

**Model : CD-500**



**User Manual –Portable CD player with DAB+/ FM radio and Bluetooth**

**Gebbruikshandleiding –Draagbare cd-speler met DAB+/-/FM-radio en Bluetooth**

**Bedienungsanleitung – Tragbarer CD-Player mit DAB+/UKW-Radio und Bluetooth**

**Mode d'emploi – Lecteur CD portable équipé d'une radio DAB+/ FM et de la fonction Bluetooth**

**Manual de usuario – Reproductor de CD portátil con radio DAB+/FM y Bluetooth**

**Manuale dell'utente - Lettore CD portatile con radio DAB+/FM e Bluetooth**

**Brugervejledning – Bærbar CD-afspiller med DAB+/FM radio og Bluetooth**

**Bruksanvisning – bärbar CD-spelare med DAB+/FM-radio och Bluetooth**

## Index

English .....	3
Nederlands .....	21
Deutsch .....	41
Français .....	62
Español .....	83
Italiano .....	103
Dansk/Norsk .....	123
Svenska .....	143

**CAUTION:**

Usage of controls or adjustments or performance of procedures other than those specified herein may result in hazardous radiation exposure.

**PRECAUTIONS BEFORE USE**

---

**KEEP THESE INSTRUCTIONS IN MIND:**

1. Do not cover or block any ventilation openings. When placing the device on a shelf, leave 5 cm (2") free space around the whole device.
2. Install in accordance with the supplied user manual.
3. Keep the device away from heat sources such as radiators, heaters, stoves, candles and other heat-generating products or naked flame. The device can only be used in moderate climates. Extremely cold or warm environments should be avoided. Working temperature between 0° and 35°C.
4. Avoid using the device near strong magnetic fields.
5. Electrostatic discharge can disturb normal usage of this device. If so, simply reset and restart the device following the instruction manual. During file transmission, please handle with care and operate in a static-free environment.
6. Warning! Never insert an object into the product through the vents or openings. High voltage flows through the product and inserting an object can cause electric shock and/or short circuit internal parts. For the same reason, do not spill water or liquid on the product.
7. Do not use in wet or moist areas such as bathrooms, steamy kitchens or near swimming pools.
8. The device shall not be exposed to dripping or splashing and make sure that no objects filled with liquids, such as vases, are placed on or near the apparatus.
9. Do not use this device when condensation may occur. When the unit is used in a warm wet room with damp, water droplets or condensation may occur inside the unit and the unit may not function properly; let the unit stand in power OFF for 1 or 2 hours before turning on the power: the unit should be dry before getting any power.
10. Although this device is manufactured with the utmost care and checked several times before leaving the factory, it is still possible that problems may occur, as with all electrical appliances. If you notice smoke, an excessive build-up of heat or any other unexpected phenomena, you should disconnect the plug from the main power socket immediately.
11. This device must operate on a power source as specified on the specification label. If you are not sure of the type of power supply used in your home, consult your dealer or local power company.

12. Keep away from animals. Some animals enjoy biting on power cords.
13. To clean the device, use a soft dry cloth. Do not use solvents or petrol based fluids. To remove severe stains, you may use a damp cloth with dilute detergent.
14. The supplier is not responsible for damage or lost data caused by malfunction, misuse, modification of the device or battery replacement.
15. Do not interrupt the connection when the device is formatting or transferring files. Otherwise, data may be corrupted or lost.
16. If the unit has USB playback function, the USB memory stick should be plugged into the unit directly. Don't use an USB extension cable because it can cause interference resulting in failing of data.
17. The rating label has been marked on the bottom or back panel of the device.
18. This device is not intended for use by people (including children) with physical, sensory or mental disabilities, or a lack of experience and knowledge, unless they're under supervision or have received instructions about the correct use of the device by the person who is responsible for their safety.
19. This product is intended for non professional use only and not for commercial or industrial use.
20. Make sure the unit is adjusted to a stable position. Damage caused by using this product in an unstable position vibrations or shocks or by failure to follow any other warning or precaution contained within this user manual will not be covered by warranty.
21. Never remove the casing of this device.
22. Never place this device on other electrical equipment.
23. Do not allow children access to plastic bags.
24. Only use attachments/accessories specified by the manufacturer.
25. Refer all servicing to qualified service personnel. Servicing is required when the device has been damaged in any way, such as the power supply cord or the plug, when liquid has been spilled or objects have fallen into the device, when the device has been exposed to rain or moisture, does not operate normally, or has been dropped.
26. Long exposure to loud sounds from personal music players may lead to temporary or permanent hearing loss.
27. If the product is delivered with power cable or AC power adaptor:
  - If any trouble occur, disconnect the AC power cord and refer servicing to qualified personnel.
  - Don't step on or pinch the power adaptor. Be very careful, particularly near the plugs and the cable's exit point. Do not place heavy items on the power adaptor, which may damage it. Keep the entire device out of children's reach! When playing with the power cable, they can seriously injure themselves.
  - Unplug this device during lightning storms or when unused for a long period.
  - The socket outlet must be installed near the equipment and must be easily accessible.

- Do not overload ac outlets or extension cords. Overloading can cause fire or electric shock.
  - Devices with class 1 construction should be connected to a main socket outlet with a protective earthed connection.
  - Devices with class 2 construction do not require a earthed connection.
  - Always hold the plug when pulling it out of the main supply socket. Do not pull the power cord. This can cause a short circuit.
  - Do not use a damaged power cord or plug or a loose outlet. Doing so may result in fire or electric shock.
28. If the product contains or is delivered with a remote control containing coin/cell batteries:

Warning:

- “Do not ingest battery, Chemical Burn Hazard” or equivalent working.
  - [The remote control supplied with] This product contains a coin/button cell battery. If the battery is swallowed, it can cause severe internal burns in just 2 hours and can lead to death.
  - Keep new and used batteries away from children.
  - If the battery compartment does not close securely, stop using the product and keep it away from children.
  - If you think batteries might have been swallowed or placed inside any part of the body, seek immediate medical attention.
29. Caution about the use of Batteries:
- Danger of explosion if battery is incorrectly replaced. Replace only with the same or equivalent type.
  - Battery cannot be subjected to high or low extreme temperatures, low air pressure at high altitude during use, storage or transportation.
  - Replacement of a battery with an incorrect type that can result in an explosion or the leakage of flammable liquid or gas.
  - Disposal of a battery into fire or a hot oven, or mechanically crushing or cutting of a battery, that can result in an explosion.
  - Leaving a battery in an extremely high temperature surrounding environment that can result in an explosion or that leakage of flammable liquid or gas.
  - A battery subjected to extremely low air pressure that may result in an explosion or the leakage of flammable liquid or gas.
  - Attention should be drawn to the environmental aspects of battery disposal.

## INSTALLATION

- Unpack all parts and remove protective material.
- Do not connect the unit to the mains before checking the mains voltage and before all other connections have been made.

## WARNING

### Class 1 Laser Product

CLASS 1 LASER PRODUCT  
APPAREIL À LASER DE CLASSE 1  
PRODUTO LASER DE CLASSE 1

CAUTION  
INVISIBLE LASER RADIATION  
WHEN OPEN AND INTERLOCKS  
DEFEATED.  
AVOID EXPOSURE TO BEAM



This product contains a low power laser device.

Warning: Do not touch the lens.



**WARNING:** When participating in the traffic listening to a personal music player can make the listener less aware of potential dangers such as approaching cars.



**WARNING:** To prevent possible hearing damage, do not listen at high volume levels for long periods.

## ACCESSORIES

- Earphone
- USB-C charging cable
- Instruction manual

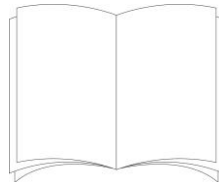
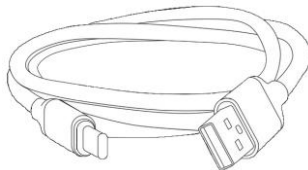

## TOP and SIDE

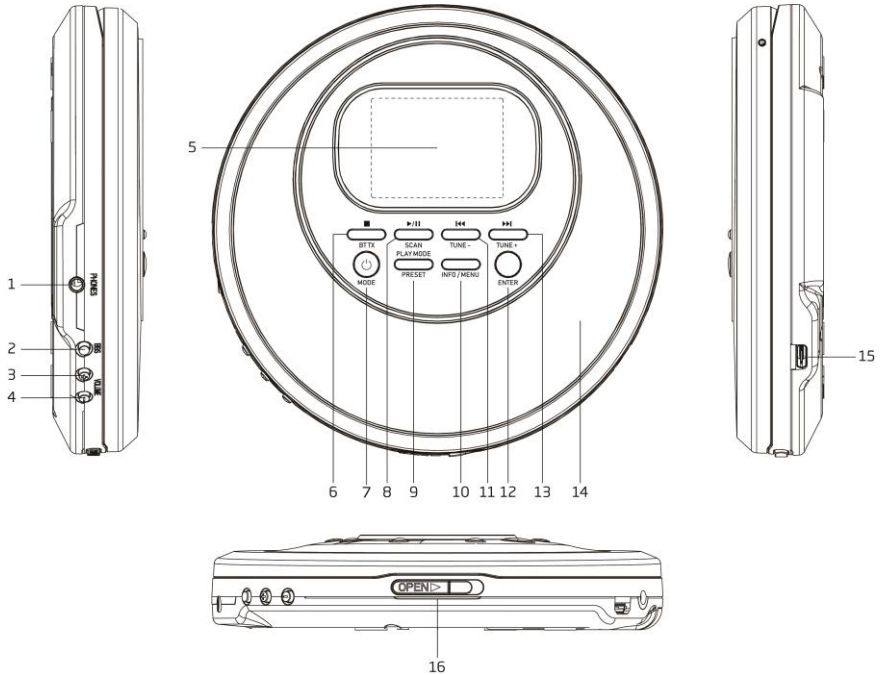

1. EARPHONE OUT  
Connect to the external earphone
2. BBS ON / OFF  
Bass boost ON / OFF switch
3. VOLUME +  
Increase the volume level
4. VOLUME -  
Decrease the volume level
5. Colour LCD DISPLAY  
Display the unit operation status and information

6. STOP ■ / BT TX  
CD: Press to stop the playback  
DAB / FM / CD: Press and hold to start BT TX. Press and hold again will turn off BT TX
7. STANDBY ⏻ / MODE  
Standby or OFF mode: Press to turn on the unit  
On mode: Press and hold to turn the unit into standby mode (with display of time and date). This function only works when the device is not in charging mode.  
On mode: Press it to choose different modes: DAB / FM / CD
8. PLAY/PAUSE ▶/⏸ / SCAN  
DAB / FM: Press and hold to start auto-scanning all the available stations  
CD: Press to toggle between pause and resume playback
9. PLAY MODE / PRESET  
DAB / FM: Press to enter the recall preset station list. Press and hold to enter the store preset station list  
CD: Press to select different play modes
10. INFO / MENU  
DAB / FM: Press to display station information. Press and hold to enter the Menu for setting change
11. ⏮ / TUNE -  
DAB: Press to display the previous station information  
FM: Short press to change the frequency, step down 0.05MHz. Press and hold to scan a lower frequency available station  
CD: Press to the previous track
12. ENTER  
DAB / FM: Press to select the change setting in the menu operation
13. ⏭ / TUNE +  
DAB: Press to display the next station information  
FM: Short press to change the frequency, step up 0.05MHz. Press and hold to scan a higher frequency available station  
CD: Press to the next track
14. CD DISC COMPARTMENT DOOR
15. USB-C 5V IN  
Connect to an external USB-C AC/DC adaptor (not supplied), DC 5V 1000mA
16. CD DOOR OPEN SLIDE SWITCH  
Slide to eject the CD disc compartment door



## BOTTOM

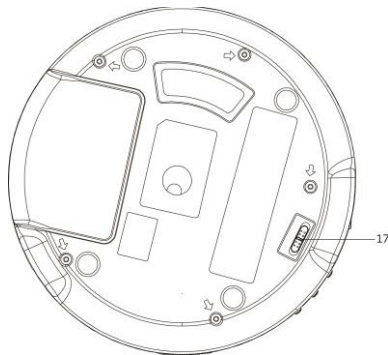

### 17. HOLD ON / OFF SLIDE SWITCH

To avoid any accidental button press during operation, the unit has a function of button hold. Set the HOLD SWITCH to ON position. To release the button lock, slide it to OFF position



## CHARGING THE UNIT

Before using, it is recommended to charge unit for at least 2 hours.



## BASIC OPERATION

Connect the earphone (included) into the EARPHONE OUT on the side of the unit.

### AC/DC Adaptor (Not Supplied) Operation

Press the STANDBY  button to turn on the unit. To turn off to the Standby mode (with display of time and date), press and hold the STANDBY  button.

### Built-in Battery Operation (AC/DC Adaptor NOT Connected)

Press the STANDBY  button to turn on the unit. To turn off to the Standby mode (with display of time and date), press and hold the STANDBY  button. To turn the unit to OFF mode for power saving (without display), press and hold the STANDBY  button again.

### DAB / FM / CD

Press the MODE button to select between different sources.

## Volume Control

Press the VOLUME + / - button to change the volume level. The CD player has a hearing protection to limit the volume level and give you a warning when it is too high. When prompted, you have to press the ENTER button to confirm that you want to increase the volume, then press the VOLUME + button can further increase the volume level.

## Adjusting the DAB / FM Reception

The earphone wire serves as the antenna. Therefore fully extend the earphone wire and place the unit to a location to ensure a good DAB / FM reception.

## DAB OPERATION

The first time in the DAB mode, it will automatically scan for available DAB stations. Wait until the scanning has finished. The display will show the scanning progress.

### Auto Scan

1. Turn on the unit in DAB mode.
2. Press and hold the SCAN button to start auto-scanning the available stations.

### Manual Scan

By using the manual scan operation, it can help you to adjust the unit position or search station that is missed while auto scanning.

1. Turn on the unit in DAB mode.
2. Press and hold the MENU button to access the menu control.
3. Press the ◀◀ or ▶▶ button until "Manual tune" is highlighted and then press the ENTER button.
4. Press the ◀◀ or ▶▶ button to select the desired channel (5A-13F).
5. Press the ENTER button to confirm. Adjust the unit position for the best reception if necessary.
6. To select another channel (5A-13F), press the ◀◀ or ▶▶ button and then press the ENTER button to confirm.
7. When the station is found, press the ENTER button to select.
8. To quit manual scan, press the MENU button repeatedly.

### Tuning

After scanning all the available DAB stations, press the ◀◀ or ▶▶ button to display and navigate the station list. Then press the ENTER button to tune to this station within a few seconds.

### Storing DAB Presets

You can save up to 30 DAB stations.

1. Tune to the station you wish to store.
2. Press and hold the PRESET button, "Preset Store" will be displayed.
3. Press the ◀◀ or ▶▶ button to select the desired preset number to store.
4. Press the ENTER button to store.

### Recall Stored DAB Presets

1. Press the PRESET button, "Preset Recall" will be displayed.
2. Press the ◀◀ or ▶▶ button to select the desired preset number to recall.
3. Press the ENTER button to recall.

## Displaying DAB Station Information

There are several types of information provided by the radio station. To display the information, press the INFO / MENU repeatedly.

## DAB SlideShow

When receiving the station with slideshow (if available), the picture will be shown on the left hand side of the display. Press the ENTER button will enlarge the picture to fully fit the screen. Press the ENTER button again will quit and back to the normal operation.

## OTHER DAB MENU OPERATION

Press and hold the MENU button to access the menu control. Then press the ◀◀ or ▶▶ button for different options as described below.

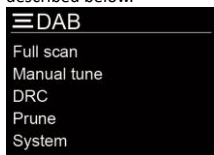

## Dynamic Range Control (DRC)

DRC can make quieter sounds easier to hear when the unit is used in a noisy environment. The DRC level of a broadcast is set by the broadcaster and transmitted with the service. Changing the DRC value on your unit enables you to apply a scaling factor to this level.

There are three levels of compression:

DRC off: No compression

DRC low: Set to 1/2 that of the sent transmitted service

DRC high: Maximum compression as sent with the transmitted service

1. Press and hold the MENU button to access the menu control.
2. Press the ◀◀ or ▶▶ button until “DRC” is highlighted and then press the ENTER button.
3. Press the ◀◀ or ▶▶ button to select the DRC value and then press the ENTER to confirm.
4. Press the MENU button repeatedly to exit the menu control.

Note:

- Not all DAB broadcasts are able to use DRC function. If the broadcast does not support DRC then the DRC setting in the unit will have no effect.
- After you have adjusted the DRC level the sound may be louder.

## Prune

This function removes invalid stations.

1. Press and hold the MENU button to access the menu control.
2. Press the ◀◀ or ▶▶ button until “Prune” is highlighted and then press the ENTER button.
3. Press the ◀◀ or ▶▶ button to select “Yes” and then press the ENTER button to prune the unit.
4. Press the MENU button repeatedly to exit the menu control.

## FM RADIO OPERATION

### Auto Scan

1. Turn on the unit in FM mode.
2. Press and hold the SCAN button to start auto-scanning and saving the available stations (max. 30 storage).

### Manual Scan

1. Press the ◀◀ or ▶▶ button repeatedly to tune to a different frequency, 0.05MHz per step.
2. Alternatively press and hold the ◀◀ or ▶▶ button to automatically search to the next available station.

### Storing FM Presets

You can save up to 30 FM stations.

1. Tune to the station you wish to store.
2. Press and hold the PRESET button, "Preset Store" will be displayed.
3. Press the ◀◀ or ▶▶ button to select the desired preset number to store.
4. Press the ENTER button to store.

### Recall Stored FM Presets

1. Press the PRESET button, "Preset Recall" will be displayed.
2. Press the ◀◀ or ▶▶ button to select the desired preset number to recall.
3. Press the ENTER button to recall.

### Stereo / Force Mono Selection

When receiving a Stereo FM radio channel, pressing the PLAY/PAUSE ▶/|| button to toggle between stereo audio and force mono audio.

### Displaying FM Station Information

There are several types of information provided by the radio station. To display the information, press the INFO / MENU repeatedly.

## FM MENU OPERATION

Press and hold the MENU button to access the menu control. Then press the ◀◀ or ▶▶ button for different options as described below.



### Scan Setting

1. Press and hold the MENU button to access the menu control.
2. Press the ◀◀ or ▶▶ button to highlight the "Scan setting" and then press the ENTER button.

- Press the **⏮** or **⏭** button to highlight “Strong stations only” or “All stations”. Press the ENTER button to confirm. When the “Strong stations only” is selected, scanning will ignore the noisy stations and only capture the strong stations. When “All stations” is selected, all possible stations will be captured during scanning even if it is a bit noisy.
- The next time doing the scanning the unit will search for the stations based on this scan setting.

## CD OPERATION

### Loading and Playing CD Disc

Open the CD door. Install a disc with the CD label side facing up. Close the CD door. Press the MODE button to CD mode. After reading, it will automatically start to play.

### Play/Pause Control

To pause playback press the PLAY/PAUSE **▶/||** button. Press the button again to resume playback.

### Stop Control

To stop playback press the STOP **■** button.

### Skip Track

During playback press the **⏮** or **⏭** button to skip to the previous or next track.

### High-Speed Music Search

During playback press & hold the **⏮** or **⏭** button to start high-speed searching. When you release the **⏮** or **⏭** button normal speed playback will resume.

### Repeat Play / Random Play

- During playback press the PLAY MODE button once, the current track will be played repeatedly.



- In case of MP3 disc pressing the PLAY MODE button again, all tracks in the current folder will be played repeatedly.



- When pressing the PLAY MODE button again, all tracks will be played repeatedly.

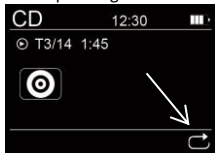

- When pressing the PLAY MODE button again, all tracks will be played in random sequence.

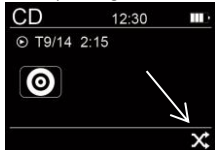

- When pressing the PLAY MODE button again, the unit will resume to normal playback.

### Programmed Playback

The unit can be programmed to play a sequence of tracks selected.

- In stop mode press the PLAY MODE button, the display shows the program number “★01” near the bottom of the screen display.
- Press the ◀◀ or ▶▶ button to select the desired track.
- Press the PLAY MODE button to save the desired track.
- Repeat steps 2-3 to program up to 24 programmed tracks in CD disc (or 99 programmed tracks in MP3 disc).
- Press the PLAY/PAUSE ▶|| button to start playing the programmed tracks.
- To clear the program play, press the STOP ■ button twice or change to another mode.
- During program play you can also do the “Repeat One” or “Repeat All” operation, however random play will not be supported.



#### Note:

- Besides playing CDDA audio disc, the unit can also play MP3 file. However, WMA file and others are not support.
- Folders or files number on the disc that exceed the supported limit of this product cannot be played.

### Resume Playback

During playback, change mode or standby on/off and back to CD mode will continue playback from where you have stopped. To clear the resume playback, press the STOP ■ button or open the CD disc compartment door.

During programming playback, there is no resume playback.

### Anti-shock Protection

The unit has an electronic anti-shock protection function to prevent any interruption of the sound output when the unit is subjected to shock or vibration during disc playback. The unit's internal buffer can provide a typically 45 seconds when playing a CDDA disc and typically 120 seconds when playing a CD-MP3 disc of protection against interruption of sound output. If the player is subjected to shock or vibration for a longer time that the buffer is full,

some interruption of sound output will occur. This is normal. The sound will resume once the unit is stabilized from the shock or vibration.

Note:

- The anti-skip function provides for continues sound output when the unit is subjected to shock or vibration. It will not compensate for errors arising from the use of defective, scratched or dirty discs.

## BLUETOOTH TRANSMIT OPERATION

The Bluetooth transmit function allows the unit's sound (DAB, FM or CD) wireless transmit to the Bluetooth wireless device for example wireless speaker.

1. During the DAB or FM or CD mode, press and hold the BT TX button to start searching the closest available Bluetooth device. "BT:TX" will be shown on the screen display bottom area in which the portion "TX" is flashing to indicate searching the Bluetooth speaker in progress. They will be automatically connected and the sound will transmit to the Bluetooth speaker.
2. Press and hold the BT TX button again will turn off the Bluetooth transmit function.



Note:

- Please note that it needs a longer time when connecting the device for the first time.
- Except the Bluetooth device that you want to pair, it is recommended not to turn on other Bluetooth devices within 10 meters during pairing. If the pairing is not succeeded, please check if there is other Bluetooth devices nearby. Or you can locate the discman closer (for example within 3 meters and no blocking between them) to the Bluetooth device and try to do pairing again.
- If you move out of Bluetooth range (10 meters) between the unit and the Bluetooth device, the "TX" indicator on the display will begin flashing. Move the unit or your Bluetooth device back within range and reconnect the Bluetooth device if necessary.
- If there is no Bluetooth device searched within 2 minutes, the Bluetooth transmit function will be turned off automatically.

## BBS

You can enhance the bass effect of the music. Press the BBS button will toggle the bass boost between ON and OFF.

## SYSTEM MENU OPERATION

Press and hold the MENU button to access the menu control. Press the ◀◀ or ▶▶ button until “System” is highlighted and then press the ENTER button. System menu will be shown as below. Press the ◀◀ or ▶▶ button for different selections as shown below. Then press the ENTER knob to setup. To quit the menu control, press the MENU button repeatedly.

- Sleep
- Time
- Backlight
- Language
- Factory Reset
- SW version



### Sleep Function

You can set the sleep timer function among off, 15, 30, 45, 60 and 90 minutes.

1. During the sleep timer count down, there is a moon icon shown on the screen display bottom area.
2. When the sleep timer is zero, the unit will be turned off automatically.
3. To cancel the sleep function, press and hold the STANDBY ⏻ button or set the sleep timer to off.

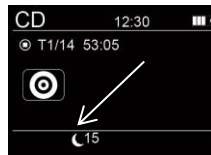

### Time Setup

This setup allows you to setup 4 different display modes. They are:

- Set Time/Date
- Auto update
- Set 12/24 hour
- Set date format

### Set Time/Date

1. Turn on the unit in DAB mode or FM mode.
2. Press and hold the MENU button to access the menu control.
3. Press the ◀◀ or ▶▶ button until “System” is highlighted and then press the ENTER button.
4. Press the ◀◀ or ▶▶ button until “Time” is highlighted and then press the ENTER button.
5. Press the ◀◀ or ▶▶ button until “Set Time/Date” is highlighted and then press the ENTER button.
6. Hour digits will be flashed. Press the ◀◀ or ▶▶ button to change to hour value and then press the ENTER button.
7. Minute digits will be flashed. Press the ◀◀ or ▶▶ button to change to minute value and then press the ENTER button.
8. If 12 hour display is set before, “AM” or “PM” will be flashed. Press the ◀◀ or ▶▶ button to set AM or PM and then press the ENTER button to confirm.
9. Then the unit will request to set the date. Follow the similar procedures as listed above to complete the setup of day, month and year.
10. Press the MENU button repeatedly to exit the menu control.



### **Auto Update**

1. Turn on the unit in DAB mode or FM mode.
2. Press and hold the MENU button to access the menu control.
3. Press the ◀◀ or ▶▶ button until "System" is highlighted and then press the ENTER button.
4. Press the ◀◀ or ▶▶ button until "Time" is highlighted and then press the ENTER button.
5. Press the ◀◀ or ▶▶ button until "Auto update" is highlighted and then press the ENTER button.
6. Press the ◀◀ or ▶▶ button to change between
  - Update from Any: Time and Date will be updated by either DAB or FM broadcast
  - Update from DAB: Time and Date will be updated by DAB broadcast only
  - Update from FM: Time and Date will be updated by FM broadcast only
  - No Update: Time and Date will never be updated by broadcast
7. Select your desired and then press the ENTER button to confirm.
8. Press the MENU button repeatedly to exit the menu control.

### **Set 12/24 Hour Display**

1. Turn on the unit in DAB mode or FM mode.
2. Press and hold the MENU button to access the menu control.
3. Press the ◀◀ or ▶▶ button until "System" is highlighted and then press the ENTER button.
4. Press the ◀◀ or ▶▶ button until "Time" is highlighted and then press the ENTER button.
5. Press the ◀◀ or ▶▶ button until "Set 12/24 hour" is highlighted and then press the ENTER button.
6. Press the ◀◀ or ▶▶ button to toggle between 12 or 24 hour display. Select your desired and then press the ENTER button to confirm.
7. Press the MENU button repeatedly to exit the menu control.

### **Set Date Format**

1. Turn on the unit in DAB mode or FM mode.
2. Press and hold the MENU button to access the menu control.
3. Press the ◀◀ or ▶▶ button until "System" is highlighted and then press the ENTER button.
4. Press the ◀◀ or ▶▶ button until "Time" is highlighted and then press the ENTER button.
5. Press the ◀◀ or ▶▶ button until "Set date format" is highlighted and then press the ENTER button.
6. Press the ◀◀ or ▶▶ button to toggle between "DD-MM-YYYY" or "MM-DD-YYYY" date display. Select your desired and then press the ENTER button to confirm.
7. Press the MENU button repeatedly to exit the menu control.

### **Language Setup**

You can set the language of the unit.

1. Turn on the unit in DAB mode or FM mode.
2. Press and hold the MENU button to access the menu control.
3. Press the ◀◀ or ▶▶ button until "System" is highlighted and then press the ENTER button.
4. Press the ◀◀ or ▶▶ button until "Language" is highlighted and then press the ENTER button.
5. Press the ◀◀ or ▶▶ button to toggle between different languages. Select your desired language and then press the ENTER button to confirm.
6. Press the MENU button repeatedly to exit the menu control.

## Factory Reset

This function resets the unit to the original factory settings.

1. Turn on the unit in DAB mode or FM mode.
2. Press and hold the MENU button to access the menu control.
3. Press the ◀◀ or ▶▶ button until "System" is highlighted and then press the ENTER button.
4. Press the ◀◀ or ▶▶ button until "Factory Reset" is highlighted and then press the ENTER button.
5. Press the ◀◀ or ▶▶ button until "Yes" is highlighted and then press the ENTER button to reset the unit.

## Software Version Check

You can check the software version of the unit.

1. Turn on the unit in DAB mode or FM mode.
2. Press and hold the MENU button to access the menu control.
3. Press the ◀◀ or ▶▶ button until "System" is highlighted and then press the ENTER button.
4. Press the ◀◀ or ▶▶ button until "SW version" is highlighted and then press the ENTER button to show the software version number.
5. Press the MENU button repeatedly to exit the menu control.

## BATTERY LEVEL SAVING

In order to save the battery consumption, the unit in CD mode pause or without playback for around 15 minute will automatically turn off to the power off mode.

## Trouble Shooting

### No power

- Ensure that the unit is switched on and the battery is fully charged.

### No sound output

- Turn up the volume.

### Disc in place but the unit won't play

- Ensure that the disc label is facing up.
- Ensure that the disc is clean.
- PAUSE mode may be activated, deactivate it.
- Disc may be damaged or dirty; check and clean the disc.

### DAB/FM reception

- Ensure the earphone (antenna) wire is fully extended.
- Electrical interference in your home can cause poor reception. Move the unit away from them (especially those with motors and transformers).

### Sound interference coming from the earphone

- Move any wireless devices (mobile phone, bluetooth device etc.) away from the unit.

## TECHNICAL SPECIFICATIONS

DAB radio frequency range	174.928 - 239.2 MHz
FM radio frequency range	87.5 - 108 MHz
Bluetooth frequency range	2.402-2.480 GHz
Transmitter output power	Less than 10mW
Bluetooth version	5.2
USB-C DC power input for charging	5V DC, 1000mA
Anti-Shock protection	45 sec typical for CDDA, 120 sec typical for CD-MP3
Battery	Built-in Lithium-polymer rechargeable battery 3.7V 1000mAh
Earphone out	3.5mm stereo jack
LCD display	TFT display, 2 inches
Operational temperature	0°C - +40°C
Unit dimension (L x D x H)	143 x 143 x 30 mm
Total weight	0.24 kg

- The specification presents only as a reference. The value of weight and size are approximation.
- Our product is improved ceaselessly and the specification and function may be changed without prior notice.

## GUARANTEE

Commaxx B.V. offers service and warranty in accordance to European law, which means that in case of repairs (both during and after the warranty period) you should contact your local dealer.

Important note: It is not possible to send products that need repairs to Commaxx B.V. directly.

Important note: If this unit is opened or accessed by a non-official service center in any way, the warranty expires.

This device is not suitable for professional use. In case of professional use, all warranty obligations of the manufacturer will be voided.

## DISCLAIMER

Updates to Firmware and/or hardware components are made regularly. Therefore some of the instruction, specifications and pictures in this documentation may differ slightly from your particular situation. All items described in this guide for illustration purposes only and may not apply to particular situation. No legal right or entitlements may be obtained from the description made in this manual.

## DISPOSAL OF THE OLD DEVICE



This symbol indicates that the relevant electrical product or battery should not be disposed of as general household waste in Europe. To ensure the correct waste treatment of the product and battery, please dispose them in accordance to any applicable local laws of requirement for disposal of electrical equipment or batteries. In so doing, you will help to conserve natural resources and improve standards of environmental protection in treatment and disposal of electrical waste (Waste Electrical and Electronic Equipment Directive).

## DECLARATION OF CONFORMITY

Hereby, Commaxx declares that the radio equipment type [Lenco CD-500] is in compliance with directive 2014/53/EU. The full text of the EU declaration of conformity is available at the following internet address:

[https://commaxx-certificates.com/doc/cd-500\\_doc.pdf](https://commaxx-certificates.com/doc/cd-500_doc.pdf)

Type RF	Frequency range (MHz)	Power (dBm)
Bluetooth	2402-2480	< 6
DAB	174-240	-
FM	87.5-108	-

## SERVICE

For more information and helpdesk support, please visit [www.lenco.com](http://www.lenco.com)

Commaxx B.V. Wiebachstraat 37, 6466 NG Kerkrade, The Netherlands

**VOORZICHTIG:**

Het gebruik van bedieningen of afstellingen of het uitvoeren van procedures anders dan hierin gespecificeerd, kan leiden tot blootstelling aan gevaarlijke straling.

**VOORZORGSMAATREGELEN VOÓR GEBRUIK**

---

**NEEM DEZE INSTRUCTIES IN ACHT:**

1. Bedek of blokkeer geen van de ventilatieopeningen. Als u het apparaat op een schap plaatst, dient u voor 5 cm (2") vrije ruimte rondom het gehele apparaat te zorgen.
2. Installeer in overeenstemming met de meegeleverde gebruikshandleiding.
3. Houd het apparaat uit de buurt van warmtebronnen zoals radiatoren, kachels, fornuizen, kaarsen en andere warmtegenererende producten of open vuur. Het apparaat kan alleen worden gebruikt in gematigde klimaten. Extreem koude of warme omgevingen dienen te worden vermeden. Bedrijfstemperatuur tussen 0° en 35°C.
4. Gebruik het apparaat niet in de buurt van krachtige magnetische velden.
5. Elektrostatische ontlading kan de normale werking van dit apparaat verstoren. In dit geval kunt u het apparaat gewoon resetten en herstarten volgens de gebruiksaanwijzingen. Wees voorzichtig tijdens de bestandsoverdracht en voer dit uit in een omgeving zonder statische interferentie.
6. Waarschuwing! Steek geen voorwerpen in het product via de ventilatie- of andere openingen. Er is hoge spanning aanwezig in het product en als u er een voorwerp insteekt, kan dat tot elektrische schokken en/of kortsluiting van de interne onderdelen leiden. Laat om dezelfde reden geen water of vloeistof op het product terechtkomen.
7. Gebruik het apparaat niet in natte of vochtige ruimtes zoals badkamers, keukens met veel stoom of in de buurt van zwembaden.
8. Stel het apparaat niet bloot druppels of spetters en zorg ervoor dat er geen met vloeistof gevulde voorwerpen, zoals vazen, op of in de buurt van het apparaat worden geplaatst.
9. Gebruik dit apparaat niet als er condensatie kan optreden. Wanneer het apparaat in een warme en vochtige kamer wordt gebruikt, dan kunnen er waterdruppeltjes of condensatie binnenin het apparaat worden gevormd waardoor het apparaat mogelijk niet meer goed werkt; houd en apparaat 1 of 2 uur op UIT staan voordat u de voeding weer inschakelt: het apparaat dient droog te zijn voordat deze stroom ontvangt.
10. Al is dit apparaat met de grootste zorg vervaardigd en meerdere keren gecontroleerd voordat deze de fabriek verlaat, is het toch mogelijk dat er problemen optreden, zoals bij alle elektrische apparaten. Als u rook,

overmatige warmteontwikkeling of andere onverwachte verschijnselen constateert, dient u onmiddellijk de stekker uit het stopcontact te trekken.

11. Dit apparaat moet van stroom worden voorzien door een bron zoals gespecificeerd op het nominale specificatielabel. Als u niet zeker weet welk type stroomvoorziening in uw huis wordt gebruikt, neem dan contact op met uw dealer of het plaatselijke energiebedrijf.
12. Houd uit de buurt van dieren. Sommige dieren bijten graag op voedingskabels.
13. Gebruik een zachte, droge doek om het apparaat schoon te maken. Gebruik geen oplosmiddelen of vloeistoffen op benzinebasis. U kunt een vochtige doek met verdund schoonmaakmiddel gebruiken om hardnekkige vlekken te verwijderen.
14. De leverancier is niet verantwoordelijk voor schade of verlies van gegevens veroorzaakt door storing, misbruik, modificatie van het apparaat of vervanging van de batterij.
15. Zorg ervoor de verbinding niet te verbreken terwijl het apparaat bezig is met formatteren of bestandsoverdracht. Gegevens kunnen anders corrupt of verloren raken.
16. Als het apparaat een USB-afspeelfunctie heeft, moet de USB-geheugenstick rechtstreeks in het apparaat worden gestoken. Gebruik geen USB-verlengsnoer, omdat deze interferentie kan veroorzaken waardoor uw gegevens verloren kunnen gaan.
17. Het nominale specificatielabel is te vinden op het onder- of achterpaneel van het apparaat.
18. Dit product is niet bestemd voor gebruik door personen (waaronder kinderen) met verminderde fysieke, zintuiglijke of mentale capaciteiten, of met een tekort aan kennis en ervaring, tenzij een persoon verantwoordelijk voor hun veiligheid toezicht houdt of instructies heeft gegeven voor het correcte gebruik van het apparaat.
19. Dit product is uitsluitend bedoeld voor niet-professioneel gebruik en niet voor commercieel of industrieel gebruik.
20. Zorg ervoor dit apparaat op een stabiele plek te plaatsen. Beschadigingen veroorzaakt door het gebruik van dit apparaat in een onstabiele positie, trillingen of schokken of door het niet opvolgen van andere waarschuwingen of voorzorgsmaatregelen beschreven in deze gebruikshandleiding, worden niet gedekt door de garantie.
21. Verwijder nooit de behuizing van dit apparaat.
22. Plaats dit apparaat nooit op andere elektrische apparatuur.
23. Houd plastic zakken uit de buurt van kinderen.
24. Gebruik alleen uitbreidingen/accessoires gespecificeerd door de fabrikant.
25. Laat alle reparaties over aan bevoegd onderhoudspersoneel. Reparatie is vereist wanneer het apparaat op enigerlei wijze is beschadigd, zoals een beschadigde voedingskabel of stekker, wanneer vloeistof is gemorst of voorwerpen in het apparaat zijn gevallen, wanneer het apparaat is blootgesteld aan regen of vocht, niet normaal functioneert of is gevallen.

26. Langdurige blootstelling aan harde geluiden van persoonlijke muzikspelers kan leiden tot tijdelijk of permanent gehoorverlies.
27. Als het product wordt geleverd met een voedingskabel of AC-stroomadapter:
- Als er problemen optreden, koppel de AC-voedingskabel dan los en laat reparaties over aan bevoegd personeel.
  - Niet op de stroomadapter gaan staan of deze indrukken. Wees zeer voorzichtig, vooral in de buurt van de stekkers en waar de kabel uit het apparaat komt. Plaats geen zware voorwerpen op de stroomadapter, om beschadiging ervan te voorkomen. Houd het gehele apparaat buiten bereik van kinderen! Wanneer kinderen met de voedingskabel spelen, kunnen zij ernstig letsel oplopen.
  - Koppel dit apparaat los tijdens onweer of wanneer deze voor een lange periode niet wordt gebruikt.
  - Het stopcontact moet in de buurt van de apparatuur zijn geïnstalleerd en eenvoudig te bereiken zijn.
  - Zorg ervoor stopcontacten of verlengsnoeren niet te overbelasten. Overbelasting kan tot brand of elektrische schokken leiden.
  - Apparaten met een klasse 1 constructie moeten worden aangesloten op een stopcontact met een beschermende aardeverbinding.
  - Apparaten met een klasse 2 constructie vereisen geen aardeverbinding.
  - Houd altijd de stekker vast wanneer u deze uit het stopcontact trekt. Trek niet aan de voedingskabel. Dit kan anders een kortsluiting veroorzaken.
  - Gebruik geen beschadigde voedingskabel of stekker of een los stopcontact. Dit kan anders leiden tot brand of elektrische schokken.
28. Als het product een afstandsbediening met knoop-/celbatterijen bevat of daarmee wordt geleverd:  
Waarschuwing:
- "Batterij niet inslikken, gevaar op chemische brandwonden" of soortgelijke werking.
  - [De afstandsbediening meegeleverd met] Dit product bevat een knoop-/celbatterij. Als de batterij wordt ingeslikt, kan deze in slechts 2 uur ernstige en zelfs fatale interne brandwonden veroorzaken.
  - Houd zowel nieuwe als verbruikte batterijen uit de buurt van kinderen.
  - Als het batterijvak niet goed sluit, gebruik het product dan niet langer en houd het uit de buurt van kinderen.
  - Als u denkt dat batterijen zijn ingeslikt of in een lichaamsdeel zijn geplaatst, dient u onmiddellijk medische hulp in te roepen.
29. Waarschuwing m.b.t. het gebruik van batterijen:
- Risico op ontploffing als de batterij incorrect is geïnstalleerd. Vervang alleen door hetzelfde of een gelijkwaardig type.

- Stel de batterij niet bloot aan extreem hoge of lage temperaturen of een lage luchtdruk op grote hoogte tijdens gebruik, opslag of transport.
- Vervanging van een batterij door een incorrect type kan leiden tot een ontploffing of de lekkage van ontvlambare vloeistoffen of gas.
- Verwijdering van een batterij in vuur of een hete oven of het mechanisch verpletteren of snijden van een batterij kan leiden tot een ontploffing.
- Laat een batterij nooit achter in omgevingen met extreem hoge temperaturen, anders kan dit leiden tot een ontploffing of de lekkage van ontvlambare vloeistoffen of gas.
- Stel een batterij nooit bloot aan een extreem lage luchtdruk, anders kan dit leiden tot een ontploffing of de lekkage van ontvlambare vloeistoffen of gas.
- Houd rekening met de impact op het milieu bij het afdanken van batterijen.

## **INSTALLATIE**

- Pak alle onderdelen uit en verwijder het beschermende materiaal.
- Sluit het apparaat niet aan op het lichtnet voordat de correcte netspanning is geverifieerd en alle andere aansluitingen tot stand zijn gebracht.



# WAARSCHUWING

## Klasse 1 laserproduct

CLASS 1 LASER PRODUCT  
APPAREIL À LASER DE CLASSE 1  
PRODUTO LASER DE CLASSE 1

CAUTION  
INVISIBLE LASER RADIATION  
WHEN OPEN AND INTERLOCKS  
DEFEATED.  
AVOID EXPOSURE TO BEAM



This product contains a low power laser device.

EN	NL
CLASS 1 LASER PRODUCT	KLASSE 1 LASERPRODUCT
CAUTION	VOORZICHTIG
INVISIBLE LASER RADIATION WHEN OPEN AND INTERLOCKS DEFEATED.	ONZICHTBARE LASERSTRALING WANNEER GEOPEND EN DE VERGREDELING FAALT.
AVOID EXPOSURE TO BEAM	VERMIJD BLOOTSTELLING AAN DE STRAAL
This product contains a low power laser device.	Dit product bevat een laserapparaat met laag vermogen.

Waarschuwing: Raak de lens niet aan.



**WAARSCHUWING:** Bij deelname aan het verkeer kan het luisteren naar muziek de luisteraar minder bewust maken van potentiële gevaren zoals naderende auto's.



**WAARSCHUWING:** Luister niet gedurende lange perioden op een hoog volume om mogelijke gehoorbeschadiging te voorkomen.

## ACCESSOIRES

- Oortelefoon

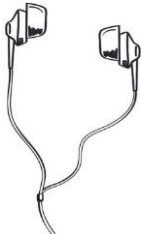

USB C-oplaadkabel

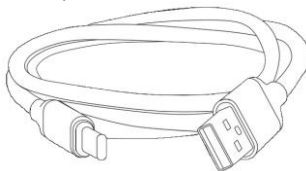

Gebruiksaanwijzing

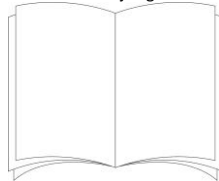

## BOVEN- en ZIJKANT

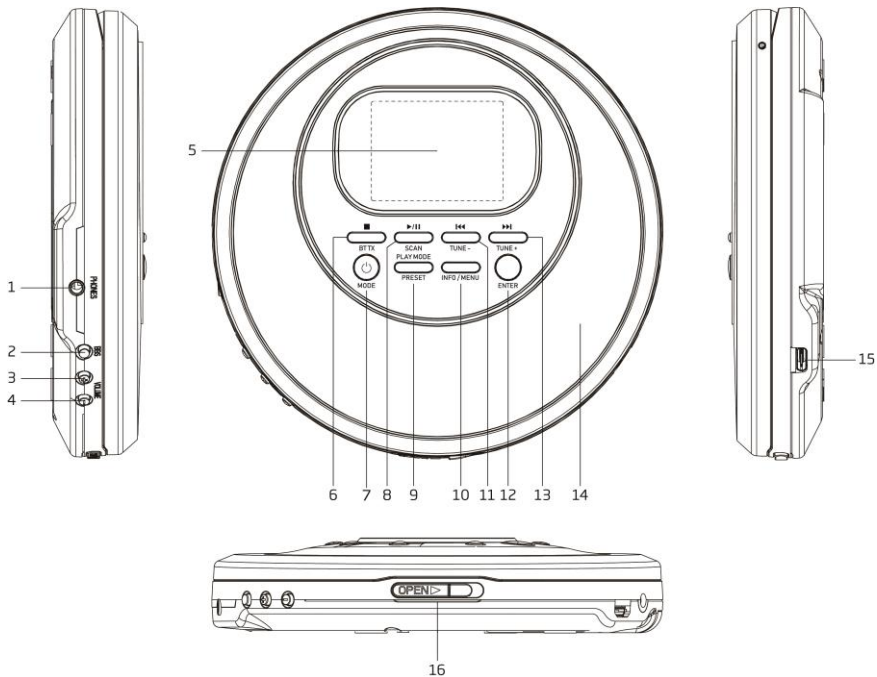

1. OORTELEFOONUITGANG  
Aansluiten op de externe oortelefoon
2. BBS AAN / UIT  
Schakelaar basversterking AAN / UIT
3. VOLUME +  
Het volumeniveau verhogen
4. VOLUME -  
Het volumeniveau verlagen
5. LCD-KLEURENDISPLAY  
Toont de gebruiksmodus en andere informatie

6. STOP ■ / BT TX  
CD: Indrukken om het afspelen te stoppen  
DAB / FM / CD: Ingedrukt houden om BT TX te starten. Nogmaals ingedrukt houden om BT TX uit te schakelen
7. STAND-BY ⏻ / MODUS  
Stand-by of UIT-modus: Druk in het apparaat in te schakelen  
Ingeschakelde modus: Ingedrukt houden om het apparaat op stand-by te schakelen (met weergave van tijd en datum). Deze functie werkt alleen wanneer het apparaat niet op de oplaadmodus staat.  
Ingeschakelde modus: Indrukken om uit verschillende modi te kiezen: DAB / FM / CD
8. START/PAUZE ▶/⏸ / SCAN  
DAB / FM: Ingedrukt houden om alle beschikbare zenders automatisch te scannen  
CD: Indrukken om te wisselen tussen afspelen pauzeren en hervatten
9. AFSPEELMODUS / PRESET  
DAB / FM: Indrukken om een voorkeurzender uit de lijst te herroepen. Ingedrukt houden om een voorkeurzender in de lijst op te slaan  
CD: Indrukken om verschillende afspeelmodi te selecteren
10. INFO / MENU  
DAB / FM: Indrukken om de informatie over de zender weer te geven. Ingedrukt houden om het Menu te openen voor het veranderen van instellingen
11. ⏮ / AFSTEMMEN -  
DAB: Indrukken om de vorige informatie over de zender weer te geven  
FM: Kort indrukken om de frequentie te verlagen in stappen van 0,05MHz. Ingedrukt houden om in aflopende frequentie naar een beschikbare zender te zoeken  
CD: Indrukken om de vorige track te selecteren
12. ENTER  
DAB / FM: Indrukken om instellingen te veranderen in het menu
13. ⏭ / AFSTEMMEN +  
DAB: Indrukken om de volgende informatie over de zender weer te geven  
FM: Kort indrukken om de frequentie te verhogen in stappen van 0,05MHz. Ingedrukt houden om in oplopende frequentie naar een beschikbare zender te zoeken  
CD: Indrukken om de volgende track te selecteren
14. KLEP VAN CD-HOUDER
15. USB-C 5V IN  
Aansluiten op een externe USB-C AC/DC-adapter (niet inbegrepen), DC 5V 1000mA
16. SCHUIFSCHAKELAAR CD-KLEP OPENEN  
Schuiven om de klep van de cd-houder te openen

## ONDERKANT

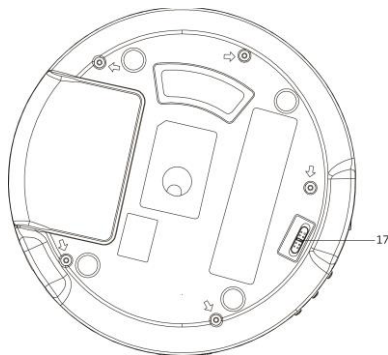

### 17. SCHUIFSCHAKELAAR TOETSVERGREDELING AAN / UIT

Het apparaat heeft een toetsvergrendelingsfunctie om te voorkomen dat toetsen onbedoeld worden ingedrukt. Stel de VERGREDELSCHAKELAAR in op de stand AAN. Schuif het naar de stand UIT om de toetsvergrendeling op te heffen



## HET APPARAAT OPLADEN

Het wordt aanbevolen om het apparaat vóór gebruik gedurende ten minste 2 uur op te laden.



## ALGEMENE BEDIENING

Sluit de oortelefoon (inbegrepen) aan op de EARPHONE OUT aan de zijkant van het apparaat.

### Een AC/DC-adapter (niet inbegrepen) gebruiken

Druk op de STAND-BY -toets om het apparaat uit te schakelen. Druk op de STAND-BY -toets en houd deze ingedrukt om uit te schakelen en naar de stand-bymodus (met weergave van tijd en datum) te gaan.

### De ingebouwde batterij gebruiken (AC/DC-adapter NIET aangesloten)

Druk op de STAND-BY -toets om het apparaat uit te schakelen. Druk op de STAND-BY -toets en houd deze ingedrukt om uit te schakelen en naar de stand-bymodus (met weergave van tijd en datum) te gaan. Druk nogmaals op de STAND-BY -toets en houd deze ingedrukt om uit te schakelen en naar de UIT-modus (zonder weergave) te gaan voor energiebesparing.

### DAB / FM / CD

Druk op de toets MODE om te wisselen tussen verschillende bronnen.

## Volumeregeling

Druk op de toets VOLUME + / - om het volumeniveau te veranderen. De cd-speler heeft een gehoorbescherming om het volumeniveau te beperken en u te waarschuwen als het te hoog staat. Wanneer u deze melding hoort, kunt u op de toets ENTER drukken om te bevestigen dat u het volume wilt verhogen en vervolgens op de toets VOLUME + drukken om het volumeniveau verder te verhogen.

## De DAB-/ FM-ontvangst aanpassen

De oortelefoondraad dient als de antenne. Trek de oortelefoondraad daarom volledig uit en plaats het apparaat op een geschikte plek voor een goede DAB-/FM-ontvangst.

## DAB-BEDIENING







De eerste keer dat de DAB-modus wordt geselecteerd, wordt automatisch gezocht naar beschikbare DAB-zenders. Wacht tot het scannen klaar is. Op het scherm wordt de voortgang van het scannen weergegeven.

### Automatisch scan



1. Schakel het apparaat in de DAB-modus in.
2. Houd de SCAN-toets ingedrukt om het automatisch scannen van beschikbare zenders te starten.

### Handmatig scannen

Door de handmatige scanfunctie te gebruiken, kan het u helpen bij het aanpassen van de positie van het apparaat of het zoeken naar een zender dat tijdens het automatisch scannen was gemist.



1. Schakel het apparaat in de DAB-modus in.
2. Houd de MENU-toets ingedrukt om de menubedieningen te openen.
3. Druk op de toets  of  totdat "Manual tune" (Handmatig afstemmen) staat gemarkeerd en druk vervolgens op de ENTER-toets.
4. Druk op de  of -toets om het gewenste kanaal te selecteren (5A-13F).
5. Druk ter bevestiging op de ENTER-toets. Pas indien nodig de positie van het apparaat aan voor de beste ontvangst.
6. Druk op de toets  of  om een ander kanaal (5A-13F) te selecteren en druk vervolgens ter bevestiging op de ENTER-toets.
7. Wanneer de zender is gevonden, drukt u op de ENTER-toets om deze te selecteren.
8. Druk meerdere keren op de MENU-toets om de handmatige scanfunctie af te sluiten.

### Afstemmen

Na het scannen van alle beschikbare DAB-zenders drukt u op de toets  of  om de zenderlijst weer te geven en te navigeren. Druk vervolgens op de ENTER-toets om binnen enkele seconden op de geselecteerde zender af te stemmen.

### DAB-voorkeuzezenders Opslaan

U kunt maximaal 30 DAB-zenders opslaan.

1. Stem af op de zender die u wilt opslaan.
2. Houd de PRESET-toets ingedrukt en "Preset Store" (Voorkeuzezender opslaan) zal worden weergegeven.
3. Druk op de toets  of  om het voorkeurnummer te selecteren dat u wilt opslaan.
4. Druk op de ENTER-toets om op te slaan.

### Opgeslagen DAB-voorkeuzezenders Oproepen

1. Druk op de PRESET-toets en "Preset Recall" (Voorkeuzender herroepen) zal worden weergegeven.
2. Druk op de toets **◀◀** of **▶▶** om het voorkeurnummer te selecteren dat u wilt herroepen.
3. Druk op de ENTER-toets om te herroepen.

### DAB-zenderinformatie Weergeven

Er zijn verschillende soorten informatie die door de zender worden verstrekt. Om de informatie weer te geven, drukt u herhaaldelijk op INFO / MENU.

### DAB-diavoorstelling

Bij ontvangst van de zender met diavoorstelling (indien beschikbaar) wordt de foto links op het scherm weergegeven. Door op de ENTER-toets te drukken wordt het beeld vergroot, zodat het volledig scherm vult. Door nogmaals op de ENTER-toets te drukken wordt het programma afgesloten en keert u terug naar de normale bediening.

## OVERIGE DAB-MENUBEDIENINGEN

Houd de MENU-toets ingedrukt om de menubedieningen te openen. Druk vervolgens op de **◀◀** of **▶▶**-toets voor verschillende opties zoals hieronder beschreven.

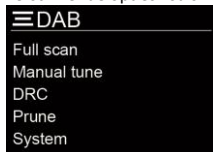

### Dynamische bereikcompressie (DRC)

DRC kan stillere geluiden beter hoorbaar maken wanneer het apparaat in een lawaaierige omgeving wordt gebruikt. Het DRC-niveau van een uitzending wordt door de zender ingesteld en met de dienst verzonden. Als u de DRC-waarde op uw apparaat wijzigt, kunt u een schaalfactor op dit niveau toepassen.

Er zijn drie compressieniveaus:

DRC uit: Geen compressie

DRC laag: Ingesteld op 1/2 van de verzonden dienst

DRC hoog: Maximale compressie zoals verzonden met de dienst

1. Houd de MENU-toets ingedrukt om de menubedieningen te openen.
2. Druk op de toets **◀◀** of **▶▶** totdat "DRC" staat gemarkeerd en druk vervolgens op de ENTER-toets.
3. Druk op de toets **◀◀** of **▶▶** om de DRC-waarde te selecteren en druk vervolgens op de ENTER-toets om te bevestigen.
4. Druk meerdere keren op de MENU-toets om de menubediening af te sluiten.

Opmerking:

- Niet alle DAB-uitzendingen kunnen de DRC-functie gebruiken. Als de uitzending geen DRC ondersteunt, heeft de DRC-instelling van het apparaat geen effect.
- Nadat u het DRC-niveau heeft aangepast, kan het geluid luider worden.

## Opruimen

Deze functie verwijdert ongeldige zenders.

1. Houd de MENU-toets ingedrukt om de menubedieningen te openen.
2. Druk op de toets **◀◀** of **▶▶** totdat "Prune" (Opruimen) staat gemarkeerd en druk vervolgens op de ENTER-toets.
3. Druk op de toets **◀◀** of **▶▶** om "Yes" (Ja) te selecteren en druk vervolgens op de ENTER-toets om het apparaat op te ruimen.
4. Druk meerdere keren op de MENU-toets om de menubediening af te sluiten.

## BEDIENING FM-RADIO

### Automatisch scan

1. Schakel het apparaat in de Fm-modus in.
2. Houd de SCAN-toets ingedrukt om automatisch scannen te starten en de beschikbare zenders op te slaan (max. 30 zenders).

### Handmatig scannen

1. Druk meerdere keren op de toets **◀◀** of **▶▶** om af te stemmen op een andere frequentie in stappen van 0,05MHz.
2. U kunt ook de toets **◀◀** of **▶▶** ingedrukt houden om automatisch naar de volgende beschikbare zender te zoeken.

### Fm-voorkeuzezenders opslaan

U kunt tot 30 FM-zenders opslaan.

1. Stem af op de zender die u wilt opslaan.
2. Houd de PRESET-toets ingedrukt en "Preset Store" (Voorkeuzender opslaan) zal worden weergegeven.
3. Druk op de toets **◀◀** of **▶▶** om het voorkeurnummer te selecteren dat u wilt opslaan.
4. Druk op de ENTER-toets om op te slaan.

### Opgeslagen Fm-voorkeuzezenders oproepen

1. Druk op de PRESET-toets en "Preset Recall" (Voorkeuzender herroepen) zal worden weergegeven.
2. Druk op de toets **◀◀** of **▶▶** om het voorkeurnummer te selecteren dat u wilt herroepen.
3. Druk op de ENTER-toets om te herroepen.

### Selectie Stereo / geforceerde mono

Wanneer u een stereo FM-radiokanaal ontvangt, kunt u op de toets START/PAUZE **▶/||** drukken om te wisselen tussen stereo audio en geforceerde mono audio.

### FM-zenderinformatie weergeven

Er zijn verschillende soorten informatie die door de zender worden verstrekt. Om de informatie weer te geven, drukt u herhaaldelijk op INFO / MENU.

## FM-MENUBEDIENING

Houd de MENU-toets ingedrukt om de menubedieningen te openen. Druk vervolgens op de **◀◀** of **▶▶**-toets voor verschillende opties zoals hieronder beschreven.



### Scaninstelling

1. Houd de MENU-toets ingedrukt om de menubedieningen te openen.
2. Druk op de toets **◀◀** of **▶▶** om "Scan setting" (Scaninstelling) te markeren en druk vervolgens op de ENTER-toets.
3. Druk op de toets **◀◀** of **▶▶** om "Strong stations only" (Alleen sterke zenders) of "All stations" (Alle zenders) te markeren. Druk ter bevestiging op de ENTER-toets. Wanneer "Strong stations only" (Alleen sterke zenders) is geselecteerd, negeert de scan alle zenders met ruis en wordt alleen naar sterke zenders gezocht. Wanneer "All stations" (Alle zenders) is geselecteerd, worden alle zenders tijdens het scannen ontvangen, zelfs wanneer deze wat ruis laten horen.
4. De volgende keer dat u de scan uitvoert, zoekt het apparaat naar zenders op basis van deze scaninstelling.

## CD-BEDIENING

### Cd-schijven laden en afspelen

Open de cd-klep. Plaats een schijf met de bedrukte cd-zijde omhoog gericht. Sluit het cd-klepje. Druk op de MODE-toets om de cd-modus te selecteren. Nadat de schijf is ingelezen, wordt deze automatisch afgespeeld.

### Starten/pauzeren

Druk op de toets START/PAUZE **▶/||** om het afspelen te pauzeren. Druk nogmaals op de toets om het afspelen te hervatten.

### Stoppen

Druk op de STOP-toets **■** om het afspelen te stoppen.

### Track overslaan

Druk tijdens het afspelen op de toets **◀◀** of **▶▶** om naar de vorige of volgende track te gaan.

### Vooruit-/terugspoelen

Houd tijdens het afspelen de toets **◀◀** of **▶▶** ingedrukt om vooruit of terug te spoelen. Wanneer u de toets **◀◀** of **▶▶** loslaat, wordt de normale afspeelsnelheid hervat.

### Herhalend/willekeurig afspelen

1. Druk tijdens het afspelen eenmaal op de toets PLAY MODE en de huidige track wordt herhaald.





2. Als u een MP3-schijf afspeelt en nogmaals op de toets PLAY MODE drukt, worden alle tracks in de huidige map herhaald.



3. Druk nogmaals op de toets PLAY MODE om alle tracks te herhalen.



4. Druk nogmaals op de toets PLAY MODE om alle tracks in willekeurige volgorde af te spelen.



5. Druk nogmaals op de toets PLAY MODE en het apparaat zal de normale afspeelmodus hervatten.

### Geprogrammeerd afspelen

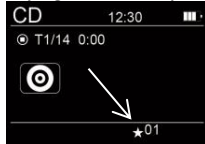

U kunt het apparaat programmeren om bepaalde tracks in een geselecteerde volgorde af te spelen.

1. Druk in stopmodus op de toets PLAY MODE, de display toont het programmeringsnummer “★01” nabij de onderkant van de schermweergave.
2. Druk op de toets ◀ of ▶ om de gewenste track te selecteren.
3. Druk op de toets PLAY MODE om de gewenste track op te slaan.

4. Herhaal stappen 2-3 om tot 24 tracks van de cd te programmeren (of 99 geprogrammeerde tracks voor MP3-schijven).
5. Druk op de toets START/PAUZE ►|| om de geprogrammeerde tracks af te spelen.
6. Druk tweemaal op de STOP-toets ■ of selecteer een andere modus om de geprogrammeerde afspeelmodus af te sluiten.
7. U kunt tijdens het geprogrammeerd afspelen ook de functie "Repeat One" (Herhaal één) of "Repeat All" (Herhaal alle) gebruiken, maar willekeurig afspelen wordt niet ondersteund.

Opmerking:

- Het apparaat kan niet alleen CDDA-audioschijven afspelen, maar ook MP3-bestanden. WMA-bestanden en andere worden echter niet ondersteund.
- Het aantal mappen of bestanden op een schijf dat de ondersteunde limiet van dit product overschrijden, kunnen niet worden afgespeeld.

### Afspelen hervatten

Als u tijdens het afspelen van modus wisselt of stand-by in-/uitschakelt en terugkeert naar de cd-modus, wordt het afspelen hervat vanaf waar het was gestopt. Druk op de STOP-toets ■ of open de klep van de cd-houder om de hervatfunctie te annuleren.

De hervatfunctie is niet beschikbaar tijdens de geprogrammeerde afspeelmodus.

### Antischokbeveiliging

Het apparaat is voorzien van een elektronische antischokbeveiliging om onderbreking van de geluidsuitvoer te voorkomen wanneer het apparaat tijdens het afspelen van een schijf wordt blootgesteld aan schokken of trillingen. De interne buffer van het apparaat kan doorgaans 45 seconden bescherming bieden bij het afspelen van een CDDA-schijf en gewoonlijk 120 seconden bij het afspelen van een CD-MP3-schijf tegen onderbrekingen van de geluidsuitvoer. Als de speler een langere tijd wordt blootgesteld aan schokken of trillingen terwijl de buffer vol is, zal er wat onderbreking van de geluidsuitvoer optreden. Dit is normaal. Het geluid wordt hervat zodra het apparaat eenmaal is gestabiliseerd na de schok of trilling.

Opmerking:

- De anti-overslaanfunctie zorgt voor continue geluidsuitvoer wanneer het apparaat wordt blootgesteld aan schokken of trillingen. Het compenseert niet voor fouten veroorzaakt door het gebruik van defecte, bekraste of vuile schijven.

## BLUETOOTH-BEDIENING

De Bluetooth-functie wordt gebruikt om het geluid van het apparaat (DAB, FM of cd) draadloos naar draadloze Bluetooth-apparatuur te sturen, zoals een draadloze luidspreker.



1. Houd tijdens de DAB-, FM- of CD-modus de BT TX-knop ingedrukt om te zoeken naar het dichtstbijzijnde beschikbare Bluetooth-apparaat. "BT:TX" zal onder op het scherm verschijnen waarbij "TX" knippert om aan te geven dat er wordt gezocht naar de Bluetooth-luidspreker.  
De apparaten worden automatisch verbonden en het geluid wordt vervolgens naar de Bluetooth-luidspreker verzonden.
2. Houd de BT TX-knop nogmaals ingedrukt om de Bluetooth-functie uit te schakelen.

Opmerking:

- Houd er rekening mee dat het wat langer duurt wanneer het apparaat voor het eerst wordt verbonden.
- Behalve het Bluetooth-apparaat dat u wilt koppelen, wordt aanbevolen om tijdens het koppelen geen andere Bluetooth-apparaten binnen een straal van 10 meter in te schakelen. Als het koppelen mislukt, controleert u of er andere Bluetooth-apparaten in de buurt aanwezig zijn. U kunt de discman ook dichterbij het Bluetooth-apparaat plaatsen (bijvoorbeeld binnen 3 meter en zonder blokkering ertussen) en opnieuw proberen te koppelen.
- Als u buiten het Bluetooth-bereik (10 meter) tussen het toestel en het Bluetooth-apparaat komt, begint de indicator "TX" op de display te knipperen. Breng het product of uw Bluetooth-apparaat terug binnen bereik en maak indien nodig opnieuw verbinding met het Bluetooth-apparaat.
- Als er binnen 2 minuten geen Bluetooth-apparaat wordt gevonden, wordt de Bluetooth-functie automatisch uitgeschakeld.

## BBS

U kunt het effect van de lage tonen van de muziek versterken. Druk op de BBS-toets om de basversterking AAN of UIT te schakelen.

## HET SYSTEEMMENU GEBRUIKEN

Houd de MENU-toets ingedrukt om de menubedieningen te openen. Druk op de toets **◀◀** of **▶▶** totdat "System" (Systeem) staat gemarkeerd en druk vervolgens op de ENTER-toets. Het systeemmenu zal verschijnen zoals hieronder beschreven. Druk op de **◀◀** of **▶▶**-toets voor verschillende opties zoals hieronder beschreven. Druk vervolgens op de knop ENTER om in te stellen. Om de menubesturing te verlaten, drukt u herhaaldelijk op de MENU-toets.



- Sleep (Slaap)
- Time (Tijd)
- Backlight (Achtergrondlicht)
- Language (Taal)
- Factory Reset (Fabrieksreset)
- SW version (SW-versie)

## Slaapfunctie

U kunt de slaaptimer instellen op Uit, 15, 30, 45, 60 of 90 minuten.

1. Terwijl de slaaptimer aftelt, wordt er onder op het scherm een maanpictogram weergegeven.
2. Als de slaaptimer op nul staat, wordt het apparaat automatisch uitgeschakeld.
3. Houd de toets **STANDBY**  ingedrukt of stel de slaaptimer in op Uit om de slaapfunctie te annuleren.

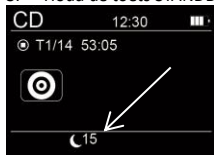













## Tijdinstelling









U kunt met deze instelling 4 verschillende weergavemodi instellen. Deze zijn:

- Set Time/Date (Tijd/datum instellen)
- Auto update (Automatisch bijwerken)
- Set 12/24 hour (12/24 uur instellen)
- Set date format (Datumformaat instellen)

### Set Time/Date (Tijd/datum instellen)

1. Schakel het apparaat in de DAB- of FM-modus in.
2. Houd de MENU-toets ingedrukt om de menubedieningen te openen.
3. Druk op de toets  of  totdat "System" (Systeem) staat gemarkeerd en druk vervolgens op de ENTER-toets.
4. Druk op de toets  of  totdat "Time" (Tijd) staat gemarkeerd en druk vervolgens op de ENTER-toets.
5. Druk op de toets  of  totdat "Set Time/Date" (Tijd/datum instellen) staat gemarkeerd en druk vervolgens op de ENTER-toets.
6. De uuraanduiding zal nu knippen. Druk op de toets  of  om de uren in te stellen en druk vervolgens op de ENTER-toets.
7. De minuutaanduiding zal nu knippen. Druk op de toets  of  om de minuten in te stellen en druk vervolgens op de ENTER-toets.
8. Als u het weergaveformaat eerder hebt ingesteld op 12 uur, zal "AM of "PM" knippen. Druk op de toets  of  om AM of PM in te stellen en druk vervolgens ter bevestiging op de ENTER-toets.
9. Het apparaat vraagt u vervolgens om de datum in te stellen. Volg vrijwel dezelfde procedures zoals hierboven beschreven om de dag, de maand en het jaar in te stellen.
10. Druk meerdere keren op de MENU-toets om de menubediening af te sluiten.

### Auto Update (Automatisch bijwerken)

1. Schakel het apparaat in de DAB- of FM-modus in.
2. Houd de MENU-toets ingedrukt om de menubedieningen te openen.
3. Druk op de toets  of  totdat "System" (Systeem) staat gemarkeerd en druk vervolgens op de ENTER-toets.
4. Druk op de toets  of  totdat "Time" (Tijd) staat gemarkeerd en druk vervolgens op de ENTER-toets.
5. Druk op de toets  of  totdat "Auto Update (Automatisch bijwerken)" staat gemarkeerd en druk vervolgens op de ENTER-toets.
6. Druk op de toets  of  om te wisselen tussen

- Update from Any (Bijwerken vanaf elke): De tijd en datum worden bijgewerkt door DAB- of FM-uitzendingen
  - Update from DAB (Bijwerken vanaf DAB): De tijd en datum worden alleen bijgewerkt door DAB-uitzendingen
  - Update from FM (Bijwerken vanaf FM): De tijd en datum worden alleen bijgewerkt door FM-uitzendingen
  - No Update (Niet bijwerken): De tijd en datum worden nooit bijgewerkt door zenders
7. Maak uw keuze en druk vervolgens ter bevestiging op de ENTER-toets.
  8. Druk meerdere keren op de MENU-toets om de menubediening af te sluiten.

### **12/24-uurs weergave instellen**

1. Schakel het apparaat in de DAB- of FM-modus in.
2. Houd de MENU-toets ingedrukt om de menubedieningen te openen.
3. Druk op de toets **◀◀** of **▶▶** totdat "System" (Systeem) staat gemarkeerd en druk vervolgens op de ENTER-toets.
4. Druk op de toets **◀◀** of **▶▶** totdat "Time" (Tijd) staat gemarkeerd en druk vervolgens op de ENTER-toets.
5. Druk op de toets **◀◀** of **▶▶** totdat "Set 12/24 hour" (12/24 uur instellen) staat gemarkeerd en druk vervolgens op de ENTER-toets.
6. Druk op de **◀◀** of **▶▶**-toets om te wisselen tussen 12- of 24-uurs weergave. Maak uw keuze en druk vervolgens ter bevestiging op de ENTER-toets.
7. Druk meerdere keren op de MENU-toets om de menubediening af te sluiten.

### **Set Date Format (Datumformaat Instellen)**

1. Schakel het apparaat in de DAB- of FM-modus in.
2. Houd de MENU-toets ingedrukt om de menubedieningen te openen.
3. Druk op de toets **◀◀** of **▶▶** totdat "System" (Systeem) staat gemarkeerd en druk vervolgens op de ENTER-toets.
4. Druk op de toets **◀◀** of **▶▶** totdat "Time" (Tijd) staat gemarkeerd en druk vervolgens op de ENTER-toets.
5. Druk op de toets **◀◀** of **▶▶** totdat "Set date format" (Datumformaat instellen) staat gemarkeerd en druk vervolgens op de ENTER-toets.
6. Druk op de **◀◀** of **▶▶**-toets om de datumweergave te wisselen tussen "DD-MM-JJJJ" en "MM-DD-JJJJ". Maak uw keuze en druk vervolgens ter bevestiging op de ENTER-toets.
7. Druk meerdere keren op de MENU-toets om de menubediening af te sluiten.

### **Taalinstelling**

U kunt de taal van het apparaat instellen.

1. Schakel het apparaat in de DAB- of FM-modus in.
2. Houd de MENU-toets ingedrukt om de menubedieningen te openen.
3. Druk op de toets **◀◀** of **▶▶** totdat "System" (Systeem) staat gemarkeerd en druk vervolgens op de ENTER-toets.
4. Druk op de toets **◀◀** of **▶▶** totdat "Language" (Taal) staat gemarkeerd en druk vervolgens op de ENTER-toets.
5. Druk op de **◀◀** of **▶▶**-toets door de verschillende talen te bladeren. Selecteer de gewenste taal en druk vervolgens ter bevestiging op de ENTER-toets.
6. Druk meerdere keren op de MENU-toets om de menubediening af te sluiten.

### **Fabrieksreset**

Deze functie zet het apparaat terug naar de fabrieksinstellingen.

1. Schakel het apparaat in de DAB- of FM-modus in.
2. Houd de MENU-toets ingedrukt om de menubedieningen te openen.
3. Druk op de toets **◀◀** of **▶▶** totdat "System" (Systeem) staat gemarkeerd en druk vervolgens op de ENTER-toets.

4. Druk op de toets **◀◀** of **▶▶** totdat "Factory Reset" (Fabrieksreset) staat gemarkeerd en druk vervolgens op de ENTER-toets.
5. Druk op de **◀◀**- of **▶▶**-toets totdat "Yes" (Ja) staat gemarkeerd en druk vervolgens op de ENTER-toets om het apparaat te resetten.

### Controle softwareversie

U kunt de softwareversie van het apparaat controleren.

1. Schakel het apparaat in de DAB- of FM-modus in.
2. Houd de MENU-toets ingedrukt om de menubedieningen te openen.
3. Druk op de toets **◀◀** of **▶▶** totdat "System" (Systeem) staat gemarkeerd en druk vervolgens op de ENTER-toets.
4. Druk op de **◀◀**- of **▶▶**-toets totdat "SW version" (Softwareversie) staat gemarkeerd en druk vervolgens op de ENTER-toets om het softwareversienummer weer te geven.
5. Druk meerdere keren op de MENU-toets om de menubediening af te sluiten.

### BATTERIJBESPARING

Om batterijvermogen te besparen, schakelt het apparaat automatisch uit na ongeveer 15 minuten gepauzeerd te blijven in de cd-modus of niets af te spelen.

## Problemen oplossen

### Geen stroom

- Zorg ervoor dat het apparaat is ingeschakeld en de batterij volledig is opgeladen.

### Geen geluidswaergave

- Verhoog het volume.

### Schijf is geplaatst, maar het apparaat speelt niet af

- Zorg ervoor dat u de schijf met de bedrukte zijde omhoog plaatst.
- Zorg ervoor dat de schijf schoon is.
- De PAUZE-modus is misschien geactiveerd, deactiveer deze.
- De schijf is misschien beschadigd of vuil; controleer en maak de schijf schoon.

### DAB/FM-ontvangst

- Zorg ervoor dat de oortelefoondraad (antenne) volledig is uitgetrokken.
- Elektrische storingen in uw huis kunnen een slechte ontvangst veroorzaken. Verplaats het apparaat verder uit de buurt daarvan (voornamelijk van die met motoren en transformators).

### Geluid komt verstoord uit de oortelefoon

- Verplaats draadloze apparaten (mobiele telefoon, Bluetooth-apparatuur, enz.) verder van het apparaat vandaan.

## TECHNISCHE SPECIFICATIES

Frequentiebereik DAB-radio	174,928 - 239,2 MHz
Frequentiebereik FM-radio	87,5-108 MHz
Frequentiebereik bluetooth	2,402-2,480 GHz
Uitgangsvermogen zender	Minder dan 10 mW
Bluetooth-versie	5.2
USB-C DC-voedingsingang voor opladen	5V DC, 1000mA
Antischokbeveiliging	Typisch 45 seconden voor CDDA, typisch 120 seconden voor CD-MP3
Batterij	Ingebouwde oplaadbare lithium-polymeerbatterij 3,7V 1000mAh
Oortelefoonuitgang	3,5mm stereo aansluiting
LCD-scherm	TFT-display, 2 inch
Bedrijfstemperatuur	0 °C - +40 °C
Afmeting apparaat (L x D x H)	143 x 143 x 30 mm
Totaal gewicht	0,24 kg

- De specificaties dienen slechts als referentie. De waarden van het gewicht en de afmetingen zijn bij benadering.
- Ons product wordt onophoudelijk verbeterd en de specificaties en functies kunnen zonder voorafgaande kennisgeving worden gewijzigd.

## GARANTIE

to Commaxx B.V. verleent service en garantie in overeenstemming met de Europese wetgeving, wat betekent dat u bij reparaties (zowel tijdens als na de garantieperiode) contact dient op te nemen met uw lokale dealer.

Belangrijke opmerking: Het is niet mogelijk om te repareren producten direct naar to Commaxx B.V. te sturen.

Belangrijke opmerking: Als dit apparaat op enigerlei wijze wordt geopend door de gebruiker of een niet-officieel servicecentrum, komt de garantie te vervallen.

Dit apparaat is niet geschikt voor professioneel gebruik. In het geval professioneel gebruik, komen alle garantieverplichtingen van de fabrikant te vervallen.

## DISCLAIMER

Er worden regelmatig updates voor de firmware en/of hardwarecomponenten uitgegeven. Daarom kunnen sommige instructies, specificaties en afbeeldingen in deze documentatie enigszins afwijken van uw specifieke situatie. Alle items beschreven in deze handleiding, zijn alleen bestemd ter illustratie en zijn mogelijk niet van toepassing op een bepaalde situatie. Aan de beschrijving in deze handleiding kunnen geen wettelijke rechten of aanspraken worden ontleend.

## AFVOER VAN HET OUDE APPARAAT



Dit symbool geeft aan dat het betreffende elektrische product of de batterij in Europa niet als algemeen huishoudelijk afval mag worden afgevoerd. Om ervoor te zorgen dat het product en de batterij op de juiste manier worden verwerkt, dient u deze af te danken in overeenstemming met de toepasselijke lokale wetgeving met betrekking tot de verwijdering van elektrische apparatuur of batterijen. U helpt hierdoor natuurlijke hulpbronnen te behouden en de normen voor milieubescherming bij de behandeling en verwijdering van elektrisch afval te verbeteren (richtlijn afgedankte elektrische en elektronische apparatuur).

## CONFORMITEITSVERKLARING

Hierbij verklaart Commaxx dat de radioapparatuur van type[Lenco CD-500] in overeenstemming is met Richtlijn 2014/53/EU. De volledige tekst van de EU-conformiteitsverklaring is beschikbaar op het volgende internetadres:

[https://commaxx-certificates.com/doc/cd-500\\_doc.pdf](https://commaxx-certificates.com/doc/cd-500_doc.pdf)

Type RF	Frequentiebereik (MHz)	Vermogen (dBm)
Bluetooth	2402-2480	<6
DAB	174-240	-
FM	87,5-108	-

## SERVICE

Bezoek voor meer informatie en helpdeskondersteuning [www.lenco.com](http://www.lenco.com)

Commaxx B.V. Wiebachstraat 37, 6466 NG Kerkrade, Nederland



**VORSICHT:**

Eine andere als die hier beschriebene Benutzung der Bedienelemente oder Einstellung oder Durchführung von Abläufen kann zu einer Aussetzung gefährlicher Strahlung führen.

**VORSICHTSMASSNAHMEN VOR DER BENUTZUNG****BEFOLGEN SIE IMMER FOLGENDE ANWEISUNGEN:**

1. Blockieren oder bedecken Sie keine Lüftungsöffnungen. Wenn Sie das Gerät auf ein Regal stellen, lassen Sie um das gesamte Gerät 5 cm (2") Freiraum.
2. Stellen Sie das Gerät entsprechend den Anweisungen der mitgelieferten Bedienungsanleitung auf.
3. Halten Sie das Gerät von Hitzequellen wie Radiatoren, Heizern, Öfen, Kerzen oder anderen hitzeerzeugenden Produkten oder offenen Flammen fern. Das Gerät darf nur bei gemäßigttem Klima verwendet werden. Sehr kalte oder heiße Umgebungen sind zu vermeiden. Die Betriebstemperatur liegt zwischen 0 °C und 35 °C.
4. Meiden Sie bei der Benutzung des Produkts die Nähe starker Magnetfelder.
5. Elektrostatische Entladungen können die normale Benutzung dieses Gerätes stören. Sollte dies geschehen, führen Sie einfach einen Reset aus und starten Sie dann das Gerät entsprechend den Anweisungen dieser Bedienungsanleitung neu. Gehen Sie besonders bei Datenübertragungen mit dem Gerät vorsichtig um und führen Sie diese nur in einer anti-elektrostatischen Umgebung aus.
6. Warnung! Niemals Gegenstände durch die Lüftungsschlitze oder Öffnungen in das Gerät stecken. In diesem Gerät fließt Hochspannung und das Hineinstecken von Gegenständen kann zu Stromschlag und/oder Kurzschluss interner elektrischer Bauteile führen. Spritzen/gießen Sie aus dem gleichen Grund weder Wasser noch andere Flüssigkeiten auf das Gerät.
7. Benutzen Sie das Gerät nicht in nasser oder feuchter Umgebung wie Bad, Dampfküche oder in der Nähe von Schwimmbecken.
8. Das Gerät darf weder Tropf- noch Spritzwasser ausgesetzt werden und es dürfen keine mit Flüssigkeit gefüllten Behälter wie z. B. Vasen auf das Gerät oder in der Nähe des Gerätes gestellt werden.
9. Benutzen Sie das Gerät nicht, wenn Kondensation entstehen kann. Wenn Sie das Gerät in einem warmen, feuchten Raum mit Dampf benutzen, können Wassertropfen oder Kondensation in das Gerät eindringen und u. U. zu Fehlfunktionen des Gerätes führen. Schalten Sie in diesem Fall das Gerät für 1 bis 2 Stunden aus, bevor Sie es erneut einschalten, wobei Sie darauf achten sollten, dass das Gerät vollständig getrocknet ist, bevor Sie es wieder einschalten.

10. Obwohl dieses Gerät unter größter Sorgfalt hergestellt und vor Auslieferung mehrmals überprüft wurde, können trotzdem wie bei jedem anderen elektrischen Gerät auch Probleme auftauchen. Trennen Sie das Gerät bei Rauchentwicklung, starker Hitzeentwicklung oder jeder anderen unnatürlichen Erscheinung sofort vom Stromnetz.
11. Dieses Gerät ist durch eine Stromquelle wie auf dem Typenschild angegeben zu betreiben. Halten Sie bei Unsicherheiten über die Art Ihrer Stromversorgung in Ihrer Wohnung Rücksprache mit Ihrem Händler oder Ihrem Stromversorger.
12. Halten Sie das Gerät von Haustieren fern. Einige Nagetiere lieben es, an Netzkabeln zu nagen.
13. Benutzen Sie für die Reinigung ein weiches, trockenes Tuch. Benutzen Sie niemals Lösungsmittel oder Flüssigkeiten auf Ölbasis. Benutzen Sie zum Entfernen hartnäckiger Flecken ein feuchtes Tuch mit mildem Reinigungsmittel.
14. Der Hersteller haftet nicht für Beschädigungen oder Datenverluste aufgrund von Fehlfunktion, Zweckentfremdung oder Modifikation des Gerätes oder aufgrund des Wechsels der Batterie.
15. Unterbrechen Sie die Verbindung nicht während einer Formatierung oder einer Datenübertragung. Bei Unterbrechung drohen Datenverlust und Datenbeschädigung.
16. Wenn das Gerät eine USB-Wiedergabefunktion besitzt, stecken Sie den USB-Stick direkt in das Gerät. Verwenden Sie kein USB-Verlängerungskabel, weil die erhöhte Störungsanfälligkeit zu Datenverlust führen kann.
17. Das Typenschild befindet sich an der Unter- oder Rückseite des Gerätes.
18. Dieses Gerät ist nicht zur Benutzung durch Personen (einschließlich Kinder) mit physischen, sensorischen oder mentalen Beeinträchtigungen oder ohne ausreichende Erfahrung vorgesehen, es sei denn, sie werden durch eine für ihre Sicherheit verantwortliche Person beaufsichtigt oder wurden in die ordnungsgemäße Bedienung des Gerätes durch eine für ihre Sicherheit verantwortliche Person eingewiesen.
19. Dieses Produkt ist nur für den nicht-professionellen Gebrauch und nicht für gewerbliche oder industrielle Zwecke bestimmt.
20. Stellen Sie sicher, dass das Gerät in einer stabilen Position aufgestellt ist. Schäden, die durch Verwendung dieses Produkts in einer instabilen Position, durch Vibrationen, Stöße oder Nichtbeachtung der anderen in diesem Handbuch enthaltenen Warnungen und Sicherheitsmaßnahmen entstehen, werden nicht durch die Garantie abgedeckt.
21. Entfernen Sie niemals das Gehäuse dieses Gerätes.
22. Stellen Sie dieses Gerät niemals auf andere elektrische Geräte.
23. Halten Sie Kinder von den Plastiktüten fern.
24. Benutzen Sie nur vom Hersteller spezifizierte Erweiterungen/Zubehörteile.

25. Lassen Sie alle Wartungs-/Reparaturarbeiten von qualifiziertem Servicepersonal ausführen. Reparatur/Wartung wird notwendig, wenn das Gerät in irgendeiner Weise wie beispielsweise am Netzkabel oder am Netzstecker beschädigt wurde oder wenn Flüssigkeit in das Gerät gelangt ist bzw. Gegenstände in das Gerät gefallen sind, das Gerät Regen oder Feuchtigkeit ausgesetzt war, es heruntergefallen ist oder nicht ordnungsgemäß funktioniert.
26. Langes Hören lauter Töne aus einem Musikgerät kann zu zeitweiligem oder permanentem Hörverlust führen.
27. Wenn zum Lieferumfang des Produkts ein Netzkabel oder ein Netzadapter gehört:
- Wenn irgendwelche Probleme auftreten, trennen Sie das Gerät vom Stromnetz und setzen Sie sich anschließend mit einer qualifizierten Fachkraft in Verbindung.
  - Treten Sie nicht auf den Netzadapter und klemmen Sie ihn auch nicht ein. Seien Sie besonders im näheren Bereich des Netzsteckers und an der Stelle vorsichtig, an der das Netzkabel aus dem Gerät herausgeführt wird. Stellen Sie keine schweren Gegenstände auf den Netzadapter, da er dadurch beschädigt werden kann. Halten Sie das gesamte Gerät außerhalb der Reichweite von Kindern! Durch Spielen mit dem Netzkabel können sie sich ernsthafte Verletzungen zuziehen.
  - Trennen Sie das Gerät während eines Gewitters oder bei längerer Nichtbenutzung vom Stromnetz.
  - Die Netzsteckdose muss sich in der Nähe des Gerätes befinden und einfach zu erreichen sein.
  - Überlasten Sie Steckdosen und Verlängerungsleitungen nicht. Eine Überlastung kann zu Brandgefahr bzw. Stromschlag führen.
  - Geräte der Schutzklasse 1 müssen Sie an eine Netzsteckdose mit Schutzleiter anschließen.
  - Geräte der Schutzklasse 2 benötigen keinen Schutzleiteranschluss.
  - Greifen Sie beim Abziehen von der Netzsteckdose am Netzstecker. Ziehen Sie ihn nicht durch Zerrren am Kabel heraus. Das kann zu einem Kurzschluss führen.
  - Verwenden Sie weder ein beschädigtes Netzkabel noch einen beschädigten Netzstecker oder eine lockere Steckdose. Missachtung kann zu Brand oder Stromschlag führen.
28. Wenn das Produkt mit einer Fernbedienung mit Batterien/Knopfzellen geliefert wird oder das Produkt eine derartige Fernbedienung umfasst:
- Warnung:
- Die Batterie nicht verschlucken – Verätzungsgefahr.
  - Die mit diesem Produkt [gelieferte Fernbedienung] enthält eine Knopfzelle. Das Verschlucken der Batterie kann innerhalb von nur 2 Stunden zu schwersten inneren Verbrennungen mit Todesfolge führen.
  - Halten Sie neue und gebrauchte Batterien von Kindern fern.
  - Falls sich das Batteriefach nicht richtig schließen lässt, stellen Sie die Benutzung des Gerätes ein und halten Sie es von Kindern fern.

- Wenn Sie vermuten, dass Batterien verschluckt oder in eine Körperöffnung eingeführt worden sind, suchen Sie umgehend eine(n) Ärztin/Arzt auf.

29. Warnhinweise bzgl. der Verwendung von Batterien:

- Es besteht Explosionsgefahr, wenn die Batterie nicht ordnungsgemäß ersetzt wird. Tauschen Sie die Batterie nur gegen eine Batterie des gleichen Typs aus.
- Die Batterie darf während der Benutzung, Aufbewahrung oder des Transports weder sehr hohen oder sehr niedrigen Temperaturen noch niedrigem Luftdruck in großen Höhenlagen ausgesetzt werden.
- Die Auswechslung der Batterie mit einem falschen Batterietyp kann zum Explodieren der Batterie oder zum Entweichen von entflammbarem Gas oder Auslaufen von entflammbarer Flüssigkeit aus der Batterie führen.
- Die Entsorgung der Batterie in Feuer oder einem heißen Ofen oder das mechanische Zerkleinern oder Zerteilen der Batterie kann zu Explosionen führen.
- Das Verbleiben der Batterie in einer Umgebung mit sehr hohen Temperaturen kann zum Explodieren der Batterie oder zum Entweichen von entflammbarem Gas oder zum Auslaufen von entflammbarer Flüssigkeit aus der Batterie führen.
- Eine einem sehr niedrigen Luftdruck ausgesetzte Batterie kann explodieren oder es kann aus einer einem sehr niedrigen Luftdruck ausgesetzten Batterie entflammbares Gas entweichen oder entflammbare Flüssigkeit auslaufen.
- Legen Sie besonderes Augenmerk auf den ökologischen Aspekt der Batterieentsorgung.

## **INSTALLATION**

- Packen Sie alle Teile aus und entfernen Sie danach die Schutzmaterialien.
- Schließen Sie das Gerät erst an das Stromnetz an, nachdem Sie die Netzspannung überprüft haben und alle anderen notwendigen Anschlüsse hergestellt sind.

# WARNUNG

Laserprodukt der Klasse 1

CLASS 1 LASER PRODUCT  
APPAREIL À LASER DE CLASSE 1  
PRODUTO LASER DE CLASSE 1

CAUTION  
INVISIBLE LASER RADIATION  
WHEN OPEN AND INTERLOCKS  
DEFEATED.  
AVOID EXPOSURE TO BEAM



This product contains a low power laser device.

EN	DE
CLASS 1 LASER PRODUCT	LASERPRODUKT DER KLASSE 1
CAUTION	ACHTUNG
INVISIBLE LASER RADIATION WHEN OPEN AND INTERLOCKS DEFEATED.	UNSICHTBARE STRAHLUNG, WENN GEÖFFNET UND BEI UMGANGENER VERRIEGELUNG.
AVOID EXPOSURE TO BEAM	SCHAUEN SIE NIE DIREKT IN DEN LASERSTRAHL.
This product contains a low power laser device.	Dieses Produkt enthält eine Lasereinheit geringer Leistung.

Warnung: Berühren Sie die Linse nicht.



**WARNUNG:** Bei der Teilnahme am Straßenverkehr kann das Hören von Musik über ein Musikgerät von möglichen Gefahren, wie sich annähernden Fahrzeugen, ablenken.



**WARNUNG:** Hören Sie nicht für längere Zeit mit einem hohen Lautstärkepegel, um dauerhaften Hörschäden vorzubeugen.

## ZUBEHÖRTEILE

- Ohrhörer



USB-C-Ladekabel

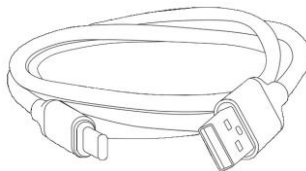

Bedienungsanleitung

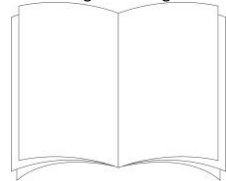

## Ansicht von OBEN und von der SEITE

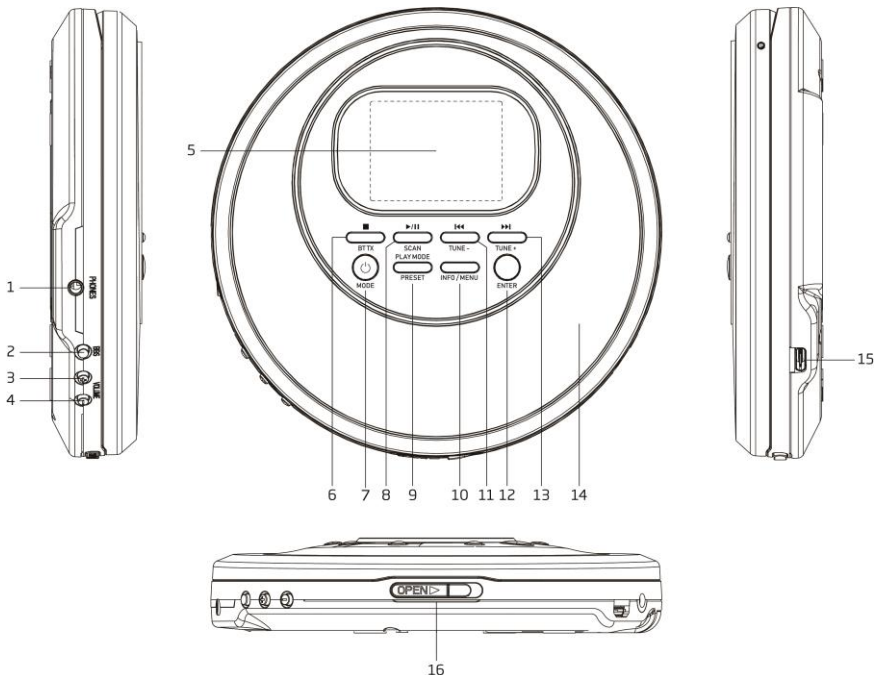

1. KOPFHÖRERAUSGANG  
Hier können Sie einen externen Ohrhörer anschließen
2. BBS EIN/AUS  
Schalter zum Aktivieren/Deaktivieren der Bassverstärkung
3. LAUTSTÄRKE ANHEBEN  
Zum Anheben der Lautstärke
4. LAUTSTÄRKE VERRINGERN  
Zum Verringern der Lautstärke
5. Farb-LCD-Display  
Anzeige des Betriebsmodus und von Informationen.
6. STOPP ■ / BT TX  
CD: Diese Taste drücken, um die Wiedergabe zu beenden.

DAB, UKW oder CD: Diese Taste gedrückt halten, um BT TX zu aktivieren. Diese Taste erneut gedrückt halten, um BT TX zu deaktivieren.

7. STANDBY  / MODE

Standby oder ausgeschalteter Zustand: Diese Taste drücken, um das Gerät einzuschalten

Eingeschalteter Zustand: Diese Taste zum Wechseln in den Standby-Modus (mit Anzeige der Uhrzeit und des Datums) gedrückt halten. Dies ist nur möglich, wenn sich das Gerät nicht im Lademodus befindet.

Eingeschalteter Zustand: Diese Taste drücken, um einen der nachstehenden Signaleingangsmodi auszuwählen: DAB, UKW oder CD

8. WIEDEREGABE/PAUSE  / SCAN

DAB / UKW: Diese Taste gedrückt halten, um den automatischen Suchlauf nach allen verfügbaren-Radiosendern zu starten

CD: Diese Taste drücken, um die Wiedergabe zu pausieren oder fortzusetzen.

9. PLAY MODE / PRESET

DAB / UKW: Diese Taste drücken, um die Liste der voreingestellten Sender aufzurufen und einen Sender zur Wiedergabe auszuwählen. Diese Taste gedrückt halten, um die Liste der voreingestellten Sender aufzurufen und einen Sender umzuspeichern.

CD: Diese Taste drücken, um einen der verschiedenen Wiedergabemodi auszuwählen

10. INFORMATION / MENÜ

DAB / UKW: Diese Taste zur Anzeige der Informationen des Radiosenders drücken. Diese Taste gedrückt halten, um das Menü zum Ändern von Einstellungen aufzurufen

11.  / TUNE -

DAB: Diese Taste drücken, um den vorherigen Radiosender anzuzeigen

UKW: Diese Taste kurz drücken, um die Frequenz abwärts in 0,05-MHz-Schritten zu ändern. Diese Taste gedrückt halten, um auf niedrigerer Frequenz nach Radiosendern zu suchen

CD: Diese Taste drücken, um zum vorherigen Titel zu springen

12. ENTER

DAB / UKW: Diese Taste drücken, um die zu ändernde Einstellung im Menü auszuwählen

13.  / TUNE +

DAB: Diese Taste drücken, um den nächsten Radiosender anzuzeigen

UKW: Diese Taste kurz drücken, um die Frequenz aufwärts in 0,05-MHz-Schritten zu ändern. Diese Taste gedrückt halten, um auf höherer Frequenz nach Radiosendern zu suchen

CD: Diese Taste drücken, um zum nächsten Titel zu springen

14. CD-FACH-TÜR

15. USB-C-5-V-EINGANG

Schließen Sie hier einen externen USB-C-Netzadapter (nicht im Lieferumfang enthalten) mit einem Ausgang von 5 V DC/1000 mA an

16. CD-FACH ÖFFNEN-SCHIEBESCHALTER

Schieben Sie diesen Schalter, um den CD-Fachdeckel zu entriegeln

## ANSICHT VON UNTEN

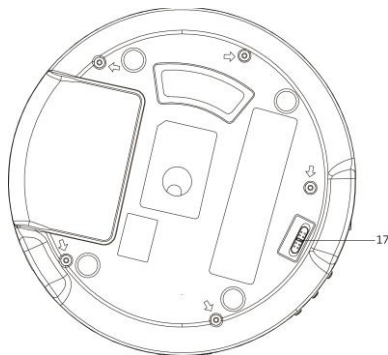

### 17. HALTEN-EIN/AUS-SCHIEBESCHALTER

Das Gerät besitzt eine Tasten-halte-Funktion, um einer versehentlichen Tastenbedienung während des Betriebs vorzubeugen. Stellen Sie den HALTEN-SCHALTER auf EIN. Schieben Sie ihn auf die OFF-Stellung, um die Tasten wieder freizugeben



## LADEN DES GERÄTS

Es wird empfohlen, das Gerät vor der Benutzung mindestens 2 Stunden lang zu laden.



## GRUNDLEGENDE BEDIENUNG

Schließen Sie die Ohrhörer (im Lieferumfang enthalten) an der Ohrhörer-Buchse an der Seite des Geräts an.

### **Netzadapterbetrieb (Netzadapter nicht im Lieferumfang enthalten)**

Drücken Sie die Taste **STANDBY** , um das Gerät einzuschalten. Um in den Standby-Modus (mit Anzeige von Uhrzeit und Datum) zu wechseln, halten Sie die Taste **STANDBY**  gedrückt.

### **Batteriebetrieb über integrierte Batterie (Netzadapter nicht verbunden)**

Drücken Sie die Taste **STANDBY** , um das Gerät einzuschalten. Um in den Standby-Modus (mit Anzeige von Uhrzeit und Datum) zu wechseln, halten Sie die Taste **STANDBY**  gedrückt. Um das Gerät in den OFF-Modus zum Energiesparen (ohne Display) zu schalten, halten Sie die Taste **STANDBY**  erneut gedrückt.

### **DAB, UKW oder CD**

Drücken Sie die **MODE**-Taste, um zwischen den verschiedenen Signalquellen auszuwählen.



## **Lautstärkeregelung**

Drücken Sie die VOLUME +/--Taste, um die Lautstärke zu ändern. Der CD-Player ist mit einem Gehörschutz ausgestattet, der die Lautstärke begrenzt und Sie warnt, wenn sie zu hoch ist. Wenn Sie dazu aufgefordert werden, drücken Sie die ENTER-Taste, um zu bestätigen, dass Sie die Lautstärke erhöhen möchten, und dann die VOLUME +/--Taste, um die Lautstärke weiter zu erhöhen.

## **Verbessern des DAB-/UKW-Empfangs**

Das Ohrhörer Kabel dient als Antenne. Wickeln Sie deshalb das Kabel vollständig ab und legen Sie das Gerät an eine Stelle mit gutem DAB-/UKW-Empfang, um den bestmöglichen Empfang zu erhalten.

## **DAB-BEDIENUNG**







Wenn das Gerät das erste Mal in den DAB-Modus wechselt, dann scannt es automatisch nach verfügbaren DAB-Radiosendern. Warten Sie solange, bis das Scannen abgeschlossen ist. Auf dem Display wird der Scanfortschritt angezeigt.

### **Automatischer Scan**



1. Schalten Sie das Gerät ein und wechseln Sie in den DAB-Modus.
2. Halten Sie die SCAN-Taste gedrückt, um das automatische Scannen nach verfügbaren Radiosendern zu starten.

### **Manueller Scan**

Das Benutzen der manuellen Scanfunktion kann Ihnen beim Finden der optimalen Geräteposition oder bei der Suche nach durch das automatische Scannen nicht gefundenen Radiosendern helfen.

1. Schalten Sie das Gerät ein und wechseln Sie in den DAB-Modus.
2. Halten Sie die MENU-Taste gedrückt, um zur Menüsteuerung zu wechseln.
3. Drücken Sie die  oder -Taste so lange, bis „Manual tune“ (Manuell abstimmen) angezeigt wird, und anschließend zum Bestätigen Ihrer Auswahl die ENTER-Taste.
4. Drücken Sie für die Auswahl des gewünschten Kanals (5A – 13F) die  oder -Taste.
5. Bestätigen Sie Ihre Auswahl durch Drücken der ENTER-Taste. Ändern Sie bei Bedarf den Standort Ihres Geräts, um den besten Empfang zu erhalten.
6. Drücken Sie für die Auswahl eines anderen Kanals (5A - 13F) die  oder -Taste und bestätigen Sie Ihre Auswahl durch Drücken der ENTER-Taste.
7. Wenn Sie den gewünschten Radiosender gefunden haben, dann drücken Sie die ENTER-Taste, um ihn auszuwählen.
8. Drücken Sie die MENU-Taste mehrmals, um das manuelle Scannen zu beenden.

### **Einstellen eines Radiosenders**

Drücken Sie nach Abschluss des Scannens nach allen verfügbaren DAB-Radiosendern die  oder -Taste, um die Senderliste anzeigen zu lassen und in dieser zu navigieren. Drücken Sie die ENTER-Taste, um den ausgewählten Radiosender einzustellen. Es kann ein paar Sekunden dauern, bis der gewünschte Radiosender eingestellt ist.

### **DAB-Senderspeicherplätze Belegen**

Sie können bis zu 30 DAB-Radiosender speichern.

1. Stellen Sie den Radiosender ein, den Sie speichern möchten.

2. Drücken Sie die PRESET-Taste, woraufhin auf dem Display „Preset store“ (Auf Speicherplatz speichern) angezeigt wird.
3. Drücken Sie die ◀◀- oder ▶▶-Taste, um den gewünschten Senderspeicherplatz auszuwählen.
4. Drücken Sie zur Bestätigung die ENTER-Taste.

### **Abrufen gespeicherter DAB-Radiosender**

1. Drücken Sie die PRESET-Taste, woraufhin auf dem Display „Preset recall“ (Speicherplatz abrufen) angezeigt wird.
2. Drücken Sie die ◀◀- oder ▶▶-Taste, um den abzurufenden Senderspeicherplatz auszuwählen.
3. Drücken Sie die ENTER-Taste, um den darauf gespeicherten Radiosender abzurufen.

### **Anzeige von DAB-Radiosenderinformationen**

Vom Radiosender werden mehrere Arten von Informationen bereitgestellt. Drücken Sie zur Anzeige der Informationen wiederholt die Taste INFO / MENU.

### **DAB-Diashow**

Beim Empfang eines Senders mit Diashow (falls verfügbar) wird das Bild auf der linken Seite des Displays angezeigt. Wenn Sie die ENTER-Taste drücken, wird das Bild so vergrößert, dass es vollständig auf den Bildschirm passt. Drücken Sie die ENTER-Taste erneut, um den Vorgang zu beenden und zum normalen Betrieb zurückzukehren.

## **WEITERE DAB-MENÜBEDienung**

Halten Sie die MENU-Taste gedrückt, um zur Menüsteuerung zu wechseln. Drücken Sie anschließend die ◀◀- oder ▶▶-Taste, um eine der nachstehend beschriebenen Menüoptionen auszuwählen.

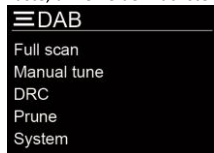

### **Dynamikbereichkomprimierung (DRC)**

Durch die Dynamikbereichkomprimierung werden leisere Klänge besser hörbar, wenn das Gerät in einer lauten Umgebung benutzt wird. Die Dynamikbereichkomprimierungsstufe einer Sendung wird durch den Radiosender festgelegt und zusammen mit dem Dienst übertragen. Durch Änderung der Dynamikbereichkomprimierungsstufe können Sie die jeweilige Dynamikbereichkomprimierungsstufe auf den Radiosender anwenden.

Ihnen stehen drei Dynamikbereichkomprimierungsstufen zur Verfügung:

DRC off (DRC aus): Keine Dynamikbereichkomprimierung

DRC low (niedrige Dynamikbereichkomprimierung): 50 % der mit dem Dienst übertragenen maximalen Dynamikbereichkomprimierung

DRC high: Maximale Dynamikbereichkomprimierung, wie sie mit dem Dienst übertragen wird

1. Halten Sie die MENU-Taste gedrückt, um zur Menüsteuerung zu wechseln.
2. Drücken Sie die ◀◀- oder ▶▶-Taste so lange, bis „DRC“ (Dynamikbereichkomprimierung) angezeigt wird, und anschließend zur Bestätigung Ihrer Auswahl die ENTER-Taste.

3. Drücken Sie die **◀◀**- oder **▶▶**-Taste, um eine Dynamikbereichkomprimierungsstufe auszuwählen und anschließend zum Bestätigen Ihrer Auswahl die ENTER-Taste.
4. Drücken Sie die MENU-Taste, um die Menüsteuerung zu verlassen.

#### Hinweis:

- Die Dynamikbereichkomprimierung steht nicht für allen DAB-Ausstrahlungen zur Verfügung. Wenn die Ausstrahlung die Dynamikbereichkomprimierung nicht unterstützt, dann hat die Einstellung der Dynamikbereichkomprimierung des Geräts keinen Effekt.
- Nachdem Sie eine Dynamikbereichkomprimierungsstufe eingestellt haben, kann es sein, dass die Wiedergabelautstärke angehoben wird.

### **Bereinigen**

Mit dieser Funktion entfernen Sie ungültige Radiosender.

1. Halten Sie die MENU-Taste gedrückt, um zur Menüsteuerung zu wechseln.
2. Drücken Sie die **◀◀**- oder **▶▶**-Taste so lange, bis „Prune“ (Bereinigen) angezeigt wird, und anschließend zur Bestätigung Ihrer Auswahl die ENTER-Taste.
3. Drücken Sie die **◀◀**- oder **▶▶**-Taste, um „Yes“ (Ja) auszuwählen und anschließend die ENTER-Taste, um die Senderbereinigung zu starten.
4. Drücken Sie die MENU-Taste, um die Menüsteuerung zu verlassen.

## **UKW-RADIOBEDIENUNG**

### **Automatischer Scan**

1. Wechseln Sie in den UKW-Modus.
2. Halten Sie die SCAN-Taste gedrückt, um das automatische Scannen zu starten und die verfügbaren Radiosender (max. 30) zu speichern.

### **Manueller Scan**

1. Drücken Sie mehrmals die **◀◀**- oder **▶▶**-Taste, um in 0,05-MHz-Schritten eine andere Frequenz einzustellen.
2. Sie können aber auch die **◀◀**- oder **▶▶**-Taste gedrückt halten, um automatisch nach dem nächsten verfügbaren Radiosender suchen zu lassen.

### **Speichern auf UKW-Senderspeicherplätzen**

Sie können bis zu 30 UKW-Radiosender speichern.

1. Stellen Sie den Radiosender ein, den Sie speichern möchten.
2. Drücken Sie die PRESET-Taste, woraufhin auf dem Display „Preset store“ (Auf Speicherplatz speichern) angezeigt wird.
3. Drücken Sie die **◀◀**- oder **▶▶**-Taste, um den gewünschten Senderspeicherplatz auszuwählen.
4. Drücken Sie zur Bestätigung die ENTER-Taste.

### **Abrufen gespeicherter UKW-Senderspeicherplätze**

1. Drücken Sie die PRESET-Taste, woraufhin auf dem Display „Preset recall“ (Speicherplatz abrufen) angezeigt wird.
2. Drücken Sie die **◀◀**- oder **▶▶**-Taste, um den abzurufenden Senderspeicherplatz auszuwählen.
3. Drücken Sie die ENTER-Taste, um den darauf gespeicherten Radiosender abzurufen.

### **Auswählen von Stereo- und erzwungener Monowiedergabe**

Bei Empfang eines Stereo-UKW-Radiosenders können Sie durch Drücken der Taste WIEDERGABE/PAUSE ►/|| zwischen Stereoaudio und erzwungenem Monoaudio umschalten.

### **Anzeigen von UKW-Radiosenderinformationen**

Vom Radiosender werden mehrere Arten von Informationen bereitgestellt. Drücken Sie zur Anzeige der Informationen wiederholt die Taste INFO / MENU.

## **UKW-MENÜBEDIENUNG**

Halten Sie die MENU-Taste gedrückt, um zur Menüsteuerung zu wechseln. Drücken Sie anschließend die ◀◀- oder ▶▶-Taste, um eine der nachstehend beschriebenen Menüoptionen auszuwählen.



### **Scaneinstellung**

1. Halten Sie die MENU-Taste gedrückt, um zur Menüsteuerung zu wechseln.
2. Drücken Sie die ◀◀- oder ▶▶-Taste so lange, bis „Scan setting“ (Scaneinstellung) angezeigt wird, und anschließend zur Bestätigung Ihrer Auswahl die ENTER-Taste.
3. Drücken Sie die ◀◀- oder ▶▶-Taste, um „Strong stations only“ (Nur Radiosender mit starkem Signal) oder „All stations“ (Alle Radiosender) auszuwählen. Bestätigen Sie Ihre Auswahl durch Drücken der ENTER-Taste. Wenn Sie „Strong stations only“ (Nur Radiosender mit starkem Signal) ausgewählt haben, dann werden beim Scannen verrauschte Radiosender ignoriert und nur die Radiosender gespeichert, die ein starkes Signal besitzen. Wenn Sie „All stations“ (Alle Sender) ausgewählt haben, dann werden alle Radiosender während des Scannens gespeichert, selbst wenn sie verrauscht sind.
4. Wenn Sie das nächste Mal einen Scan durchführen, dann wird dieser basierend auf diesen Einstellungen durchgeführt.

## **CD-BETRIEB**

### **CD einlegen und abspielen**

Öffnen Sie das CD-Fach. Legen Sie die CD mit der bedruckten Seite nach oben zeigend ein. Schließen Sie das CD-Fach wieder. Drücken Sie die MODE-Taste, um den CD-Modus auszuwählen. Die Titelwiedergabe beginnt nach dem Einlesen der CD automatisch.

### **Pausieren und Fortsetzen der Wiedergabe**

Drücken Sie die ►/||-Taste (Wiedergabe/Pause), um die Wiedergabe zu pausieren. Drücken Sie diese Taste erneut, um die Wiedergabe fortzusetzen.

### Beenden der Wiedergabe

Drücken Sie die **■**-Taste (Stopp), um die Wiedergabe zu beenden.

### Überspringen eines Titels vor-/rückwärts

Drücken Sie während der Wiedergabe die Taste **⏮** oder **⏭**, um zum nächsten oder vorherigen Titel zu springen.

### Schnellsuche innerhalb eines Titels

Halten Sie während der Wiedergabe die Taste **⏮** oder **⏭** gedrückt, um die Schnellsuche zu starten. Sobald Sie die Taste **⏮** oder **⏭** wieder loslassen, wird die Wiedergabe an der aktuellen Position mit normaler Geschwindigkeit fortgesetzt.

### Wiederholte Wiedergabe / Zufallswiedergabe

1. Drücken Sie während der Wiedergabe einmal die Taste PLAY MODE, und der aktuelle Titel wird wiederholt abgespielt.



2. Wenn Sie bei einer MP3-CD die Taste PLAY MODE erneut drücken, werden alle Titel im aktuellen Ordner wiederholt abgespielt.



3. Wenn Sie die Taste PLAY MODE erneut drücken, werden alle Titel wiederholt abgespielt.



4. Wenn Sie die Taste PLAY MODE erneut drücken, werden alle Titel in zufälliger Reihenfolge wiedergegeben.

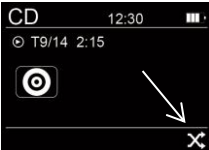

5. Wenn Sie die Taste PLAY MODE erneut drücken, kehrt das Gerät zur normalen Wiedergabe zurück.

## Programmierte Wiedergabe



Sie können das Gerät für die Wiedergabe einer Folge von Titeln programmieren.

1. Drücken Sie im Stoppmodus die Taste PLAY MODE, und auf dem Display wird die Programmnummer „★01“ an der Unterseite der Bildschirmanzeige angezeigt.
2. Drücken Sie die ◀◀- oder ▶▶-Taste, um den gewünschten Titel auszuwählen.
3. Drücken Sie die Taste PLAY MODE, um den gewünschten Titel zu speichern.
4. Wiederholen Sie die Schritte 2 – 3, um bis zu 24 Titel der CD zu programmieren (oder 99 Titel bei einer MP3-CD).
5. Drücken Sie die ▶||-Taste (Wiedergabe/Pause), um die Wiedergabe der programmierten Titel zu beginnen.
6. Drücken Sie die ■-Taste (Stopp) zweimal oder wechseln Sie in einen anderen Modus, um die programmierte Wiedergabe zu beenden.
7. Während der programmierten Wiedergabe können Sie ebenfalls die Wiederholung eines oder aller Titel auswählen; nur die Zufallswiedergabe steht Ihnen nicht zur Verfügung.

### Hinweis:

- Neben der Wiedergabe von CDDA-Audio-CDs kann das Gerät auch Dateien im MP3-Format wiedergeben. Dateien im Format WMA oder in anderen Formaten können allerdings nicht wiedergegeben werden.
- Verzeichnis- oder Dateinummern, die von diesem Gerät unterstützte Verzeichnis- bzw. Titelzahl überschreiten, können nicht wiedergegeben werden.

### Fortsetzen der Wiedergabe

Wenn Sie während der Wiedergabe den Modus wechseln oder den Standby-Modus aktivieren oder deaktivieren und wieder in den CD-Modus wechseln, wird die Wiedergabe an der Stelle fortgesetzt, an der Sie sie unterbrochen haben. Um die Wiedergabefortsetzung zu deaktivieren, drücken Sie die STOPP-Taste ■ oder öffnen Sie das CD-Fach.

Während der programmierten Titelwiedergabe steht Ihnen keine Wiedergabefortsetzung nach dem Unterbrechen der Wiedergabe zur Verfügung.

### Erschütterungsschutz

Das Gerät besitzt einen elektronischen Erschütterungsschutz, um eine Unterbrechung der Klangusgabe vorzubeugen, wenn das Gerät während der Audiowiedergabe Stößen oder Schwingungen ausgesetzt ist. Der interne Geräterwärmespeicher beträgt bei einer CDDA-Audio-CD normalerweise 45 s und bei der Wiedergabe einer MP3-CD 120 s Wiedergabezeit, um so vor Unterbrechung durch Stöße und Schwingungen zu schützen. Wenn der Discman allerdings einer diese Zwischenspeicherungszeit überschreitenden Zeitdauer Stößen oder Schwingungen ausgesetzt ist, dann kommt es zu Unterbrechungen der Klangusgabe. Das ist normal. Die Klangusgabe wird dann wiederhergestellt, wenn sich das Gerät nach den Stößen oder Schwingungen wieder ausreichend genug stabilisiert hat.

### Hinweis:

- Die Antisprungfunktion bietet eine störungsfrei fortgesetzte Wiedergabe, wenn das Produkt Vibrationen oder Stößen ausgesetzt ist. Sie korrigiert jedoch keine Fehler, die durch Benutzung einer beschädigten, zerkratzten oder verschmutzten CD auftreten.

## BLUETOOTH-ÜBERTRAGUNG

Bluetooth ermöglicht die drahtlose Übertragung des Tons (DAB, UKW oder CD) an ein drahtloses Bluetooth-Gerät, z. B. an einen drahtlosen Lautsprecher.



1. Halten Sie im DAB-, UKW- oder CD-Modus die Taste BT TX gedrückt, um die Suche nach dem nächstgelegenen verfügbaren Bluetooth-Gerät zu starten. Im unteren Displaybereich wird „BT:TX“ (BT:TX) angezeigt, wobei der Teil „TX“ blinkt, um anzuzeigen, dass das Gerät gerade nach einem Bluetooth-Lautsprecher sucht. Sie werden automatisch verbunden und der Ton wird an den Bluetooth-Lautsprecher übertragen.
2. Halten Sie die Taste BT TX erneut gedrückt, um die Bluetooth-Übertragungsfunktion zu deaktivieren.

Hinweis:

- Bitte beachten Sie, dass das erstmalige Verbinden des Geräts etwas länger dauert.
- Es ist empfehlenswert, während des Pairing-Verfahrens keine anderen Bluetooth-Geräte im Umkreis von 10 Metern einzuschalten als dasjenige, das Sie koppeln möchten. Wenn das Pairing nicht erfolgreich ist, prüfen Sie bitte, ob sich andere Bluetooth-Geräte in der Nähe befinden. Sie können auch den Discman näher an das Bluetooth-Gerät heranbringen (z. B. in einen Umkreis von 3 Metern und ohne Hindernis zwischen den Geräten) und das Pairing-Verfahren erneut durchführen.
- Wenn Sie die Bluetooth-Reichweite (10 Meter zwischen dem Gerät und dem Bluetooth-Gerät) verlassen, beginnt die Anzeige „TX“ (TX) auf dem Display zu blinken. Bringen Sie das Gerät oder Ihr Bluetooth-Gerät wieder in Reichweite und verbinden Sie gegebenenfalls das Bluetooth-Gerät erneut.
- Wenn innerhalb von 2 Minuten kein Bluetooth-Gerät gefunden wird, wird die Bluetooth-Übertragungsfunktion automatisch deaktiviert.

## BBS

Sie können den Basseffekt der Musik verstärken. Durch Drücken der BBS-Taste aktivieren oder deaktivieren Sie die Bassverstärkung.

## BEDIENUNG DES SYSTEMMENÜS

Halten Sie die MENU-Taste gedrückt, um zur Menüsteuerung zu wechseln. Drücken Sie die ◀◀- oder ▶▶-Taste so lange, bis „System“ (System) angezeigt wird, und anschließend zur Bestätigung Ihrer Auswahl die ENTER-Taste. Das Systemmenü wird wie unten dargestellt angezeigt. Drücken Sie die ◀◀- oder ▶▶-Taste, um eine der nachstehend gezeigten Optionen auszuwählen. Drücken Sie dann die ENTER-Taste, um die Einstellung vorzunehmen. Drücken Sie zum Verlassen der Menüsteuerung mehrmals die MENU-Taste.



- Sleep (Einschlafautomatik)
- Time (Uhrzeit)
- Backlight (Hintergrundbeleuchtung)
- Language (Sprache)
- Factory Reset (Rücksetzen auf Werkseinstellung)
- SW Version (Softwareversion)

### Einschlafautomatik

Sie können den Einschlaf timer auf „off“ (aus), 15, 30, 45, 60 und 90 Minuten einstellen.

1. Während des Einschlaf timer-Countdowns wird ein Mond-Symbol im unteren Displaybereich angezeigt.
2. Wenn die eingestellte Zeit bis zu 0 heruntergezählt wurde, wird das Gerät automatisch ausgeschaltet.
3. Sie können die Einschlafautomatik abbrechen, indem Sie die Taste STANDBY  gedrückt halten oder indem Sie den Einschlaf timer ausschalten.

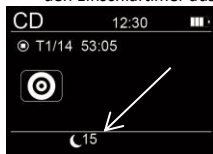







### Zeiteinstellungen

Über diese Option können Sie vier verschiedene Anzeigemodi einstellen. Diese sind:

- Set Time/Date (Uhrzeit/Datum einstellen)
- Auto update (Automatische Aktualisierung)
- Set 12/24 hour (Auswahl der 12/24-h-Anzeige)
- Set date format (Datumsformat einstellen)

### Set Time/Date (Uhrzeit/Datum einstellen)

1. Schalten Sie das Gerät ein und wechseln Sie in den DAB- oder UKW-Modus.
2. Halten Sie die MENU-Taste gedrückt, um zur Menüsteuerung zu wechseln.
3. Drücken Sie die  oder -Taste so lange, bis „System“ (System) angezeigt wird, und anschließend zur Bestätigung Ihrer Auswahl die ENTER-Taste.
4. Drücken Sie die  oder -Taste so lange, bis „Time“ (Zeit) angezeigt wird, und anschließend zur Bestätigung Ihrer Auswahl die ENTER-Taste.
5. Drücken Sie die  oder -Taste so lange, bis auf dem Display „Set Time/Date“ (Uhrzeit/Datum einstellen) angezeigt wird, und anschließend zur Bestätigung Ihrer Auswahl die ENTER-Taste.



6. Die Stundenziffern blinken. Drücken Sie die **◀◀**- oder **▶▶**-Taste, um den Wert der Stundenstelle zu verändern und anschließend zur Bestätigung Ihrer Einstellung die ENTER-Taste.
7. Die Minutenziffern blinken. Drücken Sie die **◀◀**- oder **▶▶**-Taste, um den Wert der Minutenstelle zu verändern und anschließend zur Bestätigung Ihrer Einstellung die ENTER-Taste.
8. Wenn 12-h-Anzeige eingestellt ist, dann blinkt jetzt „AM“ (Vormittag) oder „PM“ (Nachmittag). Drücken Sie die **◀◀**- oder **▶▶**-Taste, um „AM“ (Vormittag) oder „PM“ (Nachmittag) auszuwählen und anschließend zum Bestätigen Ihrer Auswahl die ENTER-Taste.
9. Anschließend fordert das Gerät Sie auf, das Datum einzugeben. Das Datum stellen Sie analog der Uhrzeiteinstellung wie zuvor beschrieben ein. Schließen Sie die Einstellung durch Eingabe des Tags, des Monats und des Jahres ab.
10. Drücken Sie die MENU-Taste, um die Menüsteuerung zu verlassen.

### **Auto Update (Automatische Aktualisierung)**

1. Schalten Sie das Gerät ein und wechseln Sie in den DAB- oder UKW-Modus.
2. Halten Sie die MENU-Taste gedrückt, um zur Menüsteuerung zu wechseln.
3. Drücken Sie die **◀◀**- oder **▶▶**-Taste so lange, bis „System“ (System) angezeigt wird, und anschließend zur Bestätigung Ihrer Auswahl die ENTER-Taste.
4. Drücken Sie die **◀◀**- oder **▶▶**-Taste so lange, bis „Time“ (Zeit) angezeigt wird, und anschließend zur Bestätigung Ihrer Auswahl die ENTER-Taste.
5. Drücken Sie die **◀◀**- oder **▶▶**-Taste so lange, bis „Auto update“ (Automatische Aktualisierung) angezeigt wird, und anschließend zur Bestätigung Ihrer Auswahl die ENTER-Taste.
6. Drücken Sie die **◀◀**- oder **▶▶**-Taste, um zwischen den nachstehenden Optionen zu wechseln.
  - Update from Any (Aktualisierung über eine beliebige Quelle): Datum und Uhrzeit werden entweder über die DAB- oder die UKW-Ausstrahlung aktualisiert
  - Update from DAB (Über DAB aktualisieren): Datum und Uhrzeit werden nur über die DAB-Ausstrahlung aktualisiert
  - Update from FM (Über UKW aktualisieren): Datum und Uhrzeit werden nur über die UKW-Ausstrahlung aktualisiert
  - No Update (Keine Aktualisierung): Datum und Uhrzeit werden niemals über eine Ausstrahlung aktualisiert
7. Wählen Sie die gewünschte Option aus und bestätigen Sie Ihre Auswahl anschließend mit der ENTER-Taste.
8. Drücken Sie die MENU-Taste, um die Menüsteuerung zu verlassen.

### **Einstellen der 12/24-h-Anzeige**

1. Schalten Sie das Gerät ein und wechseln Sie in den DAB- oder UKW-Modus.
2. Halten Sie die MENU-Taste gedrückt, um zur Menüsteuerung zu wechseln.
3. Drücken Sie die **◀◀**- oder **▶▶**-Taste so lange, bis „System“ (System) angezeigt wird, und anschließend zur Bestätigung Ihrer Auswahl die ENTER-Taste.
4. Drücken Sie die **◀◀**- oder **▶▶**-Taste so lange, bis „Time“ (Zeit) angezeigt wird, und anschließend zur Bestätigung Ihrer Auswahl die ENTER-Taste.
5. Drücken Sie die **◀◀**- oder **▶▶**-Taste so lange, bis auf dem Display „Set 12/24 hour“ (Auswahl der 12/24-h-Anzeige) angezeigt wird, und anschließend zur Bestätigung Ihrer Auswahl die ENTER-Taste.
6. Drücken Sie die **◀◀**- oder **▶▶**-Taste, um zwischen der 12-h-Anzeige und der 24-h-Anzeige auszuwählen. Wählen Sie die gewünschte Option aus und bestätigen Sie Ihre Auswahl anschließend mit der ENTER-Taste.
7. Drücken Sie die MENU-Taste, um die Menüsteuerung zu verlassen.

## Datumsformat einstellen

1. Schalten Sie das Gerät ein und wechseln Sie in den DAB- oder UKW-Modus.
2. Halten Sie die MENU-Taste gedrückt, um zur Menüsteuerung zu wechseln.
3. Drücken Sie die **◀◀**- oder **▶▶**-Taste so lange, bis „System“ (System) angezeigt wird, und anschließend zur Bestätigung Ihrer Auswahl die ENTER-Taste.
4. Drücken Sie die **◀◀**- oder **▶▶**-Taste so lange, bis „Time“ (Zeit) angezeigt wird, und anschließend zur Bestätigung Ihrer Auswahl die ENTER-Taste.
5. Drücken Sie die **◀◀**- oder **▶▶**-Taste so lange, bis auf dem Display „Set date format“ (Datumsformat einstellen) angezeigt wird, und anschließend zur Bestätigung Ihrer Auswahl die ENTER-Taste.
6. Drücken Sie die **◀◀**- oder **▶▶**-Taste, um zwischen der Datumsanzeige „DD-MM-YYYY“ (TT-MM-JJJJ) und „MM-DD-YYYY“ (MM-TT-JJJJ) auszuwählen. Wählen Sie die gewünschte Option aus und bestätigen Sie Ihre Auswahl anschließend mit der ENTER-Taste.
7. Drücken Sie die MENU-Taste, um die Menüsteuerung zu verlassen.

## Einstellung der Sprache

Sie können die Sprache Ihres Geräts einstellen.

1. Schalten Sie das Gerät ein und wechseln Sie in den DAB- oder UKW-Modus.
2. Halten Sie die MENU-Taste gedrückt, um zur Menüsteuerung zu wechseln.
3. Drücken Sie die **◀◀**- oder **▶▶**-Taste so lange, bis „System“ (System) angezeigt wird, und anschließend zur Bestätigung Ihrer Auswahl die ENTER-Taste.
4. Drücken Sie die **◀◀**- oder **▶▶**-Taste so lange, bis „Language“ (Sprache) angezeigt wird, und anschließend zur Bestätigung Ihrer Auswahl die ENTER-Taste.
5. Drücken Sie die **◀◀**- oder **▶▶**-Taste, um eine der Sprachen auszuwählen. Wählen Sie die gewünschte Sprache aus und bestätigen Sie Ihre Auswahl anschließend mit der ENTER-Taste.
6. Drücken Sie die MENU-Taste, um die Menüsteuerung zu verlassen.

## Rücksetzen auf Werkseinstellung

Diese Funktion setzt das Gerät auf die ursprüngliche Werkseinstellung zurück.

1. Schalten Sie das Gerät ein und wechseln Sie in den DAB- oder UKW-Modus.
2. Halten Sie die MENU-Taste gedrückt, um zur Menüsteuerung zu wechseln.
3. Drücken Sie die **◀◀**- oder **▶▶**-Taste so lange, bis „System“ (System) angezeigt wird, und anschließend zur Bestätigung Ihrer Auswahl die ENTER-Taste.
4. Drücken Sie die **◀◀**- oder **▶▶**-Taste so lange, bis „Factory Reset“ (Rücksetzen auf Werkseinstellung) angezeigt wird, und anschließend zur Bestätigung Ihrer Auswahl die ENTER-Taste.
5. Drücken Sie die **◀◀**- oder **▶▶**-Taste so lange, bis „Yes“ (Ja) angezeigt wird, und anschließend zum Rücksetzen des Geräts die ENTER-Taste.

## Softwareversion überprüfen

Sie können die Softwareversion Ihres Geräts überprüfen.

1. Schalten Sie das Gerät ein und wechseln Sie in den DAB- oder UKW-Modus.
2. Halten Sie die MENU-Taste gedrückt, um zur Menüsteuerung zu wechseln.
3. Drücken Sie die **◀◀**- oder **▶▶**-Taste so lange, bis „System“ (System) angezeigt wird, und anschließend zur Bestätigung Ihrer Auswahl die ENTER-Taste.
4. Drücken Sie die **◀◀**- oder **▶▶**-Taste so lange, bis „SW version“ (Softwareversion) angezeigt wird, und anschließend die ENTER-Taste, um sich die Versionsnummer der Software anzeigen zu lassen.

5. Drücken Sie die MENU-Taste, um die Menüsteuerung zu verlassen.

## **BATTERIESCHONER**

Wenn sich das Gerät im Modus CD-Wiedergabe pausiert befindet oder etwa 15 min lang keine Wiedergabe erfolgt, dann wechselt es automatisch in den Ausschalten-Modus, um Batteriestrom zu sparen.

## **Problemebehebung**

### **Kein Strom**

- Vergewissern Sie sich, dass das Gerät eingeschaltet und die Batterie vollständig geladen ist.

### **Keine Tonausgabe**

- Heben Sie die Lautstärke an.

### **Eine CD ist eingelegt, aber das Gerät beginnt nicht mit der Wiedergabe**

- Vergewissern Sie sich, dass die CD mit der bedruckten Seite nach oben zeigend eingelegt ist.
- Vergewissern Sie sich, dass die CD sauber ist.
- Wenn die Wiedergabe pausiert ist, dann setzen Sie die Wiedergabe fort.
- Wenn die CD beschädigt oder verschmutzt sein sollte, dann reinigen Sie die CD.

### **DAB/UKW-empfang**

- Vergewissern Sie sich, dass der Ohrhörer (Antenne) vollständig herausgezogen ist.
- Elektrische Störquellen in Ihrem Haus können schlechten Empfang verursachen. Stellen Sie das Gerät entfernt derartiger Störquellen auf; vor allem dann, wenn diese Störquellen Motoren und Transformatoren besitzen.

### **Klangstörungen vom Ohrhörer**

- Entfernen Sie eventuelle Drahtlosgeräte (Mobiltelefon, Bluetooth-Geräte usw.) aus der näheren Umgebung des Geräts.

## TECHNISCHE DATEN

DAB-Radiofrequenzbereich	174,928 – 239,2 MHz
UKW-Radiofrequenzbereich	87,5 – 108 MHz
Bluetooth Frequenzbereich	2,402 – 2,480 GHz
Ausgangsleistung des Senders	Weniger als 10 mW
Bluetooth-Version	5.2
USB-C-Gleichstromeingang zum Aufladen	5 V DC/1000 mA
Erschütterungsschutz	45 s (typ.) für CDDA, 120 s (typ.) für MP3-CD
Akku	Eingebaute wiederaufladbare Lithium-Polymer-Batterie mit 3,7 V/1000 mAh
Kopfhörerausgang	3,5-mm-Stereo-Klinkenbuchse
LCD-Anzeige	TFT-Display, 2 Zoll
Betriebstemperatur	0 °C – +40 °C
Geräteabmessung (L x T x H)	143 x 143 x 30 mm
Gesamtgewicht	0,24 kg

- Diese Angaben dienen lediglich als Richtwerte. Die Gewichts- und Größenangaben sind Näherungswerte.
- Unser Produkt wird permanent weiterentwickelt und unterliegt bezüglich Spezifikationen und Funktionen stillschweigenden Änderungen.

## GARANTIE

to Commaxx B.V. bietet Leistungen und Garantien im Einklang mit Europäischem Recht. Setzen Sie sich deshalb im Falle von Reparaturen (sowohl während als auch nach Ablauf der Garantiezeit) mit Ihrem Fachhändler in Verbindung.

Wichtiger Hinweis: Es ist nicht möglich, Produkte für Reparaturen direkt an to Commaxx B.V. zu schicken.

Wichtiger Hinweis: Wenn dieses Gerät aus welchem Grund auch immer durch ein nicht offizielles Servicezentrum geöffnet oder durch dieses Servicezentrum darauf zugegriffen wurde, erlischt die Garantie.

Dieses Gerät ist nicht für professionelle Zwecke geeignet. Falls das Gerät für professionelle Zwecke eingesetzt wird, erlöschen alle Garantieverpflichtungen seitens des Herstellers.

## HAFTUNGSAUSSCHLUSS

Aktualisierungen der Firmware und/oder Hardware-Komponenten werden regelmäßig durchgeführt. Aus diesem Grund können einige der Anweisungen, Spezifikationen und Abbildungen in dieser Dokumentation von dem Ihnen vorliegenden Gerät geringfügig abweichen. Alle in diesem Handbuch beschriebenen Elemente dienen nur zur Illustration und treffen auf Ihre individuelle Situation möglicherweise nicht zu. Aus der in diesem Handbuch getätigten Beschreibung können keine Rechtsansprüche oder Leistungsanforderungen geltend gemacht werden.

## ENTSORGUNG DES ALTGERÄTES



Dieses Symbol zeigt an, dass das entsprechende Produkt oder dessen Akku/Batterie in Europa nicht mit dem normalen Hausmüll entsorgt werden darf. Um die ordnungsgemäße Abfallbehandlung des Produkts und dessen Akku/Batterie zu gewährleisten, müssen diese im Einklang mit allen anwendbaren örtlichen Vorschriften zur Entsorgung von Elektrogeräten und Akkus/Batterien entsorgt werden. Dadurch helfen Sie, natürliche Ressourcen zu schonen und Umweltschutzstandards zur Verwertung und Entsorgung von Altgeräten aufrecht zu halten (Richtlinie über Entsorgung Elektrischer und Elektronischer Altgeräte).

## KONFORMITÄTSERKLÄRUNG

Hiermit erklärt Commaxx, dass das Funkgerät Typ [Lenco CD-500] der Richtlinie 2014/53/EU entspricht. Den vollständigen Text der EU-Konformitätserklärung finden Sie unter der folgenden Internetadresse:

[https://commaxx-certificates.com/doc/cd-500\\_doc.pdf](https://commaxx-certificates.com/doc/cd-500_doc.pdf)

Typ HF	Frequenzbereich (MHz)	Leistung (dBm)
Bluetooth	2402-2480	< 6
DAB	174 - 240	-
UKW	87,5 - 108	-

## SERVICE

Besuchen Sie bitte für weitere Informationen und unseren Kundendienst unsere Homepage [www.lenco.com](http://www.lenco.com)

Commaxx B.V., Wiebachstraat 37, 6466 NG Kerkrade, Niederlande

**ATTENTION :**

L'utilisation de commandes ou de réglages ou l'exécution de procédures autres que celles spécifiées dans ce manuel peut entraîner une exposition à des rayonnements dangereux.

**PRÉCAUTIONS AVANT UTILISATION****GARDEZ CES INSTRUCTIONS À L'ESPRIT :**

1. Ne couvrez pas et n'obtenez pas les ouvertures de ventilation. Lorsque l'appareil est placé sur une étagère, laissez un espace libre de 5 cm autour de l'appareil.
2. L'installation doit être effectuée conformément au guide d'utilisation fourni.
3. Gardez l'appareil à l'écart des sources de chaleur telles que les radiateurs, les systèmes de chauffage, les cuisinières, les bougies et autres équipements générant de la chaleur ou une flamme nue. L'appareil ne doit être utilisé que dans un climat modéré. Les environnements extrêmement froids ou chauds doivent être évités. La température de fonctionnement doit se trouver entre 0 et 35 °C.
4. Évitez d'utiliser l'appareil à proximité de champs magnétiques puissants.
5. Des décharges électrostatiques peuvent perturber le fonctionnement normal de cet appareil. Dans ce cas, réinitialisez et redémarrez l'appareil en suivant le guide d'utilisation. Pendant le transfert de fichiers, manipulez l'appareil avec précaution dans un environnement privé d'électricité statique.
6. Avertissement ! N'introduisez jamais un objet dans l'appareil par les ouvertures et fentes de ventilation. Des tensions élevées sont présentes dans l'appareil, l'insertion d'un objet peut entraîner une électrocution ou court-circuiter certains composants. Pour les mêmes raisons, ne versez pas d'eau ou de liquide sur l'appareil.
7. N'utilisez pas l'appareil dans des endroits humides tels qu'une salle de bain, une cuisine pleine de vapeur ou à proximité d'une piscine.
8. L'appareil ne doit pas être exposé à des écoulements ou des éclaboussures et aucun objet contenant un liquide, tel qu'un vase, ne doit être posé sur ou près de l'appareil.
9. N'utilisez pas cet appareil lorsque de la condensation est possible. Lorsque l'appareil est utilisé dans une pièce chaude et humide, des gouttelettes d'eau ou de la condensation peuvent se former à l'intérieur de l'appareil et affecter son fonctionnement adéquat. Si tel est le cas, laissez l'appareil hors tension pendant 1 ou 2 heures avant de le mettre en marche : l'appareil doit être sec avant toute remise en marche.
10. Cet appareil est fabriqué avec le plus grand soin et vérifié plusieurs fois avant la sortie de l'usine, cependant il est toujours possible, comme pour tout appareil électrique, que des problèmes surviennent. Si vous remarquez de la

fumée, une accumulation excessive de chaleur ou tout autre phénomène inattendu, vous devez immédiatement débrancher la fiche de la prise de courant principale.

11. Cet appareil doit fonctionner avec la source d'alimentation indiquée sur la plaque signalétique. Si vous n'êtes pas sûr de votre type d'alimentation électrique, contactez le revendeur ou la compagnie d'électricité locale.
12. Gardez l'appareil à l'écart des animaux. Certains animaux aiment ronger les cordons d'alimentation.
13. Pour nettoyer l'appareil, utilisez un chiffon doux et sec. N'utilisez pas de solvant ni d'autre liquide à base de pétrole. Pour enlever les taches tenaces, utilisez un chiffon humide imbibé d'une solution de détergent diluée.
14. Le fournisseur n'est pas responsable des dommages ou pertes de données causés par un dysfonctionnement, une utilisation abusive, une modification de l'appareil ou un remplacement de la batterie.
15. Ne coupez aucune connexion lorsque l'appareil effectue un formatage ou transfert de fichiers. Autrement, les données risquent d'être corrompues ou perdues.
16. Si l'appareil dispose d'une fonction de lecture USB, il faut brancher la clé USB directement sur l'appareil. N'utilisez pas de câble de rallonge USB, car cela peut provoquer des interférences susceptibles de causer la perte de données.
17. La plaque signalétique se situe en dessous ou à l'arrière de l'appareil.
18. Cet appareil n'est pas destiné à être utilisé par des personnes (enfants y compris) souffrant de handicaps physiques, sensoriels ou mentaux, ou manquant d'expérience et de connaissances, sauf si elles sont sous surveillance ou ont reçu des instructions sur l'utilisation correcte de l'appareil par la personne responsable de leur sécurité.
19. Cet appareil est réservé à un usage non professionnel, et non pas à un usage commercial ou industriel.
20. Vérifiez que l'appareil est en position stable. La garantie ne couvre pas les dégâts occasionnés par l'utilisation de cet appareil en position instable, soumis à des vibrations ou chocs, ou par le non-respect de tout autre avertissement ou précaution contenus dans ce guide d'utilisation.
21. N'ouvrez jamais cet appareil.
22. Ne placez jamais cet appareil sur un autre appareil électrique.
23. Ne laissez pas les sacs en plastique à la portée des enfants.
24. N'utilisez que des pièces/accessoires recommandés par le fabricant.
25. Confiez tout entretien à un personnel de service qualifié. Une réparation est nécessaire lorsque l'appareil a été endommagé de quelque façon que ce soit, par exemple lorsque le cordon d'alimentation ou sa fiche est endommagée, lorsqu'un liquide a été renversé ou des objets ont été introduits dans l'appareil, lorsqu'il a été exposé à la pluie ou à l'humidité, ne fonctionne pas correctement ou s'il est tombé.

26. Une exposition prolongée à la musique avec un volume élevé peut entraîner une perte auditive temporaire ou permanente.
27. Si l'appareil est livré avec un câble d'alimentation ou un adaptateur secteur :
- En cas de problème, débranchez le cordon d'alimentation secteur et confiez l'entretien à un personnel qualifié.
  - Ne marchez pas sur l'adaptateur secteur et ne le pincez pas. Faites très attention, en particulier lorsque vous êtes à proximité des fiches et du point de sortie du câble. Ne placez aucun objet lourd sur l'adaptateur secteur, il pourrait l'endommager. Gardez l'appareil hors de portée des enfants ! Les enfants pourraient se blesser gravement s'ils jouent avec le cordon d'alimentation.
  - Débranchez cet appareil pendant les orages ou lorsqu'il n'est pas utilisé pendant une longue durée.
  - La prise secteur doit être installée près de l'appareil et être facilement accessible.
  - Ne surchargez pas les prises de courant ou les rallonges. Une surcharge peut entraîner un incendie ou une électrocution.
  - Un appareil de classe 1 doit être branché sur une prise secteur disposant d'une mise à la terre.
  - Les appareils de classe 2 ne nécessitent pas de mise à la terre.
  - Tirez toujours sur la fiche lorsque vous la retirez de la prise d'alimentation secteur. Ne tirez pas sur le cordon d'alimentation. Cela pourrait provoquer un court-circuit.
  - N'utilisez pas un cordon ou une fiche d'alimentation endommagé(e) ni une prise desserrée. Cela pourrait entraîner une électrocution ou un incendie.
28. Si l'appareil comprend ou est livré avec une télécommande contenant des piles boutons/piles :
- Avertissement :
- « N'avalé pas les piles ! Risque de brûlure chimique » ou équivalent.
  - [La télécommande fournie avec] cet appareil contient une pile bouton/pile. Si la pile bouton est avalée, elle peut causer des brûlures internes graves en seulement 2 heures et peut conduire à la mort.
  - Gardez les piles neuves et usées hors de la portée des enfants.
  - Si le compartiment à pile ne se ferme pas correctement, cessez d'utiliser l'appareil et gardez-le hors de portée des enfants.
  - Si vous pensez que les piles ont été avalées ou ingérées d'une manière ou d'une autre, consultez immédiatement un médecin.
29. Avertissements sur l'utilisation des piles :
- Risque d'explosion si la pile n'est pas remplacée correctement. Ne les remplacez que par des piles du même type ou d'un type équivalent.



- Les piles ne doivent pas être soumises à des températures extrêmement élevées ou basses, à une faible pression d'air à haute altitude pendant l'utilisation, le stockage ou le transport.
- Tout remplacement de pile par un type incorrect peut entraîner une explosion ou une fuite de liquide ou de gaz inflammable.
- L'élimination d'une pile dans le feu ou dans un four chaud, l'écrasement ou le découpage mécanique peut entraîner une explosion.
- Laisser une pile dans un environnement à température extrêmement élevée peut entraîner une explosion ou une fuite de liquide ou de gaz inflammable.
- Une pile soumise à une pression d'air extrêmement basse peut entraîner une explosion ou une fuite de liquide ou de gaz inflammable.
- Une attention particulière doit être portée sur les aspects environnementaux d'élimination des piles.

## **INSTALLATION**

- Déballez tous les composants et enlevez les matériaux de protection.
- Ne branchez pas l'appareil sans avoir vérifié la tension secteur et sans avoir effectué toutes les autres connexions.

# AVERTISSEMENT

Produit laser de classe 1

CLASS 1 LASER PRODUCT  
APPAREIL À LASER DE CLASSE 1  
PRODUTO LASER DE CLASSE 1

CAUTION  
INVISIBLE LASER RADIATION  
WHEN OPEN AND INTERLOCKS  
DEFEATED.  
AVOID EXPOSURE TO BEAM



This product contains a low power laser device.

EN	FR
CLASS 1 LASER PRODUCT	PRODUIT LASER DE CLASSE 1
CAUTION	ATTENTION
INVISIBLE LASER RADIATION WHEN OPEN AND INTERLOCKS DEFEATED.	RAYONNEMENT LASER INVISIBLE EN CAS D'OUVERTURE ET DE DÉVERROUILLAGE.
AVOID EXPOSURE TO BEAM	ÉVITER D'ÊTRE EXPOSÉ AU FAISCEAU
This product contains a low power laser device.	Ce produit contient un dispositif laser à faible puissance.

Avertissement : Ne touchez pas la tête de lecture.



**AVERTISSEMENT :** Écouter de la musique au volant peut réduire la concentration du conducteur et l'exposer au danger, notamment à la collision avec une autre voiture.



**AVERTISSEMENT :** Pour éviter d'éventuels dommages auditifs, n'écoutez pas de la musique à de volume élevé durant de longues périodes.

## ACCESSOIRES

- Écouteurs



Câble de charge USB-C

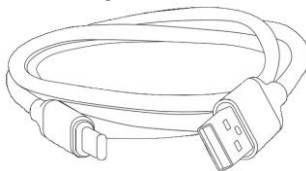

Mode d'emploi

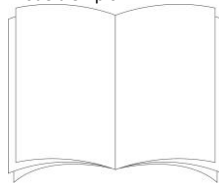

## HAUT et CÔTÉ

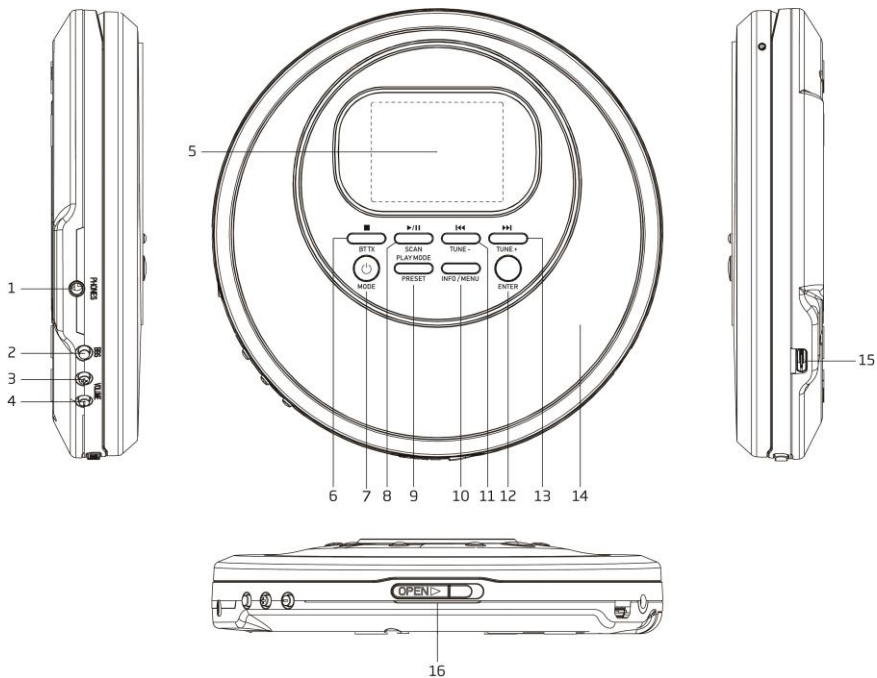

1. SORTIE ÉCOUTEURS  
Connexion à l'écouteur externe
2. BBS ACTIVÉ/DÉSACTIVÉ  
Bouton d'activation/de désactivation de l'amplification des basses
3. VOLUME +  
Augmente le volume
4. VOLUME -  
Diminue le volume
5. ÉCRAN LCD couleur  
Affiche l'état de fonctionnement de l'appareil et des informations
6. ARRÊT ■ / BT TX  
CD : appuyez sur cette touche pour arrêter la lecture

DAB /FM / CD : Maintenez cette touche enfoncée pour activer la transmission Bluetooth. Maintenez-la de nouveau enfoncée pour désactiver la transmission Bluetooth

7. VEILLE  / MODE

Mode veille ou ARRÊT : Appuyez sur cette touche pour allumer l'appareil

Mode marche : Maintenez cette touche enfoncée pour mettre l'appareil en mode veille (en affichant l'heure et la date). Cette fonction n'est active que lorsque l'appareil n'est pas en mode charge.

Mode marche : Appuyez sur cette touche pour choisir parmi les différents modes : DAB/FM/CD

8. LECTURE/PAUSE  /  / SCAN

DAB/FM : Maintenez cette touche enfoncée pour lancer la recherche automatique de toutes les stations disponibles

CD : Appuyez sur cette touche pour alterner entre l'interruption et la reprise de la lecture

9. PLAY MODE / PRESET

DAB/FM : Appuyez sur cette touche pour accéder à la liste de rappel des stations pré-réglées. Maintenez-la enfoncée pour accéder à la liste des stations pré-réglées mémorisées

CD : Appuyez sur cette touche pour sélectionner différents modes de lecture

10. INFO / MENU

DAB/FM : Appuyez sur cette touche pour afficher les informations de la station. Maintenez-la enfoncée pour accéder au menu pour modifier les réglages

11.  / TUNE -

DAB : Appuyez cette touche pour afficher les informations de la station précédente

FM : Une pression courte permet de modifier la fréquence dans l'ordre décroissant avec un incrément de 0,05 MHz. Maintenez-la enfoncée pour rechercher une station disponible à la fréquence plus basse

CD : Appuyez sur cette touche pour aller au morceau précédent

12. ENTER

DAB/FM : Appuyez sur cette touche pour sélectionner le paramètre à changer dans le menu

13.  / TUNE +

DAB : Appuyez sur cette touche pour afficher les informations de la prochaine station

FM : Une pression courte permet de modifier la fréquence dans l'ordre croissant, par incrément de 0,05 MHz. Maintenez-la enfoncée pour rechercher une station disponible à la fréquence plus élevée

CD : Appuyez sur cette touche pour aller au morceau suivant

14. PORTE DU COMPARTIMENT DE CD

15. Entrée USB-C 5 V

Se connecte à un adaptateur externe USB-C CA/CC (non fourni), 5 VCC 1 000 mA

16. BOUTON D'OUVERTURE DE LA PORTE DU CD

Faire glisser pour éjecter la porte du compartiment à CD

## BAS

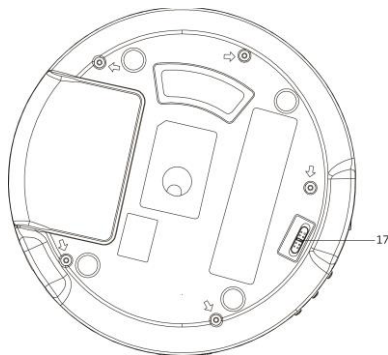

### 17. BOUTON DE VERROUILLAGE/DÉVERROUILLAGE

Pour éviter toute pression accidentelle sur une touche pendant l'utilisation, l'appareil dispose d'une fonction de verrouillage des touches. Réglez le bouton de verrouillage sur ACTIVÉ. Pour désactiver le verrouillage des touches, faites-le glisser en position DÉSACTIVÉ



## CHARGE DE L'APPAREIL

Il est recommandé de charger l'appareil pendant au moins 2 heures avant de l'utiliser.



## FONCTIONNEMENT DE BASE

Branchez les écouteurs (fournis) dans la SORTIE ÉCOUTEURS sur le côté droit de l'appareil.

### Fonctionnement de l'adaptateur CA/CC (non fourni)

Appuyez sur la touche VEILLE  pour allumer l'appareil. Pour passer en mode veille (avec affichage de l'heure et de la date), appuyez sur la touche VEILLE  et maintenez-la enfoncée.

### Fonctionnement sur batterie intégrée (adaptateur CA/CC NON connecté)

Appuyez sur la touche VEILLE  pour allumer l'appareil. Pour passer en mode veille (avec affichage de l'heure et de la date), appuyez sur la touche VEILLE  et maintenez-la enfoncée. Pour mettre l'appareil en mode ARRÊT afin d'économiser de l'énergie (sans affichage), appuyez à nouveau sur la touche VEILLE  et maintenez-la enfoncée.

## DAB/FM/CD

Appuyez sur la touche MODE pour effectuer une sélection parmi les différentes sources.

### Commande du volume

Appuyez sur les touches VOLUME +/- pour modifier le volume. Le lecteur CD est équipé d'une protection auditive qui limite le volume sonore et vous avertit lorsqu'il est trop élevé. Lorsque vous y êtes invité, vous devez appuyer sur la touche ENTER pour confirmer que vous souhaitez augmenter le volume, puis appuyer sur la touche VOLUME + pour l'augmenter davantage.

### Réglage de la réception DAB/FM

Le fil des écouteurs sert d'antenne. Par conséquent, déployez complètement le fil de l'écouteur et placez l'appareil à un endroit qui assure une bonne réception DAB/FM.

## FONCTIONNEMENT DAB

La première fois que vous utilisez le mode DAB, l'appareil recherche automatiquement les stations DAB disponibles. Attendez que le balayage soit terminé. L'écran affiche la progression du balayage.

### Balayage automatique

1. Mettez l'appareil en marche et réglez-le en mode DAB.
2. Maintenez la touche SCAN enfoncée pour lancer la recherche automatique des stations disponibles.

### Recherche manuelle

La fonction de recherche manuelle vous permet d'ajuster la position de l'appareil ou de rechercher une station qui n'a pas été détectée lors de la recherche automatique.

1. Mettez l'appareil en marche et réglez-le en mode DAB.
2. Maintenez la touche MENU enfoncée pour accéder à la commande de menu.
3. Appuyez sur la touche ◀◀ ou ▶▶ jusqu'à ce que « Manual tune » (syntonisation manuelle) s'affiche, puis appuyez sur le bouton ENTER.
4. Appuyez sur la touche ◀◀ ou ▶▶ pour sélectionner le canal souhaité (5A-13F).
5. Appuyez sur la touche ENTER pour confirmer. Ajustez la position de l'appareil pour une meilleure réception si nécessaire.
6. Pour sélectionner un autre canal (5A-13F), appuyez sur la touche ◀◀ ou ▶▶, puis sur la touche ENTER pour valider.
7. Une fois que vous avez trouvé la station, appuyez sur la touche ENTER pour la sélectionner.
8. Pour quitter la recherche manuelle, appuyez à plusieurs reprises sur la touche MENU.

### Réglage

Après avoir recherché toutes les stations DAB disponibles, appuyez sur la touche ◀◀ ou ▶▶ pour afficher et parcourir la liste des stations. Ensuite, appuyez sur la touche ENTER pour que la radio se syntonise à cette station en quelques secondes.

### Sauvegarde des présélections DAB

Vous pouvez sauvegarder jusqu'à 30 stations DAB.

1. Syntonisez la station que vous souhaitez mémoriser.
2. Maintenez la touche PRESET enfoncée, « Preset Store (Mise en mémoire de pré-réglage) » s'affiche.
3. Appuyez sur la touche ◀◀ ou ▶▶ pour sélectionner le numéro pré-réglé souhaité à mettre en mémoire.
4. Appuyez sur la touche ENTER pour mettre en mémoire.

### Rappel des Présélections DAB Sauvegardées

1. Appuyez sur la touche PRESET et « Preset Recall (Rappel de préréglage) » sera affiché.
2. Appuyez sur la touche ◀◀ ou ▶▶ pour sélectionner le numéro préréglé souhaité à rappeler.
3. Appuyez sur la touche ENTER à rappeler.

### Affichage des Informations sur les Stations DAB

Il existe plusieurs types d'informations fournies par la station de radio. Pour afficher ces informations, appuyez plusieurs fois sur la touche INFO / MENU.

### Diaporama DAB

Lors de la réception de la station avec diaporama (si disponible), l'image s'affichera sur le côté gauche de l'écran. Le fait d'appuyer sur la touche ENTRÉE agrandira l'image pour qu'elle s'adapte entièrement à l'écran. Le fait d'appuyer à nouveau sur la touche ENTRÉE permettra de quitter cette commande et retourner au mode de fonctionnement normal.

### AUTRES FONCTIONS DU MENU DAB

Maintenez la touche MENU enfoncée pour accéder à la commande de menu. Appuyez ensuite sur la touche ◀◀ ou ▶▶ pour obtenir les différentes options décrites ci-dessous.

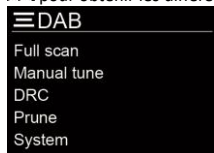

### Commande de plage dynamique (DRC)

Le DRC peut faciliter l'écoute des sons plus faibles lorsque l'appareil est utilisé dans un environnement bruyant. Le niveau de DRC d'une diffusion est défini par le diffuseur et transmis avec le service. La modification de la valeur DRC sur votre appareil vous permet d'appliquer un facteur d'échelle à ce niveau.

Il existe trois niveaux de compression :

DRC désactivé : Aucune compression

DRC faible : Réglé sur 1/2 de celui du service transmis envoyé

DRC élevé : Compression maximale telle qu'envoyée avec le service transmis

1. Maintenez la touche MENU enfoncée pour accéder à la commande de menu.
2. Appuyez sur la touche ◀◀ ou ▶▶ jusqu'à ce que « DRC » soit en surbrillance, puis appuyez sur la touche ENTER.
3. Appuyez sur la touche ◀◀ ou ▶▶ pour sélectionner la valeur de DRC, puis sur la touche ENTER pour valider.
4. Appuyez sur la touche MENU à plusieurs reprises pour quitter le menu.

Remarque :

- Il n'est pas possible d'utiliser la fonction DRC avec certaines diffusions DAB. Si la diffusion ne prend pas en charge le DRC, alors son réglage dans l'appareil n'aura aucun effet.
- Après avoir réglé le niveau de DRC, le son peut être plus fort.

## Éliminer

Cette fonction supprime les stations non valides.

1. Maintenez la touche MENU enfoncée pour accéder à la commande de menu.
2. Appuyez sur la touche **◀◀** ou **▶▶** jusqu'à ce que « Prune (Éliminer) » soit en surbrillance, puis appuyez sur la touche ENTER.
3. Appuyez sur la touche **◀◀** ou **▶▶** pour sélectionner « Yes (oui) » et appuyez ensuite sur la touche ENTER pour supprimer les stations non valides de l'appareil.
4. Appuyez sur la touche MENU à plusieurs reprises pour quitter le menu.

## FONCTIONNEMENT DE LA RADIO FM

### Balayage automatique

1. Allumer l'appareil en mode FM.
2. Maintenez la touche SCAN enfoncée pour lancer une recherche automatique et enregistrer les stations disponibles (max. 30 emplacements).

### Recherche manuelle

1. Appuyez à plusieurs reprises sur la touche **◀◀** ou **▶▶** pour syntoniser une autre fréquence par incrément de 0,05 MHz.
2. Alternativement, maintenez enfoncée la touche **◀◀** ou **▶▶** pour rechercher automatiquement la prochaine station disponible.

### Sauvegarde des présélections FM

La radio peut mémoriser au total 30 stations FM.

1. Syntonisez la station que vous souhaitez mémoriser.
2. Maintenez la touche PRESET enfoncée, « Preset Store (Mise en mémoire de préréglage) » s'affiche.
3. Appuyez sur la touche **◀◀** ou **▶▶** pour sélectionner le numéro préréglé souhaité à mettre en mémoire.
4. Appuyez sur la touche ENTER pour mettre en mémoire.

### Charger des présélections FM stockées

1. Appuyez sur la touche PRESET et « Preset Recall (Rappel de préréglage) » sera affiché.
2. Appuyez sur la touche **◀◀** ou **▶▶** pour sélectionner le numéro préréglé souhaité à rappeler.
3. Appuyez sur la touche ENTER à rappeler.

### Sélection stéréo / Mono Forcé

Lors de la réception d'une chaîne radio stéréo FM, appuyez sur la touche LECTURE/PAUSE **▶/||** pour alterner entre l'audio stéréo et l'audio mono forcée.

### Affichage des informations sur les stations FM

Il existe plusieurs types d'informations fournies par la station de radio. Pour afficher ces informations, appuyez plusieurs fois sur la touche INFO / MENU.



## UTILISATION DU MENU FM

Maintenez la touche MENU enfoncée pour accéder à la commande de menu. Appuyez ensuite sur la touche **◀◀** ou **▶▶** pour obtenir les différentes options décrites ci-dessous.



### Paramètres de balayage

1. Maintenez la touche MENU enfoncée pour accéder à la commande de menu.
2. Appuyez sur la touche **◀◀** ou **▶▶** pour mettre en surbrillance le « Scan setting (Réglage de la recherche) », puis appuyez sur la touche ENTER.
3. Appuyez sur la touche **◀◀** ou **▶▶** pour mettre en surbrillance « Strong stations only (Stations fortes uniquement) » ou « All stations (Toutes les stations) ». Appuyez sur la touche ENTER pour confirmer. Lorsque l'option « Strong stations only (Stations fortes uniquement) » est sélectionnée, la recherche ignorera les stations avec des parasites et ne capturera que les stations fortes. Quand « All stations (toutes les stations) » est sélectionné, toutes les stations possibles seront capturées pendant la recherche, même s'il y a des parasites.
4. La prochaine fois que vous effectuerez une recherche, l'appareil recherchera les stations en fonction de ce réglage de recherche.

## UTILISATION DU LECTEUR CD

### Charger et lire un CD

Ouvrez la porte du compartiment à CD. Placez-y un CD avec la face imprimée vers le haut. Fermez le compartiment CD. Appuyez sur la touche MODE pour passer au mode CD. Après l'analyse du CD, la lecture commence automatiquement.

### Commande Lecture/pause

Pour interrompre la lecture, appuyez sur la touche LECTURE/PAUSE **▶/||**. Rappuyez sur ce bouton pour reprendre la lecture.

### Commande Arrêt

Pour arrêter la lecture, appuyez sur la touche ARRÊT **■**.

### Changement de piste

Durant la lecture, appuyez sur la touche **◀◀** ou **▶▶** pour passer au morceau précédent ou suivant.

### Recherche de musique rapide

Durant la lecture, maintenez enfoncée la touche **◀◀** ou **▶▶** pour lancer une recherche rapide. Quand vous relâchez la touche **◀◀** ou **▶▶**, la lecture à vitesse normale reprend.

### Répétition de la lecture / Lecture aléatoire

1. Pendant la lecture, appuyez une fois sur la touche PLAY MODE, le morceau en cours est lu répétitivement.



2. Dans le cas d'un disque MP3, si vous appuyez à nouveau sur la touche PLAY MODE, tous les morceaux du dossier en cours sont lus répétitivement.



3. Lorsque vous appuyez à nouveau sur la touche PLAY MODE, tous les morceaux sont lus répétitivement.

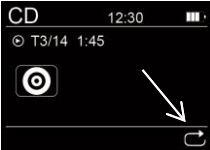

4. Lorsque vous appuyez à nouveau sur la touche PLAY MODE, tous les morceaux sont lus dans un ordre aléatoire.



5. Lorsque vous appuyez à nouveau sur la touche PLAY MODE, l'appareil revient à la lecture normale.

### Lecture programmée



Cet appareil peut être programmé pour jouer une séquence de morceaux sélectionnés.

1. En mode arrêt, appuyez sur la touche PLAY MODE, l'écran affiche le numéro de programme « ★01 » en bas de l'écran.
2. Appuyez sur la touche ◀◀ ou ▶▶ pour sélectionner le morceau voulu.
3. Appuyez sur la touche PLAYMODE pour enregistrer le morceau voulu.

- Répétez les étapes 2 à 3 pour programmer jusqu'à 24 morceaux sur le CD (ou 99 morceaux programmés sur un disque MP3).
- Appuyez sur la touche LECTURE/PAUSE ►|| pour lancer la lecture des morceaux programmés.
- Pour effacer la lecture programmée, appuyez deux fois sur la touche ARRÊT ■ ou changez de mode.
- Pendant la lecture d'un programme, vous pouvez également utiliser les fonctions « Repeat One (Répéter un) » ou « Repeat All (Répéter tout) », mais la lecture aléatoire n'est pas prise en charge.

Remarque :

- Outre la lecture d'un disque audio CDDA, l'appareil peut également lire des fichiers MP3. Cependant, les fichiers WMA et autres formats ne sont pas pris en charge.
- Il n'est pas possible de lire les dossiers ou les fichiers dont le nombre sur le disque dépasse la limite prise en charge par ce produit.

### Reprendre la lecture

Pendant la lecture, le changement de mode ou la mise en veille et le retour au mode CD reprend la lecture là où vous l'avez arrêtée. Pour annuler la reprise de la lecture, appuyez sur la touche ARRÊT ■ ou ouvrez la porte du compartiment de CD.

Pendant la lecture de la programmation, il n'y a pas de reprise de la lecture.

### Protection antichoc

L'appareil est doté d'une fonction de protection électronique contre les chocs qui empêche toute interruption du son lorsque l'appareil est soumis à des chocs ou à des vibrations pendant la lecture d'un disque. La mémoire tampon interne de l'appareil peut fournir une protection contre l'interruption de la sortie sonore de 45 secondes en cas de lecture d'un disque CDDA et de 120 secondes en cas de lecture d'un disque CD-MP3. Si le lecteur est soumis à des chocs ou à des vibrations pendant une période plus longue que celle où la mémoire tampon est pleine, une certaine interruption de la sortie sonore se produira. Cela est normal. Le son reprend lorsque l'appareil est stabilisé après le choc ou la vibration.

Remarque :

- La fonction anti-dérapiage permet de maintenir le son lorsque l'appareil est soumis à des chocs ou à des vibrations. Elle ne compensera pas les erreurs résultant de l'utilisation de disques défectueux, rayés ou sales.

## FUNCTIONNEMENT DE LA TRANSMISSION BLUETOOTH

La fonction de transmission Bluetooth permet de transmettre sans fil le son de l'appareil (DAB, FM ou CD) à un appareil sans fil Bluetooth, par exemple un haut-parleur sans fil.



- En mode DAB, FM ou CD, maintenez enfoncée la touche BT TX pour lancer la recherche de l'appareil Bluetooth disponible le plus proche. « BT:TX » s'affiche dans la zone inférieure de l'écran, et la partie « TX » clignote pour indiquer que la recherche du haut-parleur Bluetooth est en cours.

La connexion s'établira automatiquement et le son sera transmis au haut-parleur Bluetooth.

- Appuyez à nouveau sur la touche BT TX et maintenez-la enfoncée pour désactiver la fonction de transmission Bluetooth.

Remarque :

- Veuillez noter qu'il faut plus de temps pour connecter l'appareil la première fois.
- À l'exception de l'appareil Bluetooth que vous souhaitez appairer, il est recommandé de ne pas activer d'autres appareils Bluetooth dans un rayon de 10 mètres pendant l'appairage. Si l'appairage ne réussit pas, vérifiez s'il y a d'autres appareils Bluetooth à proximité. Vous pouvez également rapprocher le lecteur de CD (par exemple à moins de 3 mètres et sans obstacle entre eux) de l'appareil Bluetooth et réessayer de l'appairer.
- Si vous sortez de la zone de couverture Bluetooth (10 mètres) entre le lecteur et l'appareil Bluetooth, l'indicateur « TX » commence à clignoter sur l'écran. Déplacez le lecteur ou votre appareil Bluetooth dans la zone de couverture et reconnectez l'appareil Bluetooth si nécessaire.
- Si aucun appareil Bluetooth n'est recherché dans les 2 minutes, la fonction de transmission Bluetooth est automatiquement désactivée.

## BBS

Vous pouvez améliorer l'effet de basse de la musique. Appuyez sur la touche BBS pour activer et désactiver l'accentuation des basses.

## UTILISATION DU MENU SYSTÈME

Maintenez la touche MENU enfoncée pour accéder à la commande de menu. Appuyez sur la touche ◀◀ ou ▶▶ jusqu'à ce que « System (Système) » soit en surbrillance, puis appuyez sur la touche ENTER. Le menu système s'affiche comme indiqué ci-dessous. Appuyez sur la touche ◀◀ ou ▶▶ pour effectuer différentes sélections, comme indiqué ci-dessous. Appuyez ensuite sur la touche ENTER pour configurer l'appareil. Pour quitter le menu de commande, appuyez plusieurs fois sur la touche MENU.



- Sleep (Mise en veille)
- Time (Heure)
- Backlight (Rétroéclairage)
- Language (Langue)
- Factory Reset (Réinitialisation aux réglages d'usine)
- SW version (Version logicielle)

### Fonction de mise en veille

Vous pouvez régler la fonction de minuterie de veille sur arrêt, 15, 30, 45, 60 et 90 minutes.

- Pendant le décompte de la minuterie de veille, une icône de lune s'affiche en bas de l'écran.
- Lorsque la minuterie de veille est à zéro, l'appareil s'éteint automatiquement.

3. Pour annuler la fonction de veille, maintenez la touche VEILLE  et enfoncée pour désactiver la minuterie de mise en veille.

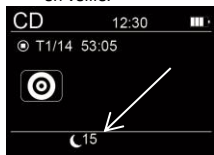













### Paramètre de l'heure







Cette configuration vous permet de régler 4 modes d'affichage différents. Ceux-ci sont les suivants :

- Set Time/Date (Réglage de l'heure et de la date)
- Auto update (Mise à jour automatique)
- Set 12/24 hour (Régler 12/24 heures)
- Set date format (Régler format de la date)

### Set Time/Date (Réglage de l'heure et de la date)

1. Mettez l'appareil en marche et réglez-le en mode DAB ou FM.
2. Maintenez la touche MENU enfoncée pour accéder à la commande de menu.
3. Appuyez sur la touche  ou  jusqu'à ce que « System (Système) » soit en surbrillance, puis appuyez sur la touche ENTER.
4. Appuyez sur la touche  ou  jusqu'à ce que « Time (Heure) » soit en surbrillance, puis appuyez sur la touche ENTER.
5. Appuyez sur la touche  ou  jusqu'à ce que « Set Time/Date (Réglage de l'heure/de la date) » soit en surbrillance, puis appuyez sur la touche ENTER.
6. Les chiffres des heures clignotent. Appuyez sur la touche  ou  pour passer au réglage de l'heure, puis appuyez sur la touche ENTER.
7. Les chiffres des minutes clignotent. Appuyez sur la touche  ou  pour passer au réglage des minutes, puis appuyez sur la touche ENTER.
8. Si l'affichage au format de 12 heures a auparavant été réglé, « AM (matin) » ou « PM (après-midi) » clignotera. Appuyez sur la touche  ou  pour régler AM ou PM, puis appuyez sur la touche ENTER pour confirmer.
9. L'appareil demande ensuite de régler la date. Suivez les mêmes procédures que celles indiquées ci-dessus pour terminer la configuration du jour, du mois et de l'année.
10. Appuyez sur la touche MENU à plusieurs reprises pour quitter le menu.

### Auto Update (Mise à jour automatique)

1. Mettez l'appareil en marche et réglez-le en mode DAB ou FM.
2. Maintenez la touche MENU enfoncée pour accéder à la commande de menu.
3. Appuyez sur la touche  ou  jusqu'à ce que « System (Système) » soit en surbrillance, puis appuyez sur la touche ENTER.
4. Appuyez sur la touche  ou  jusqu'à ce que « Time (Heure) » soit en surbrillance, puis appuyez sur la touche ENTER.
5. Appuyez sur la touche  ou  jusqu'à ce qu'« Auto update (Mise à jour automatique) » soit en surbrillance, puis appuyez sur la touche ENTER.

6. Appuyez sur la touche **◀◀** ou **▶▶** pour alterner entre les options suivantes
  - Update from Any (mettre à jour sans préférence de source) : L'heure et la date seront mises à jour à partir de la diffusion DAB ou FM.
  - Mettre à jour à partir de DAB : L'heure et la date seront mises à jour à partir de la diffusion DAB uniquement.
  - Mettre à jour à partir de FM : L'heure et la date seront mises à jour à partir de la diffusion FM uniquement
  - No Update (Aucune mise à jour) : L'heure et la date ne seront jamais mises à jour à partir des diffusions
7. Sélectionnez l'option voulue et confirmez en appuyant sur ENTER.
8. Appuyez sur la touche MENU à plusieurs reprises pour quitter le menu.

### Réglage au format 12/24 heures

1. Mettez l'appareil en marche et réglez-le en mode DAB ou FM.
2. Maintenez la touche MENU enfoncée pour accéder à la commande de menu.
3. Appuyez sur la touche **◀◀** ou **▶▶** jusqu'à ce que « System (Système) » soit en surbrillance, puis appuyez sur la touche ENTER.
4. Appuyez sur la touche **◀◀** ou **▶▶** jusqu'à ce que « Time (Heure) » soit en surbrillance, puis appuyez sur la touche ENTER.
5. Appuyez sur la touche **◀◀** ou **▶▶** jusqu'à ce que « Set 12/24 hour (Réglage du format 12/24 h) » soit en surbrillance, puis appuyez sur la touche ENTER.
6. Appuyez sur la touche **◀◀** ou **▶▶** pour alterner entre le format d'affichage 12 ou 24 heures. Sélectionnez l'option voulue et confirmez en appuyant sur ENTER.
7. Appuyez sur la touche MENU à plusieurs reprises pour quitter le menu.

### Réglez Format de la Date

1. Mettez l'appareil en marche et réglez-le en mode DAB ou FM.
2. Maintenez la touche MENU enfoncée pour accéder à la commande de menu.
3. Appuyez sur la touche **◀◀** ou **▶▶** jusqu'à ce que « System (Système) » soit en surbrillance, puis appuyez sur la touche ENTER.
4. Appuyez sur la touche **◀◀** ou **▶▶** jusqu'à ce que « Time (Heure) » soit en surbrillance, puis appuyez sur la touche ENTER.
5. Appuyez sur la touche **◀◀** ou **▶▶** jusqu'à ce que « Set date format (Réglez format de la date) » soit en surbrillance, puis appuyez sur la touche ENTER.
6. Appuyez sur la touche **◀◀** ou **▶▶** pour alterner entre l'affichage de la date « DD-MM-YYYY (JJ-MM-AAAA) » ou « MM-DD-YYYY (MM-JJ-AAAA) ». Sélectionnez l'option voulue et confirmez en appuyant sur ENTER.
7. Appuyez sur la touche MENU à plusieurs reprises pour quitter le menu.

### Paramètre de la langue

Vous pouvez régler la langue de l'appareil.

1. Mettez l'appareil en marche et réglez-le en mode DAB ou FM.
2. Maintenez la touche MENU enfoncée pour accéder à la commande de menu.
3. Appuyez sur la touche **◀◀** ou **▶▶** jusqu'à ce que « System (Système) » soit en surbrillance, puis appuyez sur la touche ENTER.
4. Appuyez sur la touche **◀◀** ou **▶▶** jusqu'à ce que « Language (Langue) » soit en surbrillance, puis appuyez sur la touche ENTER.
5. Appuyez sur la touche **◀◀** ou **▶▶** pour basculer entre les différentes langues. Sélectionnez la langue voulue et confirmez en appuyant sur ENTER.

6. Appuyez sur la touche MENU à plusieurs reprises pour quitter le menu.

### Réinitialisation aux réglages d'usine

Cette fonction permet de rétablir les paramètres d'usine de l'appareil.

1. Mettez l'appareil en marche et réglez-le en mode DAB ou FM.
2. Maintenez la touche MENU enfoncée pour accéder à la commande de menu.
3. Appuyez sur la touche **◀◀** ou **▶▶** jusqu'à ce que « System (Système) » soit en surbrillance, puis appuyez sur la touche ENTER.
4. Appuyez sur la touche **◀◀** ou **▶▶** jusqu'à ce que « Factory Reset (Réinitialisation usine) » soit en surbrillance, puis appuyez sur la touche ENTER.
5. Appuyez sur la touche **◀◀** ou **▶▶** jusqu'à ce que « Yes (Oui) » soit en surbrillance, puis appuyez sur la touche ENTER pour réinitialiser l'appareil.

### Vérification de la version du logiciel

Vous pouvez vérifier la version du logiciel de l'appareil.

1. Mettez l'appareil en marche et réglez-le en mode DAB ou FM.
2. Maintenez la touche MENU enfoncée pour accéder à la commande de menu.
3. Appuyez sur la touche **◀◀** ou **▶▶** jusqu'à ce que « System (Système) » soit en surbrillance, puis appuyez sur la touche ENTER.
4. Appuyez sur la touche **◀◀** ou **▶▶** jusqu'à ce que « SW version (Version logicielle) » soit en surbrillance, puis appuyez sur la touche ENTER pour afficher le numéro de version du logiciel.
5. Appuyez sur la touche MENU à plusieurs reprises pour quitter le menu.

### PRÉSERVATION DU NIVEAU DE LA BATTERIE

Afin de préserver la batterie, l'appareil en mode CD en pause ou sans lecture pendant environ 15 minutes s'éteindra automatiquement.

## Résolution des problèmes

### **L'appareil ne s'allume pas**

- Assurez-vous que l'appareil est allumé et que la batterie est complètement chargée.

### **Pas de son**

- Augmentez le volume.

### **Disque inséré, mais pas de lecture**

- Assurez-vous que l'étiquette du disque est orientée vers le haut.
- Assurez-vous que le disque est propre.
- Le mode PAUSE peut être activé, désactivez-lz.
- Vérifiez si le disque est endommagé ou sale ; nettoyez le disque.

### **Réception DAB/FM**

- Vérifiez que les écouteurs (qui servent d'antenne) sont complètement déployés.
- Des interférences électriques dans votre maison peuvent entraîner une mauvaise réception. Éloignez l'appareil d'elles (en particulier avec des moteurs et des transformateurs).

### **Interférences sonores provenant des écouteurs**

- Éloignez tous les appareils sans fil (téléphone mobile, appareil Bluetooth, etc.) loin du haut-parleur.



## SPÉCIFICATIONS TECHNIQUES

Bande de fréquences radio DAB	174,928 - 239,2 MHz
Bande de fréquences radio FM	87,5-108 MHz
Bande de fréquences Bluetooth	2,402-2,480 GHz
Puissance de sortie de l'émetteur	Moins de 10 mW
Version Bluetooth	5.2
Entrée d'alimentation CC USB-C pour la charge	5 VCC 1 000 mA
Protection antichoc	45 secondes en moyenne pour le CDDA, 120 secondes en moyenne pour le CD-MP3
Piles	Batterie rechargeable au lithium-polymère intégrée 3,7 V 1 000 mAh
Sortie écouteurs	Prise jack stéréo de 3,5 mm
affichage LCD	Ecran TFT, 2 pouces
Température de fonctionnement	0 °C - +40 °C
Dimensions de l'appareil (L x P x H)	143 x 143 x 30 mm
Poids total	0,24 kg

- Les spécifications sont présentées uniquement à titre de référence. Les valeurs de poids et de taille sont approximatives.
- Notre produit est sans cesse amélioré et les spécifications et fonctions peuvent être modifiées sans préavis.

## GARANTIE

to Commaxx B.V. propose un service et une garantie conformément à la législation européenne, ce qui signifie qu'en cas de besoin de réparation (aussi bien pendant et après la période de garantie), vous pouvez contacter le revendeur le plus proche.

Remarque importante : Il n'est pas possible de renvoyer l'appareil pour réparation directement à to Commaxx B.V.

Remarque importante : Si l'appareil est ouvert ou modifié de quelque manière que ce soit par un réparateur non agréé, la garantie est annulée.

Cet appareil ne convient pas à une utilisation professionnelle. En cas d'utilisation professionnelle, les obligations de garantie du fabricant sont annulées.

## CLAUSE DE NON-RESPONSABILITÉ

Des mises à jour du micrologiciel ou des composants matériels sont régulièrement effectuées. Ainsi, certaines instructions, spécifications et images de la présente documentation peuvent être légèrement différentes. Tous les éléments décrits dans ce manuel sont donnés uniquement à des fins d'illustration et peuvent ne pas s'appliquer à une situation particulière. Aucun droit juridique ou légal ne peut être obtenu à partir de la description faite dans ce manuel.

## MISE AU REBUT DE L'APPAREIL USAGÉ



Ce symbole indique que le produit électrique concerné ainsi que les piles ne doivent pas être jetés avec les autres déchets ménagers en Europe. Pour assurer le traitement correct des déchets de l'appareil et des piles, il faut les éliminer conformément aux lois locales applicables sur l'élimination des équipements électriques et des piles. En faisant cela, vous contribuez à la conservation des ressources naturelles et à l'amélioration des normes de protection de l'environnement dans le traitement et l'élimination des déchets électriques (Directive sur les déchets d'équipements électriques et électroniques).

## DÉCLARATION DE CONFORMITÉ

Par la présente, Commaxx déclare que le type d'équipement radio auquel appartient [Lenco CD-500] est conforme à la directive 2014/53/EU. Le texte intégral de la déclaration de conformité UE est disponible à l'adresse Internet suivante : [https://commaxx-certificates.com/doc/cd-500\\_doc.pdf](https://commaxx-certificates.com/doc/cd-500_doc.pdf)

Type RF	Plage de fréquences (MHz)	Puissance (dBm)
Bluetooth	2402-2480	< 6
DAB	174-240	-
FM	87,5-108	-

## SERVICE APRÈS-VENTE

Pour plus d'informations et en cas de besoin d'assistance, rendez-vous sur [www.lenco.com](http://www.lenco.com)

Commaxx B.V. Wiebachstraat 37, 6466 NG Kerkrade, Pays-Bas

**PRECAUCIÓN:**

Un uso de los controles, unos ajustes o un rendimiento de los procedimientos distintos a los especificados aquí puede resultar en una exposición peligrosa a la radiación.

**PRECAUCIONES PREVIAS AL USO****TENGA ESTAS INSTRUCCIONES EN CUENTA:**

1. No cubra ni obstruya las aberturas de ventilación. Si coloca el dispositivo sobre una estantería, deje una separación de 5 cm (2") alrededor de todo el dispositivo.
2. Instálelo en conformidad con el manual del usuario incluido.
3. Mantenga el dispositivo apartado de fuentes de calor como radiadores, calentadores, estufas, velas y otros productos que generen calor o llamas abiertas. El dispositivo solo puede utilizarse en climas moderados. Deben evitarse los entornos muy fríos o cálidos. La temperatura de funcionamiento es de entre 0 °C y 35 °C.
4. Evite utilizar el dispositivo cerca de campos magnéticos intensos.
5. Las descargas electrostáticas pueden perturbar el uso normal de este dispositivo. En tal caso, solo tiene que seguir el manual de instrucciones para restablecer y reiniciar el dispositivo. Durante la transmisión de archivos, por favor manéjelo con cuidado y opérelo en un entorno libre de electricidad estática.
6. ¡Advertencia! Nunca introduzca objetos en las aberturas o conductos de ventilación del producto. Alto voltaje fluye a través del producto e insertar un objeto puede provocar una descarga eléctrica o un cortocircuito en sus componentes internos. Por el mismo motivo, no derrame agua ni líquidos sobre el producto.
7. No lo utilice en áreas mojadas o húmedas, como cuartos de baño, cocinas con mucho vapor o cerca de piscinas.
8. No se debe exponer el dispositivo a goteos ni salpicaduras y debe asegurarse de que no haya objetos llenos de líquidos, como jarrones, encima ni cerca del aparato.
9. No utilice este dispositivo si puede haber condensación. Cuando se utilice la unidad en una sala cálida y húmeda, pueden aparecer gotas de agua o condensación dentro de la unidad y esta puede no funcionar correctamente; deje la unidad apagada durante 1 o 2 horas antes de encender la alimentación: la unidad debe estar seca antes de encenderla.
10. Aunque este dispositivo está fabricado con el máximo cuidado y se ha comprobado varias veces antes de salir de fábrica, todavía es posible que se puedan producir problemas, igual que con todos los aparatos eléctricos. Si detecta humo, una acumulación excesiva de calor o cualquier otro fenómeno inesperado, deberá desconectar inmediatamente el enchufe de la toma de corriente.

11. Este dispositivo debe estar conectado a una fuente de alimentación conforme a lo indicado en la etiqueta de especificaciones. Si no está seguro del tipo de fuente de alimentación de su hogar, consulte con su distribuidor o su empresa eléctrica local.
12. Manténgalo alejado de los animales. Algunos animales muerden los cables eléctricos.
13. Utilice un trapo suave y húmedo para limpiar el dispositivo. No utilice disolventes ni líquidos con base de gasolina. Puede usar un paño húmedo con detergente diluido para eliminar las manchas persistentes.
14. El proveedor no asume ninguna responsabilidad por daños o datos perdidos como consecuencia de un funcionamiento incorrecto, uso incorrecto, modificación del dispositivo o sustitución de la batería.
15. No interrumpa la conexión mientras se formatea el dispositivo o esté transfiriendo archivos. De lo contrario, los datos podrían quedar dañados o perderse.
16. Si la unidad tiene una función de reproducción USB, se debe conectar directamente el dispositivo de memoria USB a la unidad. No utilice cables de extensión USB ya que pueden crear interferencias que causen una pérdida de datos.
17. La etiqueta de clasificación está marcada en el panel inferior o trasero del dispositivo.
18. Este aparato no está diseñado para su uso por personas (incluyendo niños) con discapacidades físicas, sensoriales o mentales o con falta de experiencia o conocimientos, salvo que estén bajo supervisión o hayan recibido formación sobre el uso correcto del dispositivo por parte de una persona responsable de su seguridad.
19. Este producto está destinado únicamente al uso no profesional y no al uso comercial ni industrial.
20. Compruebe que la unidad está ajustada en una posición estable. Los daños causados por las vibraciones o sacudidas derivadas del uso del producto en una posición inestable o el incumplimiento de otras advertencias o precauciones incluidas en este manual del usuario no estarán cubiertos por la garantía.
21. Nunca retire la carcasa del dispositivo.
22. Nunca coloque el dispositivo sobre otros equipos eléctricos.
23. No permita que los niños accedan a las bolsas de plástico.
24. Utilice solo los accesorios especificados por el fabricante.
25. Solicite todo el trabajo de mantenimiento a personal de servicio cualificado. El dispositivo deberá ser reparado cuando quede dañado de cualquier forma, por ejemplo, si el cable de alimentación o el enchufe están dañados, se ha derramado líquido o han caído objetos sobre él, ha quedado expuesto a la lluvia o a la humedad, no funciona con normalidad, o se ha caído al suelo.
26. La exposición prolongada a sonidos fuertes de reproductores personales de música puede provocar una pérdida temporal o permanente de audición.
27. Si el producto incluye un cable de alimentación o un adaptador de CA:

- Si hubiera algún problema, desconecte el cable de CA y solicite su mantenimiento al personal cualificado.
  - No pise ni pellizque el adaptador de corriente. Tenga mucho cuidado, en especial cerca de los enchufes y el punto de salida del cable. No coloque objetos pesados sobre el adaptador de corriente, ya que podría dañarlo. ¡Mantenga todo el dispositivo fuera del alcance de los niños! Si juegan con el cable de alimentación, pueden sufrir lesiones graves.
  - Desenchufe el dispositivo durante tormentas eléctricas o si no se utiliza durante largos periodos.
  - La toma debe estar instalada cerca del equipo y ser fácilmente accesible.
  - No sobrecargue las tomas de CA ni los cables de extensión. Una sobrecarga podría provocar un incendio o una descarga eléctrica.
  - Los dispositivos con una construcción de clase 1 deben estar conectados a una toma eléctrica con conexión a tierra protectora.
  - Los dispositivos con una construcción de clase 2 no requieren una conexión a tierra.
  - Sujete siempre el enchufe cuando lo extraiga de la toma de corriente. No estire del cable eléctrico. Podría provocar un cortocircuito.
  - No utilice cables de alimentación o enchufes deteriorados o tomas sueltas. Podría provocar un incendio o descarga eléctrica.
28. Si el producto contiene o se entrega con un mando a distancia que contiene pilas de botón:
- Advertencia:
- «No ingiera la pila, existe riesgo de quemaduras químicas» o equivalente.
  - [Mando a distancia incluido] Este producto contiene una pila de botón. En caso de ingesta de la pila, puede provocar quemaduras internas graves en menos de 2 horas que pueden provocar la muerte.
  - Mantenga las pilas nuevas y usadas fuera del alcance de los niños.
  - Si el compartimento de las pilas no cierra bien, deje de usar el producto y manténgalo fuera del alcance de los niños.
  - Si cree que puede haber ingerido una pila, solicite inmediatamente atención médica.
29. Precauciones sobre el uso de las pilas:
- Existe peligro de explosión si se sustituye la pila por una de tipo incorrecto. Sustitúyalas únicamente por pilas del mismo tipo o equivalentes.
  - No se puede someter las pilas a temperaturas muy altas o bajas, ni a presiones de aire bajas a altitudes altas durante el uso, almacenamiento o transporte.
  - La sustitución de una pila por una de tipo incorrecto puede resultar en una explosión o fuga del líquido o gas inflamable.

- Arrojar una pila al fuego o a un horno caliente, o aplastarla o cortarla con medios mecánicos, puede resultar en una explosión.
- Dejar una pila en un entorno con temperaturas muy altas puede resultar en una explosión o fuga del líquido o gas inflamable.
- Someter una pila a presiones de aire muy bajas puede resultar en una explosión o la fuga del líquido o gas inflamable.
- Se debe prestar atención a los aspectos medioambientales sobre la eliminación de baterías.

## **INSTALACIÓN**

- Desempaque todas las piezas y retire el material protector.
- No conecte la unidad a la corriente sin comprobar la tensión eléctrica y que se han hecho todas las demás conexiones.

## Advertencia

Producto láser de clase 1

CLASS 1 LASER PRODUCT  
APPAREIL À LASER DE CLASSE 1  
PRODUTO LASER DE CLASSE 1

CAUTION  
INVISIBLE LASER RADIATION  
WHEN OPEN AND INTERLOCKS  
DEFEATED.  
AVOID EXPOSURE TO BEAM



This product contains a low power laser device.

EN	ES
CLASS 1 LASER PRODUCT	PRODUCTO LÁSER DE CLASE 1
CAUTION	PRECAUCIÓN
INVISIBLE LASER RADIATION WHEN OPEN AND INTERLOCKS DEFEATED.	RADIACIÓN LÁSER INVISIBLE CUANDO ESTÁ ABIERTO Y LOS ENCLAVAMIENTOS DESACTIVADOS.
AVOID EXPOSURE TO BEAM	EVITE LA EXPOSICIÓN AL RAYO
This product contains a low power laser device.	Este producto contiene un dispositivo láser de baja potencia.

Advertencia: No toque la lente.



**Advertencia:** Utilizar un reproductor de música mientras conduce puede hacer que sea menos consciente de los potenciales peligros, como los coches que se acercan.



**Advertencia:** Para evitar posibles daños auditivos, no utilice el volumen alto durante mucho tiempo.

### ACCESORIOS

- Auriculares



Cable de carga USB-C

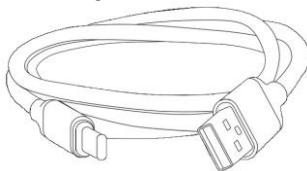

Manual de instrucciones

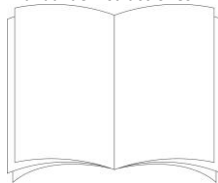

## Parte SUPERIOR y LATERAL

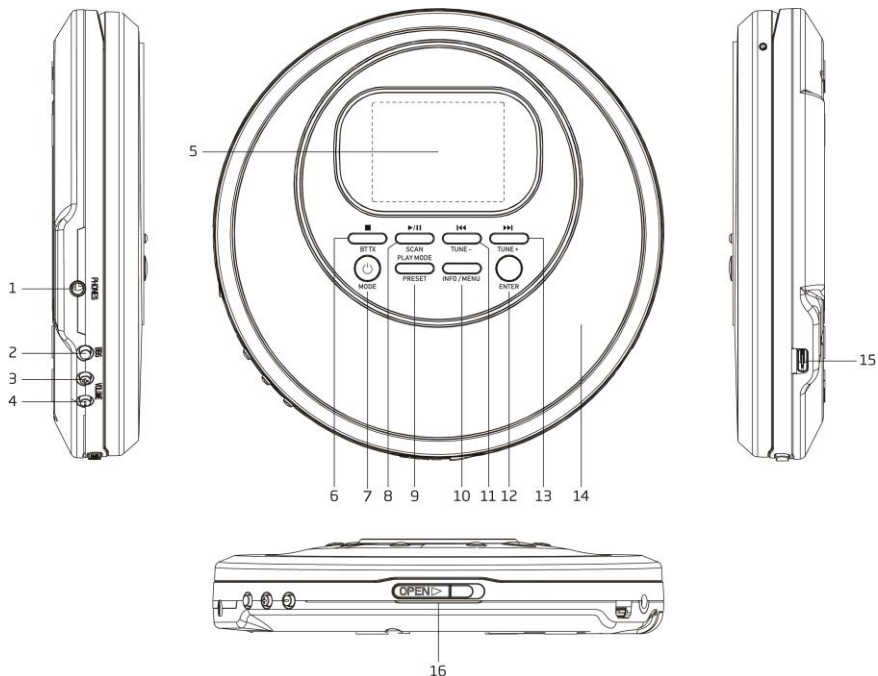

1. SALIDA DE AURICULARES  
Conexión para auriculares externos.
2. BBS ENCENDIDO / APAGADO  
Interruptor del refuerzo de graves ENCENDIDO / APAGADO.
3. VOLUMEN +  
Aumenta el nivel del volumen.
4. VOLUMEN -  
Disminuye el nivel del volumen.
5. PANTALLA LCD a color  
Muestra el estado de funcionamiento y la información del aparato.
6. PARADA ■ / BT TX  
CD: Púlselo para detener la reproducción.



DAB / FM / CD: Manténgalo pulsado para encender la función BT TX. Vuelva a mantenerlo pulsado para apagar la función BT TX.

7. SUSPENSIÓN  / MODE

Modo de suspensión o apagado: Pulse para encender el aparato

Encendido: Manténgalo pulsado para activar el modo de suspensión (con la visualización de la hora y la fecha). Esta función solo funciona cuando el dispositivo no se está cargando.

Encendido: Púlselo para elegir los diferentes modos: DAB / FM / CD.

8. REPRODUCCIÓN/PAUSA  / SCAN

DAB / FM: Manténgalo pulsado para comenzar la búsqueda automática de todas las emisoras disponibles.

CD: Púlselo para pausar o iniciar la reproducción.

9. PLAY MODE / PRESET

DAB / FM: Púlselo para acceder a la lista de recuperación de emisoras presintonizadas. Manténgalo pulsado para acceder a la lista de emisoras presintonizadas.

CD: Púlselo para elegir los diferentes modos de reproducción.

10. INFO / MENÚ

DAB / FM: Púlselo para mostrar la información de la emisora. Manténgalo pulsado para acceder al menú para cambiar los ajustes.

11.  / TUNE -

DAB: Púlselo para mostrar la información de la emisora anterior.

FM: Púlselo para cambiar la frecuencia hacia atrás en intervalos de 0,05 MHz. Manténgalo pulsado para buscar una emisora disponible con una frecuencia inferior.

CD: Púlselo para saltar a la pista anterior.

12. ENTER

DAB / FM: Púlselo para seleccionar el cambio de los ajustes en las funciones del menú.

13.  / TUNE +

DAB: Púlselo para mostrar la información de la siguiente emisora.

FM: Púlselo para cambiar la frecuencia hacia delante en intervalos de 0,05 MHz. Manténgalo pulsado para buscar una emisora disponible con una frecuencia superior.

CD: Púlselo para saltar a la siguiente pista.

14. PUERTA DEL COMPARTIMENTO DE CD

15. ENTRADA DE USB-C DE 5 V

Se conecta a un adaptador USB-C de CA/CC externo (no incluido), CC de 5 V y 1000 mA

16. INTERRUPTOR DESLIZANTE DE APERTURA DE LA PUERTA DEL CD

Deslice para abrir la puerta del compartimento del CD

## PARTE INFERIOR

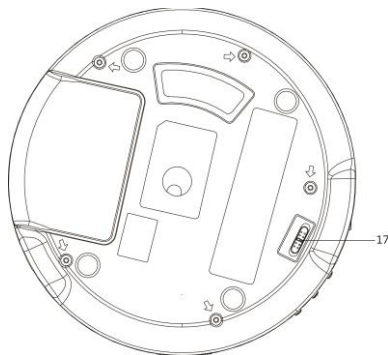

### 17. INTERRUPTOR DESLIZANTE DE BLOQUEO ENCENDIDO/APAGADO

Para evitar pulsar los botones por accidente durante el funcionamiento, el aparato tiene una función de bloqueo de los botones. Coloque el INTERRUPTOR DE BLOQUEO en la posición de ENCENDIDO. Para desbloquear los botones, deslícelo a la posición de APAGADO



## CARGA DEL APARATO

Antes de su uso, se recomienda cargar el aparato durante, al menos, 2 horas.



## FUNCIONAMIENTO BÁSICO

Conecte los auriculares (incluidos) en la SALIDA DE AURICULARES del lateral del aparato.

### Funcionamiento con el adaptador de CA/CC (no incluido)

Pulse el botón de suspensión  para encender el aparato. Para pasar al modo de suspensión (con visualización de fecha y hora), mantenga pulsado el botón de suspensión .

### Funcionamiento con la batería integrada (Con el adaptador de CA/CC desconectado)

Pulse el botón de suspensión  para encender el aparato. Para pasar al modo de suspensión (con visualización de fecha y hora), mantenga pulsado el botón de suspensión . Para pasar al modo apagado de ahorro energético (sin visualización de fecha y hora), mantenga pulsado el botón  de suspensión de nuevo.

### DAB / FM / CD.

Pulse el botón MODE para elegir entre las diferentes fuentes.

## Control del volumen

Pulse el botón VOLUME + / - para cambiar el nivel del volumen. El reproductor de CD cuenta con una protección auditiva para limitar el nivel del volumen y avisarle cuando esté demasiado alto. Cuando se le solicite, deberá pulsar el botón ENTER para confirmar que desea aumentar el volumen y, a continuación, pulsar el botón VOLUME + para aumentar aún más el nivel del volumen.

## Ajuste de la recepción de DAB/FM

El cable de los auriculares funciona como antena. Por lo tanto, extiéndalo por completo y coloque el aparato en un lugar para garantizar una buena recepción de DAB/FM.

## FUNCIONAMIENTO EN DAB

La primera vez que active el modo DAB, buscará automáticamente las emisoras DAB disponibles. Espere a que finalice la búsqueda. La pantalla mostrará el progreso de la búsqueda.

### Búsqueda automática

1. Encienda el aparato en el modo DAB.
2. Mantenga pulsado el botón SCAN para comenzar la búsqueda automática de las emisoras disponibles.

### Búsqueda manual

Si utiliza la búsqueda manual, podrá ajustar la posición de la unidad o buscar una emisora que se haya omitido durante la búsqueda automática.

1. Encienda el aparato en el modo DAB.
2. Mantenga pulsado el botón MENU para acceder al control del menú.
3. Pulse el botón **◀◀ o ▶▶** hasta que se resalte «Manual tune (sintonización manual)» y luego pulse el botón ENTER.
4. Pulse el botón **◀◀ o ▶▶** para seleccionar el canal deseado (5A-13F).
5. Pulse el botón ENTER para confirmar. Ajuste la posición del aparato para mejorar la recepción si es necesario.
6. Para elegir otro canal (5A-13F), pulse el botón **◀◀ o ▶▶** y luego el botón ENTER para confirmar.
7. Cuando se encuentre una emisora, pulse el botón ENTER para seleccionarla.
8. Para salir de la búsqueda manual, pulse el botón MENU varias veces.

### Sintonía

Después de buscar todas las emisoras DAB disponibles, pulse el botón **◀◀ o ▶▶** para mostrar la lista de emisoras y navegar por ella. Luego, pulse el botón ENTER para sintonizar esta emisora en unos segundos.

### Almacenamiento de presintonías DAB

Puede almacenar hasta 30 emisoras DAB.

1. Sintonice la emisora que desea almacenar.
2. Mantenga pulsado el botón PRESET, se mostrará «Preset Store (almacenamiento de presintonías)».
3. Pulse el botón **◀◀ o ▶▶** para seleccionar el número de presintonía en el que desea guardar la emisora.
4. Pulse el botón ENTER para guardarla.

## Recuperación de Presintonías DAB Almacenadas

1. Pulse el botón PRESET, se mostrará «Preset Recall (recuperación de presintonías)».
2. Pulse el botón **◀◀◀** o **▶▶▶** para seleccionar el número de presintonía que desea recuperar.
3. Pulse el botón ENTER para recuperarla.

## Mostrar la Información de la Emisora DAB

Hay varios tipos de información proporcionados por la emisora de radio. Para mostrar la información, pulse el botón INFO / MENU repetidamente.

## Galería DAB

Cuando sintonice con una emisora con galería (si está disponible), la imagen aparecerá en el lado izquierdo de la pantalla. Pulse el botón ENTER para aumentar la imagen a pantalla completa. Pulse el botón ENTER de nuevo para salir y volver donde estaba.

## OTRAS FUNCIONES DEL MENÚ DAB

Mantenga pulsado el botón MENU para acceder al control del menú. Luego pulse el botón **◀◀◀** o **▶▶▶** para las diferentes opciones que se describen a continuación.

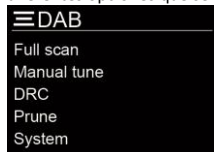

## Rango de control dinámico (DRC)

El DRC puede hacer que los sonidos más bajos se escuchen mejor cuando el aparato se usa en un entorno con ruido. El nivel de DRC de una emisión lo establece la emisora y se transmite con el servicio. Cambiar el valor del DRC de su aparato le permite aplicar un factor de escala a este nivel.

Hay tres niveles de compresión:

DRC desactivado: Sin compresión

DRC bajo: Ajustado a la mitad de la enviada por el servicio transmitido

DRC alto: La compresión máxima enviada con el servicio transmitido

1. Mantenga pulsado el botón MENU para acceder al control del menú.
2. Pulse el botón **◀◀◀** o **▶▶▶** hasta que se resalte «DRC» y luego pulse el botón ENTER.
3. Pulse el botón **◀◀◀** o **▶▶▶** para seleccionar el valor del DRC y luego pulse ENTER para confirmar.
4. Pulse el botón MENU varias veces para salir del control del menú.

Nota:

- No todas las emisiones DAB pueden usar la función de DRC. Si la emisión no admite el DRC, el ajuste del DRC del aparato no tendrá efecto.
- Tras ajustar el nivel del DRC, el sonido puede ser más alto.

## Prune (reducir)

Esta función elimina las emisoras inválidas.

1. Mantenga pulsado el botón MENU para acceder al control del menú.
2. Pulse el botón **◀◀** o **▶▶** hasta que se resalte «Prune (reducir)» y luego pulse el botón ENTER.
3. Pulse el botón **◀◀** o **▶▶** para seleccionar «Yes (sí)» y luego pulse el botón ENTER para eliminar las emisoras inválidas del aparato.
4. Pulse el botón MENU varias veces para salir del control del menú.

## **FUNCIONAMIENTO DE LA RADIO FM**

### **Búsqueda automática**

1. Encienda el aparato en el modo FM.
2. Mantenga pulsado el botón SCAN para comenzar la búsqueda automática y el almacenamiento de las emisoras disponibles (máx. 30 almacenadas).

### **Búsqueda manual**

1. Pulse el botón **◀◀** o **▶▶** varias veces para sintonizar una frecuencia diferente, en intervalos de 0,05 MHz.
2. También puede mantener pulsado el botón **◀◀** o **▶▶** para buscar automáticamente la siguiente emisora disponible.

### **Guardado de presintonías FM**

Puede almacenar hasta 30 emisoras FM.

1. Sintonice la emisora que desea almacenar.
2. Mantenga pulsado el botón PRESET, se mostrará «Preset Store (almacenamiento de presintonías)».
3. Pulse el botón **◀◀** o **▶▶** para seleccionar el número de presintonía en el que desea guardar la emisora.
4. Pulse el botón ENTER para guardarla.

### **Recuperación de presintonías FM almacenadas**

1. Pulse el botón PRESET, se mostrará «Preset Recall (recuperación de presintonías)».
2. Pulse el botón **◀◀** o **▶▶** para seleccionar el número de presintonía que desea recuperar.
3. Pulse el botón ENTER para recuperarla.

### **Selección de estéreo o mono forzado**

Cuando reciba un canal de radio FM estéreo, pulse el botón REPRODUCCIÓN/PAUSA **▶/||** para cambiar entre el audio estéreo y el mono forzado.

### **Visualización de la información de la emisora FM**

Hay varios tipos de información proporcionados por la emisora de radio. Para mostrar la información, pulse el botón INFO / MENU repetidamente.

## **FUNCIONAMIENTO DEL MENÚ FM**

Mantenga pulsado el botón MENU para acceder al control del menú. Luego pulse el botón **◀◀** o **▶▶** para las diferentes opciones que se describen a continuación.



### Ajustes de búsqueda

1. Mantenga pulsado el botón MENU para acceder al control del menú.
2. Pulse el botón **◀◀ o ▶▶** para resaltar «Scan setting (ajustes de búsqueda)» y luego pulse el botón ENTER.
3. Pulse el botón **◀◀ o ▶▶** para resaltar «Strong stations only (solo emisoras con señal fuerte)» o «All stations (todas las emisoras)». Pulse el botón ENTER para confirmar. Cuando se seleccione «Strong stations only (solo emisoras con señal fuerte)», la búsqueda ignorará las emisoras con mala señal y solo guardará las emisoras con señal fuerte. Cuando se seleccione «All stations (todas las emisoras)», se guardarán todas las emisoras posibles durante la búsqueda, aunque tengan mala señal.
4. La siguiente vez que se realice la búsqueda, el aparato buscará las emisoras según el ajuste de búsqueda.

## FUNCIONAMIENTO DEL CD

### Carga y reproducción del CD

Abra la puerta del CD. Inserte un disco con la etiqueta hacia arriba. Cierre la puerta del CD. Pulse el botón MODE para acceder al modo CD. Después de leerlo, se reproducirá automáticamente.

### Reproducción/pausa

Para pausar la reproducción, pulse el botón de REPRODUCCIÓN/PAUSA **▶/II**. Vuelva a pulsar el botón para reanudar la reproducción.

### Parada

Para detener la reproducción, pulse el botón de PARADA **■**.

### Salto de pista

Durante la reproducción, pulse el botón **◀◀ o ▶▶** para saltar a la pista anterior o siguiente.

### Búsqueda de música a gran velocidad

Durante la reproducción, mantenga pulsado el botón **◀◀ o ▶▶** para comenzar la búsqueda a gran velocidad. Cuando suelte el botón **◀◀ o ▶▶**, se reanudará la reproducción normal.

### Repetición/reproducción aleatoria

1. Durante la reproducción, pulse el botón PLAY MODE una vez, la pista actual se reproducirá repetidamente.



2. En el caso de un disco MP3, si vuelve a pulsar el botón PLAY MODE, todas las pistas de la carpeta actual se reproducirán repetidamente.



3. Cuando vuelva a pulsar el botón PLAY MODE, todas las pistas se reproducirán repetidamente.



4. Cuando vuelva a pulsar el botón PLAY MODE, todas las pistas se reproducirán de forma aleatoria.



5. Cuando vuelva a pulsar el botón PLAY MODE, el aparato volverá a la reproducción normal.

### Reproducción programada

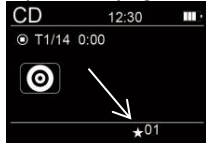

El aparato se puede programar para reproducir una secuencia de pistas seleccionadas.

1. Cuando esté detenido, pulse el botón PLAY MODE, se mostrará el número de programa «★01» en la parte inferior de la pantalla.
2. Pulse el botón **◀◀** o **▶▶** para seleccionar la pista deseada.

3. Pulse el botón PLAY MODE para guardar la pista deseada.
4. Repita los pasos 2-3 para programar hasta 24 pistas en un CD (o 99 pistas en un disco MP3).
5. Pulse el botón de REPRODUCCIÓN/PAUSA ►|| para comenzar la reproducción de las pistas programadas.
6. Para borrar la reproducción programada, pulse el botón de PARADA ■ dos veces o cambie a otro modo.
7. Durante la reproducción programada, también puede activar las funciones «Repeat One (repetir una)» o «Repeat All (repetir todas)», sin embargo, no se admite la reproducción aleatoria.

Nota:

- Además de reproducir discos de audio CDDA, el aparato también puede reproducir archivos MP3, pero, no soporta archivos WMA y otros.
- Las carpetas o el número de archivos del disco que superen el límite admitido por este aparato no se pueden reproducir.

### Reanudar la reproducción

Durante la reproducción, cambiar de modo o activar/desactivar la suspensión y volver al modo CD reanudará la reproducción desde donde se detuvo. Para borrar la reanudación de la reproducción, pulse el botón de PARADA ■ o abra la puerta del compartimento del CD.

Durante la reproducción programada, no se admite la reanudación de la reproducción.

### Protección antichoque

El aparato dispone de una función electrónica de protección antichoque para evitar cualquier interrupción de la salida de sonido cuando se somete a golpes o vibraciones durante la reproducción de un disco. El búfer interno del aparato puede proporcionar una protección contra la interrupción de la salida de sonido de 45 segundos cuando se reproduce un disco CDDA y de 120 segundos cuando se reproduce un disco CD-MP3. Si el reproductor se somete a golpes o vibraciones durante un periodo de tiempo más largo que el del búfer lleno, se producirá alguna interrupción en la salida de sonido. Esto es normal. El sonido se reanudará cuando el aparato se haya estabilizado del golpe o la vibración.

Nota:

- La función antisaltos proporciona una salida de sonido continua cuando la unidad se ve sometida a golpes o vibraciones. No compensará los errores derivados del uso de discos defectuosos, rayados o sucios.

## FUNCIONAMIENTO DE LA TRANSMISIÓN POR BLUETOOTH

La función de transmisión por Bluetooth permite transmitir de forma inalámbrica el sonido del aparato (DAB, FM o CD) a un dispositivo Bluetooth, como un altavoz.



1. En el modo DAB, FM o CD, mantenga pulsado el botón BT TX para comenzar a buscar el dispositivo Bluetooth disponible más cercano. Se mostrará «BT:TX» en la zona inferior de la pantalla; las letras «TX» parpadearán para indicar que se está buscando el altavoz Bluetooth.



Se conectarán automáticamente y el sonido se transmitirá al altavoz Bluetooth.

2. Vuelva a mantener pulsado el botón BT TX para desactivar la función de transmisión por Bluetooth.

Nota:

- Tenga en cuenta que necesitará más tiempo para conectarse a un dispositivo por primera vez.
- Durante el emparejamiento, se recomienda no encender otros dispositivos Bluetooth a menos de 10 metros, aparte del dispositivo que quiere emparejar. Si no se emparejan correctamente, compruebe si hay otros dispositivos Bluetooth cerca. También puede acercar el reproductor (por ejemplo, a menos de 3 metros y sin bloqueos entre ambos) al dispositivo Bluetooth e intentar realizar el emparejamiento de nuevo.
- Si se aleja del alcance del Bluetooth (10 metros) entre el aparato y el dispositivo Bluetooth, el indicador «TX» de la pantalla comenzará a parpadear. Vuelva a colocar el aparato y el dispositivo Bluetooth dentro del alcance y reconecte el dispositivo Bluetooth si es necesario.
- Si no se encuentra ningún dispositivo Bluetooth en 2 minutos, se desactivará la función de transmisión por Bluetooth automáticamente.

## BBS

Puede mejorar el efecto de los graves de la música. Pulsar el botón BBS activará o desactivará el refuerzo de graves.

## FUNCIONAMIENTO DEL MENÚ DEL SISTEMA

Mantenga pulsado el botón MENU para acceder al control del menú. Pulse el botón ◀◀◀ o ▶▶▶ hasta que se resalte «System (sistema)» y luego pulse el botón ENTER. El menú del sistema se mostrará de la siguiente forma. Pulse el botón ◀◀◀ o ▶▶▶ para elegir las diferentes opciones como se muestra a continuación. Luego pulse el botón ENTER para acceder a los ajustes. Para salir del menú, pulse el botón MENU repetidamente.



- Sleep (Apagado automático)
- Time (Hora)
- Backlight (Retroiluminación)
- Language (Idioma)
- Factory Reset (Restablecer datos)
- SW version (Versión de software)

### Función de apagado automático

Puede ajustar la función de apagado automático en 15, 30, 45, 60 y 90 minutos o apagarla.

1. Durante la cuenta atrás del apagado automático, se mostrará un icono de luna en la parte inferior de la pantalla.
2. Cuando el temporizador llegue a cero, el aparato se apagará automáticamente.
3. Para cancelar la función de apagado automático, mantenga pulsado el botón de SUSPENSIÓN ⏸ o apague el temporizador.

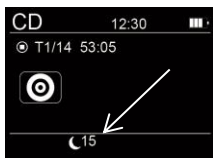

### Ajuste del tiempo

Este ajuste le permite establecer 4 modos de visualización diferentes. Son los siguientes:

- Ajustar Time/Date (Hora/Fecha)
- Actualización automática
- Configurar 12/24 horas
- Set date format (Configurar formato de fecha)

### Ajustar Time/Date (Hora/Fecha):

1. Encienda el aparato en el modo DAB o FM.
2. Mantenga pulsado el botón MENU para acceder al control del menú.
3. Pulse el botón **◀◀◀** o **▶▶▶** hasta que se resalte «System (sistema)» y luego pulse el botón ENTER.
4. Pulse el botón **◀◀◀** o **▶▶▶** hasta que se resalte «Time (hora)» y luego pulse el botón ENTER.
5. Pulse el botón **◀◀◀** o **▶▶▶** hasta que se resalte «Set Time/Date (establecer hora/fecha)» y luego pulse el botón ENTER.
6. Los dígitos de la hora parpadearán. Pulse el botón **◀◀◀** o **▶▶▶** para cambiar el valor de la hora y luego pulse el botón ENTER.
7. Los dígitos de los minutos parpadearán. Pulse el botón **◀◀◀** o **▶▶▶** para cambiar el valor de los minutos y luego pulse el botón ENTER.
8. Si se ha establecido antes la visualización de 12 horas, parpadeará «AM» o «PM». Pulse el botón **◀◀◀** o **▶▶▶** para elegir AM o PM y luego pulse ENTER para confirmar.
9. El aparato le pedirá que establezca la fecha. Siga el procedimiento similar al descrito anteriormente para completar la configuración del día, mes y año.
10. Pulse el botón MENU varias veces para salir del control del menú.

### Actualización Automática

1. Encienda el aparato en el modo DAB o FM.
2. Mantenga pulsado el botón MENU para acceder al control del menú.
3. Pulse el botón **◀◀◀** o **▶▶▶** hasta que se resalte «System (sistema)» y luego pulse el botón ENTER.
4. Pulse el botón **◀◀◀** o **▶▶▶** hasta que se resalte «Time (hora)» y luego pulse el botón ENTER.
5. Pulse el botón **◀◀◀** o **▶▶▶** hasta que se resalte «Auto update (actualización automática)» y luego pulse el botón ENTER.
6. Pulse el botón **◀◀◀** o **▶▶▶** para cambiar entre
  - Actualizar desde cualquiera: La hora y la fecha se actualizarán por la emisión DAB o FM.
  - Actualizar desde DAB: La hora y la fecha solo se actualizarán por la emisión DAB.
  - Actualizar desde FM: La hora y la fecha solo se actualizarán por la emisión FM.
  - Sin actualización: La hora y la fecha nunca se actualizarán por las emisiones.
7. Seleccione la opción deseada y pulse el botón ENTER para confirmar.

8. Pulse el botón MENU varias veces para salir del control del menú.

### Establecer el formato de 12/24 horas

1. Encienda el aparato en el modo DAB o FM.
2. Mantenga pulsado el botón MENU para acceder al control del menú.
3. Pulse el botón **◀◀◀** o **▶▶▶** hasta que se resalte «System (sistema)» y luego pulse el botón ENTER.
4. Pulse el botón **◀◀◀** o **▶▶▶** hasta que se resalte «Time (hora)» y luego pulse el botón ENTER.
5. Pulse el botón **◀◀◀** o **▶▶▶** hasta que se resalte «Set 12/24 hour (establecer el formato de 12/24 horas)» y luego pulse el botón ENTER.
6. Pulse el botón **◀◀◀** o **▶▶▶** para cambiar entre el formato de 12 o 24 horas. Seleccione la opción deseada y pulse el botón ENTER para confirmar.
7. Pulse el botón MENU varias veces para salir del control del menú.

### Configurar formato de fecha

1. Encienda el aparato en el modo DAB o FM.
2. Mantenga pulsado el botón MENU para acceder al control del menú.
3. Pulse el botón **◀◀◀** o **▶▶▶** hasta que se resalte «System (sistema)» y luego pulse el botón ENTER.
4. Pulse el botón **◀◀◀** o **▶▶▶** hasta que se resalte «Time (hora)» y luego pulse el botón ENTER.
5. Pulse el botón **◀◀◀** o **▶▶▶** hasta que se resalte «Set date format (establecer formato de la fecha)» y luego pulse el botón ENTER.
6. Pulse el botón **◀◀◀** o **▶▶▶** para cambiar entre el formato de fecha «DD-MM-YYYY» o «MM-DD-YYYY» Seleccione la opción deseada y pulse el botón ENTER para confirmar.
7. Pulse el botón MENU varias veces para salir del control del menú.

### Ajuste del idioma

Puede ajustar el idioma del aparato.

1. Encienda el aparato en el modo DAB o FM.
2. Mantenga pulsado el botón MENU para acceder al control del menú.
3. Pulse el botón **◀◀◀** o **▶▶▶** hasta que se resalte «System (sistema)» y luego pulse el botón ENTER.
4. Pulse el botón **◀◀◀** o **▶▶▶** hasta que se resalte «Language (idioma)» y luego pulse el botón ENTER.
5. Pulse el botón **◀◀◀** o **▶▶▶** para cambiar entre los diferentes idiomas. Seleccione el idioma deseado y pulse el botón ENTER para confirmar.
6. Pulse el botón MENU varias veces para salir del control del menú.

### Restablecer datos

Esta función restaura el aparato a los ajustes de fábrica.

1. Encienda el aparato en el modo DAB o FM.
2. Mantenga pulsado el botón MENU para acceder al control del menú.
3. Pulse el botón **◀◀◀** o **▶▶▶** hasta que se resalte «System (sistema)» y luego pulse el botón ENTER.
4. Pulse el botón **◀◀◀** o **▶▶▶** hasta que se resalte «Factory Reset (reinicio de fábrica)» y luego pulse el botón ENTER.
5. Pulse el botón **◀◀◀** o **▶▶▶** hasta que se resalte «Yes (sí)» y luego pulse el botón ENTER para restaurar el aparato.

### Comprobación de la versión del software

Puede comprobar la versión del software del aparato.

1. Encienda el aparato en el modo DAB o FM.

2. Mantenga pulsado el botón MENU para acceder al control del menú.
3. Pulse el botón **◀◀** o **▶▶** hasta que se resalte «System (sistema)» y luego pulse el botón ENTER.
4. Pulse el botón **◀◀** o **▶▶** hasta que se resalte «SW version (versión de software)» y luego pulse el botón ENTER para mostrar el número de versión del software.
5. Pulse el botón MENU varias veces para salir del control del menú.

## **AHORRO DE BATERÍA**

Para reducir el consumo de la batería, cuando el aparato esté en pausa en el modo CD o sin reproducción durante 15 minutos, se apagará automáticamente.

## **Resolución de problemas**

### **No hay energía**

- Asegúrese de que el aparato está encendido y que la batería está totalmente cargada.

### **No hay salida de audio**

- Suba el volumen.

### **El disco está insertado pero no se reproduce**

- Asegúrese de que la etiqueta del disco está hacia arriba.
- Asegúrese de que el disco está limpio.
- El modo de PAUSA podría estar activado, desactívelo.
- El disco podría estar dañado o sucio; compruébelo y límpielo.

### **Recepción DAB/FM**

- Asegúrese de que el cable de los auriculares (antena) está totalmente extendido.
- Las interferencias eléctricas de su casa pueden provocar una mala recepción. Aleje el aparato de ellos (especialmente los que tienen motores y transformadores).

### **El sonido de los auriculares tiene interferencias**

- Aleje cualquier dispositivo inalámbrico (móviles, dispositivos Bluetooth, etc.) del aparato.

## ESPECIFICACIONES TÉCNICAS

Rango de frecuencia de la radio DAB	174,928 - 239,2 MHz
Rango de frecuencia de la radio FM	87,5-108 MHz
Rango de frecuencia del Bluetooth	2,402-2,480 GHz
Potencia de salida del transmisor	Menos de 10 mW
Versión de Bluetooth	5.2
Entrada de alimentación de CC USB-C para la carga	5 V de CC, 1000 mA
Protección antichoque	45 segundos para CDDA, 120 segundos para CD-MP3
Batería	Batería recargable de polímero de litio integrada de 3,7 V y 1000 mAh
Salida de auriculares	Conector estéreo de 3,5 mm
Pantalla LCD	Pantalla TFT de 2 pulgadas
Temperatura de funcionamiento	0 °C - +40 °C
Dimensiones del aparato (L x P x A)	143 x 143 x 30 mm
Peso total	0,24 kg

- Las especificaciones se ofrecen solo como referencia. El peso y el tamaño son aproximados.
- Mejoramos nuestro producto constantemente, por lo que las especificaciones y las funciones pueden cambiar sin previo aviso.

## GARANTÍA

to Commaxx B.V. ofrece servicio y garantía en conformidad con las leyes europeas, por lo que en caso de requerir una reparación (tanto durante como después del periodo de garantía) debe ponerse en contacto con su distribuidor local.

Nota importante: No es posible enviar directamente a to Commaxx B.V. os productos que necesiten reparación.

Nota importante: Si se abre la unidad o se accede a su interior en modo alguno en un centro de mantenimiento no oficial, la garantía quedará anulada.

El dispositivo no es adecuado para un uso profesional. En caso de realizar un uso profesional, todas las obligaciones de garantía del fabricante quedarán anuladas.

## EXENCIÓN DE RESPONSABILIDAD

Se realizan actualizaciones del firmware y/o componentes de hardware de manera periódica. Por tanto, algunas instrucciones, especificaciones e imágenes de estos documentos podrían diferir ligeramente de su modelo concreto. Todos los elementos descritos en esta guía son únicamente para fines ilustrativos y pueden no corresponderse a su modelo concreto. Las descripciones de este manual no otorgarán ningún derecho legal.

## ELIMINACIÓN DEL ANTIGUO DISPOSITIVO



Este símbolo indica que el producto eléctrico o batería pertinente no debe eliminarse con los residuos domésticos generales en Europa. Para garantizar un tratamiento correcto de los residuos del producto y las pilas, elimínelos en conformidad con las leyes locales vigentes para la eliminación de equipos eléctricos y pilas. Al hacerlo, ayudará a preservar los recursos naturales y mejorar los niveles de protección del medio ambiente en el tratamiento y eliminación de residuos eléctricos (Directiva sobre residuos de aparatos eléctricos y electrónicos).

## DECLARACIÓN DE CONFORMIDAD

Por el presente, Commaxx declara que el equipo de radio tipo [Lenco CD-500] cumple con la directiva 2014/53/UE. El texto completo de la declaración UE de conformidad está disponible en la siguiente dirección de Internet:

[https://commaxx-certificates.com/doc/cd-500\\_doc.pdf](https://commaxx-certificates.com/doc/cd-500_doc.pdf)

Tipo de radiofrecuencia	Rango de frecuencia (MHz)	Potencia (dBm)
Bluetooth	2402-2480	<6
DAB	174-240	-
FM	87,5-108	-

## SERVICIO TÉCNICO

Para más información y atención al cliente, visite [www.lenco.com](http://www.lenco.com)

Commaxx B.V. Wiebachstraat 37, 6466 NG Kerkrade, Países Bajos

**ATTENZIONE:**

L'utilizzo di controlli o regolazioni o l'esecuzione di procedure diverse da quelle specificate può causare l'esposizione a radiazioni pericolose.

**PRECAUZIONI PRIMA DELL'USO****CONSERVARE QUESTE ISTRUZIONI:**

1. Non coprire o bloccare le aperture di ventilazione. Quando si posiziona il dispositivo su uno scaffale, lasciare uno spazio libero di 5 cm attorno all'intero dispositivo.
2. Installare secondo quanto riportato nel manuale fornito.
3. Tenere il dispositivo lontano da sorgenti di calore come radiatori, termosifoni, stufe, candele e altri prodotti che generano calore o fiamme libere. Il dispositivo può essere utilizzato solo in climi miti. Evitare ambienti estremamente freddi o caldi. Temperatura operativa compresa tra 0° e 35 °C.
4. Evitare l'uso del dispositivo in presenza di forti campi magnetici.
5. Le scariche elettrostatiche possono interferire con il normale utilizzo di questo dispositivo. In tal caso, è sufficiente ripristinare e riavviare il dispositivo seguendo il manuale di istruzioni. Durante la trasmissione di file, maneggiarlo con cura e operare in un ambiente privo di elettricità statica.
6. **Avviso!** Non inserire mai oggetti nel prodotto attraverso le prese d'aria o le aperture. All'interno del prodotto sono presenti tensioni elevate e l'inserimento di un oggetto può provocare scariche elettriche e/o cortocircuiti. Per lo stesso motivo, non versare acqua o liquidi sul prodotto.
7. Non utilizzare in ambienti umidi o bagnati come bagni, cucine con vapore o piscine.
8. Non esporre il dispositivo a schizzi o gocciolamenti di liquidi; non poggiare sopra o accanto al dispositivo oggetti contenenti liquidi, ad esempio vasi.
9. Non utilizzare questo dispositivo in caso di condensa. Quando l'unità viene utilizzata in una stanza calda e umida, al suo interno possono formarsi goccioline d'acqua o condensa e l'unità potrebbe non funzionare correttamente; lasciare l'unità spenta per 1 o 2 ore prima di accenderla in quanto deve essere asciutta prima di collegarla all'alimentazione.
10. Sebbene questo dispositivo sia fabbricato con la massima cura e controllato più volte prima di lasciare la fabbrica, è comunque possibile che si verifichino problemi come per qualsiasi altra apparecchiatura elettrica. Se si nota fumo, eccessivo accumulo di calore o altri fenomeni imprevisti, scollegare immediatamente la spina dalla presa di alimentazione principale.

11. Questo dispositivo deve funzionare con una fonte di alimentazione con i valori indicati sull'etichetta delle specifiche. Se non si è sicuri del tipo di alimentazione utilizzata in casa, consultare il rivenditore o la compagnia elettrica locale.
12. Tenere fuori dalla portata degli animali domestici. Ad alcuni animali piace mordere i cavi di alimentazione.
13. Per pulire il dispositivo, utilizzare un panno morbido e asciutto. Non usare solventi o liquidi a base di benzina. Per rimuovere le macchie persistenti, è possibile utilizzare un panno umido con detergente diluito.
14. Il fornitore non è responsabile per danni o perdita di dati causati da malfunzionamento, uso improprio, modifica del dispositivo o sostituzione della batteria.
15. Non interrompere la connessione quando il dispositivo sta formattando o trasferendo file. In caso contrario, i dati potrebbero essere danneggiati o andare persi.
16. Se l'unità dispone della funzione di riproduzione USB, la chiavetta USB deve essere collegata direttamente all'unità. Non utilizzare una prolunga USB perché può causare interferenze con conseguenti perdite di dati.
17. L'etichetta di classificazione è situata sul pannello inferiore o posteriore del dispositivo.
18. Questo dispositivo non è destinato all'uso da parte di persone (compresi i bambini) con disabilità fisiche, sensoriali o mentali, o privi di esperienza e conoscenza, a meno che non siano sotto supervisione o abbiano ricevuto istruzioni circa l'uso corretto del dispositivo da parte di chi è responsabile per la loro sicurezza.
19. Questo prodotto è destinato esclusivamente all'uso non professionale e non commerciale o industriale.
20. Assicurarsi che l'unità sia collocata in una posizione stabile. I danni causati dall'uso di questo prodotto in una posizione instabile, vibrazioni o urti o la mancata osservanza di qualsiasi altro avvertimento o precauzione indicati in questo manuale dell'utente non saranno coperti da garanzia.
21. Non rimuovere mai l'involucro esterno di questo dispositivo.
22. Non posizionare mai questo dispositivo su altre apparecchiature elettriche.
23. Non permettere ai bambini di accedere ai sacchetti di plastica.
24. Utilizzare solo collegamenti/accessori specificati dal produttore.
25. Rivolgersi a personale qualificato per l'assistenza. È necessario ricorrere all'assistenza quando il dispositivo ha subito qualsivoglia tipo di danno, ad esempio al cavo di alimentazione o alla spina, se è stato versato del liquido o sono caduti oggetti al suo interno, oppure se è stato esposto a pioggia o umidità, quando non funziona correttamente o è caduto.
26. L'esposizione prolungata ai suoni ad alto volume dei lettori musicali può causare una perdita temporanea o permanente dell'udito.
27. Se il prodotto viene consegnato con cavo di alimentazione o adattatore di alimentazione CA:
  - In caso di problemi, scollegare il cavo di alimentazione CA e rivolgersi a personale qualificato per l'assistenza.



- Non calpestare o schiacciare l'alimentatore. Fare molta attenzione, in particolare vicino alle prese e al punto di uscita del cavo. Non posizionare oggetti pesanti sull'alimentatore in quanto potrebbero danneggiarlo. Tenere il dispositivo fuori dalla portata dei bambini! Giocando con il cavo di alimentazione possono infortunarsi seriamente.
  - Scollegare il dispositivo durante i temporali o quando non viene utilizzato per un lungo periodo.
  - La presa di corrente deve essere installata vicino all'apparecchio e deve essere facilmente accessibile.
  - Non sovraccaricare le prese CA né le prolunghie. Il sovraccarico può causare incendi o scariche elettriche.
  - I dispositivi con struttura di classe 1 devono essere collegati a una presa di rete con connessione di messa a terra di protezione.
  - I dispositivi con struttura di classe 2 non richiedono un collegamento a terra.
  - Tenere sempre la spina quando la si estrae dalla presa di rete. Non tirare il cavo di alimentazione. Ciò può causare un cortocircuito.
  - Non utilizzare un cavo o una presa di alimentazione danneggiati o una presa non fissata correttamente. Tale azione potrebbe provocare incendi o scariche elettriche.
28. Se il prodotto contiene o viene consegnato con un telecomando contenente batterie a pulsante/a bottone:
- Avvertenza:
- "Non ingerire la batteria, pericolo di ustioni chimiche" o problema equivalente.
  - [Il telecomando in dotazione con] Il presente prodotto contiene una pila a bottone. Se ingerita, la batteria può causare gravi ustioni interne in sole 2 ore e portare alla morte.
  - Tenere le batterie, nuove o usate, fuori dalla portata dei bambini.
  - Se il vano batteria non si chiude completamente, interrompere l'uso del dispositivo e tenerlo fuori della portata dei bambini.
  - Se si teme che delle batterie possano essere state inghiottite o essere venute a contatto con qualsiasi parte interna del corpo, contattare immediatamente un medico.
29. Precauzioni sull'uso delle batterie:
- La batteria può esplodere se non viene sostituita correttamente. Sostituire solo con lo stesso tipo o equivalente.
  - Non sottoporre le batterie a temperature estreme alte o basse, bassa pressione dell'aria ad alta quota durante l'uso, lo stoccaggio o il trasporto.
  - La sostituzione con una batteria di tipo errato può provocare un'esplosione o la perdita di liquidi o gas infiammabili.

- Lo smaltimento di una batteria nel fuoco o in un forno caldo o lo schiacciamento o il taglio meccanico di una batteria possono provocare un'esplosione.
- Lasciare una batteria in un ambiente circostante a temperatura estremamente elevata può provocare un'esplosione o una perdita di liquidi o gas infiammabili.
- Una batteria soggetta a una pressione dell'aria estremamente bassa può provocare un'esplosione o una perdita di liquidi o gas infiammabili.
- È necessario prestare attenzione agli aspetti ambientali legati allo smaltimento delle batterie.

## **INSTALLAZIONE**

- Disimballare tutte le parti e rimuovere il materiale protettivo.
- Non collegare l'unità alla rete elettrica prima di avere controllato la tensione di rete e prima che siano stati effettuati tutti gli altri collegamenti.

## AVVERTENZA

Prodotto laser di classe 1

CLASS 1 LASER PRODUCT  
APPAREIL À LASER DE CLASSE 1  
PRODUTO LASER DE CLASSE 1

CAUTION  
INVISIBLE LASER RADIATION  
WHEN OPEN AND INTERLOCKS  
DEFEATED.  
AVOID EXPOSURE TO BEAM



This product contains a low power laser device.

EN	IT
CLASS 1 LASER PRODUCT	PRODOTTO LASER DI CLASSE 1
CAUTION	PERICOLO
INVISIBLE LASER RADIATION WHEN OPEN AND INTERLOCKS DEFEATED.	RADIAZIONE LASER INVISIBILE QUANDO VIENE APERTO E GLI INTERBLOCCHI SONO DIFETTOSI.
AVOID EXPOSURE TO BEAM	EVITARE L'ESPOSIZIONE AL RAGGIO
This product contains a low power laser device.	Questo prodotto contiene un dispositivo laser a bassa potenza.

Avvertenza: Non toccare la lente.



**AVVERTENZA:** durante la guida, l'ascolto di un lettore musicale personale può rendere l'ascoltatore meno consapevole dei potenziali pericoli, come ad esempio l'avvicinamento delle auto.



**AVVERTENZA:** per prevenire possibili danni all'udito, evitare l'ascolto ad alto volume per periodi di tempo prolungati.

### ACCESSORI

- Auricolari

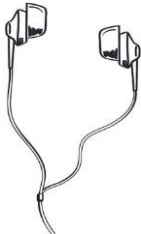

Cavo di ricarica USB-C

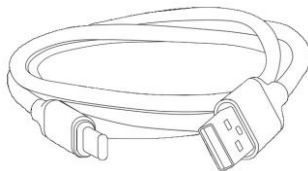



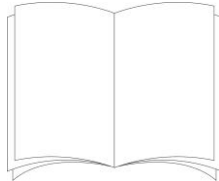

Manuale di istruzioni

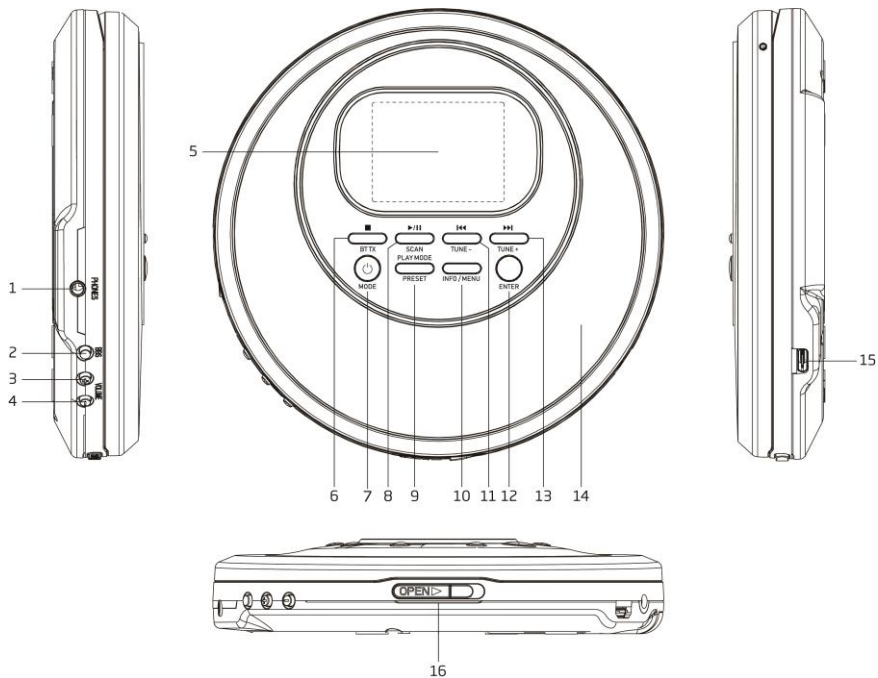

## Parti superiore e laterale



1. USCITA CUFFIE  
Per collegare gli auricolari esterni
2. INTERRUOTTORE BBS  
Per attivare e disattivare il potenziamento dei bassi
3. VOLUME +  
Per aumentare il livello del volume
4. VOLUME -  
Per diminuire il livello del volume
5. DISPLAY LCD a colori  
Per visualizzare le informazioni e lo stato di funzionamento dell'unità
6. STOP ■ / BT TX  
CD: premere per interrompere la riproduzione

- DAB/FM/CD: tenere premuto per avviare il Bluetooth. Tenere premuto di nuovo per disattivare il Bluetooth
7. **STANDBY  / MODE**  
Modalità standby o spento: Premere per accendere l'unità  
Se acceso: tenere premuto per attivare la modalità standby dell'unità (con la visualizzazione di data e ora). Questa funzione funziona solo quando il dispositivo non è in carica.  
Se acceso: premere per scorrere tra le modalità: DAB/FM/CD
  8. **RIPRODUZIONE/PAUSA  /  / SCANSIONE**  
DAB / FM: tenere premuto per avviare la scansione automatica di tutte le stazioni disponibili  
CD: premere per mettere in pausa o riprendere la riproduzione
  9. **PLAY MODE / PRESET**  
DAB / FM: premere per accedere all'elenco delle stazioni di preselezione. Tenere premuto per memorizzare una stazione nell'elenco delle stazioni di preselezione  
CD: premere per selezionare le diverse modalità di riproduzione
  10. **INFO / MENU**  
DAB / FM: premere per visualizzare le informazioni sulla stazione. Tenere premuto per accedere al menu e modificare le impostazioni
  11. ** / TUNE -**  
DAB: premere per visualizzare le informazioni sulla stazione precedente  
FM: premere brevemente per modificare la frequenza verso il basso in passi da 0,05 MHz. Tenere premuto per scansionare la banda di frequenza verso il basso  
CD: premere per passare al brano precedente
  12. **ENTER**  
DAB / FM: premere per selezionare l'impostazione di modifica nel menu operativo
  13. ** / TUNE +**  
DAB: premere per visualizzare le informazioni sulla stazione successiva  
FM: premere brevemente per modificare la frequenza verso l'alto in passi da 0,05 MHz. Tenere premuto per scansionare la banda di frequenza verso l'alto  
CD: premere per passare al brano successivo
  14. **SPORTELLO DEL VANO CD**
  15. **Porta USB-C 5 V**  
Consente il collegamento di un adattatore esterno USB-A CA/CC (non in dotazione), 5 CC 1000 mA
  16. **CURSORE APERTURA SPORTELLO CD**  
Spostare per aprire lo sportello del vano CD

## LATO INFERIORE

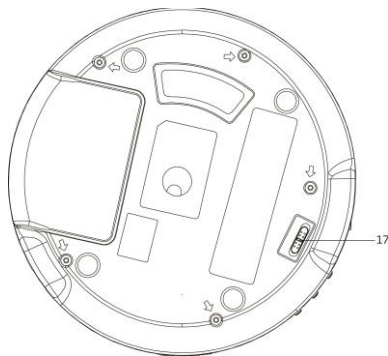

### 17. CURSORE BLOCCO/SBLOCCO

L'unità è dotata di una funzione di blocco per evitare la pressione accidentale dei pulsanti durante l'uso. Spostare il cursore in posizione ON. Per sbloccare i pulsanti, spostare il cursore in posizione OFF



## RICARICA DELL'UNITÀ

Prima dell'uso, si consiglia di caricare l'unità per almeno 2 ore.



## FUNZIONI PRINCIPALI

Collegare gli auricolari (in dotazione) all'USCITA CUFFIE posta sul lato dell'unità.

### Funzionamento con adattatore CA/CC (non in dotazione)

Premere il pulsante STANDBY  per accendere l'unità. Per passare alla modalità Standby (con visualizzazione di ora e data), tenere premuto il pulsante STANDBY .

### Funzionamento con batteria integrata (adattatore CA/CC NON collegato)

Premere il pulsante STANDBY  per accendere l'unità. Per passare alla modalità Standby (con visualizzazione di ora e data), tenere premuto il pulsante STANDBY . Per spegnere l'unità in modalità risparmio energetico (senza display), tenere nuovamente premuto il pulsante STANDBY .

### DAB/FM/CD

Premere il pulsante MODE per selezionare la sorgente desiderata.

### **Controllo del volume**

Premere il pulsante VOLUME +/- per regolare il livello del volume. Il lettore CD dispone di una protezione per l'udito al fine di limitare il livello del volume e ricevere un avviso quando questo è troppo elevato. Quando richiesto, occorre premere il pulsante ENTER per confermare che si desidera aumentare il volume e successivamente premere il pulsante VOLUME + per aumentare ulteriormente il livello del volume.

### **Regolazione della ricezione DAB/FM**

Il cavo degli auricolari funge da antenna. Estenderlo, quindi, completamente e posizionare l'unità in un luogo che garantisca una buona ricezione del segnale DAB/FM.

## **FUNZIONAMENTO IN MODALITÀ DAB**

La prima volta che si utilizza la modalità DAB, l'unità esegue automaticamente una scansione delle stazioni DAB disponibili. Attendere il termine della scansione. Sul display verrà visualizzato l'avanzamento della scansione.

### **Scansione automatica**

1. Accendere l'unità in modalità DAB.
2. Tenere premuto il pulsante SCAN per avviare la scansione automatica delle stazioni disponibili.

### **Scansione manuale**

La scansione manuale consente di regolare la posizione dell'unità o di cercare una stazione che non è stata rilevata durante la scansione automatica.

1. Accendere l'unità in modalità DAB.
2. Tenere premuto il pulsante MENU per accedere al controllo del menu.
3. Premere il pulsante **◀◀◀ o ▶▶▶** fino a quando "Manual tune (Sintonia manuale)" viene evidenziato, quindi premere il pulsante ENTER.
4. Premere il pulsante **◀◀◀ o ▶▶▶** per selezionare il canale desiderato (5A-13F).
5. Premere il pulsante ENTER per confermare. Se necessario, regolare la posizione dell'unità per ottenere una ricezione ottimale.
6. Per selezionare un altro canale (5A-13F), premere il pulsante **◀◀◀ o ▶▶▶**, quindi premere il pulsante ENTER per confermare.
7. Una volta trovata la stazione, premere il tasto ENTER per selezionarla.
8. Premere ripetutamente il pulsante MENU per uscire dalla scansione manuale.

### **Sintonia**

Dopo aver eseguito la scansione di tutte le stazioni DAB disponibili, premere il pulsante **◀◀◀ o ▶▶▶** per visualizzare e scorrere l'elenco delle stazioni. Quindi, premere il pulsante ENTER per sintonizzarsi sulla stazione desiderata in pochi attimi.

### **Memorizzazione delle preselezioni DAB**

È possibile memorizzare fino a 30 stazioni DAB.

1. Sintonizzarsi sulla stazione che si desidera memorizzare.
2. Tenere premuto il pulsante PRESET: sul display appare "Preset Store (Memorizza preselezione)".
3. Premere il pulsante **◀◀◀ o ▶▶▶** per selezionare il numero di preselezione che si desidera memorizzare.
4. Premere il pulsante ENTER per confermare.

### Richiamo delle preselezioni DAB memorizzate

1. Premere il pulsante PRESET: sul display appare "Preset Recall (Richiama preselezione)".
2. Premere il pulsante ◀◀ o ▶▶ per selezionare il numero di preselezione che si desidera richiamare.
3. Premere il pulsante ENTER per confermare.

### Visualizzazione delle informazioni delle stazioni DAB

La stazione radio fornisce diversi tipi di informazioni. Per visualizzare le informazioni, premere ripetutamente INFO / MENU.

### Presentazione DAB

Quando si riceve la stazione con la presentazione (se disponibile), l'immagine verrà visualizzata sul lato sinistro del display. Premere il pulsante INVIO per ingrandire l'immagine e adattarla completamente allo schermo. Premere nuovamente il pulsante INVIO per uscire e tornare al funzionamento normale.

### ALTRE FUNZIONI DEL MENU DAB

Tenere premuto il pulsante MENU per accedere al controllo del menu. Quindi, premere il pulsante ◀◀ o ▶▶ per le diverse opzioni descritte di seguito.

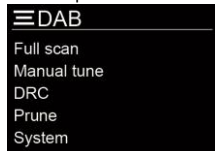

### Controllo della gamma dinamica (DRC)

Il DRC può facilitare l'ascolto dei suoni più lievi quando l'unità viene utilizzata in un ambiente rumoroso. Il livello DRC di una emissione viene impostato dall'emittente e trasmesso con il servizio. La modifica del valore DRC sull'unità consente di applicare un coefficiente correttivo a questo livello.

Ci sono tre livelli di compressione:

DRC disattivo: nessuna compressione

DRC basso: impostato a 1/2 di quello del servizio trasmesso

DRC alto: compressione massima come inviata con il servizio trasmesso

1. Tenere premuto il pulsante MENU per accedere al controllo del menu.
2. Premere il pulsante ◀◀ o ▶▶ e selezionare "DRC", quindi premere il pulsante ENTER.
3. Premere il pulsante ◀◀ o ▶▶ e selezionare il valore DRC, quindi premere ENTER per confermare.
4. Premere più volte il pulsante MENU per uscire dal controllo del menu.

Nota:

- non tutte le trasmissioni DAB possono utilizzare la funzione DRC. Se la trasmissione non supporta il DRC, impostarlo sull'unità non avrà alcun effetto.
- Dopo aver regolato il livello DRC, il suono potrebbe essere più alto.



### **Eliminazione delle stazioni non disponibili**

Questa funzione rimuove le stazioni non valide.

1. Tenere premuto il pulsante MENU per accedere al controllo del menu.
2. Premere il pulsante **◀◀◀◀▶▶▶▶** e selezionare "Prune (Elimina le stazioni non valide)", quindi premere il pulsante ENTER.
3. Premere il pulsante **◀◀◀◀▶▶▶▶** e selezionare "Yes (Sì)", quindi premere il pulsante ENTER per eliminare le stazioni non valide dall'unità.
4. Premere più volte il pulsante MENU per uscire dal controllo del menu.

## **FUNZIONAMENTO IN MODALITÀ RADIO FM**

### **Scansione automatica**

1. Accendere l'unità in modalità FM.
2. Tenere premuto il pulsante SCAN per avviare la scansione automatica delle stazioni disponibili (memoria per fino a 30).

### **Scansione manuale**

1. Premere più volte il pulsante **◀◀◀◀▶▶▶▶** per sintonizzarsi su una frequenza diversa in passi da 0.05 MHz.
2. In alternativa, tenere premuto il pulsante **◀◀◀◀▶▶▶▶** per avviare la ricerca automatica della prossima stazione disponibile.

### **Memorizzazione delle preselezioni FM**

È possibile memorizzare fino a 30 stazioni FM.

1. Sintonizzarsi sulla stazione che si desidera memorizzare.
2. Tenere premuto il pulsante PRESET: sul display appare "Preset Store (Memorizza preselezione)".
3. Premere il pulsante **◀◀◀◀▶▶▶▶** per selezionare il numero di preselezione che si desidera memorizzare.
4. Premere il pulsante ENTER per confermare.

### **Richiamo delle preselezioni FM memorizzate**

1. Premere il pulsante PRESET: sul display appare "Preset Recall (Richiama preselezione)".
2. Premere il pulsante **◀◀◀◀▶▶▶▶** per selezionare il numero di preselezione che si desidera richiamare.
3. Premere il pulsante ENTER per confermare.

### **Selezione Stereo/Forza mono**

Quando si riceve una stazione radio FM stereo, premere il pulsante RIPRODUZIONE/PAUSA **▶/||** per passare dall'audio stereo a quello mono e viceversa.

### **Visualizzazione delle informazioni delle stazioni FM**

La stazione radio fornisce diversi tipi di informazioni. Per visualizzare le informazioni, premere ripetutamente INFO / MENU.

## **FUNZIONE MENU FM**

Tenere premuto il pulsante MENU per accedere al controllo del menu. Quindi, premere il pulsante **◀◀◀◀▶▶▶▶** per le diverse opzioni descritte di seguito.



### **Impostazioni di scansione**

1. Tenere premuto il pulsante MENU per accedere al controllo del menu.
2. Premere il pulsante **◀◀◀◀** e selezionare "Scan Setting (Impostazioni di scansione)", quindi premere ENTER per confermare.
3. Premere il pulsante **◀◀◀◀** e selezionare "Strong stations only (Solo stazioni con segnale forte)" o "All stations (Tutte le stazioni)". Premere il pulsante ENTER per confermare. Quando si seleziona l'opzione "Strong Stations only (Solo stazioni con segnale forte)", la scansione ignorerà le stazioni disturbate e acquisirà solo quelle con un segnale forte. Quando si seleziona "All stations (Tutte le stazioni)", tutte le stazioni disponibili verranno acquisite, anche quelle un po' disturbate.
4. Alla successiva scansione, l'unità cercherà le stazioni in base a questa impostazione di scansione.

## **FUNZIONE CD**

### **Caricamento e riproduzione di un CD**

Aprire lo sportello del vano CD. Inserire un CD con il lato dell'etichetta rivolto verso l'alto. Chiudere lo sportello del vano CD. Premere il pulsante MODE per accedere alla modalità CD. Dopo la lettura, viene avviata automaticamente la riproduzione.

### **Riproduzione/Pausa**

Premere il pulsante RIPRODUZIONE/PAUSA **▶/||** per mettere in pausa la riproduzione. Premerlo di nuovo per riavviare la riproduzione.

### **Arresto della riproduzione**

Premere il pulsante STOP **■** per arrestare la riproduzione.

### **Salta brano**

Durante la riproduzione, premere il pulsante **◀◀◀◀** per passare al brano precedente o a quello successivo.

### **Ricerca rapida della musica**

Tenere premuto il pulsante **◀◀◀◀** durante la riproduzione per avviare la ricerca rapida. Rilasciando il pulsante **◀◀◀◀**, la riproduzione riprenderà a velocità normale.

### **Ripeti/Riproduzione casuale**

1. Durante la riproduzione, premere una volta il pulsante PLAY MODE per riprodurre ripetutamente il brano corrente.



2. Se il disco contiene tracce MP3, premendo di nuovo il pulsante PLAY MODE verranno riprodotti ripetutamente tutti i brani della cartella corrente.

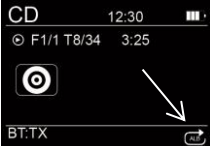

3. Premendo ancora una volta il pulsante PLAY MODE, tutti i brani verranno riprodotti ripetutamente.

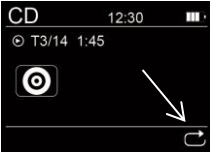

4. Premere ancora una volta il pulsante PLAY MODE per riprodurre tutti i brani in sequenza casuale.



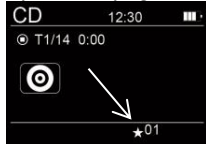

5. Premere ancora una volta il pulsante PLAY MODE per tornare alla riproduzione normale.

### Riproduzione programmata



L'unità può essere programmata per riprodurre una sequenza di brani selezionati.

1. Quando l'unità non è in riproduzione, premere il pulsante PLAY MODE, sul display viene visualizzato il numero del programma "★01" vicino alla parte inferiore del display.
2. Premere il pulsante **◀◀** o **▶▶** e selezionare il brano desiderato.
3. Premere il pulsante PLAY MODE per salvare il brano desiderato.

4. Ripetere i passaggi 2-3 per programmare fino 24 brani del CD (o 99 tracce in un CD contenente MP3).
5. Premere il pulsante PLAY/PAUSE  per avviare la riproduzione dei brani programmati.
6. Per annullare la riproduzione programmata, premere due volte il pulsante STOP  o passare a un'altra modalità.
7. Durante la riproduzione del programma è anche possibile utilizzare le funzioni "Repeat One (Ripeti uno)" o "Repeat All (Ripeti tutti)", mentre la riproduzione casuale non è supportata.

Nota:

- Oltre alla riproduzione di dischi audio CDDA, l'unità può riprodurre anche file MP3. Tuttavia, i file WMA e altri tipi non sono supportati.
- Le cartelle o il numero di file sul disco che superano il limite supportato da questo prodotto non sono riproducibili.

### Ripresa della riproduzione

Durante la riproduzione, se si cambia modalità o si attiva/disattiva lo standby e si torna alla modalità CD, la riproduzione riprenderà dal punto in cui è stata interrotta. Per annullare la ripresa della riproduzione, premere il pulsante STOP  o aprire lo sportello del vassoio del vano CD.

Durante la riproduzione programmata non è possibile riprendere la riproduzione dal punto in cui è stata interrotta.

### Protezione Antiurto

L'unità è dotata di una funzione elettronica di protezione antiurto che impedisce l'interruzione del suono in uscita in caso di urti o vibrazioni durante la riproduzione del disco. Il buffer interno dell'unità è in grado di fornire una protezione contro l'interruzione dell'emissione del suono per 45 secondi nel caso di un disco CDDA e per 120 secondi nel caso di un CD-MP3. Se il lettore è sottoposto a urti o vibrazioni per un tempo superiore a quello in cui il buffer è pieno, si verificheranno interruzioni dell'emissione sonora. Questo è normale. Il suono riprenderà quando l'unità si sarà stabilizzata dopo l'urto o le vibrazioni.

Nota:

- La funzione di protezione anti-salto garantisce la continuità dell'emissione sonora quando l'unità è soggetta a urti o vibrazioni. Non potrà correggere eventuali errori dovuti all'uso di dischi difettosi, graffiati o sporchi.

### TRASMISSIONE BLUETOOTH

La funzione di trasmissione Bluetooth consente di trasmettere il suono dell'unità (DAB, FM o CD) in modalità wireless a un dispositivo wireless Bluetooth, ad esempio un altoparlante senza fili.



1. In modalità DAB, FM o CD, tenere premuto il tasto BT TX per avviare la ricerca del dispositivo Bluetooth più vicino disponibile. "BT:TX (Bluetooth: Trasmissione)" viene visualizzato nella parte bassa del display e "TX (Trasmissione)" lampeggia per indicare che è in corso la ricerca dell'altoparlante Bluetooth. Il dispositivo si collegherà automaticamente e il suono verrà trasmesso all'altoparlante Bluetooth.
2. Tenere premuto nuovamente il pulsante BT TX per disattivare la funzione di trasmissione Bluetooth.

Nota:

- La prima volta che si collega il dispositivo, la connessione richiede un tempo più lungo.
- Ad eccezione del dispositivo Bluetooth che si desidera associare, si raccomanda di non accendere altri dispositivi Bluetooth nel raggio di 10 metri durante l'associazione. Se l'associazione non va a buon fine, controllare se ci sono altri dispositivi Bluetooth nelle vicinanze. In alternativa, è possibile avvicinare il discman al dispositivo Bluetooth (ad esempio entro tre metri e senza ostacoli) e riprovare a eseguire l'associazione.
- Se si esce dalla portata del Bluetooth (10 metri) tra l'unità e il dispositivo Bluetooth, l'indicatore "TX" sul display inizia a lampeggiare. Riportare l'unità o il dispositivo Bluetooth nella portata e ricollegare il dispositivo Bluetooth, se necessario.
- Se non viene rilevato alcun dispositivo Bluetooth entro due minuti, la funzione di trasmissione Bluetooth viene disattivata automaticamente.

## BBS

È possibile migliorare l'effetto dei bassi della musica. Premere il pulsante BBS per attivare o disattivare il potenziamento dei bassi.

## MENU DI SISTEMA

Tenere premuto il pulsante MENU per accedere al controllo del menu. Premere il pulsante ◀◀◀▶▶▶ e selezionare "System (Sistema)", quindi premere il pulsante ENTER. Apparirà il menu di sistema, come illustrato sotto. Premere il pulsante ◀◀◀▶▶▶ per le diverse opzioni descritte di seguito. Quindi, premere la manopola ENTER per eseguire l'impostazione. Premere ripetutamente il pulsante MENU per uscire dal controllo del menu.



- Sleep (Sospensione)
- Time (Ora)
- Backlight (Retroilluminazione)
- Language (Lingua)
- Factory Reset (Ripristina imp. di fabbrica)
- SW version (Versione SW)

### Funzione Sleep

È possibile impostare la funzione di spegnimento automatico sleep su off, 15, 30, 45, 60 e 90 minuti.

1. Durante il conto alla rovescia del timer sleep, nella parte inferiore del display è visibile l'icona della luna.
2. Quando il timer sleep raggiunge zero, l'unità si spegne automaticamente.
3. Per annullare la funzione sleep, tenere premuto il pulsante STANDBY  o impostare il timer sleep su off.

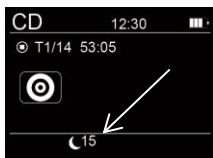

## Configurazione dell'ora

Questa impostazione consente di configurare le seguenti quattro diverse modalità di visualizzazione, ovvero:

- Impostazione Ora/Data
- Aggiornamento automatico
- Impostazione 12/24 ore
- Impostazione del formato della data

## Impostazione Ora/Data

1. Accendere l'unità in modalità DAB o FM.
2. Tenere premuto il pulsante MENU per accedere al controllo del menu.
3. Premere il pulsante ◀◀ o ▶▶ e selezionare "System (Sistema)", quindi premere il pulsante ENTER.
4. Premere il pulsante ◀◀ o ▶▶ e selezionare "Time (Ora)", quindi premere il pulsante ENTER.
5. Premere il pulsante ◀◀ o ▶▶ e selezionare "Set Time/Date (Impostazione Ora/Data)", quindi premere il pulsante ENTER.
6. Le cifre delle ore lampeggiano. Premere il pulsante ◀◀ o ▶▶ per modificare il valore dell'ora, quindi premere ENTER per confermare.
7. Le cifre dei minuti lampeggiano. Premere il pulsante ◀◀ o ▶▶ per modificare il valore dei minuti, quindi premere ENTER per confermare.
8. Se in precedenza è stato impostato il formato 12 ore, "AM" o "PM" lampeggiano. Premere il pulsante ◀◀ o ▶▶ e impostare AM o PM, quindi premere ENTER per confermare.
9. L'unità richiederà quindi di impostare la data. Seguire la procedura descritta sopra per configurare il giorno, il mese e l'anno.
10. Premere più volte il pulsante MENU per uscire dal controllo del menu.

## Aggiornamento automatico

1. Accendere l'unità in modalità DAB o FM.
2. Tenere premuto il pulsante MENU per accedere al controllo del menu.
3. Premere il pulsante ◀◀ o ▶▶ e selezionare "System (Sistema)", quindi premere il pulsante ENTER.
4. Premere il pulsante ◀◀ o ▶▶ e selezionare "Time (Ora)", quindi premere il pulsante ENTER.
5. Premere il pulsante ◀◀ o ▶▶ e selezionare "Auto update (Aggiornamento. automatico)", quindi premere il pulsante ENTER.
6. Premere il pulsante ◀◀ o ▶▶ per scegliere tra le opzioni
  - Aggiorna da qualsiasi sorgente: l'ora e la data verranno aggiornate tramite la trasmissione DAB o FM
  - Aggiorna da DAB: l'ora e la data verranno aggiornate solo tramite la trasmissione DAB
  - Aggiorna da FM: l'ora e la data verranno aggiornate solo tramite la trasmissione FM
  - Nessun aggiornamento: l'ora e la data non verranno aggiornate tramite la trasmissione
7. Selezionare l'opzione desiderata, quindi premere ENTER per confermare.

8. Premere più volte il pulsante MENU per uscire dal controllo del menu.

### **Impostazione della modalità 12/24 ore**

1. Accendere l'unità in modalità DAB o FM.
2. Tenere premuto il pulsante MENU per accedere al controllo del menu.
3. Premere il pulsante **◀◀ o ▶▶** e selezionare "System (Sistema)", quindi premere il pulsante ENTER.
4. Premere il pulsante **◀◀ o ▶▶** e selezionare "Time (Ora)", quindi premere il pulsante ENTER.
5. Premere il pulsante **◀◀ o ▶▶** e selezionare "Set 12/ 24 ore (Impostazione 12/24 ore)", quindi premere il pulsante ENTER.
6. Premere il pulsante **◀◀ o ▶▶** per passare dalla visualizzazione a 12 ore a quella a 24 ore o viceversa. Selezionare l'opzione desiderata, quindi premere ENTER per confermare.
7. Premere più volte il pulsante MENU per uscire dal controllo del menu.

### **Impostazione del formato della data**

1. Accendere l'unità in modalità DAB o FM.
2. Tenere premuto il pulsante MENU per accedere al controllo del menu.
3. Premere il pulsante **◀◀ o ▶▶** e selezionare "System (Sistema)", quindi premere il pulsante ENTER.
4. Premere il pulsante **◀◀ o ▶▶** e selezionare "Time (Ora)", quindi premere il pulsante ENTER.
5. Premere il pulsante **◀◀ o ▶▶** e selezionare "Set date format (Impostazione del formato della data)", quindi premere il pulsante ENTER.
6. Premere il pulsante **◀◀ o ▶▶** per scegliere tra le modalità data "DD-MM-YYYY (GG-MM-AAA)" o "MM-DD-YYYY (MM-GG-AAA)". Selezionare l'opzione desiderata, quindi premere ENTER per confermare.
7. Premere più volte il pulsante MENU per uscire dal controllo del menu.

### **Impostazione della lingua**

È possibile impostare la lingua dell'unità.

1. Accendere l'unità in modalità DAB o FM.
2. Tenere premuto il pulsante MENU per accedere al controllo del menu.
3. Premere il pulsante **◀◀ o ▶▶** e selezionare "System (Sistema)", quindi premere il pulsante ENTER.
4. Premere il pulsante **◀◀ o ▶▶** e selezionare "Language (Lingua)", quindi premere il pulsante ENTER.
5. Premere il pulsante **◀◀ o ▶▶** per scegliere tra le varie lingue. Selezionare la lingua desiderata, quindi premere il pulsante ENTER per confermare.
6. Premere più volte il pulsante MENU per uscire dal controllo del menu.

### **Ripristina imp. di fabbrica**

Questa funzione ripristina le impostazioni di fabbrica dell'unità.

1. Accendere l'unità in modalità DAB o FM.
2. Tenere premuto il pulsante MENU per accedere al controllo del menu.
3. Premere il pulsante **◀◀ o ▶▶** e selezionare "System (Sistema)", quindi premere il pulsante ENTER.
4. Premere il pulsante **◀◀ o ▶▶** e selezionare "Factory Reset (Ripristina imp. di fabbrica)", quindi premere il pulsante ENTER.
5. Premere il pulsante **◀◀ o ▶▶** e selezionare "Yes (Sì)", quindi premere il pulsante ENTER.

### **Verifica della versione del software**

È possibile verificare la versione del software dell'unità.

1. Accendere l'unità in modalità DAB o FM.
2. Tenere premuto il pulsante MENU per accedere al controllo del menu.
3. Premere il pulsante ◀◀◀▶▶▶ e selezionare "System (Sistema)", quindi premere il pulsante ENTER.
4. Premere il pulsante ◀◀◀▶▶▶ e selezionare "SW version (Versione software)", quindi premere il pulsante ENTER per visualizzare il numero della versione del software.
5. Premere più volte il pulsante MENU per uscire dal controllo del menu.

## **RISPARMIO ENERGETICO DELLA BATTERIA**

Per ridurre il consumo della batteria, quando l'unità è in modalità CD ed è messa in pausa o non riproduce per più di 15 minuti, si spegne automaticamente.

## **Risoluzione dei problemi**

### **Non c'è alimentazione**

- Assicurarsi che l'unità sia accesa e che la batteria sia completamente carica.

### **Nessun suono**

- Alzare il volume.

### **Il disco è stato inserito, ma non viene riprodotto**

- Assicurarsi che l'etichetta del disco sia rivolta verso l'alto.
- Assicurarsi che il disco sia pulito.
- Se la modalità PAUSA è attiva, disattivarla.
- Il disco potrebbe essere danneggiato o sporco. Controllare e pulire il disco, se necessario.

### **Ricezione DAB/FM**

- Assicurarsi che il cavo degli auricolari (antenna) sia completamente esteso.
- Interferenze elettriche in casa possono causare una cattiva ricezione. Allontanare l'unità dalla fonte delle interferenze (soprattutto da dispositivi con motore o trasformatore).

### **Interferenza audio proveniente dagli auricolari**

- Allontanare eventuali dispositivi wireless (telefono cellulare, dispositivo Bluetooth, ecc.) dall'unità.



## SPECIFICHE TECNICHE

Gamma di frequenze radio DAB	174,928 - 239,2 MHz
Gamma di frequenza radio FM	87,5 - 108 MHz
Gamma di frequenze Bluetooth	2,402-2,480 GHz
Potenza in uscita trasmettitore	Inferiore a 10 mW
Versione Bluetooth	5.2
Ingresso di alimentazione CC USB-C per la ricarica	5 V CC, 1000 mA
Protezione antiurto	45 secondi tipico per CDDA, 120 secondi tipico per CD-MP3
Batteria	Batteria ricaricabile ai polimeri di litio incorporata da 3,7 V 1000 mAh
Uscita cuffie	Jack stereo da 3,5 mm
Display a cristalli liquidi	Display TFT da 2 pollici
Temperatura di esercizio	da 0 °C a +40 °C
Dimensioni unità (L x P x A)	143 x 143 x 30 mm
Peso complessivo	0,24 kg

- La specifica si presenta solo come riferimento. Il valore del peso e delle dimensioni sono approssimativi.
- Il nostro prodotto viene continuamente migliorato e le specifiche e la funzione possono essere modificate senza preavviso.

## GARANZIA

to Commaxx B.V. offre assistenza e garanzia in conformità con la legge europea, il che significa che in caso di riparazioni (sia durante che dopo il periodo di garanzia) è necessario contattare il rivenditore locale.

Nota importante: Non è possibile inviare direttamente a to Commaxx B.V. i prodotti da riparare.

Nota importante: Qualora l'unità venga aperta o manomessa in qualsiasi modo da un centro di assistenza non riconosciuto, la garanzia decade.

Questo dispositivo non è adatto per l'uso professionale. Qualora l'unità venga utilizzata per scopi professionali, tutti gli obblighi del produttore derivanti dalla garanzia sono nulli.

## ESCLUSIONE DI RESPONSABILITÀ

Il firmware e/o i componenti hardware vengono aggiornati regolarmente. Pertanto, è possibile che alcune parti relative a istruzioni, specifiche e immagini contenute nella presente documentazione siano diverse da quanto riscontrato nel singolo caso. Tutte le descrizioni incluse in questa guida sono fornite a puro titolo illustrativo e non si applicano necessariamente alla specifica situazione. Nessun diritto legale o contrattuale può derivare dalle descrizioni contenute nel presente libretto di istruzioni.

## SMALTIMENTO DEL VECCHIO DISPOSITIVO



Questo simbolo indica che in Europa è vietato gettare il relativo prodotto elettrico o batteria tra i rifiuti domestici. Per il corretto smaltimento a fine vita del prodotto e della batteria, attenersi alle vigenti normative locali per il trattamento dei rifiuti da apparecchiature elettriche ed elettroniche e delle batterie. In tal modo si contribuisce a salvaguardare le risorse naturali e a migliorare gli standard per la protezione dell'ambiente nel trattamento dei rifiuti da apparecchiature elettriche ed elettroniche (Direttiva RAEE).

## DICHIARAZIONE DI CONFORMITÀ

Con la presente, Commaxx dichiara che il tipo di apparecchiatura radio [Lenco CD-500] è conforme ai requisiti della Direttiva 2014/53/UE. Il testo completo della Dichiarazione di conformità della UE è disponibile al seguente indirizzo:

[https://commaxx-certificates.com/doc/cd-500\\_doc.pdf](https://commaxx-certificates.com/doc/cd-500_doc.pdf)

Tipo RF	Gamma di frequenza (MHz)	Potenza (dBm)
Bluetooth	2402-2480	< 6
DAB	174-240	-
FM	87,5-108	-

## ASSISTENZA

Per ulteriori informazioni e accesso all'helpdesk, visitare il sito [www.lenco.com](http://www.lenco.com)

Commaxx B.V. Wiebachstraat 37, 6466 NG Kerkrade, Paesi Bassi

**FORSIGTIG:**

Hvis enheden ikke anvendes, justeres og behandles i overensstemmelse med brugervejledningen, kan det resultere i farlig stråling.

**FORHOLDSREGLER FØR IBRUGTAGNING****HUSK DISSE ANVISNINGER:**

1. Tildæk eller blokér ikke ventilationsåbningerne. Hvis enheden placeres på en hyld, skal der være et frirum på 5 cm på alle sider af enheden.
2. Installér enheden iht. anvisningerne i den medfølgende brugervejledning.
3. Hold enheden på afstand af varmekilder som fx radiatorer, varmeapparater, ovne, stearinlys og andre varmegenererende produkter samt åben ild. Enheden er udelukkende til brug i tempererede klimazoner. Undgå stærk varme og kulde. Driftstemperatur mellem 0° og 35°C.
4. Undlad at anvende enheden nær stærke magnetfelter.
5. Elektrostatisk udladning kan forstyrre denne enheds normale drift. Sker det, skal du blot nulstille og genstarte enheden i henhold til anvisningerne i brugervejledningen. Under filoverførsel skal du handle med omhu og betjene enheden i et område fri for statisk elektricitet.
6. Advarsel! Stik aldrig genstande ind i enheden gennem ventilationsåbninger eller sprækker. Produktet indeholder strømførende dele, og hvis du stikker en genstand ind i enheden, kan det medføre elektrisk stød og/eller kortslutning af de indre dele. Af samme grund må du ikke spilde vand eller væske på produktet.
7. Benyt ikke enheden på våde eller fugtige steder som fx på et badeværelse, i et dampfyldt køkken eller nær en swimmingpool.
8. Enheden må ikke udsættes for dryp eller stænk. Der må ikke anbringes genstande fyldt med væske, som fx vaser, på eller i nærheden af apparatet.
9. Brug ikke enheden på steder, hvor der kan opstå kondens. Hvis enheden placeres i et varmt og fugtigt rum, kan der danne sig vanddråber eller kondens inde i den, og den kan muligvis ikke fungere korrekt. Lad enheden stå slukket i 1 - 2 timer, inden du tænder den. Enheden skal være tør, når der tændes for strømmen.
10. Trods det, at enheden er fremstillet med yderste omhu og kontrolleret flere gange før afsendelse fra fabrikken, kan det stadig forekomme, som med alle elektriske apparater, at der opstår problemer. Hvis du oplever røg eller overdreven varmeudvikling eller andre uventede fænomener, bør du omgående tage stikket ud af stikkontakten.

11. Denne enhed skal drives af en strømkilde som den, der er angivet på mærkepladen. Hvis du ikke er sikker på, hvilken forsyningsspænding, der anvendes i dit hjem, bør du søge vejledning hos din forhandler eller det lokale elselskab.
12. Hold enheden uden for dyrs rækkevidde. Nogle kæledyr kan finde på at bide i strømkabler.
13. Rengør enheden med en blød, tør klud. Brug ikke opløsningsmidler eller benzinbaserede væsker. Hårdnakkede pletter kan fjernes med en let fugtet klud med en mild sæbeopløsning.
14. Producenten er ikke ansvarlig for skade eller mistede data, der skyldes fejlfunktion, misbrug, ændringer af enheden eller udskiftning af batterier.
15. Undlad at afbryde forbindelsen, mens enheden formateres, eller der overføres filer. I modsat fald kan data blive beskadiget eller gå tabt.
16. Hvis enheden er udstyret med funktion til USB-afspilning, skal USB-sticken sættes direkte i apparatet. Brug ikke et USB-forlænger-kabel, da et sådant kan skabe interferens og føre til tab af data.
17. Mærkepladen findes i bunden eller på bagsiden af enheden.
18. Denne enhed må ikke bruges af personer (inkl. børn) med nedsatte fysiske motoriske eller mentale evner eller manglende erfaring, medmindre de er blevet instrueret i brugen af en person, der er ansvarlig for deres sikkerhed, og er under dennes opsyn.
19. Produktet er udelukkende beregnet til ikke-professionel brug, ikke til kommerciel eller industriel anvendelse.
20. Sørg for, at enheden er placeret stabilt. Skade, der skyldes anvendelse af produktet i en ustabil position, vibrationer, stød eller manglende overholdelse af de retningslinjer og andre advarsler, der er udstukket i denne brugervejledning, dækkes ikke af garantien.
21. Åbn aldrig enhedens kabinet.
22. Placér aldrig denne enhed ovenpå andet elektrisk udstyr.
23. Lad ikke børn få adgang til plastposer.
24. Brug kun tilslutninger/tilbehør, der er angivet af producenten.
25. Overlad alt servicearbejde til et kvalificeret serviceværksted. Service er påkrævet, hvis enheden på nogen måde er blevet beskadiget, hvis fx strømkablet eller stikket er beskadiget, hvis der er spildt væske på enheden, eller hvis en genstand er faldet ned i den, hvis enheden har været udsat for regn eller fugt, ikke fungerer korrekt eller er blevet tabt.
26. Langvarig lytning for musik ved høj lydstyrke kan medføre midlertidigt eller permanent høretab.
27. Hvis produktet leveres med strømkabel eller strømforsyning til vekselstrøm:
  - Hvis der opstår problemer, skal du tage stikket ud af kontakten og overlade al service til kvalificeret tekniker.

- Undlad at træde på eller klemme strømforsyningen. Vær forsigtig, især nær de steder, hvor stik og kabler er fastgjort. Undlad at placere tunge genstande på strømforsyningen, da dette vil kunne beskadige den. Hold hele enheden udenfor børns rækkevidde! Hvis børn leger med strømkabler, kan de komme slemt til skade.
- Tag stikket ud af stikkontakten i tordenvej, samt hvis du ikke skal bruge enheden i længere tid.
- Enheden skal placeres nær stikkontakten, og der skal altid være let adgang til den stikkontakt, enheden er tilsluttet.
- Undlad at overbelaste stikkontakter eller forlængerledninger. Overbelastning kan medføre brand eller elektrisk stød.
- Enheder med klasse 1-opbygning bør forbindes til en stikkontakt med jord.
- Enheder med klasse 2-opbygning kræver ikke jordforbindelse.
- Hold altid i stikket, når du tager det ud af stikkontakten. Træk ikke i ledningen. Dette kan medføre kortslutning.
- Brug ikke en beskadiget ledning eller stik eller en løs stikkontakt. Gør du det, kan det medføre brand eller elektrisk stød.

28. Hvis produktet indeholder eller leveres med en fjernbetjening indeholdende knapcellebatterier:

Advarsel:

- "Slug ikke batteriet, der er risiko for kemisk forbrænding" eller tilsvarende.
- [Fjernbetjeningen leveret med] dette produkt indeholder et knapcellebatteri. Hvis batteriet sluges, kan det medføre alvorlige indre forbrændinger på blot 2 timer, hvilket kan medføre dødsfald.
- Hold nye og brugte batterier udenfor børns rækkevidde.
- Hvis batterirummet ikke kan lukkes sikkert, skal du holde op med at bruge produktet og holde det udenfor børns rækkevidde.
- Hvis du tror, et batteri kan være blevet slugt eller placeret inden i nogen del af kroppen, skal du omgående søge lægehjælp.

29. OBS ved brug af batterier:

- Eksplosionsfare, hvis batteriet udskiftes med et andet af forkert type. Udskift udelukkende med samme eller tilsvarende type.
- Batteriet må ikke udsættes for ekstremt høje eller lave temperaturer eller lavt lufttryk ved stor højde under brug, opbevaring eller transport.
- Udskiftning af et batteri med et andet af forkert type kan medføre eksplosion eller lækage af brændbar væske eller gas.
- Bortskaffelse af batterier ved afbrænding eller i en varm ovn eller ved mekanisk knusning eller opskæring af et batteri kan medføre en eksplosion.

- Hvis et batteri efterlades i omgivelser med ekstremt høje temperaturer, kan det medføre eksplosion eller lækage af brændbar væske eller gas.
- Hvis et batteri udsættes for ekstremt lavt lufttryk, kan det medføre eksplosion eller lækage af brændbar væske eller gas.
- Tænk på miljøet ved bortskaffelse af brugte batterier.

## **INSTALLATION**

- Udpak alle dele, og fjern beskyttelsesmaterialerne.
- Slut ikke enheden til lysnettet, før du har kontrolleret forsyningsspændingen og foretaget alle nødvendige tilslutninger.

# ADVARSEL

Laserprodukt i klasse 1

CLASS 1 LASER PRODUCT  
APPAREIL À LASER DE CLASSE 1  
PRODUTO LASER DE CLASSE 1

CAUTION  
INVISIBLE LASER RADIATION  
WHEN OPEN AND INTERLOCKS  
DEFEATED.  
AVOID EXPOSURE TO BEAM



This product contains a low power laser device.

EN	DK
CLASS 1 LASER PRODUCT	LASERPRODUKT I KLASSE 1
CAUTION	FORSIGTIG
INVISIBLE LASER RADIATION WHEN OPEN AND INTERLOCKS DEFEATED.	USYNLIG LASERSTRÅLING HVIS ENHEDEN ÅBNES, OG SIKKERHEDSLÅSE BRYDES OP.
AVOID EXPOSURE TO BEAM	UNDGÅ EKSPONERING FOR STRÅLE
This product contains a low power laser device.	Produktet indeholder en laserenhed med lav effekt.

Advarsel: Rør ikke linsen.



**ADVARSEL:** Når du lytter til en personlig musikafspiller i trafikken, kan din opmærksomhed på mulige risici såsom biler, der kører i modsat retning, blive reduceret.



**ADVARSEL:** Undgå risiko for høreskader ved aldrig at lytte ved høj lydstyrke i længere tid ad gangen.

## TILBEHØR

- Øretelefon



USB-C-opladerkabel

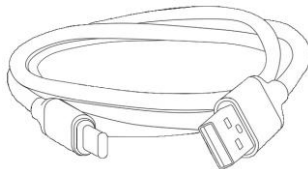

Brugervejledning

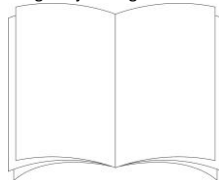



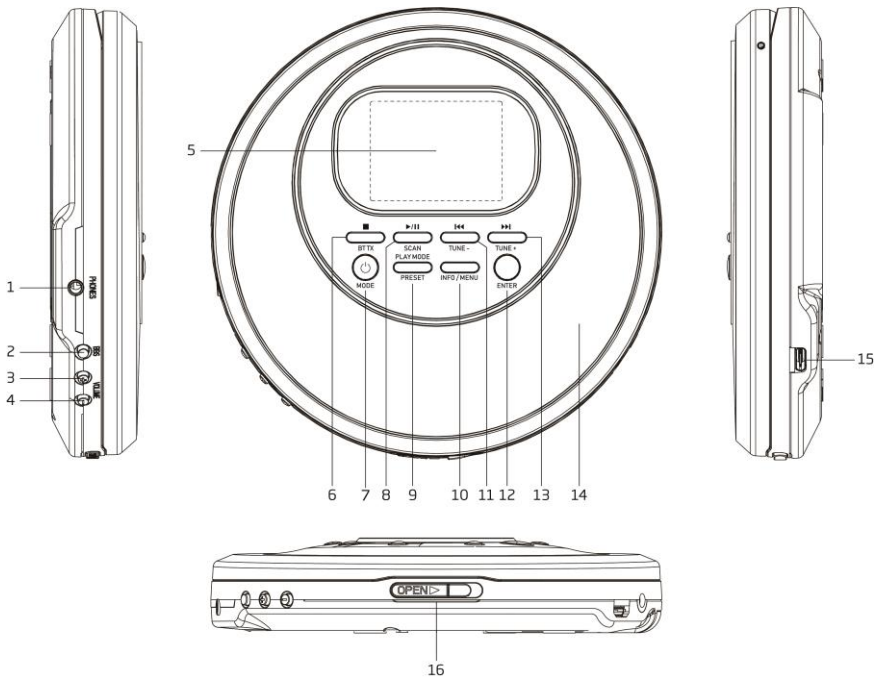

## TOP og SIDE



1. UD GANG TIL ØRETELEFONER  
Tilslut til den eksterne øretelefon
2. BBS ON/OFF  
Knap for bas-boost ON/OFF
3. LYDSTYRKE +  
Forøg lydstyrken
4. LYDSTYRKE -  
Sænk lydstyrken
5. LCD-SKÆRM i farver  
Viser enhedens driftsstatus og oplysninger
6. STOP ■/BT TX  
CD: Tryk for at afbryde afspilningen



- DAB/FM/CD: Tryk og hold nede for at starte BT TX. Tryk og hold nede igen for at afbryde BT TX
7. STANDBY /MODE  
Standby eller SLUKKET: Tryk for at tænde enheden  
On-tilstand: Tryk og hold nede for at sætte enheden i standbytilstand (med visning af klokkeslæt og dato). Denne funktion fungerer kun, når enheden ikke er i opladningstilstand.  
On-tilstand: Tryk på den for at vælge forskellige tilstande: DAB/FM/CD
  8. PLAY/PAUSE /||/SCAN  
DAB / FM: Tryk og hold nede for at starte automatisk scanning af alle tilgængelige stationer  
CD: Tryk for at skifte mellem pause og genoptag afspilning
  9. PLAY MODE / PRESET  
DAB / FM: Tryk for at få adgang til listen over genkaldte forudindstillede stationer. Tryk og hold nede for få adgang til listen over gemte forudindstillede stationer  
CD: Tryk for at vælge forskellige afspilningstilstande
  10. INFO / MENU  
DAB / FM: Tryk for at vise oplysninger om stationen. Hold inde for at åbne menuen opsætning
  11. /TUNE -  
DAB: Tryk for at vise oplysninger om den forrige station  
FM: Tryk kort for at ændre frekvensen, trin ned 0,05 MHz. Tryk og hold nede for at scanne en tilgængelig station med lavere frekvens  
CD: Tryk for at gå det forrige nummer
  12. ENTER  
DAB / FM: Tryk for at vælge den indstilling i menuen, du vil ændre
  13. /TUNE +  
DAB: Tryk for at vise oplysninger om den næste station  
FM: Tryk kort for at ændre frekvensen, trin op 0,05 MHz. Tryk og hold nede for at scanne en tilgængelig station med højere frekvens  
CD: Tryk for at gå til det næste nummer
  14. DØR TIL CD-RUM
  15. USB-C 5V IN  
Tilslut til en ekstern USB-C AC/DC-adapter (medfølger ikke), DC 5V 1000 mA
  16. ÅBNINGSKNAP TIL CD-DØR  
Skub for at skubbe lugen til cd-diskrummet ud

## BUND

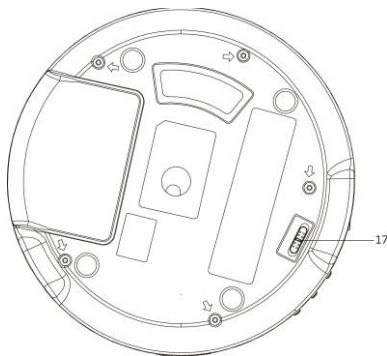

### 17. HOLD ON/OFF SLIDE SWITCH

For at undgå utilsigtet tryk på en knap under drift har enheden en funktion til at holde knappen nede. Sæt HOLD-KONTAKTEN i positionen ON. For at frigøre låsen skal du skubbe den til OFF-positionen



## OPLADNING AF ENHEDEN

Før brug anbefales det at oplade enheden i mindst 2 timer.



## GRUNDLÆGGENDE BETJENING

Tilslut øretelefonen (medfølger) til EARPHONE OUT på siden af enheden.

### Betjening af AC/DC-adapter (medfølger ikke)

Tryk på knappen STANDBY  for at tænde enheden. Hvis du vil stille enheden på standby (med visning af klokkeslæt og dato), skal du holde knappen STANDBY  inde.

### Indbygget batteridrift (AC/DC-adapter IKKE tilsluttet)

Tryk på knappen STANDBY  for at tænde enheden. Hvis du vil stille enheden på Standby (med visning af klokkeslæt og dato), skal du holde knappen STANDBY  inde. Hvis du vil slukke helt for at spare på strømmen (displayet er slukket), skal du holde knappen STANDBY  inde igen.

### DAB/FM/CD

Tryk på knappen MODE for at vælge mellem forskellige kilder.

## **Lydstyrkeknop**

Tryk på knappen VOLUME + / - for at ændre lydstyrkeniveauet. CD-afspilleren har en hørebekyttelse, der begrænser lydstyrken og giver dig en advarsel, når den er for høj. Når du bliver bedt om det, skal du trykke på knappen ENTER for at bekræfte, at du ønsker at øge lydstyrken, og derefter trykke på knappen VOLUME + for at øge lydstyrken yderligere.

## **Justering af DAB-/FM-modtagelsen**

Ørretelefonens ledning fungerer som antenne. Træk derfor ørretelefonledningen helt ud, og placér enheden på et sted, der sikrer en god DAB-/FM-modtagelse.

## **BRUG AF DAB-RADIOEN**

Første gang den er i DAB-tilstand, vil den automatisk søge efter tilgængelige DAB-stationer. Vent, til søgningen er gennemført. Displayet viser, hvor langt søgningen er nået.

### **Automatisk søgning**

1. Tænd enheden, og vælg DAB.
2. Tryk på knappen SCAN og hold den nede for at starte automatisk scanning af de tilgængelige stationer.

### **Manuel søgning**

Ved at bruge manuel scanning kan du justere enhedens position eller søge stationer, som er blevet sprunget over i forbindelse med den automatiske scanning.

1. Tænd enheden, og vælg DAB.
2. Tryk på MENU-knappen og hold den nede for at få adgang til menustyringen.
3. Tryk på knappen **◀◀** eller **▶▶**, indtil "Manual tune" (manuel indstilling) er markeret, og tryk derefter på knappen ENTER.
4. Tryk på knappen **◀◀** eller **▶▶** for at vælge den ønskede kanal (5A-13F).
5. Tryk på knappen ENTER for at bekræfte. Justér om nødvendigt enhedens position for at opnå den bedste modtagelse.
6. Hvis du vil vælge en anden kanal (5A-13F), skal du trykke på knappen **◀◀** eller **▶▶** og dernæst trykke på knappen ENTER for at bekræfte.
7. Når du har fundet stationen, skal du trykke på knappen ENTER for at vælge.
8. For at afslutte manuel scanning skal du trykke på knappen MENU flere gange.

### **Indstilling**

Når søgning efter alle tilgængelige DAB-stationer er gennemført, skal du trykke på knappen **◀◀** eller **▶▶** for at få vist og navigere i stationslisten. Tryk dernæst på knappen ENTER for at stille ind på denne station. Efter få sekunder afspilles stationen.

### **Lagring af faste DAB-stationer**

Du kan gemme op til 30 faste DAB-stationer.

1. Stil ind på den station, du vil gemme.
2. Tryk på knappen PRESET og hold den nede, "Preset Store ("forudindstillet lagring") vises.
3. Tryk på knappen **◀◀** eller **▶▶** for at vælge den faste programplads, hvor du vil gemme stationen.
4. Tryk på knappen ENTER for at gemme.

### Genkald af faste DAB-stationer

1. Tryk på knappen PRESET, og "Preset Recall (genkald forudindstillinger)" vises.
2. Tryk på knappen **◀◀** eller **▶▶** for at vælge den faste station, du vil genkalde.
3. Tryk på knappen ENTER for at genkalde.

### Visning af oplysninger om DAB-station

Radiostationer udsender flere forskellige typer oplysninger. Hvis du vil gennemse disse oplysninger, skal du trykke gentagne gange på INFO / MENU.

### DAB diasshow

Når du modtager en station med diasshow (hvis tilgængeligt), vil billedet blive vist i venstre side af displayet. Tryk på knappen ENTER for at forstørre billedet, så det dækker hele displayet. Tryk på knappen ENTER igen for at lukke og vende tilbage til normal drift.

## ANDEN BETJENING AF DAB-MENUEN

Tryk på MENU-knappen og hold den nede for at få adgang til menustyringen. Tryk dernæst på knappen **◀◀** eller **▶▶** for at vælge mellem de forskellige funktioner, som vist herunder.

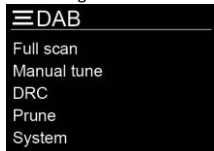

### Styring af dynamisk område (DRC)

DRC kan gøre det nemmere at høre de stille passager, hvis enheden anvendes i et område med baggrundsstøj. DRC-niveauet for en udsendelse indstilles af udbyderen og udsendes med signalet. Ændring af værdien for DRC på din enhed gør det muligt at skalere faktoren til det ønskede niveau.

Der findes tre komprimeringsniveauer:

DRC fra: Ingen komprimering

DRC lav: 1/2 komprimering i forhold til det, der udsendes med tjenesten

DRC høj: Maks. komprimering, som det udsendes med tjenesten

1. Tryk på MENU-knappen og hold den nede for at få adgang til menustyringen.
2. Tryk på knappen **◀◀** eller **▶▶**, indtil "DRC" fremhæves, og tryk derefter på knappen ENTER.
3. Tryk på knappen **◀◀** eller **▶▶**, vælg værdien for DRC, og tryk dernæst på knappen ENTER for at bekræfte.
4. Tryk på MENU-knappen flere gange for at forlade menustyringen.

Bemærk:

- Ikke alle DAB-udsendelser tillader brug af funktionen DRC. Hvis udsendelsen ikke understøtter DRC, vil indstilling af DRC på enheden ikke have nogen effekt.
- Når du har justeret niveauet for DRC, kan lyd-niveauet være højere.

## Fjern utilgængelige

Denne funktion fjerner ugyldige stationer.

1. Tryk på MENU-knappen og hold den nede for at få adgang til menustyringen.
2. Tryk på knappen **◀◀** eller **▶▶**, indtil "Prune (fjern)" fremhæves, og tryk derefter på knappen ENTER.
3. Tryk på knappen **◀◀** eller **▶▶**, vælg "Yes" (ja), og tryk dernæst på knappen ENTER for at fjerne inaktive stationer fra enheden.
4. Tryk på MENU-knappen flere gange for at forlade menustyringen.

## BRUG AF FM-RADIO

### Automatisk søgning

1. Tænd enheden, og vælg FM.
2. Hold knappen SCAN inde for at starte en automatisk søgning efter tilgængelige stationer og gemme dem (maks. antal 30).

### Manuel søgning

1. Tryk på knappen **◀◀** eller **▶▶** flere gange for at indstille på en anden frekvens, 0,05 MHz pr. trin.
2. Alternativt kan du holde knappen **◀◀** eller **▶▶** inde for automatisk at søge efter næste tilgængelige station.

### Lagring af faste FM-stationer

Du kan gemme op til 30 faste FM-stationer.

1. Stil ind på den station, du vil gemme.
2. Tryk på knappen PRESET og hold den nede, "Preset Store ("forudindstil lagring") vises.
3. Tryk på knappen **◀◀** eller **▶▶** for at vælge den faste programplads, hvor du vil gemme stationen.
4. Tryk på knappen ENTER for at gemme.

### Genkald af faste FM-stationer

1. Tryk på knappen PRESET, og "Preset Recall (genkald forudindstillinger)" vises.
2. Tryk på knappen **◀◀** eller **▶▶** for at vælge den faste station, du vil genkalde.
3. Tryk på knappen ENTER for at genkalde.

### Valg af Stereo / Tvungen mono

Når du modtager en Stereo FM-radiokanal, kan du ved at trykke på knappen PLAY/PAUSE **▶/||** skifte mellem stereo og mono.

### Visning af oplysninger om FM-station

Radiostationer udsender flere forskellige typer oplysninger. Hvis du vil gennemse disse oplysninger, skal du trykke gentagne gange på INFO / MENU.

## BETJENING AF FM-MENU

Tryk på MENU-knappen og hold den nede for at få adgang til menustyringen. Tryk dernæst på knappen **◀◀** eller **▶▶** for at vælge mellem de forskellige funktioner, som vist herunder.



### Søgeindstilling

1. Tryk på MENU-knappen og hold den nede for at få adgang til menustyringen.
2. Tryk på knappen **◀◀** eller **▶▶** for at fremhæve "Scan setting (scan indstilling)", og tryk derefter på knappen ENTER.
3. Tryk på knappen **◀◀** eller **▶▶** for at fremhæve "Strong stations only (kun stærke stationer)" eller "All stations (alle stationer)". Tryk på knappen ENTER for at bekræfte. Når der er valgt "Strong stations only (kun stærke stationer)", vil scanningen ignorere de støjende stationer og kun opfange de stærke stationer. Når der er valgt "All stations (alle stationer)", opfanges alle mulige stationer under scanningen, selv om de er lidt støjende.
4. Næste gang du foretager scanningen, søger enheden efter stationerne på grundlag af denne scanningsindstilling.

### CD-BETJENING

#### Ilægning og afspilning af CD

Åbn låget over CD-rummet. Læg en CD i med labelsiden opad. Luk låget over CD-rummet. Tryk på 'knappen MODE for at skifte til CD-tilstand. Efter indlæsning, begynder den automatisk at spille.

#### Afspil/pause

Hvis du vil sætte afspilningen på pause, skal du trykke på knappen PLAY/PAUSE **▶/||**. Tryk på knappen igen for at genoptage afspilningen.

#### Stop

Tryk på knappen STOP **■** for at stoppe afspilningen.

#### Spring Over Musiknummer

Under afspilningen kan du trykke på knappen **◀◀** eller **▶▶** for at springe til forrige eller næste musiknummer.

#### Musiksøgning Ved Høj Hastighed

Under afspilningen kan du holde knappen **◀◀** eller **▶▶** inde for at søge ved høj hastighed. Når du slipper knappen **◀◀** eller **▶▶**, vender afspilleren tilbage til normal afspilningshastighed.

#### Gentagen Afspilning / Vilkårlig Afspilning

1. Under afspilning trykkes der på knappen PLAY MODE én gang, og det aktuelle nummer afspilles gentagne gange.

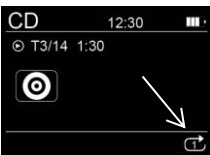

2. Hvis du trykker på knappen PLAY MODE igen, vil alle numre i den aktuelle mappe blive afspillet gentagne gange, hvis der er tale om en MP3-disk.



3. Når du igen trykker på knappen PLAY MODE, vil alle numre blive afspillet gentagne gange.



4. Når du igen trykker på knappen PLAY MODE, vil alle numre blive afspillet i tilfældig rækkefølge.



5. Når du igen trykker på knappen PLAY MODE, går enheden tilbage til normal afspilning.

### Programmeret Afspilning



Enheden kan programmeres til at afspille en sekvens af de valgte numre.

1. Tryk på knappen PLAY MODE i stoptilstand, displayet viser nu programnummeret "★01" nederst på displayet.
2. Tryk på knappen **◀◀** eller **▶▶** for at vælge det ønskede musiknummer.
3. Tryk på knappen PLAY MODE for at gemme det ønskede nummer.
4. Gentag trin 2-3 for at programmere op til 24 numre på en CD-disk (eller 99 numre på en MP3-disk).

- Tryk på knappen PLAY/PAUSE ► for at starte afspilningen af de programmerede numre.
- For at slette programafspilningen skal du trykke to gange på knappen STOP ■ eller skifte til en anden tilstand.
- Under programafspilning kan du også bruge "Repeat One (gentag én)" eller "Repeat All (gentag alle)", men tilfældig afspilning understøttes ikke.

Bemærk:

- Ud over at afspille CDDA-disks kan enheden også afspille MP3-filer, WMA-filer og andre filer understøttes dog ikke.
- Mapper eller filnumre på disken, der overstiger den understøttede grænse for dette produkt, kan ikke afspilles.

### Genoptag afspilning

Hvis du under afspilning skifter tilstand eller standby on/off og går tilbage til CD-tilstand, fortsætter afspilningen derfra, hvor du stoppede. For at slette genoptagelsen af afspilningen skal du trykke på knappen STOP ■ eller åbne døren til CD-diskrummet.

Under programafspilning er der ingen mulighed for at genoptage afspilning.

### Beskyttelse Mod Stød

Enheden har en elektronisk antichokbeskyttelsesfunktion, der forhindrer enhver afbrydelse af afspilningen, når enheden udsættes for stød eller vibrationer under disk-afspilning. Enhedens interne buffer kan yde beskyttelse mod afbrydelse af afspilningen i typisk 45 sekunder ved afspilning af en CDDA-disk og typisk 120 sekunder ved afspilning af en CD-MP3-disk. Hvis afspilleren udsættes for stød eller vibrationer i længere tid, mens bufferen er fuld, vil der forekomme en vis afbrydelse af afspilningen. Dette er normalt. Afspilningen genoptages, når enheden er stabiliseret efter stød eller vibrationer.

Bemærk:

- Beskyttelsesfunktionen sørger for fortsat lydudgang, når enheden udsættes for stød eller vibrationer. Den kompenserer ikke for fejl, der opstår ved brug af defekte, ridsede eller snavsede diske.

### BETJENING AF BLUETOOTH

Bluetooth-sendefunktionen gør det muligt at sende enhedens lyd (DAB, FM eller CD) trådløst til en trådløs Bluetooth-enhed, f.eks. en trådløs højttaler.



- I DAB-, FM- eller CD-tilstand skal du trykke på knappen BT TX og holde den nede for at begynde at søge efter den nærmeste tilgængelige Bluetooth-enhed. "BT:TX" vises på skærmens nederste område, hvor "TX" blinker for at angive, at der er en søgning i gang på Bluetooth-højttaleren. De vil automatisk blive forbundet, og lyden vil blive overført til Bluetooth-højttaleren.
- Tryk igen på knappen BT TX og hold den nede for at slukke for Bluetooth-sendefunktionen.

Bemærk:

- Bemærk, at det tager længere tid, når du tilslutter enheden den første gang.



- Bortset fra den Bluetooth-enhed, som du vil parre, anbefales det, at du ikke tænder for andre Bluetooth-enheder inden for 10 meter under parringen. Hvis parringen ikke lykkes, skal du kontrollere, om der er andre Bluetooth-enheder i nærheden. Alternativt kan du placere discman'en tættere på Bluetooth-enheden (f.eks. inden for 3 meter og uden blokering mellem dem) og prøve at parre den igen.
- Hvis du bevæger dig uden for Bluetooth-rækkevidden (10 meter) mellem enheden og Bluetooth-enheden, begynder indikatoren "TX" på displayet at blinke. Flyt enheden eller din Bluetooth-enhed tilbage inden for rækkevidde, og tilslut om nødvendigt Bluetooth-enheden igen.
- Hvis der ikke er søgt efter en Bluetooth-enhed inden for 2 minutter, slukkes Bluetooth-sendefunktionen automatisk.

## BBS

Du kan forstærke musikens baseeffekt. Tryk på BBS-knappen for at sætte basforstærkning på ON og OFF.

## BETJENING AF SYSTEM-MENU

Tryk på MENU-knappen og hold den nede for at få adgang til menustyringen. Tryk på knappen ◀◀ eller ▶▶, indtil "System (system)" fremhæves, og tryk derefter på knappen ENTER. System-menuen bliver vist som nedenfor. Tryk på knappen ◀◀ eller ▶▶ for at vælge forskellige indstillinger som vist nedenfor. Tryk derefter på ENTER for at indstille. For at forlade menuen skal du trykke flere gange på knappen MENU.



- Sleep (Autosluk)
- Time (Tid)
- Backlight (Baggrundslys)
- Language (Sprog)
- Factory Reset (Nulstilling til fabriksindstillinger)
- SW version (Softwareversion)

## Sleep-funktion

Du kan indstille sleep-timerfunktionen til off, 15, 30, 45, 60 og 90 minutter.

1. Under sleep-timerens nedtælling vises der et måneikon på skærmens nederste område.
2. Når sleep-timeren når nul, slukkes enheden automatisk.
3. Hvis du vil annullere sleep-funktionen, skal du trykke på knappen STANDBY  og holde den nede, eller indstille sleep-timeren til off.

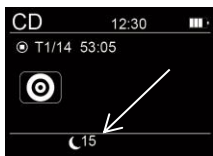

### Tidsopsætning

Denne opsætning giver dig mulighed for at indstille 4 forskellige visningstilstande. Disse er:

- Set Time/Date (Indstil Klokkelæt/Dato)
- Auto update (Automatisk opdatering)
- Set 12/24 hour (Indstil 12/24 timer)
- Set date format (Vælg Datoformat)

### Indstil Klokkelæt/Dato

1. Tænd enheden, og vælg enten DAB eller FM.
2. Tryk på MENU-knappen og hold den nede for at få adgang til menustyringen.
3. Tryk på knappen **◀◀** eller **▶▶**, indtil "System (system)" fremhæves, og tryk derefter på knappen ENTER.
4. Tryk på knappen **◀◀** eller **▶▶**, indtil "Time (klokkelæt)" fremhæves, og tryk derefter på knappen ENTER.
5. Tryk på knappen **◀◀** eller **▶▶**, indtil "Set Time/Date (indstil klokkelæt/dato)" fremhæves og tryk derefter på knappen ENTER.
6. Timetallene blinker. Tryk på knappen **◀◀** eller **▶▶** for at indtaste timer, og tryk derefter på knappen ENTER.
7. Minuttallene blinker. Tryk på knappen **◀◀** eller **▶▶** for at indtaste minutter, og tryk derefter på knappen ENTER.
8. Hvis der er indstillet 12 timers-visning, blinker "AM" eller "PM". Tryk på knappen **◀◀** eller **▶▶** for at indstille AM eller PM, og tryk derefter på knappen ENTER for at bekræfte.
9. Du bliver nu bedt om at indstille dato. Følg de samme procedurer som anført ovenfor for at indstille dag, måned og år.
10. Tryk på MENU-knappen flere gange for at forlade menustyringen.

### Automatisk opdatering

1. Tænd enheden, og vælg enten DAB eller FM.
2. Tryk på MENU-knappen og hold den nede for at få adgang til menustyringen.
3. Tryk på knappen **◀◀** eller **▶▶**, indtil "System (system)" fremhæves, og tryk derefter på knappen ENTER.
4. Tryk på knappen **◀◀** eller **▶▶**, indtil "Time (klokkelæt)" fremhæves, og tryk derefter på knappen ENTER.
5. Tryk på knappen **◀◀** eller **▶▶**, indtil "Auto update (automatisk opdatering)" fremhæves, og tryk derefter på knappen ENTER.
6. Tryk på knappen **◀◀** eller **▶▶** for at skifte mellem
  - Opdatering fra hvilken som helst kilde: Klokkelæt og dato opdateres enten via DAB- eller FM-udsendelser
  - Opdatering fra DAB: Klokkelæt og dato opdateres kun via DAB-udsendelse
  - Opdatering fra FM: Klokkelæt og dato opdateres kun via FM-udsendelse
  - Ingen opdatering: Klokkelæt og dato opdateres aldrig via udsendelse
7. Vælg det ønskede, og tryk derefter på ENTER-knappen for at bekræfte.
8. Tryk på MENU-knappen flere gange for at forlade menustyringen.

### **Indstil visning af 12/24 timer**

1. Tænd enheden, og vælg enten DAB eller FM.
2. Tryk på MENU-knappen og hold den nede for at få adgang til menustyringen.
3. Tryk på knappen **◀◀** eller **▶▶**, indtil "System (system)" fremhæves, og tryk derefter på knappen ENTER.
4. Tryk på knappen **◀◀** eller **▶▶**, indtil "Time (klokkeslæt)" fremhæves, og tryk derefter på knappen ENTER.
5. Tryk på knappen **◀◀** eller **▶▶**, indtil "Set 12/24 hour (indstil 12/24 timer)" fremhæves, og tryk derefter på knappen ENTER.
6. Tryk på knappen **◀◀** eller **▶▶** for at skifte mellem 12 eller 24 timers visning. Vælg det ønskede, og tryk derefter på ENTER-knappen for at bekræfte.
7. Tryk på MENU-knappen flere gange for at forlade menustyringen.

### **Vælg Datoformat**

1. Tænd enheden, og vælg enten DAB eller FM.
2. Tryk på MENU-knappen og hold den nede for at få adgang til menustyringen.
3. Tryk på knappen **◀◀** eller **▶▶**, indtil "System (system)" fremhæves, og tryk derefter på knappen ENTER.
4. Tryk på knappen **◀◀** eller **▶▶**, indtil "Time (klokkeslæt)" fremhæves, og tryk derefter på knappen ENTER.
5. Tryk på knappen **◀◀** eller **▶▶**, indtil "Set date format (indstil datoformat)" fremhæves, og tryk derefter på knappen ENTER.
6. Tryk på knappen **◀◀** eller **▶▶** for at skifte mellem "DD-MM-ÅÅÅÅ" eller "MM-DD-ÅÅÅÅ" datovisning. Vælg det ønskede, og tryk derefter på ENTER-knappen for at bekræfte.
7. Tryk på MENU-knappen flere gange for at forlade menustyringen.

### **Opsætning af sprog**

Du kan vælge sprog til enhedens menuer.

1. Tænd enheden, og vælg enten DAB eller FM.
2. Tryk på MENU-knappen og hold den nede for at få adgang til menustyringen.
3. Tryk på knappen **◀◀** eller **▶▶**, indtil "System (system)" fremhæves, og tryk derefter på knappen ENTER.
4. Tryk på knappen **◀◀** eller **▶▶**, indtil "Language (sprog)" fremhæves, og tryk derefter på knappen ENTER.
5. Tryk på knappen **◀◀** eller **▶▶** for at vælge mellem de tilgængelige sprog. Vælg det ønskede sprog, og tryk på knappen ENTER for at bekræfte.
6. Tryk på MENU-knappen flere gange for at forlade menustyringen.

### **Nulstilling til fabriksindstillinger**

Denne funktion gendanner enhedens oprindelige standardindstillinger.

1. Tænd enheden, og vælg enten DAB eller FM.
2. Tryk på MENU-knappen og hold den nede for at få adgang til menustyringen.
3. Tryk på knappen **◀◀** eller **▶▶**, indtil "System (system)" fremhæves, og tryk derefter på knappen ENTER.
4. Tryk på knappen **◀◀** eller **▶▶**, indtil "Factory Reset (fabriksindstilling)" fremhæves, og tryk derefter på knappen ENTER.
5. Tryk på knappen **◀◀** eller **▶▶**, indtil "Yes (ja)" fremhæves, og tryk derefter på knappen ENTER for at nulstille enheden.

### **Kontrol af softwareversion**

Du kan få vist enhedens softwareversion.

1. Tænd enheden, og vælg enten DAB eller FM.

- Tryk på MENU-knappen og hold den nede for at få adgang til menustyringen.
- Tryk på knappen **⏮** eller **⏭**, indtil "System (system)" fremhæves, og tryk derefter på knappen ENTER.
- Tryk på knappen **⏮** eller **⏭**, indtil "SW version (softwareversion)" fremhæves, og tryk derefter på ENTER-knappen for at få vist softwareversionens nummer.
- Tryk på MENU-knappen flere gange for at forlade menustyringen.

## BATTERISPARETILSTAND

For at spare på batteriet skifter enheden automatisk til slukket tilstand, når den er på pause i CD-tilstand eller uden afspilning i ca. 15 minutter.

## Fejlfinding

### Ingen strøm

- Sørg for, at enheden er tændt, og at batteriet er fuldt opladet.

### Ingen lyd

- Skrub op for lyden.

### Der er sat en disk i, men afspilleren vil ikke spille den

- Kontrollér, at diskens labelside vender opad.
- Kontrollér, at disken er ren.
- PAUSE kan være aktiveret. Deaktivér det.
- Disken kan være beskadiget eller snavset; kontrollér og rens disken.

### DAB/FM-modtagelse

- Sørg for, at ledningen til øretelefonen (antennen) er trukket helt ud.
- Elektrisk interferens i dit hjem kan forårsage dårlig modtagelse. Flyt enheden væk fra disse interferenskilder (især dem, der indeholder motorer og transformatorer).

### Der kommer lydinterferens fra øretelefonen

- Flyt evt. trådløse enheder (mobiltelefon, Bluetooth-enhed osv.) væk fra enheden.

## TEKNISKE SPECIFIKATIONER

Frekvensområde for DAB-radio	174,928 - 239,2 MHz
Frekvensområde for FM-radio	87,5-108 MHz
Frekvensområde for Bluetooth	2,402-2,480 GHz
Senderens udgangseffekt	Mindre end 10 mW
Bluetooth-version	5.2
USB-C DC-strømindgang til opladning	5V DC, 1000 mA
Beskyttelse mod stød	45 sek. typisk for CDDA, 120 sek. typisk for CD-MP3
Batteri	Indbygget genopladeligt litium-polymer-batteri 3,7 V 1000 mAh
Udgang til øretelefoner	3,5 mm stereostik
LCD-display	TFT-display, 2 tommer
Driftstemperatur	0 °C - +40 °C
Enhedens mål (L x B x H)	143 x 143 x 30 mm
Vægt i alt	0,24 kg

- Specifikationerne er kun til reference. Vægt og mål er anslåede.
- Vi forbedrer hele tiden vores produkter, og specifikationerne og funktionerne kan ændres uden forudgående meddelelse.

## GARANTI

Lenco tilbyder service og garanti i overensstemmelse med europæisk lovgivning, hvilket betyder, at i tilfælde af reparation (både under og efter garantiperiodens udløb) bør du kontakte din lokale forhandler.

Vigtig meddelelse: Det er ikke muligt at sende produktet direkte til Lenco, hvis det kræver reparation.

Vigtig meddelelse: Hvis enheden åbnes eller på nogen måde tilgås af et ikke-godkendt servicecenter, bortfalder garantien.

Denne enhed er ikke egnet til professionel brug. I tilfælde af professionel brug bortfalder alle garantiforpligtelser fra producentens side.

## ANSVARSRFRASKRIVELSE

Firmware og/eller hardwarekomponenter opdateres regelmæssigt. Derfor kan visse dele af vejledningen, specifikationerne og illustrationerne i vejledningen variere en smule fra dit faktiske produkt. Alle elementer, der beskrives i denne vejledning, er kun til illustration og gælder måske ikke i den givne situation. Ingen juridisk ret eller rettighed kan opnås fra beskrivelsen i denne vejledning.

## BORTSKAFFELSE AF GAMLE ENHEDER



Dette symbol angiver, at det relevante elektriske produkt eller batteri indenfor Europa ikke bør bortskaffes med det almindelige husholdningsaffald. For at sikre korrekt affaldsbehandling af produktet og batteriet skal du bortskaffe dem i overensstemmelse med gældende lokal lovgivning om bortskaffelse af elektrisk udstyr eller batterier. På den måde hjælper du med at bevare naturressourcer og forbedre miljøbeskyttelsen indenfor behandling og bortskaffelse af elektrisk affald (Direktiv om affald af elektrisk og elektronisk udstyr).

## OVERENSSTEMMELSESERKLÆRING

Hermed erklærer Commaxx, at radioudstyret af typen [Lenco CD-500] er i overensstemmelse med direktiv 2014/53/EU. EU-overensstemmelseserklæringens fulde tekst kan findes på følgende internetadresse:

[https://commaxx-certificates.com/doc/cd-500\\_doc.pdf](https://commaxx-certificates.com/doc/cd-500_doc.pdf)

Type RF	Frekvensområde (MHz)	Effekt (dBm)
Bluetooth	2402 - 2480	< 6
DAB	174 - 240	-
FM	87,5 - 108	-

## SERVICE

Gå ind på [www.lenco.com](http://www.lenco.com) or yderligere oplysninger og support fra vores helpdesk

Commaxx B.V., Wiebachstraat 37, 6466 NG Kerkrade, Nederlandene.

**VAR FÖRSIKTIG:**

Att använda kontrollen eller justeringar eller utföra andra förfaranden än de som anges här kan leda till att du utsätts för farlig strålning.

**FÖRSIKTIGHETSÅTGÄRDER INNAN ANVÄNDNING****HA DESSA INSTRUKTIONER I ÅTANKE:**

1. Täck inte över eller blockera några ventilationsöppningar. När enheten placeras på en hylla bör det lämnas 5 cm ledigt utrymme runt hela enheten.
2. Montera i enlighet med den medföljande användarmanualen.
3. Håll enheten borta från värmekällor såsom radiatorer, värmare, spisar, ljus och andra värmegenererande produkter eller öppen eld. Enheten kan endast användas i måttliga klimat. Extremt kalla eller varma omgivningar bör undvikas. Drifttemperatur mellan 0 och 35 °C.
4. Undvik att använda enheten nära starka magnetfält.
5. Elektrostatisk urladdning kan störa den normala användningen av den här enheten. Återställ och starta om enheten enligt instruktionsboken om så är fallet. Hantera försiktigt och använd i en statiskt fri miljö vid filöverföring.
6. Varning! För aldrig in ett föremål i produkten genom ventilerna eller öppningarna. Högspänning flödar genom produkten och om du för in ett föremål kan det orsaka elektriska stötar och/eller kortslutning av interna komponenter. Spill inte vatten eller vätska på produkten av samma anledning.
7. Använd inte i våta eller fuktiga områden såsom badrum, ångfyllda kök eller i närheten av simbassänger.
8. Enheten får inte utsättas för dropp eller stänk och se till att inga föremål fyllda med vätskor såsom vaser placeras på eller i närheten av den.
9. Använd inte den här enheten när kondens kan uppstå. När enheten används i ett varmt och fuktigt rum kan vattendroppar eller kondens uppstå inuti enheten och enheten kanske inte fungerar som den ska. Låt enheten vara avstängd i en eller två timmar innan du slår på strömmen igen. Enheten ska vara torr innan strömmen slås på.
10. Även om denna enhet tillverkas med största omsorg och kontrolleras flera gånger innan den lämnar fabriken är det fortfarande möjligt att problem kan uppstå vilket gäller alla elektriska apparater. Om du märker rök, kraftigt uppbyggnad av värme eller andra oväntade fenomen ska du omedelbart dra ur kontakten ur eluttaget.
11. Enheten måste drivas med en strömkälla såsom anges på de särskilda märkningskraven. Kontakta din återförsäljare eller lokala elbolag om du är osäker på vilken typ av strömförsörjning som används i ditt hem.

12. Håll på säkert avstånd från husdjur. Vissa djur kan bita på elkablar.
13. Använd en mjuk och torr trasa för att rengöra enheten. Använd inte lösningsmedel eller bensinbaserade vätskor. För att ta bort allvarliga fläckar kan du använda en fuktig trasa med utspätt rengöringsmedel.
14. Leverantören ansvarar inte för skador eller förlorade data orsakade av fel, missbruk, modifiering av enheten eller batteribyte.
15. Avbryt inte anslutningen när enheten formaterar eller överför filer. Data kan då bli skadade eller förloras.
16. Om enheten har en funktion med USB-uppspelning bör USB-minnet anslutas direkt till enheten. Använd inte en USB-förlängningskabel eftersom den kan orsaka störningar som kan leda till att data tappas bort.
17. Klassificeringsetiketten är placerad på enhetens undersida eller baksida.
18. Den här enheten är inte avsedd för att användas av personer (inklusive barn) med fysiska, sensoriska eller psykiska funktionshinder eller brist på erfarenhet och kunskap såvida de inte är under övervakning av eller har fått instruktioner om korrekt användning av enheten av den person som ansvarar för deras säkerhet.
19. Den här produkten är endast avsedd för icke-professionell användning och inte för kommersiellt eller industriellt bruk.
20. Se till att enheten är justerad till en stabil position. Skador orsakade av att använda den här produkten i ett instabilt läge med vibrationer eller stötar eller av att inte följa någon annan varning eller försiktighetsåtgärd i denna användarmanual täcks inte av garantin.
21. Ta aldrig bort enhetens hölje.
22. Placera aldrig enheten på annan elektrisk utrustning.
23. Låt inte barn ha tillgång till plastpåsar.
24. Använd endast tillbehör som anges av tillverkaren.
25. Överlåt all service till kvalificerad servicepersonal. Service krävs när enheten har skadats på något sätt, exempelvis på strömkabeln eller strömkontakten, när vätska har spillts eller föremål fallit in i den, när den har utsatts för regn eller fukt och inte fungerar normalt eller har tappats.
26. Lång exponering för höga ljud från musikspelare kan leda till tillfällig eller permanent hörselnedsättning.
27. Om produkten levereras med strömkabel eller nätadapter:
  - Dra ur strömkabeln och kontakta behörig personal för service om ett problem uppstår.
  - Trampa inte på nätadaptern och kläm den inte. Var mycket försiktig och då särskilt nära kontakter och kabelns uttag. Placera inte tunga föremål på nätadaptern då detta kan skada den. Håll hela enheten utom räckhåll för barn! När de leker med strömkabeln kan de skada sig själva.
  - Koppla ur denna enhet under åskväder eller när den inte används under en längre period.
  - Eluttaget måste finnas nära utrustningen och måste vara lättillgängligt.



- Överbelasta inte eluttaget eller förlängningssladdar. Överbelastning kan orsaka brand eller elektriska stötar.
  - Enheter med klass 1-konstruktion bör anslutas till ett vägguttag med skyddsjord.
  - Enheter med klass 2-konstruktion kräver ingen jordad anslutning.
  - Håll alltid i kontakten när du drar ut den ur vägguttaget. Dra inte i strömkabeln. Detta kan orsaka en kortslutning.
  - Använd inte en skadad strömkabel, strömkontakt eller ett löst vägguttag. Om du gör detta kan det orsaka brand eller elektriska stötar.
28. Om produkten innehåller eller levereras med en fjärrkontroll som innehåller mynt/cellbatterier:
- Varning:
- "Svälj inte batterier då kemiska brännskador" eller motsvarande kan uppstå.
  - [Den medföljande fjärrkontrollen] Denna produkt innehåller ett knappcells batteri. Om batteriet sväljs kan det orsaka allvarliga inre brännskador på bara två timmar och vara livshotande.
  - Håll nya och använda batterier borta från barn.
  - Om batterifacket inte går att stänga ordentligt bör du sluta använda produkten och hålla den borta från barn.
  - Om du tror att batterier har svalts eller finns någonstans i kroppen ska du omedelbart söka läkarvård.
29. Varning om användning av batterier:
- Explosionsrisk om batteriet byts ut felaktigt. Byt endast ut mot samma eller motsvarande typ.
  - Batteriet får inte vid användning, förvaring eller transport utsättas för extremt höga eller låga temperaturer samt lågt lufttryck vid hög höjd.
  - Att byta ut ett batteri mot en felaktig typ kan leda till en explosion eller läckage av brandfarlig vätska eller gas.
  - Kassering av ett batteri i eld, en varm ugn, mekaniskt krossning eller skärning av det kan resultera i en explosion.
  - Att lämna ett batteri i en omgivning med extremt hög temperatur kan resultera i en explosion eller läckage av brandfarlig vätska eller gas.
  - Ett batteri som utsätts för extremt lågt lufttryck kan leda till en explosion eller läckage av brandfarlig vätska eller gas.
  - Miljöaspekterna bör uppmärksammas när det gäller kassering av batterier.

## **MONTERING**

- Packa upp alla delar och ta bort skyddsmaterialet.
- Anslut inte enheten till elnätet innan du kontrollerar nätspänningen och att alla andra anslutningar har gjorts.

# VARNING

## Klass 1 Laserprodukt

CLASS 1 LASER PRODUCT  
APPAREIL À LASER DE CLASSE 1  
PRODUTO LASER DE CLASSE 1

CAUTION  
INVISIBLE LASER RADIATION  
WHEN OPEN AND INTERLOCKS  
DEFEATED.  
AVOID EXPOSURE TO BEAM



This product contains a low power laser device.

EN	SE
CLASS 1 LASER PRODUCT	KLASS 1 LASERPRODUKT
CAUTION	VAR FÖRSIKTIG
INVISIBLE LASER RADIATION WHEN OPEN AND INTERLOCKS DEFEATED.	OSYNLIG LASERSTRÅLNING I ÖPPET LÄGE OCH MED ÅSIDOSATTA FÖRREGLINGAR.
AVOID EXPOSURE TO BEAM	UNDVIK EXPONERING FÖR STRÅLE
This product contains a low power laser device.	Den här produkten innehåller en laserenhet med låg effekt.

Varning: Rör inte linsen.



**WARNING:** När du är i trafiken och använder en personlig musikspelare kan du distraheras av den och utsättas för potentiella faror, såsom bilar i närheten.



**WARNING:** För att förhindra eventuella hörselskador ska du inte lyssna på hög volym under långa perioder.

## TILLBEHÖR

- Hörlurar



USB-C-laddningskabel

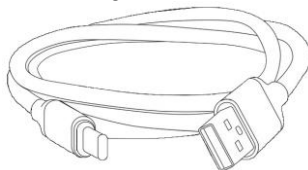

Bruksanvisning

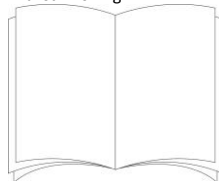

## OVANIFRÅN OCH FRÅN SIDAN

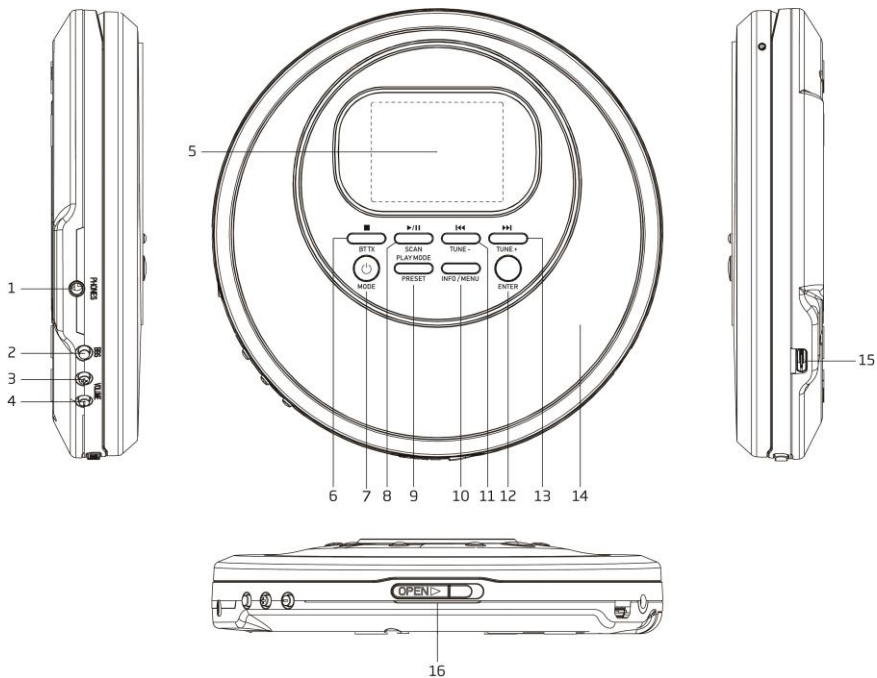

1. HÖRLURAR UT  
Anslut till externa hörlurar
2. BBS PÅ/AV  
Reglage för basförstärkning PÅ/AV
3. VOLUME +  
Höja volymen
4. VOLUME -  
Sänka volymen
5. LCD-färgskärm  
Visa enhetens driftstatus och information
6. STOPP ■ / BT TX  
CD: Tryck för att stoppa uppspelningen

DAB/FM/CD: Tryck på och håll nedtryckt för att starta BT TX. Tryck på och håll nedtryckt igen för att stänga av BT TX

7. **STANDBY** /MODE

Standby- eller AV-läge: Tryck för att slå på enheten

Påslagen: Tryck på och håll nedtryckt för att aktivera enhetens standby-läge (visar tid och datum). Den här funktionen fungerar endast när enheten inte laddas.

Påslagen: Tryck på den för att växla läge: DAB/FM/CD

8. **SPELA UPP/PAUSA** /SCAN

DAB/FM: Tryck på och håll nedtryckt för att starta en automatisk skanna av alla tillgängliga stationer

CD: Tryck för att växla mellan paus och återuppta uppspelning.

9. **PLAY MODE/PRESET**

DAB/FM: Tryck på den för att öppna listan med förinställda stationer. Tryck och håll nedtryckt för att öppna listan för att lagra förinställda stationer

CD: Tryck på den för att välja olika uppspelningslägen

10. **INFO / MENU**

DAB/FM: Tryck på den för att se stationsinformation. Tryck och håll ner för att komma in i menyn för att göra ändringar

11. /TUNE -

DAB: Tryck på den för att se information om föregående station

FM: Tryck kort på den för att ändra frekvensen, i steg ned om 0,05 MHz. Tryck på och håll nedtryckt för att skanna efter en tillgänglig station med lägre frekvens

CD: Tryck på den för föregående spår

12. **ENTER**

DAB/FM: Tryck på den för att välja inställningen att ändra i menyn

13. /TUNE +

DAB: Tryck på den för att se information om nästa station

FM: Tryck kort på den för att ändra frekvensen, i steg upp om 0,05 MHz. Tryck på och håll nedtryckt för att skanna efter en tillgänglig station med högre frekvens

CD: Tryck på den för nästa spår

14. **CD-LUCKA**

15. **USB-C 5 V IN**

Anslut till en extern USB-C AC/DC-adapter (medföljer ej), 5 VDC/1000 mA

16. **SKJUTREGLAGE FÖR ATT ÖPPNA CD-LUCKAN**

Skjut för att öppna CD-luckan

## UNDERIFRÅN

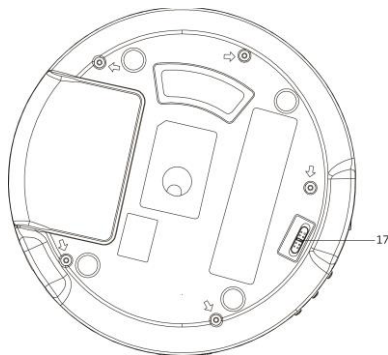

### 17. REGLAGE FÖR ALLTID PÅ/AV

För att undvika oavsiktliga knapptryckningar under användning har enheten en funktion som spärrar knapparna. Ställ REGLAGET FÖR ALLTID PÅ/AV till läget PÅ. Skjut den till läget AV för att frigöra knappspärren



## LADDA ENHETEN

Innan första användningen av enheten rekommenderas att den laddas i minst två timmar.



## GRUNDLÄGGANDE ANVÄNDNING

Anslut hörlurarna (medföljer) till HÖRLURAR UT på sidan av enheten.

### Använda med en AC/DC-adapter (medföljer ej)

Tryck på knappen STANDBY  för att slå på enheten. För gå till standbyläge (med visning av tid och datum) håller du knappen STANDBY  intryckt.

### Använda med inbyggt batteri (AC/DC-adapter INTE ansluten)

Tryck på knappen STANDBY  för att slå på enheten. För gå till standbyläge (med visning av tid och datum) håller du knappen STANDBY  intryckt. För gå till läget AV för energibesparing (utan visning) håller du knappen STANDBY  intryckt igen.

## DAB/FM/CD

Tryck på knappen MODE för att välja mellan olika källor.

## **Volymkontroll**

Tryck på knapparna VOLUME +/- för att justera volymen. CD-spelaren har ett hörselskydd som begränsar volymnivån och visar en varning när den är för hög. Tryck på knappen ENTER, när du så uppmannas, för att bekräfta att du vill höja volymen. Tryck sedan på knappen VOLYM +/- för att höja volymnivån ytterligare.

## **Justera DAB/FM-mottagningen**

Hörlurskabeln är även antennen. Dra därför ut hörlurskabeln helt och placera enheten på en plats som garanterar en god DAB/FM-mottagning.

## **DAB ANVÄNDNING**

När DAB-läget aktiveras första gången skannar enheten automatiskt efter tillgängliga DAB-stationer. Vänta tills sökningen är klar. Displayen visar hur skanningen fortskrider.

### **Automatisk skanning**

1. Sätt på enheten i DAB-läge.
2. Tryck på och håll knappen SCAN nedtryckt för att starta en automatisk skanning av tillgängliga stationer.

### **Manuell skanning**

Att använda den manuella skanningsfunktionen kan hjälpa till att justera enhetens position eller skanna efter en station som den automatiska skanningen inte hittade.

1. Sätt på enheten i DAB-läge.
2. Tryck på och håll knappen MENU nedtryckt för att öppna menyn.
3. Tryck på knappen **◀◀** eller **▶▶** till "Manual tune" (Manuell inställning) är markerat. Tryck sedan på knappen ENTER.
4. Tryck på knappen **◀◀** eller **▶▶** för att välja önskad kanal (5A–13F).
5. Tryck på knappen ENTER för att bekräfta. Justera vid behov enhetens position för bästa mottagning.
6. För att välja en annan kanal (5A~13F), trycker du på knappen **◀◀** eller **▶▶** och tryck sedan knappen ENTER för att bekräfta.
7. Tryck på knappen ENTER för att välja stationen när den hittats.
8. Tryck upprepade gånger på knappen MENU för att avsluta manuell skanning.

### **Ställa in**

Efter att ha skannat alla tillgängliga DAB-stationer trycker du på knappen **◀◀** eller **▶▶** för att visa och navigera i stationslistan. Tryck sedan på knappen ENTER för att ställa in stationen inom några sekunder.

### **Spara DAB-stationer Som Skall Vara Förinställda**

Du kan spara upp till 30 DAB-stationer.

1. Gå in på den station som du vill spara.
2. Tryck på och håll ned knappen PRESET nedtryckt. "Preset Store" (Spara förinställningar) visas.
3. Tryck på knappen **◀◀** eller **▶▶** för att välja det önskade förinställda numret för att spara.
4. Tryck på knappen ENTER för att spara.

## Hämta Upp Sparade DAB-Förinställningar

1. Tryck på knappen PRESET. "Preset Recall" (Återkalla förinställning) visas.
2. Tryck på knappen ◀◀ eller ▶▶ för att välja det önskade förinställda numret för att hämta upp.
3. Tryck på knappen ENTER för att återkalla.

## Visa DAB Stationsinformation

Radiostationen tillhandahåller flera typer av information. Tryck på INFO/MENU flera gånger så visas informationen.

## DAB-bildspel

När du lyssnar på en station med bildspel (om tillgängligt) visas bilden på displayens vänstra sida. Om du trycker på ENTER-knappen förstoras bilden så den täcker hela skärmen. Tryck på ENTER igen så återgår skärmen till normal visning.

## ANDRA DAB-MENYER

Tryck på och håll knappen MENU nedtryckt för att öppna menyn. Tryck sedan på knappen ◀◀ eller ▶▶ för olika alternativ såsom beskrivs nedan.

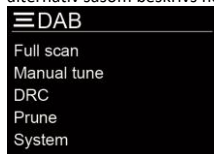

## Dynamisk omfångskontroll (DRC)

DRC kan förstärka lågvolumiga ljud vilket gör att enheten blir lättare att höra i en bullrig omgivning. En sändnings DRC-nivå ställs in av stationen och skickas ut med utsändningen. Att ändra DRC-nivån på din enhet gör det möjligt för dig att applicera en skalningsfaktor till denna nivå.

Det finns tre kompressionsnivåer:

DRC av: ingen komprimering

DRC låg: ställs in på 1/2 av tjänsten som sänds

DRC hög: maximal komprimering av tjänsten som sänds

1. Tryck på och håll knappen MENU nedtryckt för att öppna menyn.
2. Tryck på knappen ◀◀ eller ▶▶ till "DRC" är markerat. Tryck sedan på knappen ENTER.
3. Tryck på knappen ◀◀ eller ▶▶ för att välja DRC-värde och tryck sedan på ENTER för att bekräfta.
4. Tryck på knappen MENU upprepade gånger att avsluta till menyn.

Obs:

- Inte alla DAB-sändare kan använda DRC-funktionen. Om sändaren inte stödjer DRC så har DRC-inställningen ingen effekt.
- Efter att du har justerat DRC-nivån så kan ljudet blir högre.

## Rensa

Den här funktionen tar bort ogiltiga stationer.

1. Tryck på och håll knappen MENU nedtryckt för att öppna menyn.

2. Tryck på knappen **◀◀** eller **▶▶** till "Prune" (Rensa) är markerat. Tryck sedan på knappen ENTER.
3. Tryck på knappen **◀◀** eller **▶▶** för att välja "Yes" (Ja) och tryck sedan på knappen ENTER för att stationsrensa enheten.
4. Tryck på knappen MENU uppregade gånger att avsluta till menyn.

## HANTERING AV FM RADIO

### Automatisk skanning

1. Sätt på enheten i FM-läge.
2. Tryck och håll knappen SCAN intryckt för att starta den automatiska skanningen och spara de tillgängliga stationerna (max. 30 stationer).

### Manuell skanning

1. Tryck på knappen **◀◀** eller **▶▶** uppregade gånger för att ställa in en annan frekvens i steg om 0,05 MHz.
2. Alternativt trycker du och håller knappen **◀◀** eller **▶▶** intryckt för att automatiskt söka till nästa tillgängliga station.

### Spara FM-stationer Som Skall Förinställas

Du kan spara upp till 30 FM-stationer.

1. Gå in på den station som du vill spara.
2. Tryck på och håll ned knappen PRESET nedtryckt. "Preset Store" (Spara förinställningar) visas.
3. Tryck på knappen **◀◀** eller **▶▶** för att välja det önskade förinställda numret för att spara.
4. Tryck på knappen ENTER för att spara.

### Hämta upp förinställda FM-stationer

1. Tryck på knappen PRESET. "Preset Recall" (Återkalla förinställning) visas.
2. Tryck på knappen **◀◀** eller **▶▶** för att välja det önskade förinställda numret för att hämta upp.
3. Tryck på knappen ENTER för att återkalla.

### Val Av Stereo / Tvingad Mono

Tryck på knappen SPELA UPP/PAUSA **▶/||** för att växla mellan stereoljud och tvingat monoljud medan du lyssnar på en FM-radiokanal i stereo.

### Visa FM Stationsinformation

Radiostationen tillhandahåller flera typer av information. Tryck på INFO/MENU flera gånger så visas informationen.

## ANVÄNDA FM-MENYN

Tryck på och håll knappen MENU nedtryckt för att öppna menyn. Tryck sedan på knappen **◀◀** eller **▶▶** för olika alternativ såsom beskrivs nedan.





### Skanna inställning

1. Tryck på och håll knappen MENU nedtryckt för att öppna menyn.
2. Tryck på knappen **◀◀** eller **▶▶** för att markera "Scan setting" (Skanningsinställningar). Tryck sedan på knappen ENTER.
3. Tryck på knappen **◀◀** eller **▶▶** för att markera "Strong stations only" (Endast stationer med stark signal) eller "All stations" (Alla stationer). Tryck på knappen ENTER för att bekräfta. När "Strong stations only" (Endast stationer med stark signal) är markerat ignorerar skanningen stationerna med svag signalstyrka och registrerar endast de med stark signal. När "All stations" (Alla stationer) är valt registreras alla möjliga stationer under skanningen, även om signalen inte är stark.
4. Nästa gång skanning sker söker enheten efter stationer baserat på den här skanningsinställningen.

### ANVÄNDA CD

#### Ladda och spela CD-skivor

Öppna CD-luckan. Sätt in en CD-skiva med etikettsidan uppåt. Stäng CD-luckan. Tryck på knappen MODE för att välja CD-läget. När CD-skivan har lästs av börjar den spela upp automatiskt.

#### Spela Upp/Pausa Styrning

Tryck på knappen SPELA UPP/PAUSA **▶/||** för att pausa uppspelningen. Tryck på knappen igen för att återuppta uppspelningen.

#### Stopp Styrning

Tryck på knappen STOPP **■** för att stoppa uppspelningen.

#### Hoppa Över Spår

Under uppspelningen trycker du på knappen **◀◀** eller **▶▶** för att hoppa över föregående eller nästa spår.

#### Höghastighets-musiksökning

Tryck och håll knappen **◀◀** eller **▶▶** knappen intryckt för att starta höghastighetssökningen. När du släpper knappen **◀◀** eller **▶▶** knappen kommer enheten att gå tillbaka till uppspelning med normal hastighet.

#### Upprepa Spelning / Slumvis Spelning

1. Tryck en gång på knappen PLAY MODE under uppspelning för att upprepa det aktuella spåret.



2. Om en MP3-skiva används kan du trycka på knappen PLAY MODE igen och alla spår i den aktuella mappen upprepas.



3. När du trycker på knappen PLAY MODE igen spelas alla spår upp upprepade gånger.



4. När du trycker på knappen PLAY MODE igen spelas alla spår upp slumpmässigt.



5. När du trycker på knappen PLAY MODE igen återgår enheten till normal uppspelning.

### Programmerad Uppspelning



Enheten kan programmeras att spela en sekvens av valda spår.

1. Tryck på knappen PLAY MODE i stoppat läge. Skärmen visar programnumret "★01" nära nederdelen av skärmen.
2. Tryck på knappen ◀◀ eller ▶▶ för att välja det önskade spåret.
3. Tryck på knappen PLAY MODE för att spara önskat spår.
4. Upprepa steg 2–3 för att programmera upp till 24 spår på CD-skivan (eller 99 spår på en MP3-skiva).

- Tryck på knappen PLAY/PAUSE ►|| för att börja spela upp de programmerade spår.
- Tryck på knappen STOPP ■ två gånger eller ändra till ett annat läge för att rensa den programmerade uppspelningen.
- Under programmerad uppspelning kan du även välja "Repeat One" (Upprepa en) eller "Repeat All" (Upprepa alla). Slumpmässig uppspelning stöds dock inte.

Obs:

- Förutom att spela upp CDDA-ljudskivor kan enheten även spela upp MP3-filer. WMA-filer och andra filer stöds dock inte.
- Mappar eller filnummer på skivan som överskrider gränsen för den här produkten kan inte spelas upp.

### Återuppta uppspelning

Om du ändrar läge eller aktiverar/inaktiverar standby under uppspelning och sedan växlar tillbaka till CD-läget fortsätter uppspelningen där du stoppade. Tryck på knappen STOPP ■ eller öppna CD-luckan för att rensa återupptagningen av uppspelningen.

Uppspelningen kan inte återupptas under programmerad uppspelning.

### Stötskydd

Enheten har ett elektronisk stötskydd för att förhindra avbrott i ljudet när enheten utsätts för stötar eller vibrationer under uppspelning av en skiva. Enhetens interna buffert kan vanligtvis ge 45 sekunders skydd mot avbrott i uppspelningen av en CDDA-skiva och vanligtvis 120 sekunder vid uppspelning av en CD-/MP3-skiva. Om spelaren utsätts för stötar eller vibrationer under en längre tid som fyller bufferten uppstår avbrott i ljuduppspelningen. Det här är normalt. Ljudet återupptas när enheten har stabiliserats från stöten eller vibrationerna.

Obs:

- Stötskyddets funktion är att ge kontinuerligt ljud när enheten utsätts för stötar eller vibrationer. Det korrigerar inte fel som beror på att trasiga, repiga eller smutsiga skivor används.

### ANVÄNDA BLUETOOTH

Bluetooth-sändningen gör att enhetens ljud (DAB, FM eller CD) kan överföras trådlöst till en trådlös Bluetooth-enheten, såsom en trådlös högtalare.



- Tryck på och håll knappen BT TX nedtryckt med läget DAB, FM eller CD aktiverat för att börja skanna efter närmaste tillgängliga Bluetooth-enhet. "BT:TX" visas på skärmens nedre del där "TX" blinkar för att indikera en skanning efter Bluetooth-högtalaren.

De parkopplas automatiskt och ljudet överförs till Bluetooth-högtalaren.

- Tryck på och håll knappen BT TX nedtryckt igen för att stänga av Bluetooth-sändningen.

Obs:

- Observera att enheten behöver längre tid när den ansluts för första gången.

- Förutom Bluetooth-enheten som ska parkopplas rekommenderas att inga andra Bluetooth-enheter aktiveras inom tio meter under parkopplingen. Om parkopplingen inte slutförs bör du kontrollera om det finns andra Bluetooth-enheter i närheten. Alternativt kan du placera CD-spelaren närmare (till exempel inom tre meter och inget objekt mellan dem) Bluetooth-enheten och försöka med parkopplingen igen.
- Om Bluetooth-räckvidden överskrider (10 meter) mellan spelaren och Bluetooth-enheten börjar indikatorn "TX" på skärmen att blinka. Flytta spelaren eller Bluetooth-enheten inom räckhåll och återanslut Bluetooth-enheten om så behövs.
- Om ingen Bluetooth-enhet skanna inom två minuter inaktiveras Bluetooth-sändningen automatiskt.

## BBS

Du kan förstärka musikens baseffekt. Tryck på BBS-knappen för att växla basförstärkningen mellan PÅ och AV.

## ANVÄNDA SYSTEMMENYN

Tryck på och håll knappen MENU nedtryckt för att öppna menyn. Tryck på knappen ◀◀ eller ▶▶ till "System" är markerat. Tryck sedan på knappen ENTER. Systemmenyn visas enligt nedan. Tryck på knappen ◀◀ eller ▶▶ för valen som visas nedan. Tryck sedan på knappen ENTER för att ställa in. Tryck upprepade gånger på knappen MENU för att lämna menyn.



- Sleep (Sova)
- Time (Tid)
- Backlight (Bakgrundsbelysning)
- Language (Språk)
- Factory Reset (Fabriksinställning)
- SW-version

## Funktionen Sova

Du kan ställa in sovtimern mellan av, 15, 30, 45, 60 och 90 minuter.

1. Medan sovtimern räknar ned visas en ikon med en måne på skärmens nedre del.
2. När sovtimern når noll stängs enheten av automatiskt.
3. Tryck på och håll knappen STANDBY  nedtryckt eller ställ in sovtimern till av för att inaktivera funktionen Sova.

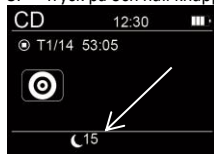

## Ställa in tiden

Den här inställningen låter dig ställa in fyra olika visningslägen. De är som följer:

- Ställa in datum/tid
- Automatisk uppdatering
- Ställa in 12/24-timmars
- Ställa in datumformat

## Ställa in datum/tid

1. Sätt på enheten i DAB-läge eller FM-läge.
2. Tryck på och håll knappen MENU nedtryckt för att öppna menyn.
3. Tryck på knappen **◀◀** eller **▶▶** till "System" är markerat. Tryck sedan på knappen ENTER.
4. Tryck på knappen **◀◀** eller **▶▶** till "Time" (Tid) är markerat. Tryck sedan på knappen ENTER.
5. Tryck på knappen **◀◀** eller **▶▶** till "Set Time/Date" (Ställ in tid/datum) är markerat. Tryck sedan på knappen ENTER.
6. Timmens siffror blinkar. Tryck på knappen **◀◀** eller **▶▶** för att ändra timmens värde. Tryck sedan på knappen ENTER.
7. Minuternas siffrorna blinkar. Tryck på knappen **◀◀** eller **▶▶** för att ändra minuternas värde. Tryck sedan på knappen ENTER.
8. Om 12-timmarsformatet har ställs in blinkar "AM" eller "PM". Tryck på knappen **◀◀** eller **▶▶** för att ställa in AM eller PM. Tryck sedan på knappen ENTER för att bekräfta.
9. Enheten begära sedan att datumet ställs in. Följ procedurerna, som liknar de som anges ovan, för att slutföra inställningarna för dag, månad och år.
10. Tryck på knappen MENU upprepade gånger att avsluta till menyn.

## Automatisk uppdatering

1. Sätt på enheten i DAB-läge eller FM-läge.
2. Tryck på och håll knappen MENU nedtryckt för att öppna menyn.
3. Tryck på knappen **◀◀** eller **▶▶** till "System" är markerat. Tryck sedan på knappen ENTER.
4. Tryck på knappen **◀◀** eller **▶▶** till "Time" (Tid) är markerat. Tryck sedan på knappen ENTER.
5. Tryck på knappen **◀◀** eller **▶▶** till "Auto update" (Automatisk uppdatering) är markerat. Tryck sedan på knappen ENTER.
6. Tryck på knappen **◀◀** eller **▶▶** för att växla mellan
  - Uppdatera från valfri: Tid och datum uppdateras med antingen DAB- eller FM-signalen
  - Uppdatera från DAB: Tid och datum uppdateras endast av DAB-signalen
  - Uppdatera från FM: Tid och datum uppdateras endast av FM-signalen
  - Ingen uppdatering: Tid och datum uppdateras aldrig av radiosignalen
7. Markera önskat val och tryck sedan på knappen ENTER för att bekräfta.
8. Tryck på knappen MENU upprepade gånger att avsluta till menyn.

## Ställa in 12/24-timmarsformat

1. Sätt på enheten i DAB-läge eller FM-läge.
2. Tryck på och håll knappen MENU nedtryckt för att öppna menyn.
3. Tryck på knappen **◀◀** eller **▶▶** till "System" är markerat. Tryck sedan på knappen ENTER.
4. Tryck på knappen **◀◀** eller **▶▶** till "Time" (Tid) är markerat. Tryck sedan på knappen ENTER.

5. Tryck på knappen **◀◀** eller **▶▶** till "Set 12/24 hour" (Ställ in 12/24-timmars) är markerat. Tryck sedan på knappen ENTER.
6. Tryck på knappen **◀◀** eller **▶▶** för att växla mellan 12- eller 24-timmarsformat. Markera önskat val och tryck sedan på knappen ENTER för att bekräfta.
7. Tryck på knappen MENU upprepaste gånger att avsluta till menyen.

### Ställa in datumformat

1. Sätt på enheten i DAB-läge eller FM-läge.
2. Tryck på och håll knappen MENU nedtryckt för att öppna menyen.
3. Tryck på knappen **◀◀** eller **▶▶** till "System" är markerat. Tryck sedan på knappen ENTER.
4. Tryck på knappen **◀◀** eller **▶▶** till "Time" (Tid) är markerat. Tryck sedan på knappen ENTER.
5. Tryck på knappen **◀◀** eller **▶▶** till "Set date format" (Ställ in datumformat) är markerat. Tryck sedan på knappen ENTER.
6. Tryck på knappen **◀◀** eller **▶▶** för att växla mellan datumvisningen "DD-MM-ÅÅÅÅ" eller "MM-DD-ÅÅÅÅ". Markera önskat val och tryck sedan på knappen ENTER för att bekräfta.
7. Tryck på knappen MENU upprepaste gånger att avsluta till menyen.

### Språkinställning

Du kan ställa in enhetens språk.

1. Sätt på enheten i DAB-läge eller FM-läge.
2. Tryck på och håll knappen MENU nedtryckt för att öppna menyen.
3. Tryck på knappen **◀◀** eller **▶▶** till "System" är markerat. Tryck sedan på knappen ENTER.
4. Tryck på knappen **◀◀** eller **▶▶** till "Language" (Språk) är markerat. Tryck sedan på knappen ENTER.
5. Tryck på knappen **◀◀** eller **▶▶** för att skifta mellan olika språk. Välj det önskade språket och tryck på knappen ENTER för att bekräfta.
6. Tryck på knappen MENU upprepaste gånger att avsluta till menyen.

### Fabriksinställning

Denna funktion återställer enheten till de ursprungliga fabriksinställningarna.

1. Sätt på enheten i DAB-läge eller FM-läge.
2. Tryck på och håll knappen MENU nedtryckt för att öppna menyen.
3. Tryck på knappen **◀◀** eller **▶▶** till "System" är markerat. Tryck sedan på knappen ENTER.
4. Tryck på knappen **◀◀** eller **▶▶** till "Factory Reset" (Fabriksåterställning) är markerat. Tryck sedan på knappen ENTER.
5. Tryck på knappen **◀◀** eller **▶▶** till "Yes" (Ja) är markerat. Tryck sedan på knappen ENTER för att återställa enheten.

### Kontrollera programversionen

Du kan kontrollera enhetens programversion.

1. Sätt på enheten i DAB-läge eller FM-läge.
2. Tryck på och håll knappen MENU nedtryckt för att öppna menyen.
3. Tryck på knappen **◀◀** eller **▶▶** till "System" är markerat. Tryck sedan på knappen ENTER.
4. Tryck på knappen **◀◀** eller **▶▶** till "SW version" (PV-version) är markerat och tryck sedan på knappen ENTER för att visa programversionen.
5. Tryck på knappen MENU upprepaste gånger att avsluta till menyen.

## **BATTERISPARLÄGE**

För att spara på batteriet stängs enheten av automatiskt om den befinner sig pausad i CD-läget eller utan uppspelning under cirka 15 minuter.

## **Felsökning**

### **Ingen ström**

- Se till att enheten är påslagen och att batteriet är fulladdat.

### **Ingen ljudutmatning**

- Vrid upp volymen.

### **Skivan är på plats men enheten spelar inte**

- Kontrollera att skivans etikett är riktad uppåt.
- Kontrollera att skivan är ren.
- PAUSE-läge kan vara aktiverat. Avaktivera det.
- Skivan kan vara skadad eller smutsig. Kontrollera och rengör skivan.

### **DAB/FM mottagning**

- Se till att hörlurskabeln (antennen) är helt utdragen.
- Elektrisk interferens (störningar) i ditt hem kan leda till dålig mottagning. Flytta enheten från interferenskällorna (framför allt sådana med motorer och transformatorer).

### **Ljudstörningar kommer från hörlurarna**

- Flytta bort trådlösa enheter (mobiltelefoner, Bluetooth-enheter etc.) från enheten.

## TEKNISKA SPECIFIKATIONER

DAB radio frekvensintervall	174,928 - 239,2 MHz
FM-radio frekvensintervall	87,5-108 MHz
Bluetooth frekvensintervall	2,402-2,480 GHz
Sändarens uteffekt	Mindre än 10 mW
Bluetooth-version	5.2
DC-ströminmatning via USB-C för laddning	5 VDC/1000 mA
Stötskydd	45 sek är typiskt för CDDA och 120 sek är typiskt för CD-MP3
Batteri	Inbyggt och uppladdningsbart litiumpolymerbatteri - 3,7 V/1000 mAh
Hörlurar ut	3.5 mm stereojack
LCD-skärm	TFT-skärm, 2 tum
Driftstemperatur	0-40 °C
Enhet dimension (L x D x H)	143 x 143 x 30 mm
Total vikt	0,24 kg

- Specifikationerna ges endast som referens. Vikten och storleken är uppskattningar.
- Vår produkt förbättras ständigt, så specifikationerna och funktionerna kan ändras utan föregående meddelande.

## GARANTI

to Commaxx B.V. erbjuder service och garanti i enlighet med europeisk lagstiftning, vilket innebär vid fall av reparationer (både under och efter garantins giltighetsperiod) ska du kontakta din lokala återförsäljare.

Viktigt: det går inte att skicka produkter som behöver repareras direkt till to Commaxx B.V.

Viktigt: om denna enhet öppnas eller på något sätt tas omhand av ett icke-officiellt servicecenter så upphör garantin.

Denna enhet är inte lämplig för yrkesmässig användning. Vid yrkesmässig användning, upphör samtliga garantier från tillverkaren att gälla.

## ANSVARFRISKRIVNING

Uppdateringar av hård mjukvara och/eller hårdvarukomponenter görs regelbundet. Därmed kan vissa anvisningar, specifikationer och bilder i denna dokumentation skilja sig något från din särskilda situation. Alla artiklar beskrivna i denna guide är endast för illustration och kan inte tillämpas på någon speciell situation. Inga juridiska rättigheter eller anspråk kan erhållas från beskrivningen i denna manual.



## KASSERING AV EN GAMMAL ENHET



Denna symbol anger att den relevanta elektriska produkten eller batteriet ska inte kasseras i det allmänna hushållsavfallet i Europa. När den korrekta avfallsbehandlingen för produkten och batteriet ska säkerställas, ska elektrisk utrustning eller batterier kasseras i enlighet med varje krav på tillämplig lokal lagstiftning. Genom detta handlande, bidrar du till att återvinna naturresurser och förbättra normer för miljöskydd och kassering av elektrisk avfall (elektrisk och elektronisk utrustning).

## FÖRSÄKRAN OM ÖVERENSSTÄMMELSE

Härmed intygar Commaxx att radioutrustningen av typen [Lenco CD-500] överensstämmer med direktiv 2014/53/EU. Den fullständiga texten gällande EU-försäkran om överensstämmelse finns på följande internetadress:

[https://commaxx-certificates.com/doc/cd-500\\_doc.pdf](https://commaxx-certificates.com/doc/cd-500_doc.pdf)

RF-typ	Frekvensområde (MHz)	Effekt (dBm)
Bluetooth	2402 – 2480	< 6
DAB	174 – 240	-
FM	87,5 – 108	-

## SERVICE

För mer information och support via vår helpdesk går du till [www.lenco.com](http://www.lenco.com)

Commaxx B.V. Wiebachstraat 37, 6466 NG Kerkrade, Nederländerna