

GASTRONOMA

18200002

DK/NO	Håndmikser.....	2
SE	Handmixer	8
FI	Käsivatkain	14
UK	Hand mixer	20
DE	Handmixer	25
NL	Handmixer	31
FR	Batteur	37
ES	Batidora de mano	43

www.adexi.eu

INTRODUKTION

For at du kan få mest mulig glæde af din nye håndmikser, beder vi dig gennemlæse denne brugsanvisning, før du tager apparatet i brug. Vær særligt opmærksom på sikkerhedsforanstaltningerne. Vi anbefaler dig desuden at gemme brugsanvisningen, hvis du senere skulle få brug for at genopfriske apparatets funktioner.

GENERELLE SIKKERHEDSFORSKRIFTER

- Apparatet må anvendes af børn på over 8 år og personer med nedsat følsomhed, fysiske eller mentale handicap, forudsat at de overvåges eller er blevet instrueret i brugen af apparatet på en sikker måde og forstår de dermed forbundne risici. Børn må ikke lege med apparatet. Rengøring og vedligeholdelse må ikke udføres af børn, medmindre de er under opsyn.
- Når apparatet er i brug, bør det holdes under konstant opsyn. Når apparatet anvendes, skal børn, der opholder sig i nærheden af det, altid holdes under opsyn. Apparatet er ikke legetøj.
- Forkert brug af apparatet kan medføre personskade og beskadige apparatet.
- Anvend kun apparatet til det, det er beregnet til. Producenten er ikke ansvarlig for skader, der opstår som følge af forkert brug eller håndtering (se også under Garantibestemmelser).
- Apparatet er udelukkende beregnet til husholdningsbrug. Apparatet må ikke anvendes udendørs eller til erhvervsbrug.

DK/NO

- Fjern al emballage og alle transportmaterialer fra apparatet indvendigt og udvendigt.
- Kontroller, at apparatet ikke har synlige skader, og at der ikke mangler nogen dele.
- Brug ikke apparatet sammen med andre ledninger end den medfølgende.
- Kontrollér, at det ikke er muligt at trække i eller snuble over apparatets ledning eller en eventuel forlængerledning.
- Apparatet må ikke anvendes sammen med et tænd/sluk-ur eller et separat fjernbetjeningsystem.
- Sluk apparatet, og tag stikket ud af stikkontakten før rengøring, og når apparatet ikke er i brug.
- Undlad at trække i ledningen, når du tager stikket ud af stikkontakten, men tag fat om selve stikket.
- Hold ledningen og apparatet væk fra varmekilder, varme genstande og åben ild.
- Sørg for, at ledningen er rullet helt ud.
- Ledningen må ikke bøjes eller vikles omkring apparatet.
- Kontrollér jævnligt, om ledningen eller stikket er beskadiget, og brug ikke apparatet, hvis dette er tilfældet, eller hvis det har været tabt på gulvet, tabt i vand eller er blevet beskadiget på anden måde.

- Hvis apparatet, ledningen eller stikket er beskadiget, skal apparatet efterses og om nødvendigt repareres af en autoriseret reparatør.
- Apparatet må kun tilsluttes 230 V, 50 Hz. Garantien bortfalder ved tilslutning til en forkert spænding.
- Forsøg aldrig at reparere apparatet selv. Kontakt købsstedet, hvis der er tale om en defekt, der falder ind under garantien.
- Hvis der foretages uautoriserede indgreb i apparatet eller tilbehøret, bortfalder garantien.

SÆRLIGE SIKKERHEDS- FORSKRIFTER

- Brug altid apparatet sammen med en skål.
- Lad ikke apparatet køre i mere end 5 minutter ad gangen. Hvis apparatet har kørt i 5 minutter, skal du lade det køle af i 20 minutter, inden du bruger det igen.
- Berør aldrig piskerisene eller dejkrogene, mens apparatet kører, da det kan medføre personskade.
- Sluk apparatet, og vent, indtil piskerisene eller dejkrogene er stoppet helt, før du rører ved dem.
- Stik aldrig køkkenredskaber eller andre genstande ind i piskerisene eller dejkrogene, mens apparatet kører, da det kan medføre personskade og skader på apparatet.

- Frigør aldrig piskerisene eller dejkrogene, mens apparatet kører.
- Sluk apparatet, og tag stikket ud af stikkontakten, og fjern piskerisene eller dejkrogene før rengøring og når apparatet ikke er i brug.
- Apparatets ventilationsåbninger må ikke tildækkes.
- Stik aldrig genstande ind i apparatets ventilationsåbninger.

Før ibrugtagning

- Rengør alle dele, der kommer i kontakt med fødevarer, inden du anvender apparatet første gang (eller efter længere tids opbevaring uden brug).

APPARATETS DELE

- 1/2. Udløserknop/Hastighedsvælger
3. Turboknap
4. Håndtag
5. Dejkroge
6. Piskeris
7. Ventilationsåbninger

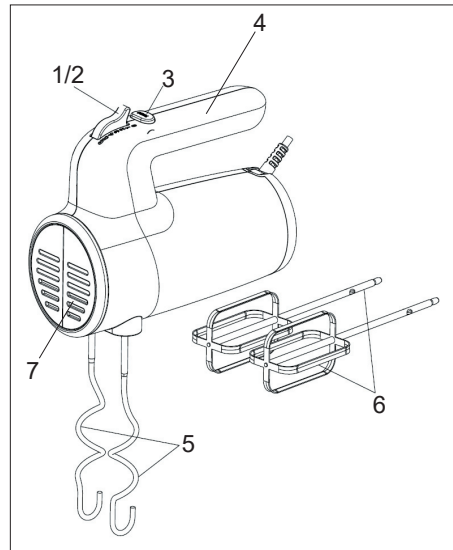

Tilbehørsholder

BRUG

- Kontroller, at hastighedsvælgeren (2) er indstillet på 0 (= slukket).
- Sæt piskerisene (6) eller dejkrogene (5) i monteringshullerne. Bemærk, at dejkrogene kun kan sættes i på én måde.
- Sæt stikket i en stikkontakt.
- Sænk piskerisene eller dejkrogene ned i skålen med ingredienser, før du tænder apparatet, så du undgår stænk.
- Tænd apparatet ved at flytte hastighedsvælgeren (2) til en position fra 1 til 6. Jo højere tal, hastighedsvælgeren indstilles på, jo højere hastighed kører apparatet med. Du kan endvidere øge hastigheden ved at holde turboknappen (3) nede.
- Sluk apparatet ved at flytte hastighedsvælgeren til positionen 0, når du er færdig med at røre eller piske.
- Tag stikket ud af stikkontakten, og tryk udløserknappen (1) ned for at afmontere piskerisene eller dejkrogene.

RENGØRING

- Sluk altid for stikkontakten, og tag stikket ud, før apparatet rengøres.
- Rengør apparatets kabinet med en fugtig klud evt. tilsat lidt rengøringsmiddel.
- Vask piskerisene eller dejkrogene i varmt vand tilsat lidt opvaskemiddel, og tør dem.
- Brug aldrig slibende eller opløsende rengøringsmidler.

OPLYSNINGER OM BORTSKAFFELSE OG GENBRUG AF DETTE PRODUKT

Bemærk, at dette Adexi-produkt er forsynet med dette symbol:



Det betyder, at produktet ikke må kasseres sammen med almindeligt husholdningsaffald, da elektrisk og elektronisk affald skal bortskaffes særskilt.

I henhold til WEEE-direktivet skal hver medlemsstat sikre korrekt indsamling, genvinding, håndtering og genbrug af elektrisk og elektronisk affald. Private husholdninger i EU kan gratis aflevere brugt udstyr på særlige genbrugsstationer. I visse medlemsstater kan du i visse tilfælde returnere det brugte udstyr til den forhandler, du købte det af på betingelse af, at du køber nyt udstyr. Kontakt forhandleren, distributøren eller de kommunale myndigheder for at få yderligere oplysninger om, hvordan du skal håndtere elektrisk og elektronisk affald.

GARANTIBESTEMMELSER

Garantien gælder ikke:

- hvis ovennævnte ikke iagttages
- hvis der har været foretaget uautoriserede indgreb i apparatet
- hvis apparatet har været misligholdt, udsat for en voldsom behandling eller lidt anden form for overlast
- hvis fejl i apparatet er opstået på grund af fejl på ledningsnettet.

Da vi hele tiden udvikler vores produkter på funktions- og designside, forbeholder vi os ret til at foretage ændringer i produktet uden forudgående varsel.

SPØRGSMÅL & SVAR

Har du spørgsmål omkring brugen af apparatet, som du ikke kan finde svar på i denne brugsanvisning, findes svaret muligvis på vores hjemmeside www.adexi.eu.

På vores hjemmeside finder du også kontaktinformation, hvis du har brug for at kontakte os vedrørende teknik, reparation, tilbehør og reservedele.

FREMSTILLET I KINA FOR

Adexi A/S

Lægårdsvej 9C

DK-8520 Lystrup

Denmark

www.adexi.eu

Vi tager forbehold for trykfejl.

INLEDNING

För att du ska få ut så mycket som möjligt av din nya handmixer är det lämpligt att du läser igenom denna bruksanvisning innan du börjar använda apparaten. Var speciellt uppmärksam på säkerhetsföreskrifterna. Vi rekommenderar att du sparar bruksanvisningen för framtida bruk.

ALLMÄNNA SÄKERHETS- ANVISNINGAR

- Denna apparat får användas av barn från 8 år och uppåt och av personer med nedsatt fysisk, sensorisk eller mental förmåga, eller bristfällig erfarenhet och kunskap, endast om de övervakas eller har instruerats om hur man använder apparaten på ett säkert sätt och så att de förstår riskerna. Barn får inte leka med apparaten. Barn får inte utföra rengöring och underhåll utan tillsyn.

SE

- Lämna inte apparaten utan tillsyn medan den är påslagen. Barn som befinner sig i närheten av apparaten när den är i bruk bör hållas under uppsikt. Apparaten är inte en leksak.
- Felaktig användning av apparaten kan leda till personskador eller skador på apparaten.
- Använd endast apparaten för dess avsedda ändamål. Tillverkaren ansvarar inte för personskador eller materiella skador som uppstår till följd av felaktig användning eller hantering (se även Garantivillkor).
- Endast för hemmabruk. Får ej användas för kommersiellt bruk eller utomhusbruk.
- Ta bort allt förpacknings- och transportmaterial från apparatens in- och utsida.

SE

- Kontrollera att apparaten inte har några synliga skador och att inga delar fattas.
- Använd inte apparaten med någon annan sladd än den som medföljer.
- Kontrollera att ingen riskerar att snubbla över sladden eller en eventuell förlängningssladd.
- Apparaten får inte användas tillsammans med en timeromkopplare eller ett separat fjärrstyrt system.
- Stäng av apparaten och dra ut kontakten från uttaget vid rengöring eller när apparaten inte används.
- Undvik att dra i sladden när stickkontakten ska dras ut ur vägguttaget.
- Håll i kontakten i stället.
- Undvik att ha sladden och apparaten i närheten av värmekällor, heta föremål och öppna lågor.
- Se till att sladden har vecklats ut helt.
- Sladden får inte snurras eller viras runt apparaten.
- Kontrollera regelbundet att inte sladden eller stickproppen är skadade, och använd inte apparaten om någon del är skadad, om den har tappats i golvet, i vatten eller skadats på något annat sätt.
- Om apparaten, sladden eller kontakten har skadats ber du en auktoriserad reparationstekniker inspektera dem och vid behov reparera dem.

SE

- Får endast anslutas till 230 V, 50 Hz. Garantin gäller inte om apparaten ansluts till ett uttag med felaktig spänning.
- Försök aldrig att reparera apparaten själv. Kontakta inköpsstället för reparationer som täcks av garantin.
- Ej auktoriserade reparationer eller ändringar gör garantin ogiltig.
- Rör aldrig vid visparna eller degkrokarna medan de är igång, då risk för skador föreligger.
- Stäng av apparaten och vänta tills visparna eller degkrokarna har slutat rotera innan du rör dem.
- Stoppa aldrig ner köksredskap i visparna eller degkrokarna medan de är igång, risk för personskador eller skador på apparaten föreligger.

SÄRSKILDA SÄKERHETS- ANVISNINGAR

- Använd alltid tillsammans med en skål.
- Kör inte apparaten i mer än 5 minuter åt gången. Om apparaten körts i 5 minuter, låt den svalna i 20 minuter innan du använder den igen.
- Mata aldrig ut visparna eller degkrokarna medan apparaten är igång.
- Stäng av apparaten, dra ut strömsladden ur eluttaget och ta av vispar/degkrokar före rengöring eller när apparaten inte ska användas.

SE

- Täck inte över ventilationshålen.
- Stoppa aldrig in något i ventilationshålen.

Före användning

- Innan apparaten används för första gången (eller efter en lång tids förvaring) ska alla delar som kommer i kontakt med livsmedel rengöras.

APPARATENS DELAR

- 1/2. Frigöringsknapp/Hastighetsreglage
3. Turboknapp
4. Handtag
5. Degkrokar
6. Vispar
7. Lufthål

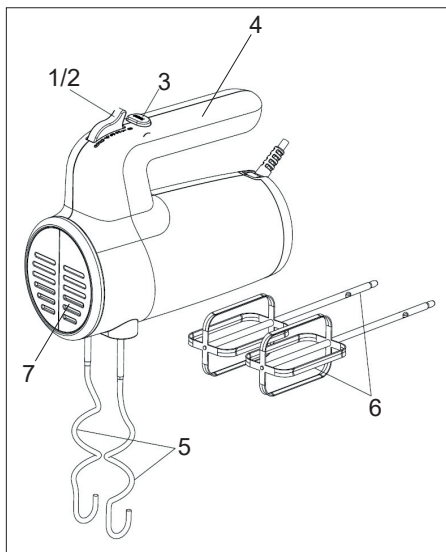

Tillsatshållare



SE

ANVÄNDNING

- Kontrollera att hastighetsreglaget (2) är inställt på 0 (= av).
- Sätt in visparna (6) eller degkrokarna (5) i monteringshålen. Observera att degkrokarna endast kan sättas i på ett sätt.
- Koppla in apparaten.
- Sänk ner visparna eller degkrokarna i skålen med ingredienser innan du sätter igång apparaten för att undvika stänk.
- Vrid hastighetsreglaget (2) till ett läge mellan 1 och 6. Ju högre siffra hastighetsreglaget är inställt på, desto snabbare går apparaten. Du kan öka hastigheten ytterligare med genom att trycka på och hålla inne turboknappen (3).
- Stäng av apparaten genom att flytta hastighetsreglaget till läge 0 när du inte ska använda apparaten mer.
- Koppla loss apparaten från eluttaget och tryck på frigöringsknappen (1) för att lossa visparna eller degkrokarna.

RENGÖRING

- Stäng alltid av strömtillförseln och dra ur sladden innan du rengör apparaten.
- Rengör utsidan av apparaten med en fuktig trasa och ev. lite diskmedel om det behövs.
- Diska visparna eller degkrokarna i varmt vatten med lite diskmedel och torka delarna noga.
- Använd aldrig rengöringsmedel med slipmedel eller lösningsmedel.

INFORMATION OM KASSERING OCH ÅTERVINNING AV DENNA PRODUKT

Observera att denna Adexi-produkt är märkt med följande symbol:



Det innebär att denna produkt inte får kasseras ihop med vanligt hushållsavfall eftersom avfall som utgörs av eller innehåller elektriska eller elektroniska delar måste kasseras separat.

Direktivet om avfall som utgörs av eller innehåller elektriska eller elektroniska produkter kräver att varje medlemsstat vidtar åtgärder för korrekt insamling, återvinning, hantering och materialåtervinning av sådant avfall. Privata hushåll inom EU kan utan kostnad lämna sin använda utrustning till angivna samlingsplatser. I en del medlemsländer kan använda apparater återlämnas till återförsäljaren om man köper nya produkter. Kontakta en återförsäljare, distributör eller lokala myndigheter för ytterligare information om hantering av avfall som utgörs av eller innehåller elektriska eller elektroniska delar.



GARANTIVILLKOR

Garantin gäller inte:

- Om ovanstående instruktioner inte har följts
- Om apparaten har modifierats
- Om apparaten har blivit felhanterad, utsatts för vårdslös behandling eller fått någon form av skada
- Om apparaten är trasig på grund av felaktig nätströmförsörjning.

Då vi ständigt utvecklar våra produkter i fråga om funktion och design förbehåller vi oss rätten till ändringar av våra produkter utan föregående meddelande.

VANLIGA FRÅGOR OCH SVAR

Om du har några frågor angående användningen av apparaten och du inte kan hitta svaret i denna bruksanvisning kan du gå in på vår webbplats på www.adexi.eu.

På webbplatsen hittar du också kontaktinformation om du behöver kontakta oss med frågor om tekniska problem, reparationer, tillbehör och reservdelar.

TILLVERKAD I KINA FÖR

Adexi A/S

Lægårdsvej 9C

DK-8520 Lystrup

Danmark

www.adexi.eu

Adexi ansvarar inte för eventuella tryckfel.

JOHDANTO

Lue nämä ohjeet huolellisesti ennen käsivatkaimen ensimmäistä käyttökertaa, niin saat siitä parhaan hyödyn. Lue turvallisuusohjeet erittäin huolellisesti. Suosittelemme myös, että säilytät käyttöohjeet myöhempää tarvetta varten.

YLEISET TURVAOHJEET

- Tätä laitetta saavat käyttää myös 8 vuotta täyttäneet lapset sekä henkilöt, joiden fyysinen tai henkinen tila, kokemus sekä osaaminen ovat puutteelliset, mikäli he ovat saaneet laitteen turvallista käyttöä koskevan opastuksen tai vastaavat ohjeet ja ymmärtävät sen käyttöön liittyvät vaarat. Lapset eivät saa leikkiä laitteella. Lapset eivät saa puhdistaa tai huoltaa laitetta ilman valvontaa.

FI

- Älä jätä käyvää laitetta ilman valvontaa. Valvo laitteen lähellä olevia lapsia, kun laitetta käytetään. Laite ei ole leikkikalua.
- Tämän laitteen virheellinen käyttö voi aiheuttaa henkilövahinkoja tai vahingoittaa laitetta.
- Käytä laitetta vain sen oikeaan käyttötarkoitukseen. Valmistaja ei vastaa vammoista tai vioista, jotka johtuvat laitteen vääränlaisesta käytöstä tai käsittelystä (katso myös Takuuehdot).
- Vain kotitalouskäyttöön. Ei sovellu ulkokäyttöön eikä kaupalliseen käyttöön.
- Poista kaikki pakkaus- ja kuljetusmateriaalit laitteen sisä- ja ulkopuolelta.

FI

- Tarkista, että laitteessa ei ole vaurioita tai että siitä ei puutu osia.
- Älä käytä mitään muuta kuin mukana toimitettua virtajohtoa.
- Varmista, ettei virtajohtoon tai jatkojohtoon voi kompastua.
- Laitetta ei saa käyttää yhdessä ajastinkytkimen tai erillisen kauko-ohjainjärjestelmän kanssa.
- Sammuta laite ja irrota pistoke pistorasiasta, kun laite täytyy puhdistaa tai kun se ei ole käytössä.
- Pistoketta ei saa irrottaa pistorasiasta vetämällä johdosta. Ota sen sijaan kiinni pistokkeesta.
- Suojaa virtajohto ja laite lämpölähteiltä, kuumilta esineiltä ja avotulelta.
- Varmista, että johto ei ole kierteellä.
- Virtajohtoa ei saa kiertää tai kietoa laitteen ympärille.
- Tarkista säännöllisin väliajoin, ettei laitteen virtajohto tai pistoke ole vahingoittunut. Älä käytä laitetta, jos virtajohto tai pistoke on vaurioitunut tai jos laite on pudonnut lattialle tai veteen tai muuten vaurioitunut.
- Jos laite, johto tai pistoke on vaurioitunut, anna valtuutetun huoltoliikkeen tarkistaa laite ja korjata se tarvittaessa.
- Kytke vain verkkoon, jonka jännite on 230 V, 50 Hz. Takuu ei kata tapauksia, joissa laite on kytketty väärään verkkovirtaan.

- Älä milloinkaan yritä itse korjata laitetta. Jos tarvitset takuuhuoltoa, ota yhteyttä liikkeeseen, josta ostit laitteen.
- Takuu raukeaa, jos laitetta korjataan tai muunnellaan ilman valtuuksia.

ERITYISIÄ TURVAOHJEITA

- Käytä aina kulhoa.
- Anna laitteen käydä kerrallaan korkeintaan 5 minuuttia. Jos laite on käynyt 5 minuuttia, jätä se jäähtymään 20 minuutin ajaksi, ennen kuin käytät sitä uudelleen.
- Älä milloinkaan koske vispilöihin tai taikinakoukkuihin laitteen ollessa käynnissä loukkaantumisvaaran vuoksi.

FI

- Sammuta laite ja odota vispilöiden tai taikinakoukkujen pysähtymistä, ennen kuin kosket niihin.
- Älä milloinkaan kosketa vispilöitä tai taikinakoukkuja keittiötyökaluilla tai muilla esineillä, kun laite on käynnissä, loukkaantumisvaaran ja laitteen vahingoittumisvaaran vuoksi.
- Älä milloinkaan irrota vispilöitä tai taikinakoukkuja, kun laite on käynnissä.
- Sammuta laite, ota pistoke pistorasiasta ja irrota vispilät tai taikinakoukut ennen puhdistamista ja kun laite ei ole käytössä.
- Älä peitä tuuletusaukkoja.
- Älä milloinkaan työnnä esineitä tuuletusaukkoihin.

Ennen käyttöä

- Pese kaikki laitteen osat, jotka joutuvat kosketuksiin ruoan kanssa, ennen kuin käytät laitetta ensimmäisen kerran (tai kun laitetta käytetään pitkän käyttötauon jälkeen).

PÄÄOSAT

- 1/2. Vapautuspainike/Nopeuden valitsin
3. Turbopainike
4. Kädensija
5. Taikinakoukut
6. Vispilät
7. Ilmastointiaukot

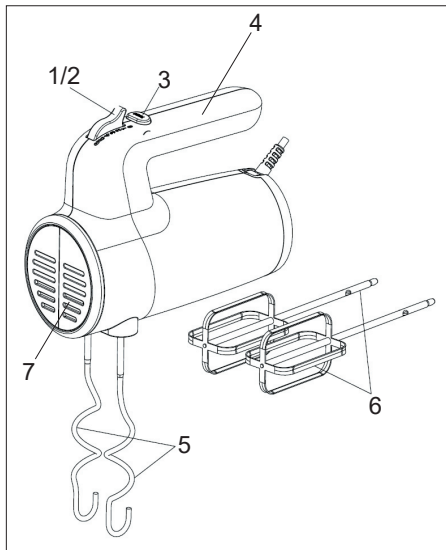

Lisäosien kiinnike

KÄYTTÖ

- Tarkista, että virtapainike (2) on asennossa 0 (= pois päältä).
- Työnnä vispilät (6) tai taikinakoukut (5) kiinnitysaukkoihin. Huomaa, että taikinakoukut voidaan työntää paikalleen vain yhdessä asennossa.
- Kytke laite pistorasiaan.
- Upota vispilät tai taikinakoukut ainekset sisältävään kulhoon ennen käynnistämistä, jotta vältät roiskeet.
- Käännä nopeuden valitsin (2) johonkin asentoon välillä 1–6. Mitä suuremmalle numerolla säädät nopeuden valitsimen, sitä nopeammin laite käy. Voit lisätä nopeutta vielä painamalla turbo-painiketta (3) ja pitämällä sitä painettuna.
- Kun et enää käytä laitetta, katkaise laitteen virta kääntämällä nopeuden valitsin 0-asentoon,.
- Irrota laite pistorasiasta ja irrota vispilät tai taikinakoukku painamalla vapautuspainiketta (1).

PUHDISTUS

- Katkaise virta ja irrota pistoke pistorasiasta aina ennen laitteen puhdistusta.
- Puhdista laitteen ulkopinta kostealla liinalla. Käytä tarvittaessa vähän astianpesuainetta.
- Pese vispilät tai taikinakoukut kuumassa vedessä, jossa on vähän astianpesuainetta, huuhtele ja kuivaa huolellisesti.
- Älä koskaan käytä hankaavia puhdistusaineita tai liuottimia.

FI

TIETOJA TUOTTEEN HÄVITTÄMISESTÄ JA KIERRÄTTÄMISESTÄ

Tämä Adexi-tuote on merkitty seuraavalla symbolilla:



Tuotetta ei siis saa hävittää tavallisen kotitalousjätteen mukana, vaan sähkö- ja elektroniikkajäte on hävitettävä erikseen.

Sähkö- ja elektroniikkalaiteromua koskevan WEEE-direktiivin mukaan jokaisen jäsenvaltion on järjestettävä asianmukainen sähkö- ja elektroniikkajätteen keräys, talteenotto, käsittely ja kierrätys. EU-alueen yksityiset kotitaloudet voivat palauttaa käytetyt laitteet maksutta erityisiin kierrätyspisteisiin. Joissakin jäsenvaltioissa käytetty laite voidaan palauttaa sille jälleenmyyjälle, jolta se on ostettu, jos tilalle hankitaan uusi laite. Lisätietoja sähkö- ja elektroniikkajätteen käsittelystä saat lähimmältä jälleenmyyjältä, tukkukauppiaalta tai paikallisilta viranomaisilta.

TAKUUEHDOT

Takuu ei ole voimassa, jos

- edellä olevia ohjeita ei ole noudatettu
- laitteeseen on tehty muutoksia
- laitetta on käsitelty väärin tai rajusti tai se on kärsinyt muita vaurioita
- laitteen vika johtuu sähköverkon häiriöistä.

Kehitämme jatkuvasti tuotteidemme toimivuutta ja muotoilua, minkä vuoksi pidätämme oikeuden muuttaa tuotetta ilman etukäteisilmoitusta.

USEIN KYSYTTYJÄ KYSYMYKSIÄ

Jos sinulla on laitteen käyttöä koskevia kysymyksiä etkä löydä vastauksia tästä käyttöohjeesta, käy Internet-sivuillamme osoitteessa www.adexi.eu.

Yhteystietomme ovat nähtävissä kotisivuillamme siltä varalta, että haluat ottaa meihin yhteyttä teknisiä kysymyksiä, korjauksia, lisävarusteita tai varaosia koskevissa asioissa.

VALMISTETTU KIINASSA YRITYKSELLE

Adexi A/S

Lægårdsvej 9C

DK-8520 Lystrup

Tanska

www.adexi.eu

Emme vastaa mahdollisista painovirheistä.

INTRODUCTION

To get the best out of your new hand mixer, please read through these instructions carefully before using it for the first time. Take particular note of the safety precautions. We also recommend that you keep the instructions for future reference.

GENERAL SAFETY INSTRUCTIONS

- This appliance may only be used by children aged from 8 years and above and persons with reduced physical, sensory or mental capabilities or lack of experience and knowledge if they are supervised or have been given instructions concerning use of the appliance in a safe way and understand the hazards involved. Children must not play with the appliance. Cleaning and user maintenance must not be performed by children without supervision.

UK

- Never leave unattended when in use. Keep an eye on any children in the vicinity of the appliance when it is in use. The appliance is not a toy.
- Incorrect use of this appliance may cause personal injury or damage the appliance.
- Use for the intended purpose only. The manufacturer is not responsible for any injury or damage resulting from incorrect use or handling (see also Warranty Terms).
- For domestic use only. Not for outdoor or commercial use.
- Remove all packaging and transport materials from the inside and outside of the appliance.
- Check that the appliance has no visible damage and that no parts are missing.

- Do not use with any cords other than that supplied.
- Check that it is not possible to pull or trip over the cord or any extension cord.
- The appliance must not be used together with a timer switch or a separate remote control system.
- Turn off the appliance and remove the plug from the socket when cleaning or when not in use.
- Avoid pulling the cord when removing the plug from the socket. Instead, hold the plug.
- Keep the cord and appliance away from heat sources, hot objects and naked flames.

UK

- Ensure that the cord is fully extended.
- The cord must not be twisted or wound around the appliance.
- Check regularly that neither the cord nor plug is damaged and do not use the appliance if there is any damage, or if it has been dropped on the floor, dropped in water or damaged in any other way.
- If the appliance, cord or plug have been damaged, have the appliance inspected and if necessary repaired by an authorised repairer.
- Connect to 230 V, 50 Hz only. The warranty is not valid if the appliance is connected to incorrect voltage.

UK

- Never try to repair the appliance yourself. Please contact the store where you bought the appliance for repairs under warranty.
- Unauthorised repairs or modifications will invalidate the warranty.
- Never stick kitchen utensils or other objects into the whisks or dough hooks while in operation, as there is a risk of personal injury and damage to the appliance.
- Never eject the whisks or dough hooks while the appliance is in operation.

SPECIAL SAFETY INSTRUCTIONS

- Always use with a bowl.
- Do not leave the appliance running for more than 5 minutes at a time. If the appliance has been running for 5 minutes, allow it to cool down for 20 minutes before you use it again.
- Never touch the whisks or dough hooks while in operation, as there is a risk of personal injury.
- Switch off the appliance and wait until the whisks or dough hooks have stopped revolving before touching them.
- Switch the appliance off, unplug it and remove the whisks/dough hooks before cleaning or when not in use.
- Do not cover the ventilation holes.
- Never insert anything into the ventilation holes.

Before use

- Before using for the first time (or after prolonged storage without use), wash any parts that will come into contact with food.

MAIN COMPONENTS

- 1/2. Release button/Speed selector
3. Turbo button
4. Handle
5. Dough hooks
6. Whisks
7. Air vents

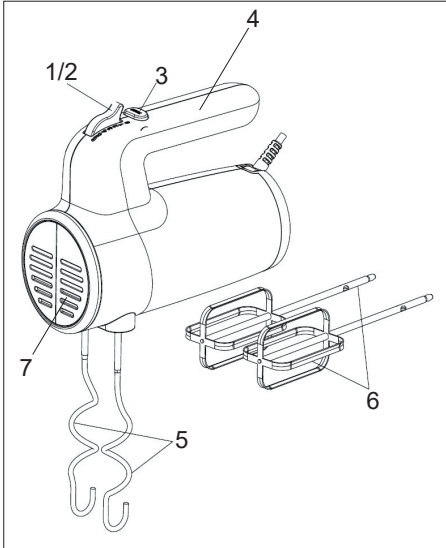

Attachment holder

UK

USE

- Check that the speed selector (2) is set to 0 (= off).
- Insert the whisks (6) or dough hooks (5) into the mounting holes. Note that the dough hooks can only be inserted in one way.
- Plug the appliance in.
- Lower the whisks or dough hooks into the bowl with ingredients before switching it on to avoid splashes.
- Turn the speed selector (2) to any position between 1 and 6. The higher the number the speed selector is set to, the faster the appliance will run. You can increase the speed further by pressing and holding the turbo button (3).
- Turn off the appliance by moving the speed selector to position 0 once you have finished using it.
- Unplug the appliance and press the release button (1) to remove the whisks or dough hooks.

CLEANING

- Always switch the appliance off at the wall socket and unplug before cleaning.
- Clean the outside of the appliance using a damp cloth and, if necessary, a little washing-up liquid.
- Wash the whisks or dough hooks in hot water with a little washing-up liquid and dry thoroughly.
- Never use abrasive detergents or solvents.

INFORMATION ON DISPOSAL AND RECYCLING OF THIS PRODUCT

Please note that this Adexi product is marked with this symbol:



This means that this product must not be disposed of along with ordinary household waste, as electrical and electronic waste must be disposed of separately.

According to the WEEE directive, every member state must ensure correct collection, recovery, handling and recycling of electrical and electronic waste. Private households in the EU can take used equipment to special recycling stations free of charge. In certain member states, used appliances can be returned to the retailer where they were bought on the condition you buy new products. Contact your retailer, distributor or the municipal authorities for further information on what to do with electrical and electronic waste.

UK

WARRANTY TERMS

The warranty does not apply:

- if the above instructions have not been followed
- if the appliance has been interfered with
- if the appliance has been mishandled, subjected to rough treatment, or has suffered any other form of damage
- if the appliance is faulty due to faults in the electricity supply.

Due to the constant development of our products in terms of function and design, we reserve the right to make changes to the product without prior warning.

FREQUENTLY ASKED QUESTIONS

If you have any questions regarding the use of the appliance and cannot find the answer in this user guide, please try our website at www.adexi.eu.

You can also see contact details on our website if you need to contact us for technical questions, repairs, accessories or spare parts.

MANUFACTURED IN CHINA FOR

Adexi A/S
Lægårdsvej 9C
DK-8520 Lystrup
Denmark
www.adexi.eu

We cannot be held responsible for any printing errors.

EINLEITUNG

Um möglichst viel Freude an Ihrem neuen Handmixer zu haben, machen Sie sich bitte mit dieser Gebrauchsanweisung vertraut, bevor Sie das Gerät in Betrieb nehmen. Beachten Sie insbesondere die Sicherheitshinweise. Bewahren Sie die Anleitung auf, damit Sie darin nachschlagen können.

ALLGEMEINE SICHERHEITSHINWEISE

- Dieses Gerät kann von Kindern ab dem Alter von 8 Jahren und von Personen mit eingeschränkten körperlichen und geistigen Fähigkeiten sowie Wahrnehmungsstörungen bzw. von Personen, die über keinerlei Erfahrung oder Wissen im Umgang mit dem Gerät verfügen, benutzt werden, wenn sie beim Gebrauch beaufsichtigt werden oder im sicheren Gebrauch des Geräts angeleitet wurden und die damit verbundenen Gefahren verstehen. Kinder dürfen mit dem Gerät nicht spielen. Das Reinigen und die vom Benutzer durchzuführende Wartung darf nicht durch unbeaufsichtigte Kinder erfolgen.
- Lassen Sie das eingeschaltete Gerät nicht unbeaufsichtigt. Beaufsichtigen Sie Kinder, die sich in der Nähe des Gerät aufhalten, wenn es in Gebrauch ist. Das Gerät ist kein Spielzeug!
- Der unsachgemäße Gebrauch des Geräts kann zu Verletzungen oder Beschädigungen des Geräts führen.
- Benutzen Sie das Gerät nur zu dem in der Bedienungsanleitung genannten Zweck. Der Hersteller haftet nicht für Schäden, die durch unsachgemäßen

DE

- Gebrauch oder unsachgemäße Handhabung des Gerätes verursacht werden (siehe auch die Garantiebedingungen).
- Nur für den Gebrauch im Haushalt. Dieses Gerät eignet sich nicht für den gewerblichen Gebrauch oder den Gebrauch im Freien.
 - Sämtliche Verpackungsmaterialien im Gerät und darum herum entfernen.
 - Das Gerät auf sichtbare Schäden und fehlende Teile überprüfen.
 - Nur mit den mitgelieferten Kabeln verwenden.
 - Achten Sie darauf, dass Personen nicht über das Kabel bzw. Verlängerungskabel stolpern können.
 - Das Gerät darf nicht zusammen mit einem externen Timer oder einem separaten Fernbedienungssystem verwendet werden.
 - Vor dem Reinigen des Geräts bzw. wenn es nicht benutzt werden soll, ist es abzuschalten und der Stecker aus der Steckdose zu ziehen.
 - Ziehen Sie nicht am Kabel, um den Stecker aus der Steckdose zu ziehen. Ziehen Sie stattdessen am Stecker.
 - Das Gerät (inkl. Kabel) darf nicht in der Nähe von Wärmequellen, heißen Gegenständen oder offenem Feuer verwendet werden.
 - Vergewissern Sie sich, dass das Kabel ganz ausgerollt ist.
 - Das Kabel darf nicht geknickt oder um das Gerät gewickelt werden.
 - Überprüfen Sie regelmäßig, ob Kabel

DE

oder Stecker beschädigt sind, und verwenden Sie das Gerät nicht, wenn dies der Fall ist, wenn es auf den Boden oder in Wasser gefallen ist bzw. auf andere Weise beschädigt wurde.

- Wenn Gerät, Kabel und/oder Stecker beschädigt sind, muss das Gerät überprüft und ggf. von einem Fachmann repariert werden.
- Nur an ein Stromnetz mit 230 V / 50 Hz anschließen! Die Garantie erlischt, wenn das Gerät an eine falsche Spannung angeschlossen wird.
- Versuchen Sie auf keinen Fall, selber das

Gerät zu reparieren!
Bei Reparaturen, die unter die Garantiebedingungen fallen, wenden Sie sich an Ihren Händler.

- Bei nicht autorisierten Reparaturen oder Änderungen erlischt die Garantie.

BESONDERE SICHERHEITS- HINWEISE

- Stets mit einer Schüssel verwenden.
- Lassen Sie das Gerät nie länger als jeweils 5 Minuten laufen.
- Nach mehr als fünfminütigem Einsatz sollte das Gerät vor dem nächsten Gebrauch 20 Minuten lang abkühlen.

DE

- Während des Betriebs niemals die Quirle oder Teighaken berühren, da sonst Verletzungsgefahr besteht.
- Schalten Sie das Gerät ab und warten Sie, bis die Quirle oder Teighaken aufgehört haben, sich zu drehen, bevor Sie sie berühren.
- Stecken Sie während des Betriebs keine Küchenutensilien oder andere Objekte in die Quirle oder Teighaken, da dies zu Verletzungen und Beschädigungen des Geräts führen kann.
- Die Quirle oder Teighaken niemals auswerfen, während das Gerät in Betrieb ist.
- Schalten Sie das Gerät ab, stecken Sie es aus und nehmen Sie die Quirle/Teighaken ab, bevor Sie es reinigen oder wenn es nicht in Gebrauch ist.
- Die Lüftungsöffnungen niemals zudecken.
- Nichts in die Lüftungsöffnungen einführen.

Vor dem Gebrauch

- Waschen Sie alle Teile ab, die mit Lebensmitteln in Kontakt kommen, bevor Sie das Gerät zum ersten Mal gebrauchen, oder wenn es über einen längeren Zeitraum nicht benutzt wurde.

HAUPTKOMPONENTEN

- 1/2. Auslösetaste/Geschwindigkeits-Wahlschalter
3. Turbotaste
4. Griff
7. Knethaken
6. Quirle
5. Lüftungsöffnungen

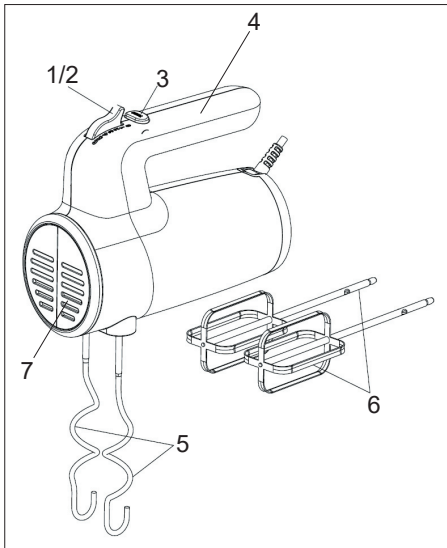

Aufsatzhalter

GEBRAUCH

- Vergewissern Sie sich, dass der Geschwindigkeits-Wahlschalter (2) auf 0 (= aus) ist.
- Stecken Sie die Quirle (6) und die Teighaken (5) in die Befestigungslöcher. Beachten Sie, dass die Teighaken nur in einer Richtung eingesetzt werden können.
- Stecken Sie das Gerät ein.
- Senken Sie die Quirle oder Teighaken in die Schlüssel mit den Zutaten, bevor Sie es einschalten, um Spritzer zu vermeiden.
- Drehen Sie den Geschwindigkeits-Wahlschalter (2) in eine beliebige Stellung zwischen 1 und 6. Je höher die Zahl am Geschwindigkeits-Wahlschalter ist, desto schneller läuft das Gerät. Sie können die Geschwindigkeit zusätzlich erhöhen, indem Sie die Turbotaste (3) gedrückt halten.
- Nach Anwendungsende ist der Geschwindigkeits-Wahlschalter des Geräts auf „0“ zu stellen.
- Stecken Sie das Gerät aus und drücken Sie die Entriegelungstaste (1), um die Quirle oder Teighaken zu entfernen.

REINIGUNG

- Ziehen Sie stets den Stecker aus der Steckdose, bevor Sie das Gerät reinigen.
- Reinigen Sie die Außenseite des Geräts mit einem feuchten Tuch, ggf. mit ein wenig Spülmittel.
- Waschen Sie die Knethaken und die Quirle in heißem Wasser mit ein wenig Geschirrspülmittel und trocknen Sie sie gründlich ab.
- Keine Scheuer- oder Lösungsmittel verwenden.

INFORMATIONEN ZUR ENTSORGUNG UND ZUM RECYCLING DIESES PRODUKTS

Dieses Adexi-Produkt trägt dieses Zeichen:



Es zeigt an, dass das Produkt nicht zusammen mit normalem Haushaltsmüll entsorgt werden darf, da Elektro- und Elektronikschrott gesondert zu entsorgen ist.

Gemäß der WEEE-Richtlinie muss jeder Mitgliedstaat für die ordnungsgemäße Erfassung, Verwertung, Handhabung und das Recycling von Elektro- und Elektronikmüll sorgen. Private Haushalte im Bereich der EU können ihre gebrauchten Geräte kostenfrei an speziellen Recyclingstationen abgeben. In bestimmten Mitgliedsstaaten können Geräte bei dem Händler abgegeben werden, bei dem sie gekauft wurden, vorausgesetzt, man kauft neue Produkte. Bitte nehmen Sie mit Ihrem Einzelhändler, Ihrem Großhändler oder den örtlichen Behörden Kontakt auf, um weitere Einzelheiten über den Umgang mit Elektro- und Elektronikmüll zu erfahren.

DE

GARANTIEBEDINGUNGEN

Die Garantie gilt nicht,

- wenn die vorstehenden Hinweise nicht beachtet werden
- wenn unbefugte Eingriffe am Gerät vorgenommen wurden
- wenn das Gerät unsachgemäß behandelt, Gewalt ausgesetzt oder anderweitig beschädigt worden ist
- wenn der Mangel auf Fehler im Leitungsnetz zurückzuführen ist.

Wegen der fortlaufenden Entwicklung unserer Produkte behalten wir uns das Recht auf Änderungen ohne vorherige Ankündigung vor.

HÄUFIG GESTELLTE FRAGEN

Falls Sie Fragen zum Gebrauch dieses Gerätes haben und die Antworten nicht in dieser Gebrauchsanweisung finden können, besuchen Sie bitte unsere Website (www.adexi.eu).

Sie finden dort auch Kontaktdaten für den Fall, dass Sie mit uns bezüglich technischer Fragen, Reparaturen, Zubehör oder Ersatzteile Kontakt aufnehmen möchten.

IN CHINA HERGESTELLT FÜR

Adexi A/S

Lægårdsvej 9C

DK-8520 Lystrup

Dänemark

www.adexi.eu

Der Hersteller haftet nicht für Druckfehler.

INLEIDING

Lees voordat u uw handmixer voor het eerst gebruikt eerst nauwkeurig deze gebruiksaanwijzing door. Let met name op de veiligheidsaanwijzingen. Wij adviseren ook om de gebruiksaanwijzing voor toekomstig gebruik te bewaren.

ALGEMENE VEILIGHEIDS- AANWIJZINGEN

- Dit apparaat mag alleen gebruikt worden door kinderen van 8 jaar en ouder en personen met verminderde fysieke, sensorische of mentale vaardigheden of met een gebrek aan ervaring en kennis als er toezicht op hen gehouden wordt of als ze aanwijzingen hebben gekregen m.b.t. het veilige gebruik van het apparaat en ze de betreffende gevaren begrijpen. Kinderen mogen niet met het apparaat spelen. Reiniging en gebruikersonderhoud mag niet uitgevoerd worden door kinderen zonder toezicht.

NL

- Laat het apparaat nooit onbeheerd achter als dit in gebruik is. Let op kinderen in de buurt van het apparaat als dit in gebruik is. Het apparaat is geen speelgoed.
- Onjuist gebruik van het apparaat kan lichamelijk letsel of schade aan het apparaat veroorzaken.
- Gebruik het apparaat alleen waarvoor het is bedoeld. De fabrikant is niet verantwoordelijk voor letsel of schade die ontstaat door onjuist gebruik of onjuiste omgang (zie ook de Garantievoorwaarden).
- Alleen bestemd voor thuisgebruik. Niet bestemd voor commercieel gebruik of gebruik buitenshuis.
- Verwijder alle verpakkings- en transportmaterialen aan de binnen- en buitenkant van het apparaat.

NL

- Controleer of het apparaat geen zichtbare schade heeft en dat er geen onderdelen ontbreken.
- Niet gebruiken met andere snoeren dan het meegeleverde snoer.
- Zorg dat niemand aan het snoer of een eventueel verlengsnoer kan trekken of erover kan struikelen.
- Het apparaat mag niet gebruikt worden met een tijdschakelaar of een afzonderlijk afstand sbedieningssysteem.
- Schakel het apparaat uit en haal de stekker uit het stopcontact bij reinigen en wanneer het apparaat niet in gebruik is.
- Trek niet aan het snoer wanneer u de stekker uit het stopcontact haalt. Houd in plaats daarvan de stekker vast.
- Houd het snoer en de toepassing uit de buurt van warmtebronnen, hete voorwerpen en open vuur.
- Controleer of het snoer helemaal is uitgerold.
- Draai of wikkel het snoer niet rond het apparaat.
- Controleer regelmatig of het snoer en de stekker onbeschadigd zijn en gebruik het apparaat niet als er wel beschadigingen zijn of als het apparaat op de grond of in het water is gevallen of op een andere manier is beschadigd.
- Wanneer het apparaat, het snoer of de stekker is beschadigd, laat deze dan controleren en indien nodig repareren door een erkende reparateur.

NL

- Sluit alleen aan op 230 V, 50 Hz. De garantie komt te vervallen als het apparaat is aangesloten op verkeerde spanning.

Probeer het apparaat nooit zelf te repareren. Neem contact op met de winkel waar u het apparaat hebt aangeschaft voor reparaties die onder de garantie vallen.

- Reparaties of aanpassingen die niet zijn uitgevoerd door een erkende reparateur maken de garantie ongeldig.

SPECIALE VEILIGHEIDS- AANWIJZINGEN

- Altijd met een kom gebruiken.
- Gebruik het apparaat per keer niet langer dan 5 minuten. Als het apparaat 5 minuten heeft gewerkt, moet u het minimaal 20 minuten afkoelen voordat u het opnieuw gebruikt.
- Raak de gardes of deeghaken tijdens gebruik nooit aan vanwege letselgevaar.
- Schakel het apparaat uit en wacht tot de gardes of deeghaken gestopt zijn met draaien voordat u ze aanraakt.
- Steek nooit keukengerei of andere voorwerpen in de gardes of deeghaken terwijl deze in gebruik zijn, omdat er gevaar voor letsel en schade aan het apparaat is.

NL

- Werp de gardes of deeghaken nooit uit als het apparaat in gebruik is.
- Schakel het apparaat uit, trek de stekker uit het stopcontact en verwijder de gardes/deeghaken voorafgaand aan reiniging of als deze niet worden gebruikt.
- Dek de ventilatiegaten niet af.
- Steek niets in de ventilatiegaten.

Voor gebruik

- Bij eerste gebruik of na langdurige opslag onderdelen die in contact komen met voedsel eerst reinigen.

HOOFDONDERDELEN

- 1/2. Ontgrendelknop/snelheidskiezer
3. Turboknop
4. Greep
5. Deeghaken
6. Gardes
7. Ventilatiesleuven

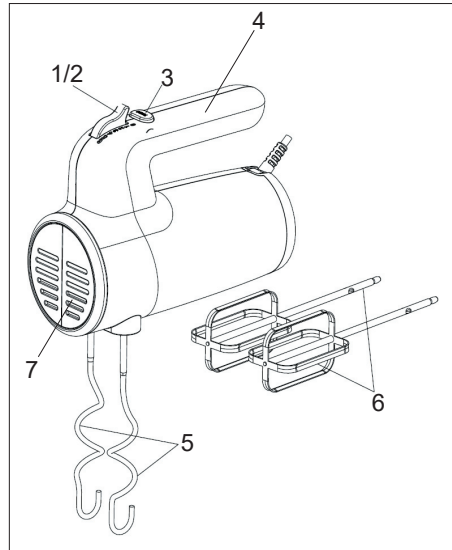

Hulpstukhouder



NL

GEBRUIK

- Controleer of de snelheidskiezer (2) op 0 staat (= uit).
- Steek de gardes (6) of deeghaken (5) in de bevestigingsgaten. Let op dat de deeghaken maar op één manier kunnen worden ingebracht.
- Steek de stekker van het apparaat in een stopcontact.
- Breng de gardes of deeghaken omlaag in de kom met ingrediënten voordat u het apparaat inschakelt. Zo voorkomt u spetters.
- Draai de snelheidskiezer (2) naar een positie tussen 1 en 6. Hoe hoger het getal op de snelheidskiezer, des te sneller zal het apparaat lopen. U kunt de snelheid verder verhogen door de turboknop (3) ingedrukt te houden.
- Schakel het apparaat uit door de snelheidskiezer in stand 0 te zetten als u klaar bent met het gebruik.
- Trek de stekker van het apparaat uit het stopcontact en druk op de ontgrendelknop (1) om de gardes of deeghaken te verwijderen.

REINIGEN

- Schakel het apparaat altijd uit bij het stopcontact en trek de stekker uit het stopcontact voordat het apparaat wordt gereinigd.
- Reinig de buitenkant van het apparaat met een vochtige doek en, indien nodig, een beetje wasmiddel.
- Reinig de gardes of deeghaken in heet water met een beetje wasmiddel en droog ze goed af.
- Gebruik nooit schurende reinigingsmiddelen of oplosmiddelen.

INFORMATIE OVER VERWIJDERING EN RECYCLING VAN DIT PRODUCT

Let op dat dit Adexi-product met het volgende symbool gemarkeerd is:



Dit betekent dat dit product niet met het gewone huishoudafval mag worden weggegooid, omdat elektrisch en elektronisch afval afzonderlijk moet worden afgevoerd.

Gemäß der WEEE-Richtlinie muss jeder Mitgliedstaat für die ordnungsgemäße Erfassung, Verwertung, Handhabung und das Recycling von Elektro- und Elektronikmüll sorgen. Private Haushalte im Bereich der EU können ihre gebrauchten Geräte kostenfrei an speziellen Recyclingstationen abgeben. In bestimmten Mitgliedsstaaten können Geräte bei dem Händler abgegeben werden, bei dem sie gekauft wurden, vorausgesetzt, man kauft neue Produkte. Bitte nehmen Sie mit Ihrem Einzelhändler, Ihrem Großhändler oder den örtlichen Behörden Kontakt auf, um weitere Einzelheiten über den Umgang mit Elektro- und Elektronikmüll zu erfahren.



GARANTIEBEDINGUNGEN

De garantie geldt niet:

- Als bovenstaande punten niet zijn opgevolgd
- Als er met het apparaat is geknoeid
- Als het apparaat verkeerd is gebruikt, ruw is behandeld of enige vorm van schade heeft ondervonden
- Als het apparaat defect is vanwege storingen in de elektriciteitstoevoer

Als gevolg van de voortdurende ontwikkeling van het ontwerp en de functies van onze producten behouden wij ons het recht voor om zonder voorafgaande mededeling wijzigingen aan te brengen in het product.

VEELGESTELDE VRAGEN

Als u vragen hebt over het gebruik van het apparaat en het antwoord niet kunt vinden in deze gebruiksaanwijzing, raadpleeg dan onze website www.adexi.eu.

U kunt op onze website ook contactgegevens vinden voor als u contact met ons wilt opnemen over technische vragen, reparaties, accessoires of reserveonderdelen.

GEPRODUCEERD IN CHINA VOOR

Adexi A/S

Lægårdsvej 9C

DK-8520 Lystrup

Denemarken

www.adexi.eu

Wij aanvaarden geen aansprakelijkheid voor eventuele drukfouten..

INTRODUCTION

Pour profiter au mieux des possibilités de votre nouveau batteur, veuillez lire attentivement les présentes instructions avant de l'utiliser pour la première fois. Portez une attention particulière aux consignes de sécurité. Nous vous recommandons également de conserver ces instructions pour toute consultation ultérieure.

CONSIGNES DE SÉCURITÉ GÉNÉRALES

- L'appareil peut être utilisé par des enfants âgés de 8 ans ou plus et par des personnes à capacités physiques, sensorielles ou mentales réduites ou avec peu d'expérience et de connaissances s'ils sont surveillés, ont reçu des instructions relatives à l'utilisation en toute sécurité de l'appareil et comprennent les dangers auxquels ils s'exposent. Ne laissez pas les enfants jouer avec l'appareil.

Le nettoyage et l'entretien ne doivent pas être confiés à des enfants sans surveillance.

- Ne laissez jamais l'appareil sans surveillance pendant qu'il fonctionne. Surveillez les enfants à proximité de l'appareil lorsqu'il fonctionne. Cet appareil n'est pas un jouet.
- Une utilisation incorrecte peut occasionner des blessures corporelles ou détériorer l'appareil.
- Utilisez l'appareil uniquement aux fins prévues. Le fabricant n'est pas responsable des blessures ou dommages résultant d'une mauvaise utilisation ou manipulation (voir également les Conditions de garantie).

FR

- Destiné exclusivement à une utilisation privée. N'utilisez pas cet appareil à l'extérieur ou à des fins commerciales.
- Retirez les matériaux d'emballage et de transport de l'intérieur et de l'extérieur de l'appareil.
- Assurez-vous que l'appareil ne présente pas de détériorations visibles et qu'il ne manque pas de pièces.
- N'utilisez jamais d'autres cordons que ceux fournis.
- Vérifiez qu'il n'est pas possible de tirer ou de trébucher sur le cordon ou sur une éventuelle rallonge.
- L'appareil ne doit pas être utilisé avec une minuterie ou une télécommande séparée.
- Éteignez l'appareil et débranchez la fiche de la prise pour nettoyer l'appareil ou lorsqu'il n'est pas utilisé.
- Ne tirez pas sur le cordon pour débrancher la fiche de la prise. Tirez sur le corps de la fiche.
- Gardez le cordon et l'appareil à l'écart des sources de chaleur, des objets chauds et des flammes nues.
- Assurez-vous que le cordon est entièrement déroulé.
- Le cordon ne doit pas être vrillé ou enroulé autour de l'appareil.

FR

- Contrôlez que ni le cordon, ni la fiche ne sont endommagés, et n'utilisez pas l'appareil en cas de détériorations ou s'il est tombé sur le sol, dans l'eau ou endommagé de quelque façon que ce soit.
- Si l'appareil, le câble ou la fiche sont endommagés, faites vérifier et éventuellement réparer l'appareil par un réparateur agréé.
- Utilisez l'appareil uniquement avec une alimentation électrique de 230 V, 50 Hz. La garantie ne s'appliquera pas à l'appareil s'il a été connecté à une tension inappropriée.
- N'essayez jamais de réparer l'appareil vous-même. Veuillez contacter le magasin dans lequel vous avez acheté l'appareil pour le faire réparer tant qu'il est sous garantie.
- Toutes réparations ou modifications non autorisées invalideront la garantie.

CONSIGNES DE SÉCURITÉ PARTICULIÈRES

- Utilisez l'appareil toujours avec un récipient.
- Ne faites pas tourner l'appareil en continu pendant plus de 5 minute à la fois. Si l'appareil a fonctionné pendant 5 minutes, laissez-le refroidir pendant 20 minutes avant de l'utiliser de nouveau.

FR

- Ne touchez jamais les fouets ou les crochets pétrisseurs pendant le fonctionnement de l'appareil car vous risquez de vous blesser.
 - Éteignez l'appareil et attendez que les fouets ou les crochets pétrisseurs se soient immobilisés avant de les toucher.
 - N'insérez jamais d'ustensiles de cuisine ou d'autres objets dans les fouets ou les crochets pétrisseurs pendant le fonctionnement de l'appareil car vous risquez de vous blesser et d'endommager l'appareil.
 - N'éjectez jamais les fouets ou les crochets pétrisseurs pendant le fonctionnement de l'appareil.
- Éteignez l'appareil, débranchez-le, et retirez les fouets/ crochets pétrisseurs avant nettoyage ou en l'absence d'utilisation.
 - Ne recouvrez pas les orifices de ventilation.
 - N'insérez jamais d'objets dans les orifices de ventilation.

Avant utilisation

- Avant la première utilisation (ou après une période d'inutilisation prolongée), lavez toutes les pièces qui entreront en contact avec les aliments.

COMPOSANTS PRINCIPAUX

- 1/2. Bouton de déverrouillage/sélecteur de vitesse
3. Bouton Turbo
4. Poignée
5. Crochets pétrisseurs
6. Fouets
7. Orifices de ventilation

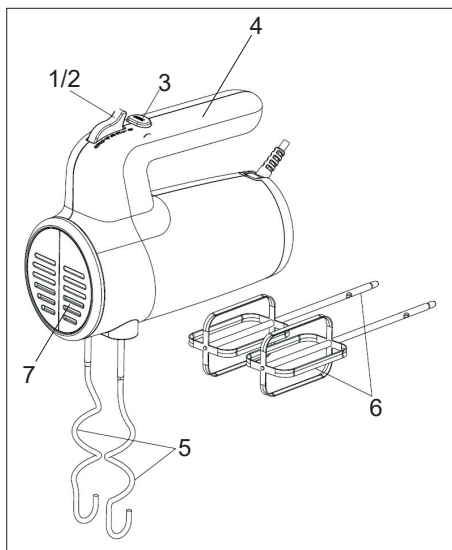

Support d'accessoires

UTILISATION

- Assurez-vous que le sélecteur de vitesse (2) est réglé sur 0 (= arrêt).
- Insérez les fouets (6) ou les crochets pétrisseurs (5) dans les trous de fixation. Notez que les crochets pétrisseurs ne peuvent être insérés que d'une seule manière.
- Branchez l'appareil.
- Abaissez les fouets ou les crochets pétrisseurs dans le récipient contenant les ingrédients avant d'allumer l'appareil afin d'éviter les éclaboussures.
- Tournez le sélecteur de vitesse (2) sur n'importe quelle position entre 1 et 6. Plus la valeur sur laquelle est réglé le sélecteur de vitesse est élevée, plus l'appareil tournera vite. Vous pouvez augmenter davantage la vitesse en appuyant sur le bouton Turbo (3) et en le maintenant enfoncé.
- Lorsque vous avez fini d'utiliser l'appareil, éteignez-le en plaçant le sélecteur de vitesse sur la position 0.
- Débranchez l'appareil et appuyez sur le bouton de déverrouillage (1) pour retirer les fouets ou les crochets pétrisseurs.

NETTOYAGE

- Éteignez toujours l'appareil et débranchez la fiche de la prise avant de le nettoyer.
- Nettoyez l'extérieur de l'appareil avec un chiffon humide et, si nécessaire, un peu de liquide vaisselle.
- Lavez les fouets ou les crochets pétrisseurs à l'eau chaude avec un peu de liquide vaisselle, puis séchez-les soigneusement.
- N'utilisez jamais de détergents abrasifs ou de solvants.

INFORMATIONS SUR LA MISE AU REBUT ET LE RECYCLAGE DE CE PRODUIT

Veuillez noter que ce produit Adexi porte le symbole suivant :



Cela signifie que ce produit ne doit pas être éliminé avec les ordures ménagères, puisque les déchets électriques et électroniques doivent être éliminés séparément.

Conformément à la directive DEEE, chaque État membre doit assurer la collecte, la récupération, le traitement et le recyclage corrects des déchets électriques et électroniques. Dans l'Union européenne, les ménages privés peuvent gratuitement déposer leurs équipements usagés dans des centres de revalorisation (déchèteries).

Dans certains états membres, les appareils usagés peuvent être retournés au vendeur auprès duquel ils ont été achetés, à condition d'acheter de nouveaux produits. Contactez votre revendeur, le distributeur ou les autorités municipales pour plus d'informations sur la façon d'éliminer les déchets électriques et électroniques.

FR

CONDITIONS DE LA GARANTIE

La garantie est caduque :

- si les consignes ci-dessus n'ont pas été respectées,
- si l'appareil a été modifié,
- si l'appareil a été utilisé de manière inappropriée ou brutale ou s'il a subi tout autre type de dommage,
- si l'appareil est défectueux à la suite d'une panne de l'alimentation électrique.

En raison du développement continu des fonctions et du design de nos produits, nous nous réservons le droit de procéder à des modifications du produit sans notification préalable.

QUESTIONS FRÉQUENTES

Si vous avez des questions au sujet de l'utilisation de l'appareil et ne trouvez pas la réponse dans cette notice d'emploi, veuillez consulter notre site Internet sous www.adexi.eu

Vous pouvez également obtenir les coordonnées de contact sur notre site, si vous souhaitez nous contacter pour des questions techniques, des réparations, des accessoires ou des pièces détachées.

FABRIQUÉ EN CHINE POUR

Adexi A/S

Lægårdsvej 9C

DK-8520 Lystrup

Danemark

www.adexi.eu

Nous déclinons toute responsabilité en cas d'erreurs d'impression.

INTRODUCCIÓN

Para sacar el máximo provecho a su nueva batidora de mano, lea detenidamente estas instrucciones antes de usarla por primera vez. Preste especial atención a las medidas de seguridad. También recomendamos que guarde las instrucciones para consultarlas en el futuro.

INSTRUCCIONES GENERALES DE SEGURIDAD

- Este aparato solamente debe ser utilizado por niños mayores de 8 años y por personas con reducción de las capacidades físicas, sensoriales o mentales o falta de experiencia y conocimiento si tienen supervisión o han recibido instrucciones relativas al uso del aparato de una forma segura y entienden los peligros que entraña. Los niños no deben jugar con el electrodoméstico.

La limpieza y el mantenimiento no tienen que ser llevados a cabo por niños sin supervisión.

- No deje nunca la freidora desatendida mientras esté en marcha. Mantenga vigilados a los niños en las proximidades del aparato cuando se esté utilizando. Esto no es un juguete.
- El uso inadecuado de este electrodoméstico puede causar lesiones personales o daños en el electrodoméstico.
- Úselo únicamente para los fines para los que ha sido diseñado. El fabricante declina cualquier responsabilidad por lesiones y daños como consecuencia de un uso o manejo inadecuado (véanse también los términos de garantía).

ES

- Solo para uso doméstico. No indicado para uso comercial ni al aire libre.
- Quite todos los materiales de embalaje y de transporte de la parte interior y exterior del aparato.
- Compruebe que el aparato no presenta daños visibles y que no falta ninguna pieza.
- No utilice el aparato con ningún otro cable que el suministrado.
- Asegúrese de que no sea posible tropezarse con el cable ni tirar de él o de ningún alargo.
- El aparato no debe usarse junto a un interruptor con temporizador ni con ningún otro sistema de mando a distancia.
- Desconecte el aparato y extraiga el enchufe de la base cuando limpie el aparato o cuando no lo esté utilizando.
- Evite tirar del cable cuando saque el enchufe de la toma de corriente. Sáquelo tirando siempre desde el enchufe.
- Mantenga el cable y el aparato alejados de fuentes de calor, objetos calientes y llamas.
- Asegúrese de que el cable esté completamente desenrollado.
- El cable no debe estar retorcido ni enrollado alrededor del aparato.

ES

- Compruebe regularmente si el cable o el enchufe están dañados, en cuyo caso, no utilice el aparato, ni tampoco si este se ha caído al suelo o al agua, o sufrido daños de otro tipo.
- En caso de que el aparato, el cable o el enchufe estén dañados, lleve el aparato a revisar y, si procede, a reparar a un servicio técnico autorizado.
- Conéctelo solamente a 230 V, 50 Hz. La garantía no es válida si el aparato se conecta a la tensión incorrecta.
- No intente nunca reparar el aparato por su cuenta. Póngase en contacto con el establecimiento donde adquirió el aparato si las reparaciones están cubiertas por la garantía.
- Las reparaciones o modificaciones no autorizadas invalidarán la garantía.

INSTRUCCIONES ESPECIALES DE SEGURIDAD

- Utilice el aparato siempre con un cuenco.
- No deje el aparato en marcha durante más de 5 minutos seguidos. Cuando lleve 5 minutos funcionando, déjelo enfriar durante 20 minutos antes de volver a usarlo.

ES

- No toque nunca las varillas ni los ganchos de amasar mientras el aparato está en marcha, ya que existe riesgo de lesiones personales.
 - Apague el aparato y espere a que las varillas o los ganchos de amasar dejen de girar antes de tocarlos.
 - No introduzca nunca utensilios de cocina u otros objetos entre las varillas ni los ganchos de amasar mientras estén en funcionamiento, ya que existe riesgo de lesiones personales y de provocar daños al aparato.
 - No expulse nunca las varillas ni los ganchos de amasar mientras el aparato esté en funcionamiento.
- Apague el aparato, desenchúfelo y retire las varillas/ganchos de amasar antes de limpiarlo o cuando no lo utilice.
 - No cubra los orificios de ventilación.
 - No introduzca nunca nada en el orificios de ventilación.

Antes del uso

- Antes de usar el aparato por primera vez (o después de haberlo tenido guardado durante un tiempo largo), lave todas las piezas que vayan a entrar en contacto con alimentos.

COMPONENTES PRINCIPALES

- 1/2. Botón de desbloqueo/selector de velocidad
3. Botón turbo
4. Mango
5. Ganchos de amasar
6. Varillas
7. Orificios de ventilación

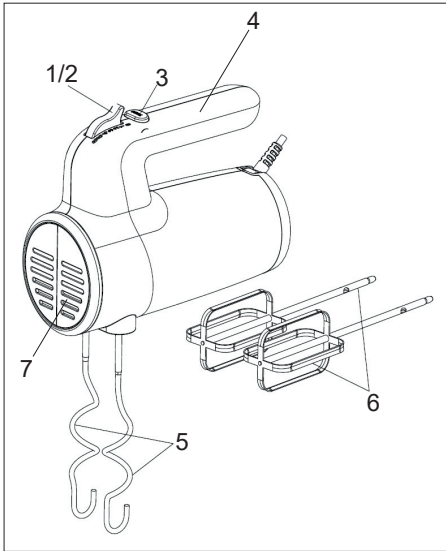

Soporte para varillas y ganchos

ES

USO

- Asegúrese de que el selector de velocidad (2) está a 0 (= off).
- Introduzca las varillas (6) o los ganchos de amasar (5) en los orificios de montaje. Fíjese en que los ganchos de amasar solamente entran de una manera.
- Enchufe el aparato.
- Para evitar salpicaduras, baje las varillas o los ganchos de amasar al cuenco en el que se encuentren los ingredientes antes de encenderlo.
- Gire el selector de velocidad (2) a cualquier posición entre 1 y 6. Cuanto más alto sea esté el selector de velocidad, más rápido funcionará el aparato. Puede aumentar aún más la velocidad manteniendo pulsado el botón turbo (3).
- Apague el aparato colocando el selector de velocidad en la posición 0 cuando haya terminado de utilizarlo.
- Desenchufe el aparato y pulse el botón de desbloqueo (1) para retirar las varillas o los ganchos de amasar.

LIMPIEZA

- Apague siempre el aparato y desenchúfelo antes de limpiarlo.
- Limpie el exterior del aparato con un paño húmedo y, si es necesario, un poco de detergente líquido.
- Lave las varillas o los ganchos de amasar en agua caliente con un poco de detergente líquido y séquelos bien.
- No use nunca detergentes abrasivos ni disolventes.

INFORMACIÓN PARA LA ELIMINACIÓN Y EL RECICLAJE DE ESTE PRODUCTO

Por favor, tenga en cuenta que este producto Adexi está marcado con este símbolo:



Esto significa que el producto no puede desecharse junto con los residuos domésticos habituales, dado que los residuos eléctricos y electrónicos deben eliminarse por separado.

Conforme a la Directiva de Residuos de Aparatos Eléctricos y Electrónicos (WEEE), todos los estados miembros deben garantizar la correcta recogida, recuperación, tratamiento y reciclaje de los residuos eléctricos y electrónicos. En la Unión Europea, los hogares privados pueden depositar gratuitamente los aparatos usados en centros de reciclaje especiales. En algunos Estados miembros, los electrodomésticos usados pueden devolverse al minorista donde se compraron con la condición de que se adquieran productos nuevos. Póngase en contacto con su establecimiento, distribuidor o las autoridades municipales para más información acerca del tratamiento de residuos eléctricos y electrónicos.

ES

TÉRMINOS DE GARANTÍA

La garantía no es de aplicación:

- si no se siguen las instrucciones de este documento
- si se ha manipulado el aparato
- en caso de utilización negligente del aparato, golpes, caídas o cualquier otro tipo de daño
- si el aparato se avería debido a problemas en el suministro eléctrico.

Debido al continuo desarrollo de nuestros productos en términos de funcionamiento y diseño, Adexi se reserva el derecho a realizar cambios en el producto sin previo aviso.

PREGUNTAS FRECUENTES

Visite nuestra página web www.adexi.eu para cualquier consulta acerca del uso del electrodoméstico que no haya sido contestada en el presente manual de usuario.

Asimismo, para cualquier consulta técnica o relacionada con reparaciones, accesorios o piezas de recambio, consulte los datos de contacto en nuestra página web.

FABRICADO EN CHINA PARA

Adexi A/S

Lægårdsvej 9C

DK-8520 Lystrup

Dinamarca

www.adexi.eu

Declinamos cualquier responsabilidad por errores de impresión.