

GASTRONOMA

18310012

DK/NO Knivsliber	2
SE Knivslip.....	9
FI Veitsenteroittaja	16
UK Knife sharpener.....	23
DE Messerschärfer	30

www.adexi.eu

INTRODUKTION

For at sikre at du får størst mulig glæde af din nye knivsliber, anbefaler vi, at du gennemlæser denne brugervejledning, inden du tager apparatet i brug. Vær særligt opmærksom på sikkerhedsforanstaltningerne. Vi anbefaler dig desuden at gemme brugsanvisningen, hvis du senere skulle få brug for at genopfriske apparatets funktioner.

GENERELLE SIKKERHEDSFORSKRIFTER

- Apparatet må anvendes af børn over 8 år og personer med nedsat følsomhed, fysiske eller mentale handicap, forudsat at de overvåges eller er blevet instrueret i brugen af apparatet på en sikker måde og forstår de dermed forbundne risici. Børn må ikke lege med apparatet. Rengøring og vedligeholdelse må ikke udføres af børn, medmindre de er under opsyn.
- Når apparatet er i brug, bør det holdes under konstant opsyn. Børn, der opholder sig i nærheden, når apparatet anvendes, skal altid holdes under opsyn. Apparatet er ikke legetøj.
- Forkert brug af apparatet kan medføre personskade og beskadige apparatet.
- Anvend kun apparatet til det, det er beregnet til. Producenten er ikke ansvarlig for skader, der opstår som følge af forkert brug eller håndtering (se også under Reklamationsbestemmelser).
- Apparatet er udelukkende beregnet til husholdningsbrug. Apparatet må ikke anvendes udendørs eller til erhvervsbrug.

DK

- Fjern al emballage og alle transportmaterialer fra apparatet indvendigt og udvendigt.
- Undersøg apparatet for synlige skader og manglende dele.
- Brug ikke apparatet sammen med andre ledninger end den medfølgende.
- Kontrollér, at det ikke er muligt at trække i eller snuble over apparatets ledning eller en eventuel forlængerledning.
- Apparatet må ikke anvendes sammen med en timer eller et separat fjernbetjeningssystem.
- Sluk apparatet, og tag stikket ud af stikkontakten i forbindelse med rengøring, og hvis apparatet ikke er i brug.
- Undlad at trække i ledningen, når du tager stikket ud af stikkontakten. Tag i stedet fat om selve stikket.
- Hold ledningen og apparatet væk fra varmekilder, varme genstande og åben ild.
- Sørg for, at ledningen er viklet helt ud.
- Ledningen må ikke bøjes eller vikles omkring apparatet.
- Kontrollér jævnligt, om ledningen eller stikket er beskadiget, og brug ikke apparatet, hvis dette er tilfældet, eller hvis det har været tabt på gulvet, tabt i vand eller er blevet beskadiget på anden måde.
- Hvis apparatet, ledningen eller stikket er beskadiget, skal apparatet efterses og om nødvendigt repareres af en autoriseret reparatør.

DK

- Netledningen må kun tilsluttes 230 V, 50 Hz. Reklamationsretten bortfalder ved tilslutning til en forkert spænding.
- Forsøg aldrig at reparere apparatet selv. Kontakt købsstedet, hvis der er tale om en defekt, der falder ind under reklamationsretten.
- Hvis der foretages uautoriserede indgreb i apparatet, bortfalder garantien.
- Apparatet må maksimalt køre 2 minutter uafbrudt. Derefter skal det køle af i mindst 3 minutter, inden du bruger det igen.
- Apparatet må ikke køre, når det ikke er i brug.
- Undlad at fugte eller smøre slibestenene i apparatet, da det så vil blive ødelagt.

SÆRLIGE SIKKERHEDS-FORSKRIFTER

- Sæt ikke knivens spids direkte ind i åbningen på apparatet! Det kan beskadige både kniven og apparatet.
- Forsøg ikke at slibe en kniv med takket blad. Slib kun knive med lige knivsæg.
- Øv dig på en gammel kniv, til du fuldstændigt forstår, hvordan du skal bruge apparatet.
- Forsøg aldrig at slibe en kniv, der ikke nemt kan passe ned i apparatets åbning.
- Stik aldrig kniven i apparatet med spidsen først eller før den fremad. Træk altid kniven mod dig selv gennem apparatet.

DK

- Hold knivsæggen parallelt med bordpladen undtagen ved slibning af spidsen.
- Tryk ikke hårdt ned på kniven, når den trækkes gennem apparatet, da det kan få slibehjulene til at blokere.
- Vær meget forsigtig, når du håndterer knive. Kør aldrig en finger langs knivbladet for at mærke, om æggen er skarp.
- Det kan være nødvendigt at slibe visse knive flere gange, før de bliver tilstrækkeligt skarpe.
- Tør altid knivbladet af med en våd klud for at fjerne metalspåner fra slibeprocessen, når du er færdig med at slibe kniven.
- Der kan dannes gnister, når knive fremstillet af stål med højt kulstofindhold kommer i kontakt med slibehjulene. Dette er helt normalt og er ikke farligt.
- Når slibehjulene roterer, kan der fremkomme en vibrerende lyd. Dette er helt normalt.
- Apparatet er beregnet til at slibe knive fremstillet af legeret stål, kulstofstål eller rustfrit stål. Det kan bruges til såvel køkkenknive som sportsknive.
- Brug ikke apparatet til at slibe sakse, brødknive, elektriske knive med luftskær eller knive med luftskær på begge sider.

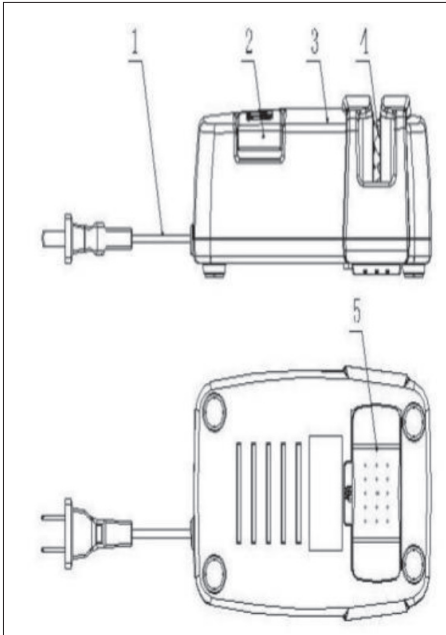
BRUG**OVERSIGT**

1. Ledning og stik
2. Tænd/sluk-knap
3. Kabinet
4. Slibehjul
5. Støvbeholderdæksel

- Stil apparatet på et plant underlag. Slut apparatet til en stikkontakt.
- Tryk på tænd/sluk-knappen for at tænde for apparatet. Lad det opnå fuld hastighed.
- Sæt midten af knivsæggen ned mellem slibehjulene.
- Tryk kniven ned med en tilpas kraft, og træk den langsomt ud mod dig selv, mens du holder kniven trykket ned. Knivsæggen skal være parallel med bordpladen.

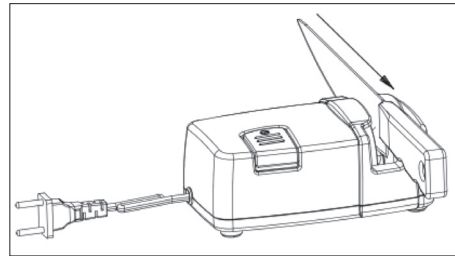

- Gentag, til kniven er skarp.

Vigtigt!

- Kniven kan være meget skarp efter slibning! Pas på ikke at skære dig på den!
- Stik aldrig kniven i apparatet med spidsen først, eller før den fremad. Træk altid kniven mod dig selv gennem apparatet.

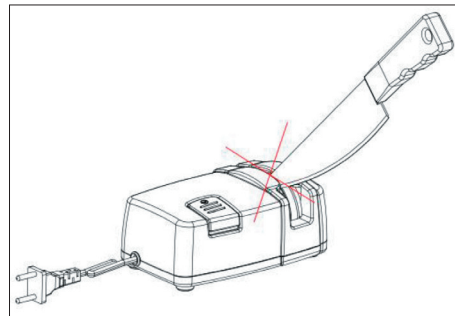

DK

- Sæt aldrig knivbladets bagkant ned i åbningen på apparatet.

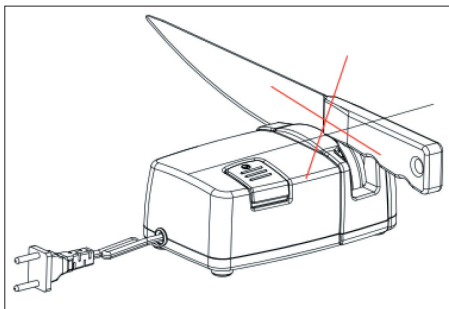

OPLYSNINGER OM BORTSKAFFELSE OG GENBRUG AF DETTE PRODUKT

Bemærk, at dette Adexi-produkt er forsynet med dette symbol:



Det betyder, at produktet ikke må kasseres sammen med almindeligt husholdningsaffald, da elektrisk og elektronisk affald skal bortskaffes særskilt.

I henhold til WEEE-direktivet skal hver medlemsstat sikre korrekt indsamling, genvinding, håndtering og genbrug af elektrisk og elektronisk affald. Private husholdninger i EU kan gratis aflevere brugt udstyr på særlige genbrugsstationer.

I visse medlemsstater kan du i visse tilfælde returnere det brugte udstyr til den forhandler, hvor du har købt det, på betingelse af, at du køber nyt udstyr. Kontakt forhandleren, distributøren eller de kommunale myndigheder for at få yderligere oplysninger om, hvordan du skal håndtere elektrisk og elektronisk affald.

RENGØRING

- Tag stikket ud af stikkontakten, og lad apparatet køle helt af, før du rengør det.
- Apparatet må ikke nedsænkes i vand, og der må ikke trænge vand ind i det.
- Rengør apparatet ved at tørre det af med en fugtig klud. Tilsæt eventuelt lidt opvaskemiddel til vandet, hvis apparatet er meget snavset.
- Brug ikke stålsvampe, skuresvampe eller nogen former for stærke, opløsende eller slibende rengøringsmidler til at rengøre apparatet med, da det kan ødelægge apparatets udvendige overflader.
- VIGTIGT: Lad apparatet tørre helt efter rengøring, inden det bruges igen. Apparatet må ikke bruges, hvis det er fugtigt.
- Smør ikke apparatet med nogen former for smøremidler.

DK

GARANTIBESTEMMELSER

Garantien gælder ikke:

- hvis ovennævnte ikke iagttages
- hvis der har været foretaget uautoriserede indgreb i apparatet
- hvis apparatet har været misligholdt, været udsat for voldsom behandling eller lidt anden form for overlast
- hvis fejl i apparatet er opstået på grund af fejl på ledningsnettet.

Grundet konstant udvikling af vore produkter på funktions- og designsiden forbeholder vi os ret til ændringer af produktet uden foregående varsel.

SPØRGSMÅL OG SVAR

Har du spørgsmål om brugen af apparatet, som du ikke kan finde svar på i denne brugervejledning, findes svaret muligvis på vores hjemmeside www.adexi.eu.

På vores hjemmeside finder du også kontaktinformation, hvis du har brug for at kontakte os vedrørende teknik, reparation, tilbehør og reservedele.

FREMSTILLET I KINA FOR

Adexi A/S

Lægårdsvej 9C

DK-8520 Lystrup

Danmark

www.adexi.eu

Vi tager forbehold for trykfejl

INTRODUKTION

För att du ska få ut så mycket som möjligt av din nya knivslip ber vi dig läsa igenom denna bruksanvisning innan du använder knivslipen för första gången. Var speciellt uppmärksam på säkerhetsföreskrifterna. Vi rekommenderar att du sparar bruksanvisningen för framtida bruk.

ALLMÄNNA SÄKERHETS- ANVISNINGAR

- Denna apparat får användas av barn från 8 år och uppåt och av personer med nedsatt fysisk, sensorisk eller mental förmåga, eller bristfällig erfarenhet och kunskap, endast om de övervakas eller har instruerats om hur man använder apparaten på ett säkert sätt och så att de förstår riskerna. Barn får inte leka med apparaten. Barn får inte utföra rengöring och underhåll utan tillsyn.

- Håll apparaten under ständig uppsikt under användning. Barn som befinner sig i närheten av apparaten när den är i bruk bör hållas under uppsikt. Apparaten är inte en leksak.
- Felaktig användning av apparaten kan leda till personskador och skador på apparaten.
- Använd endast apparaten för dess avsedda ändamål. Tillverkaren ansvarar inte för personskador eller materiella skador som uppstår till följd av felaktig användning eller hantering (se även Garantivillkor).
- Endast för hemmabruk. Får ej användas för kommersiellt bruk eller utomhusbruk.
- Ta bort allt förpacknings- och transportmaterial från apparatens in- och utsida.

SE

- Kontrollera att apparaten inte har några synliga skador och att inga delar fattas.
- Använd inte apparaten med andra sladdar än de som medföljer.
- Kontrollera att ingen riskerar att snubbla över sladden eller en eventuell förlängningssladd.
- Apparaten får inte användas tillsammans med en timeromkopplare eller ett separat fjärrstyrt system.
- Stäng av apparaten och dra ut kontakten ur vägguttaget före rengöring eller när apparaten inte används.
- Undvik att dra i sladden när stickkontakten ska dras ut ur vägguttaget. Håll i kontakten i stället.
- Undvik att ha sladden och apparaten i närheten av värmekällor, heta föremål och öppna lågor.
- Se till att sladden har vecklats ut helt.
- Sladden får inte snurras eller viras runt apparaten.
- Kontrollera regelbundet att inte sladden eller stickproppen är skadade, och använd inte apparaten om någon del är skadad, om den har tappats i golvet, i vatten eller skadats på något annat sätt.
- Om apparaten, sladden eller kontakten har skadats ber du en auktoriserad reparationstekniker inspektera dem och vid behov reparera dem.

SE

- Får endast anslutas till 230 V, 50 Hz. Garantin gäller inte om apparaten ansluts till ett uttag med felaktig spänning.
- Försök aldrig att reparera apparaten själv. Kontakta inköpsstället för reparationer som täcks av garantin.
- Ej auktoriserade reparationer eller ändringar gör garantin ogiltig.
- Apparaten får inte köras längre än 2 minuter åt gången. Låt den sedan svalna i minst 3 minuter innan du använder den igen.
- Låt inte apparaten vara igång om du inte använder den för att vassa.
- Fukta eller smörj inte slipstenarna i apparaten, eftersom den då förstörs.
- Testa först med en gammal kniv tills du är bekant med hur man använder apparaten.

SPECIELLA SÄKERHETS- INSTRUKTIONER

- För inte in spetsen på en kniv direkt i apparatens öppning! Det kan skada både apparaten och kniven.
- Försök inte att vassa knivar med vågiga kanter. Vassa endast knivar med raka kanter.
- Försök aldrig att vassa en kniv som inte går att föra in smidigt i öppningen.
- Stoppa inte in kniven med spetsen först och tryck den inte framåt i apparaten. Du måste alltid dra kniven bakåt genom apparaten, mot dig själv.

SE

- Håll kniveggen parallellt med bordet, såvida du inte ska vässa spetsen.
- Tryck inte kniven hårt neråt när du drar den genom apparaten eftersom det kan få brynstenarna att låsa sig.
- Var ytterst försiktig när du handskas med knivar. Dra aldrig fingret längs kniveggen för att se om den är vass.
- Ibland kan det bli nödvändigt att vässa en viss kniv flera gånger i apparaten för att åstadkomma önskad skärpa.
- Du måste alltid torka av knivbladet med en våt trasa för att avlägsna eventuella metallflisor när du är klar med vässningen.
- Knivar av starkt karbonstål kan generera gnistor när de dras genom apparaten. Detta är normalt och ofarligt.
- Brynstenarna kan vibrera när de roterar. Det är normalt.
- Apparaten är utformad för att vässa knivar av legeringsstål, karbonstål eller rostfritt stål. Den kan användas för att vässa köks- och sportknivar.
- Apparaten får inte användas för att vässa saxar, brödknivar, elektriska knivar med fasade fördjupningar eller knivar med dubbelsidiga fasade fördjupningar.

SE

ANVÄNDNING

- Placera apparaten på ett plant underlag. Koppla in apparaten.
- Tryck på på/av-knappen för att slå på apparaten. Låt den nå tomgångshastighet.
- Placera mitten av knivens egg in i sliphjulet.
- Tryck kniven nedåt med lämplig kraft, och medan du trycker nedåt drar du kniven mot dig enligt bilden. Bladet måste vara parallellt med bordet.

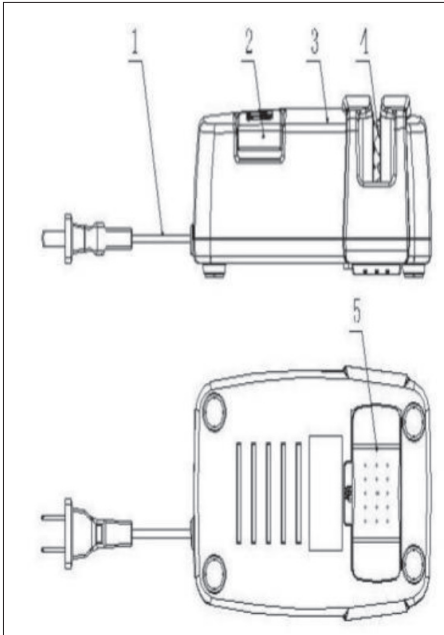
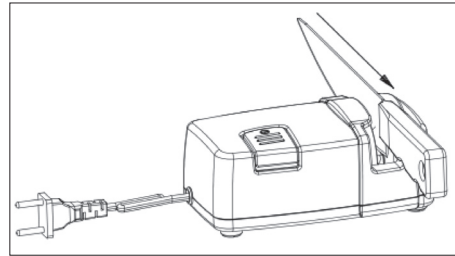

ÖVERSIKT

1. Strömsladd och kontakt
2. På/av-knapp
3. Hölje
4. Sliphjul
5. Dammlock

- Upprepa tills kniven är vass.

Viktigt!

- Bladet kan vara mycket vasst efter att det vässats! Se till att du inte skär dig på det!
- Stoppa inte in kniven med spetsen först och tryck den inte framåt i apparaten. Du måste alltid dra kniven bakåt genom apparaten, mot dig själv.

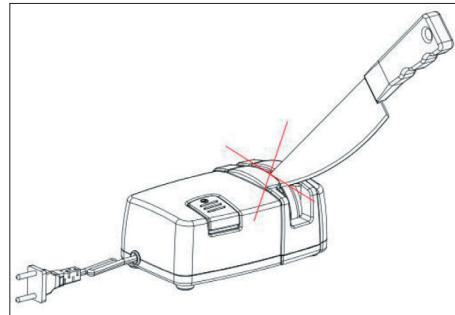

- För aldrig in den bakre kanten av knivens blad i apparaten.

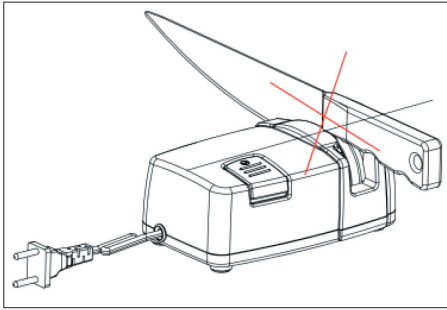

RENGÖRING

- Dra ut kontakten ur eluttaget och låt apparaten svalna innan du rengör den.
- Sänk aldrig ner apparaten i vatten och se till att inget vatten tränger in i apparaten.
- Rengör apparaten genom att torka den med en fuktig trasa. Lite diskmedel kan användas om apparaten är mycket smutsig.
- Använd aldrig en skursvamp, stålull eller någon form av starka lösningsmedel eller slipande rengöringsmedel för att rengöra apparaten eftersom det kan skada apparatens utsida.
- VIKTIGT! Låt torka helt efter rengöring innan du använder den igen. Använd inte apparaten om den är fuktig.
- Smörj aldrig apparaten.

INFORMATION OM KASSERING OCH ÅTERVINNING AV DENNA PRODUKT

Observera att denna Adexi-produkt är märkt med följande symbol:



Det innebär att denna produkt inte får kasseras ihop med vanligt hushållsavfall eftersom avfall som utgörs av eller innehåller elektriska eller elektroniska delar måste kasseras separat.

Direktivet om avfall som utgörs av eller innehåller elektriska eller elektroniska produkter kräver att varje medlemsstat vidtar åtgärder för korrekt insamling, återvinning, hantering och materialåtervinning av sådant avfall. Privata hushåll inom EU kan utan kostnad lämna sin använda utrustning till angivna samlingsplatser.

I vissa medlemsländer kan du i vissa fall returnera den använda utrustningen till återförsäljaren, om du köper ny utrustning. Kontakta en återförsäljare, distributör eller lokala myndigheter för ytterligare information om hantering av avfall som utgörs av eller innehåller elektriska eller elektroniska delar.

GARANTIVILLKOR

Garantin gäller inte:

- Om ovanstående instruktioner inte har följts
- Om apparaten har modifierats
- Om apparaten har blivit felhanterad, utsatts för vårdslös behandling eller fått någon form av skada
- Om apparaten är trasig på grund av felaktig nätströmförsörjning.

Då vi ständigt utvecklar våra produkter i fråga om funktion och design förbehåller vi oss rätten till ändringar av våra produkter utan föregående meddelande.

VANLIGA FRÅGOR OCH SVAR

Om du har några frågor angående användningen av apparaten och du inte kan hitta svaret i denna bruksanvisning kan du gå in på vår webbplats på www.adexi.eu.

På webbplatsen hittar du också kontaktinformation om du behöver kontakta oss med frågor om tekniska problem, reparationer, tillbehör och reservdelar.

SE

TILLVERKAD I KINA FÖR

Adexi A/S

Lægårdsvej 9C

DK-8520 Lystrup

Danmark

www.adexi.eu

Vi ansvarar inte för eventuella tryckfel

JOHDANTO

Lue nämä ohjeet huolellisesti ennen laitteen ensimmäistä käyttökertaa, niin saat parhaan hyödyn uudesta veitsenteroitajastasi. Lue turvallisuusohjeet erityisen huolellisesti. Suosittelemme myös, että säilytät käyttöohjeet myöhempää tarvetta varten.

YLEISET TURVAOHJEET

- 8-vuotiaat ja sitä vanhemmat lapset sekä ihmiset, joiden fyysiset tai henkiset kyvyt tai aistit ovat heikentyneet tai joilla ei ole kokemusta tai tietoa laitteen käytöstä, saavat käyttää tätä laitetta vain, jos heitä valvotaan tai jos he ovat saaneet ohjeet laitteen turvallisesta käytöstä ja ymmärtävät siihen liittyvät vaarat. Lapset eivät saa leikkiä laitteella. Lapset eivät saa puhdistaa tai huoltaa laitetta ilman valvontaa.

FI

- Valvo aina laitteen käyttöä. Valvo laitteen lähellä olevia lapsia, kun laitetta käytetään. Laite ei ole leikkikalua.
- Tämän laitteen virheellinen käyttö voi aiheuttaa henkilövahinkoja ja vahingoittaa laitetta.
- Käytä laitetta vain sen oikeaan käyttötarkoitukseen. Valmistaja ei vastaa vammoista tai vioista, jotka johtuvat laitteen vääränlaisesta käytöstä tai käsittelystä (katso myös Takuuehdot).
- Vain kotitalouskäyttöön. Ei sovellu ulkokäyttöön eikä kaupalliseen käyttöön.
- Poista kaikki pakkaus- ja kuljetusmateriaalit laitteen sisä- ja ulkopuolelta.
- Tarkista, että laitteessa ei ole vaurioita tai että siitä ei puutu osia.

FI

- Älä käytä mitään muuta kuin mukana toimitettua virtajohtoa.
- Varmista, ettei virtajohtoon tai jatkojohtoon voi kompastua.
- Laitetta ei saa käyttää yhdessä ajastinkytkimen tai erillisen kauko-ohjainjärjestelmän kanssa.
- Sammuta laite ja irrota pistoke pistorasiasta, kun laite täytyy puhdistaa tai kun se ei ole käytössä.
- Pistoketta ei saa irrottaa pistorasiasta vetämällä johdosta. Ota sen sijaan kiinni pistokkeesta.
- Suojaa virtajohto ja laite lämpölähteiltä, kuumilta esineiltä ja avotulelta.
- Varmista, että johto ei ole kierteellä.
- Virtajohtoa ei saa kiertää tai kietoa laitteen ympärille.
- Tarkista säännöllisin väliajoin, ettei laitteen virtajohto tai pistoke ole vahingoittunut. Älä käytä laitetta, jos virtajohto tai pistoke on vaurioitunut tai jos laite on pudonnut lattialle tai veteen tai muuten vaurioitunut.
- Jos laite, johto tai pistoke on vaurioitunut, tarkastuta laite ja korjauta se tarvittaessa valtuutetulla korjaajalla.
- Kytke vain verkkoon, jonka jännite on 230 V, 50 Hz. Takuu ei kata tapauksia, joissa laite on kytketty väärään verkkovirtaan.
- Älä milloinkaan yritä itse korjata laitetta. Jos tarvitset takuuhuoltoa, ota yhteyttä liikkeeseen, josta ostit laitteen.
- Takuu raukeaa, jos laitetta korjataan tai muunnellaan ilman valtuuksia.

ERIKOISTURVAOHJEET

- Älä työnnä veitsen kärkeä suoraan laitteen aukkoon! Tämä saattaisi vaurioittaa sekä laitetta että veistä.
- Älä yritä teroittaa laitteella veitsiä tai saksia, joissa on aaltomainen terä. Teroita ainoastaan veitsiä ja saksia, joissa on suorat reunat.
- Laitetta ei saa käyttää yli 2 minuuttia kerrallaan. Sen jälkeen sen on annettava jäähtyä ainakin 3 minuuttia ennen seuraavaa käyttöä.
- Älä anna laitteen olla käynnissä, jos et käytä sitä teroittamiseen.
- Älä kostuta tai voitele laitteen hiomakiveä, siitä olisi seurauksena hiomakiven tuhoutuminen.
- Harjoittele ensin vanhalla veitsellä niin että opit käyttämään laitetta.
- Älä koskaan yritä teroittaa veistä, joka ei sovi helposti aukkoon.
- Älä koskaan aseta veistä terä edellä laitteeseen tai työnnä sitä eteenpäin. Kun veitsi on laitteessa, vedä veistä kahvasta itseäsi kohden.
- Pidä veitsenterä pöydän suuntaisesti, ellet teroita veitsen kärkeä.
- Älä paina veistä voimakkaasti alaspäin vetäessäsi sitä laitteessa, sillä teroituskivet saattavat tällöin lukkiutua.
- Käsittele veitsiä erittäin varovasti. Älä koskaan kokeile veitsen terävyyttä sormellasi.

- Veitsi on ehkä teroitettava useita kertoja, ennen kuin se on riittävän terävä.
- Pyyhi veitsen terä teroituksen jälkeen aina kostealla kankaalla, jotta siihen ei jää metallihiukkasia.
- Hiiliteräksestä valmistetut veitset voivat luoda kipinöitä teroituksen yhteydessä. Tämä on normaalia, eikä se ole siten vaarallista.
- Teroituskivet voivat tärinästä pyöriessään. Tämä on normaalia.

FI

- Tämä laite on suunniteltu teräseoksesta, hiiliteräksestä tai ruostumattomasta teräksestä valmistettujen veitsien teroitusta varten. Sillä voidaan teroittaa keittiö- ja metsästysveitset.
- Laitteella ei saa teroittaa saksia, leipäveitsiä, hammastetulla terällä varustettuja sähköveitsiä tai veitsiä, joissa on kaksipuolinen hammastus.

KÄYTTÖ

- Aseta laite tasaiselle alustalle. Kytke pistoke pistorasiaan.
- Kytke laitteeseen virta painamalla virtapainiketta. Anna sen kiihtyä joutokäyntinopeuteen.
- Aseta veitsen terän keskikohta teroitussyörää vasten.
- Paina veistä alaspäin sopivalla voimalla ja vedä painaessasi veistä itseäsi kohti, kuten kuvassa. Terän on oltava kohtisuorassa pöytätasoon nähden.

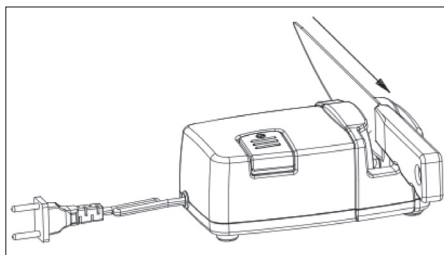

- Toista, kunnes veitsi on terävä.

Tärkeää!

- Terä saattaa olla hyvin terävä teroitamisen jälkeen! Varo leikkaamasta itseäsi!
- Älä koskaan aseta veistä terä edellä laitteeseen tai työnnä sitä eteenpäin. Kun veitsi on laitteessa, vedä veistä kahvasta itseäsi kohden.

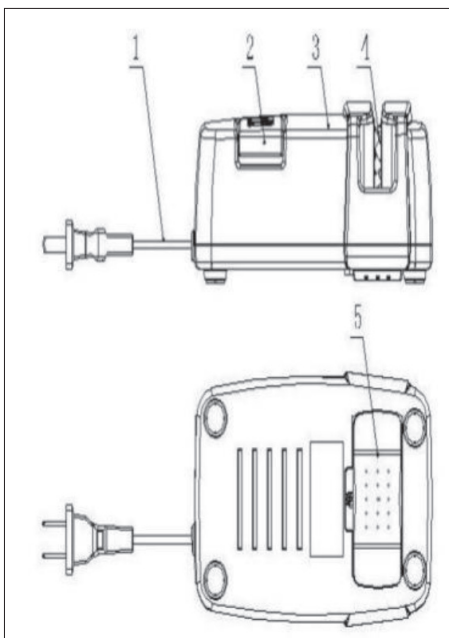
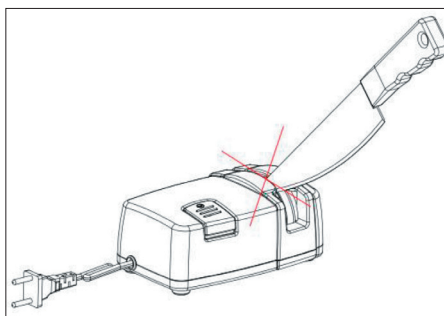

LAITTEEN OSAT

1. Virtajohto ja pistoke
2. Virtapainike
3. Kotelo
4. Teroituspyörä
5. Pölykansi

- Älä koskaan aseta veitsen terän takareunaa laitteeseen.

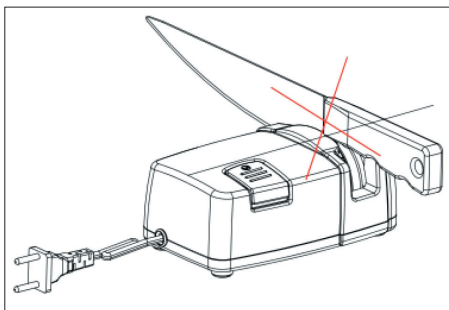

PUHDISTUS

- Irrota pistoke pistorasiasta ja anna laitteen jäähtyä täysin ennen puhdistusta.
- Älä koskaan upota laitetta veteen äläkä anna veden päästä laitteen sisään.
- Pyyhi laite kostealla liinalla. Jos laite on hyvin likainen, veteen voi lisätä hieman pesuainetta.
- Älä käytä laitteen puhdistamiseen hankaussientä, teräsvillaa, vahvoja liuottimia tai hankaavia puhdistusaineita, sillä ne voivat vahingoittaa laitteen ulkopintaa.
- **TÄRKEÄÄ!** Anna laitteen kuivua täysin puhdistuksen jälkeen, ennen kuin käytät sitä uudestaan. Älä käytä kostea laitetta.
- Älä käytä laitteessa mitään voiteluaineita.

FI

TIETOJA TUOTTEEN HÄVITTÄMISESTÄ JA KIERRÄTTÄMISESTÄ

Tämä Adexi-tuote on merkitty seuraavalla symbolilla:



Tuotetta ei siis saa hävittää tavallisen kotitalousjätteen mukana, vaan sähkö- ja elektroniikkajäte on hävitettävä erikseen.

Sähkö- ja elektroniikkalaiteromua koskevan SER-direktiivin mukaan jokaisen jäsenvaltion on järjestettävä asianmukainen sähkö- ja elektroniikkajätteen keräys, talteenotto, käsittely ja kierrätys. EU-alueen yksityiset kotitaloudet voivat palauttaa käytetyt laitteet maksutta erityisiin kierrätyspisteisiin.

Joissakin jäsenvaltioissa ja tietyissä tapauksissa käytetty laite voidaan palauttaa sille jälleenmyyjälle, jolta se on ostettu, jos tilalle hankitaan uusi laite. Lisätietoja sähkö- ja elektroniikkajätteen käsittelystä saat lähimmältä jälleenmyyjältä, tukkukauppiaalta tai paikallisilta viranomaisilta.

TAKUUEHDOT

Takuu ei ole voimassa, jos

- edellä olevia ohjeita ei ole noudatettu
- laitteeseen on tehty muutoksia
- laitetta on käsitelty väärin tai rajusti tai se on kärsinyt muita vaurioita
- laitteen vika johtuu sähköverkon häiriöistä.

Kehitämme jatkuvasti tuotteidemme toimivuutta ja muotoilua, minkä vuoksi pidätämme oikeuden muuttaa tuotetta ilman etukäteisilmoitusta.

USEIN KYSYTTYJÄ KYSYMYKSIÄ

Jos sinulla on laitteen käyttöä koskevia kysymyksiä etkä löydä vastauksia tästä käyttöohjeesta, käy Internet-sivuillamme osoitteessa www.adexi.eu.

Yhteystietomme ovat nähtävissä kotisivuillamme siltä varalta, että haluat ottaa meihin yhteyttä teknisiä kysymyksiä, korjauksia, lisävarusteita tai varaosia koskevissa asioissa.

FI

VALMISTETTU KIINASSA YRITYKSELLE

Adexi A/S

Lægårdsvej 9C

DK-8520 Lystrup

Tanska

www.adexi.eu

Emme vastaa mahdollisista painovirheistä.



INTRODUCTION

To get the best out of your new knife sharpener, please read through these instructions carefully before using it for the first time. Take particular note of the safety precautions. We also recommend that you keep the instructions for future reference.

GENERAL SAFETY INSTRUCTIONS

- This appliance may only be used by children aged from 8 years and above and persons with reduced physical, sensory or mental capabilities or lack of experience and knowledge if they are supervised or have been given instructions concerning use of the appliance in a safe way and understand the hazards involved. Children must not play with the appliance.

UK

Cleaning and user maintenance must not be performed by children without supervision.

- Keep the appliance under constant supervision while in use. Keep an eye on any children in the vicinity of the appliance when it is in use. The appliance is not a toy.
- Incorrect use of this appliance may cause personal injury and damage the appliance.
- Use for its intended purpose only. The manufacturer is not responsible for any injury or damage resulting from incorrect use or handling (see also Warranty Terms).
- For domestic use only. Not for outdoor or commercial use.



UK

- Remove all packaging and transport materials from the inside and outside of the appliance.
- Check that the appliance has no visible damage and that no parts are missing.
- Do not use with any cords other than that supplied.
- Check that it is not possible to pull or trip over the cord or any extension cord.
- The appliance must not be used together with a timer switch or a separate remote control system.
- Turn off the appliance and remove the plug from the socket before cleaning, or when the appliance is not in use.
- Avoid pulling the cord when removing the plug from the socket. Instead, hold the plug.
- Keep the cord and appliance away from heat sources, hot objects and naked flames.
- Ensure that the cord is fully extended.
- The cord must not be twisted or wound around the appliance.
- Check regularly that neither the cord nor plug is damaged and do not use the appliance if there is any damage, or if it has been dropped on the floor, dropped in water or damaged in any other way.
- If the appliance, cord or plug has been damaged, have the appliance inspected and if necessary repaired by an authorised repairer.

UK

- Connect to 230 V, 50 Hz only. The warranty is not valid if the appliance is connected to incorrect voltage.
- Never try to repair the appliance yourself. Please contact the store where you bought the appliance for repairs under warranty.
- Unauthorised repairs or modifications will invalidate the warranty.
- The appliance must not run for more than 2 minutes at a time. It should then be left to cool for at least 3 minutes before you use it again.
- The appliance must not be left running if you are not using it to sharpen.
- Do not moisten or lubricate the grinding stones in the appliance, as this will destroy it.

SPECIAL SAFETY INSTRUCTIONS

- Do not insert the tip of the knife directly into the opening in the appliance! It may damage both the appliance and the knife.
- Do not try to sharpen knives with wavy edges. Only sharpen knives with straight edges.
- First practise on an old knife until you are familiar with how to use the appliance.
- Never try to sharpen a knife that cannot easily fit into the opening.
- Never put the knife point first into the appliance or push it forward. You must always draw the knife back through the appliance towards yourself.

UK

- Keep the knife edge parallel with the table, unless sharpening the point.
- Do not press down hard on the knife as you pull it through the appliance because this can cause the whetstones to lock.
- Be very careful when handling knives. Never run your finger along the blade to see if it is sharp.
- You may have to sharpen a particular knife several times in the appliance to achieve the required sharpness.
- You must always wipe the blade with a wet cloth to remove any metal shavings when you have finished sharpening the knife.
- High carbon steel knives may generate sparks when drawn through the appliance. This is normal and not dangerous.
- The whetstones can vibrate as they rotate. This is normal.
- The appliance is designed to sharpen alloy steel, carbon steel or stainless steel knives. It can be used to sharpen kitchen and sport knives.
- The appliance must not be used to sharpen scissors, bread knives, electric knives with bevelled indentations or knives with double-sided bevelled indentations.

USE

- Place the appliance on a flat surface. Plug the appliance in.
- Press the on/off button to turn on the appliance. Let it reach idle speed.
- Put the middle of the knife's edge into the sharpening wheel.
- Press the knife down with an appropriate amount of force, and while pressing down, pull the knife towards you as shown. The blade must be parallel with the tabletop.

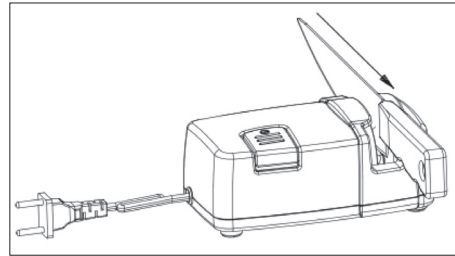

- Repeat, until the knife is sharp.

Important!

- The blade may be very sharp after sharpening! Make sure you do not cut yourself on it!
- Never put the knife point first into the appliance and push it forward. You must always draw the knife back through the appliance towards yourself.

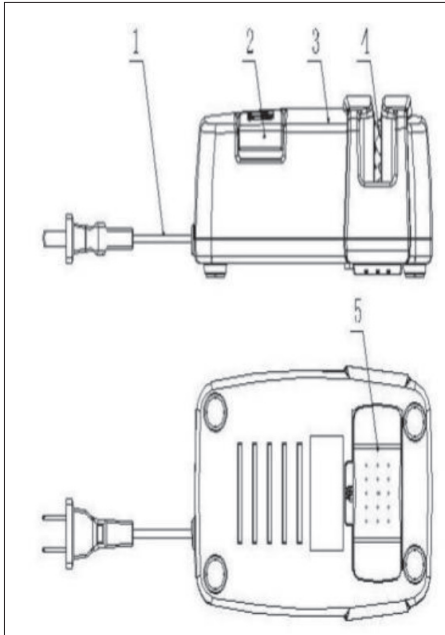
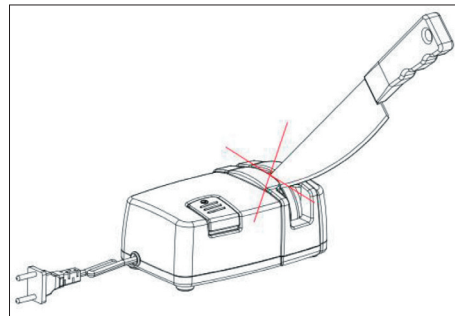
**OVERVIEW**

1. Power cord and plug
2. On/off button
3. Housing
4. Sharpening wheel
5. Dust cover

UK

- Never insert the back edge of the knife's blade into the appliance.

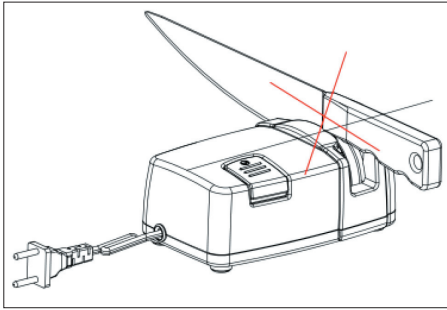

CLEANING

- Remove plug from the mains socket, and allow the appliance to cool down before cleaning it.
- Never submerge the appliance in water and make sure no water enters the appliance.
- Clean the appliance by wiping it with a damp cloth. A little detergent can be added if the appliance is heavily soiled.
- Do not use scouring pads, steel wool or any form of strong solvents or abrasive cleaning agents to clean the appliance, as they may damage the outside surfaces of the appliance.
- **IMPORTANT!** Allow to dry fully after cleaning before using again. Do not use the appliance if damp.
- Do not apply any kind of lubricant to the appliance.

INFORMATION ON DISPOSAL AND RECYCLING OF THIS PRODUCT

Please note that this Adexi product is marked with this symbol:



This means that this product must not be disposed of along with ordinary household waste, as electrical and electronic waste must be disposed of separately.

According to the WEEE directive, every member state must ensure correct collection, recovery, handling and recycling of electrical and electronic waste. Private households in the EU can take used equipment to special recycling stations free of charge.

In some member states you can in certain cases return used equipment to the retailer from whom you purchased it, if you are purchasing new equipment. Contact your retailer, distributor or the municipal authorities for further information on what to do with electrical and electronic waste.



WARRANTY TERMS

The warranty does not apply:

- if the above instructions have not been followed
- if the appliance has been interfered with
- if the appliance has been mishandled, subjected to rough treatment, or has suffered any other form of damage
- if the appliance is faulty due to faults in the electricity supply.

Due to the constant development of our products in terms of function and design, we reserve the right to make changes to the product without prior warning.

FREQUENTLY ASKED QUESTIONS

If you have any questions regarding the use of the appliance and cannot find the answer in this user guide, please try our website at www.adexi.eu.

You can also see contact details on our website if you need to contact us for technical questions, repairs, accessories or spare parts.

UK MANUFACTURED IN CHINA FOR

Adexi A/S

Lægårdsvej 9C

DK-8520 Lystrup

Denmark

www.adexi.eu

We cannot be held responsible for any printing errors

EINFÜHRUNG

Bevor Sie Ihren neuen Messerschärfer erstmals in Gebrauch nehmen, sollten Sie diese Anleitung sorgfältig durchlesen. Beachten Sie insbesondere die Sicherheitshinweise. Bewahren Sie die Anleitung auf, damit Sie darin nachschlagen können.

ALLGEMEINE SICHERHEITSHINWEISE

- Dieses Gerät kann von Kindern ab dem Alter von 8 Jahren und von Personen mit eingeschränkten körperlichen und geistigen Fähigkeiten sowie Wahrnehmungsstörungen bzw. von Personen, die über keinerlei Erfahrung oder Wissen im Umgang mit dem Gerät verfügen, benutzt werden, wenn sie beim Gebrauch beaufsichtigt werden oder im sicheren Gebrauch des Geräts angeleitet wurden und die damit verbundenen Gefahren verstehen.
- Halten Sie das Gerät während des Gebrauchs unter ständiger Überwachung. Beaufsichtigen Sie Kinder, die sich in der Nähe des Gerät aufhalten, wenn es in Gebrauch ist. Das Gerät ist kein Spielzeug!
- Der unsachgemäße Gebrauch des Geräts kann zu Verletzungen und Beschädigungen des Geräts führen.
- Benutzen Sie das Gerät nur zu den in der Bedienungsanleitung genannten Zwecken.

DE

- Der Hersteller haftet nicht für Schäden, die durch unsachgemäßen Gebrauch oder unsachgemäße Handhabung des Gerätes verursacht werden (siehe auch die Garantiebedingungen).
- Nur für den Gebrauch im Haushalt. Dieses Gerät eignet sich nicht für den gewerblichen Gebrauch oder den Gebrauch im Freien.
 - Sämtliche Verpackungsmaterialien im Gerät und darum herum entfernen.
 - Das Gerät auf sichtbare Schäden und fehlende Teile überprüfen.
 - Nur mit den mitgelieferten Kabeln verwenden.
- Achten Sie darauf, dass Personen nicht über das Kabel bzw. Verlängerungskabel stolpern können.
 - Das Gerät darf nicht zusammen mit einem externen Timer oder einem separaten Fernbedienungssystem verwendet werden.
 - Vor dem Reinigen bzw. wenn es nicht benutzt wird, ist das Gerät abzuschalten und der Stecker aus der Steckdose zu ziehen.
 - Ziehen Sie nicht am Kabel, um den Stecker aus der Steckdose zu ziehen. Ziehen Sie stattdessen am Stecker.
 - Das Gerät (inkl. Kabel) darf nicht in der Nähe von Wärmequellen, heißen Gegenständen oder offenem Feuer verwendet werden.

DE

- Vergewissern Sie sich, dass das Kabel ganz ausgerollt ist.
 - Das Kabel darf nicht geknickt oder um das Gerät gewickelt werden.
 - Überprüfen Sie regelmäßig, ob Kabel oder Stecker beschädigt sind, und verwenden Sie das Gerät nicht, wenn dies der Fall ist, wenn es auf den Boden oder in Wasser gefallen ist bzw. auf andere Weise beschädigt wurde.
 - Wenn Gerät, Kabel und/oder Stecker beschädigt sind, muss das Gerät überprüft und ggf. von einem Fachmann repariert werden.
 - Nur an ein Stromnetz mit 230 V / 50 Hz anschließen! Die Garantie erlischt, wenn das Gerät an eine falsche Spannung angeschlossen wird.
- Versuchen Sie auf keinen Fall, selber das Gerät zu reparieren! Bei Reparaturen, die unter die Garantiebedingungen fallen, wenden Sie sich an Ihren Händler.
 - Bei nicht autorisierten Reparaturen oder Änderungen erlischt die Garantie.

SPEZIELLE SICHERHEITSHINWEISE

- Stecken Sie die Spitze des Messers nicht direkt in die Öffnung des Geräts! Dadurch kann sowohl das Gerät als auch das Messer beschädigt werden.
- Versuchen Sie nicht, Messer mit Wellenschliff zu schärfen. Schärfen Sie nur Messer mit gerader Klinge.

DE

- Lassen Sie das Gerät nicht länger als jeweils 2 Minuten laufen. Lassen Sie es danach mindestens 3 Minuten abkühlen, bevor Sie es erneut verwenden.
- Lassen Sie das Gerät nicht laufen, wenn Sie es nicht zum Schärfen verwenden.
- Den Wetzstein im Gerät nicht wässern oder schmieren, da er dadurch zerstört wird.
- Üben Sie zuerst mit einem alten Messer, bis Sie mit dem Gebrauch des Geräts vertraut sind.
- Messer, die sich nur schwer in die Öffnung einlegen lassen, dürfen zum Schleifen nicht gewaltsam niedergedrückt werden.
- Das Messer niemals mit der Spitze beginnend nach vorn drücken! Die Klinge muss stets zum Körper hin durch das Schleifgerät gezogen werden.
- Abgesehen vom Schleifen der Messerspitze, ist das Messer parallel zur Unterlage zu halten.
- Damit die Schleifsteine nicht blockieren, darf das Messer beim Durchziehen nicht so stark angedrückt werden.
- Vorsicht beim Umgang mit Messern! Nicht mit den Fingern prüfen, ob ausreichende Schärfe besteht.
- Es ist möglich, dass man bestimmte Messer mehrfach schleifen muss, um die gewünschte Schärfe zu erzielen.

- Nach dem Schleifvorgang ist die Klinge mit einem feuchten Tuch zu reinigen, um feine Metallspäne zu entfernen.
- Beim Schleifen von Hartstahl-Klingen können Funken entstehen. Das ist normal und nicht gefährlich.
- Die Schleifsteine können beim Rotieren vibrieren. Dies ist normal.

DE

- Das Gerät eignet sich zum Schärfen von Messerklingen aus legiertem, unlegiertem und rostfreiem Stahl. Es kann zum Schärfen von Küchen- und Freizeitmessern benutzt werden.
- Es eignet sich dagegen nicht für Scheren, Brotmesser, elektrische Messer mit Wellenschliff und Messer mit doppelt geschliffenen Wellenschliffklingen.

GEBRAUCH

- Stellen Sie das Gerät auf eine ebene Unterlage. Stecken Sie das Gerät ein.
- Drücken Sie den Ein-/Aus-Schalter, um das Gerät einzuschalten. Lassen Sie es im Leerlauf laufen.
- Bringen Sie die Mitte der Messerschneide im Schleifstein an.
- Drücken Sie das Messer mit einer entsprechenden Kraft nach unten und ziehen Sie das Messer wie gezeigt zu sich, während Sie es nach unten drücken. Die Klinge muss parallel zur Tischoberfläche sein.

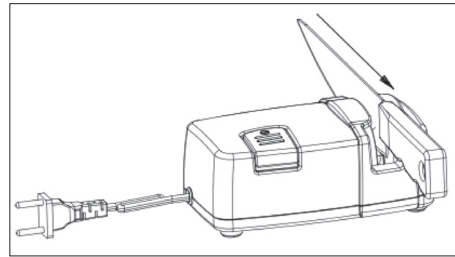

- Wiederholen Sie dies, bis das Messer scharf ist.

Wichtig!

- Die Klinge kann nach dem Schärfen sehr scharf sein! Achten Sie darauf, dass Sie sich nicht daran schneiden!
- Das Messer niemals mit der Spitze beginnend nach vorn drücken! Die Klinge muss stets zum Körper hin durch das Schleifgerät gezogen werden.

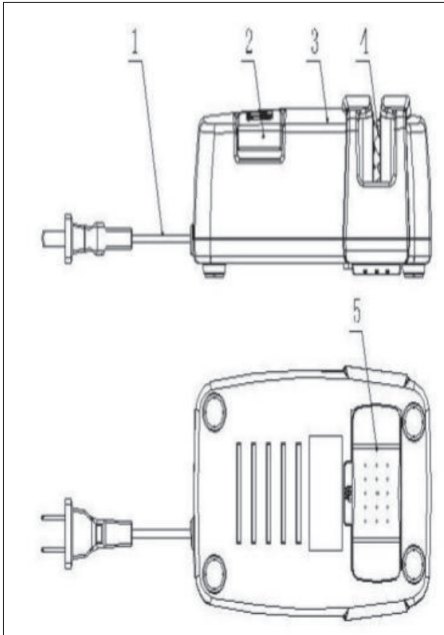
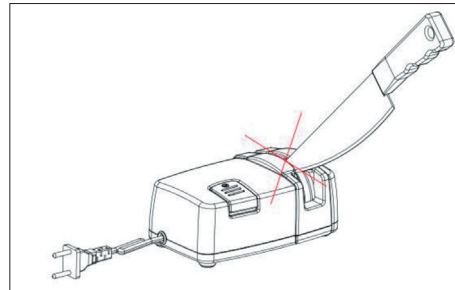
**ÜBERSICHT**

1. Netzkabel und Stecker
2. Ein-/Aus-Schalter
3. Gehäuse
4. Schleifstein
5. Staubabdeckung

- Stecken Sie niemals die Rückseite der Messerklinge in das Gerät.

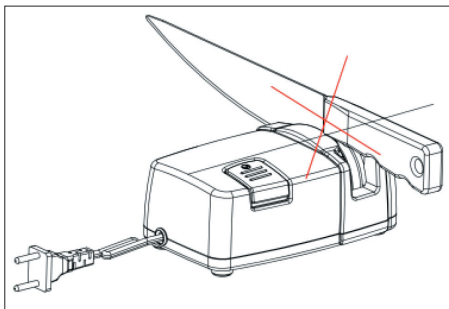

REINIGEN

- Vergewissern Sie sich vor dem Reinigen, dass das Gerät ganz abgekühlt ist und der Stecker aus der Steckdose gezogen wurde.
- Tauchen Sie das Gerät nicht in Wasser ein und sorgen Sie dafür, dass auch kein Wasser eindringen kann.
- Wischen Sie das Gerät mit einem feuchten Tuch ab. Wenn das Gerät stark verschmutzt ist, kann ein wenig Reinigungsmittel zugegeben werden.
- Verwenden Sie zur Reinigung des Geräts niemals einen Scheuerschwamm, Stahlwolle, starke Lösungsmittel oder scheuernde Reinigungsmittel, da die Oberflächen beschädigt werden könnten.
- **WICHTIG!** Lassen Sie das Gerät nach dem Reinigen vollständig trocknen, bevor Sie es erneut verwenden. Es darf nicht benutzt werden, wenn es feucht ist.
- Verwenden Sie keinesfalls irgendwelche Schmiermittel für das Gerät.

INFORMATIONEN ZUR ENTSORGUNG UND ZUM RECYCLING DIESES PRODUKTS

Dieses Adexi-Produkt trägt dieses Zeichen:



Es zeigt an, dass das Produkt nicht zusammen mit normalem Haushaltsmüll entsorgt werden darf, da Elektro- und Elektronikschrott gesondert zu entsorgen ist.

Gemäß der WEEE-Richtlinie muss jeder Mitgliedstaat die ordnungsgemäße Sammlung, Verwertung, Handhabung und das Recycling von Elektro- und Elektronikschrott sicherstellen. Private Haushalte im Bereich der EU können ihre gebrauchten Geräte kostenfrei an speziellen Recyclingstationen abgeben.

In einigen Mitgliedstaaten können gebrauchte Geräte in bestimmten Fällen bei dem Einzelhändler, bei dem sie gekauft wurden, kostenfrei wieder abgegeben werden, sofern man ein neues Gerät kauft. Bitte nehmen Sie mit Ihrem Einzelhändler, Ihrem Großhändler oder den örtlichen Behörden Kontakt auf, um weitere Einzelheiten über den Umgang mit Elektro- und Elektronikmüll zu erfahren.

DE

GARANTIEBEDINGUNGEN

Die Garantie gilt nicht,

- wenn die vorstehenden Hinweise nicht beachtet werden;
- wenn unbefugte Eingriffe am Gerät vorgenommen wurden
- wenn das Gerät unsachgemäß behandelt, Gewalt ausgesetzt oder anderweitig beschädigt worden ist
- wenn der Mangel auf Fehler im Leitungsnetz zurückzuführen ist.

Wegen der fortlaufenden Entwicklung unserer Produkte behalten wir uns das Recht auf Änderungen ohne vorherige Ankündigung vor.

HÄUFIG GESTELLTE FRAGEN

Falls Sie Fragen zum Gebrauch dieses Geräts haben und die Antworten nicht in dieser Gebrauchsanweisung finden können, besuchen Sie bitte unsere Website www.adexi.eu.

Sie finden dort auch Kontaktdaten für den Fall, dass Sie mit uns bezüglich technischer Fragen, Reparaturen, Zubehör oder Ersatzteile Kontakt aufnehmen möchten.

IN CHINA HERGESTELLT FÜR

Adexi A/S

Lægårdsvej 9C

DK-8520 Lystrup

Dänemark

www.adexi.eu

Für etwaige Druckfehler wird keine Haftung übernommen.