

Lenco

Model CD-021KDS



User Manual	Portable CD Player with Charge Function
Gebruiksaanwijzing	Draagbare cd-speler met laadfunctie
Bedienungsanleitung	Tragbarer CD-Player mit Ladefunktion
Mode d'emploi	Lecteur CD portable avec fonction de recharge
Manual del usuario	Reproductor de CD portátil con función de carga
Brugervejledning	Bærbar CD-afspiller med opladningsfunktion
Bruksanvisning	Bärbar CD-spelare med laddningsfunktion

Index

English	3
Nederlands	13
Deutsch.....	24
Français.....	35
Español	46
Dansk/Norsk	57
Svenska	67

CAUTION:

Usage of controls or adjustments or performance of procedures other than those specified herein may result in hazardous radiation exposure.

PRECAUTIONS BEFORE USE

KEEP THESE INSTRUCTIONS IN MIND:

1. Do not cover or block any ventilation openings. When placing the device on a shelf, leave 5 cm (2") free space around the whole device.
2. Install in accordance with the supplied user manual.
3. Keep the device away from heat sources such as radiators, heaters, stoves, candles and other heat-generating products or naked flame. The device can only be used in moderate climates. Extremely cold or warm environments should be avoided. Working temperature between 0° and 35°C.
4. Avoid using the device near strong magnetic fields.
5. Electrostatic discharge can disturb normal usage of this device. If so, simply reset and restart the device following the instruction manual. During file transmission, please handle with care and operate in a static-free environment.
6. Warning! Never insert an object into the product through the vents or openings. High voltage flows through the product and inserting an object can cause electric shock and/or short circuit internal parts. For the same reason, do not spill water or liquid on the product.
7. Do not use in wet or moist areas such as bathrooms, steamy kitchens or near swimming pools.
8. The device shall not be exposed to dripping or splashing and make sure that no objects filled with liquids, such as vases, are placed on or near the apparatus.
9. Do not use this device when condensation may occur. When the unit is used in a warm wet room with damp, water droplets or condensation may occur inside the unit and the unit may not function properly; let the unit stand in power OFF for 1 or 2 hours before turning on the power: the unit should be dry before getting any power.
10. Although this device is manufactured with the utmost care and checked several times before leaving the factory, it is still possible that problems may occur, as with all electrical appliances. If you notice smoke, an excessive build-up of heat or any other unexpected phenomena, you should disconnect the plug from the main power socket immediately.
11. This device must operate on a power source as specified on the specification label. If you are not sure of the type of power supply used in your home, consult your dealer or local power company.
12. Keep away from animals. Some animals enjoy biting on power cords.
13. To clean the device, use a soft dry cloth. Do not use solvents or petrol based fluids. To remove severe stains, you may use a damp cloth with dilute detergent.
14. The supplier is not responsible for damage or lost data caused by malfunction, misuse, modification of the device or battery replacement.
15. Do not interrupt the connection when the device is formatting or transferring files. Otherwise, data may be corrupted or lost.
16. If the unit has USB playback function, the USB memory stick should be plugged into the unit directly. Don't use an USB extension cable because it can cause interference resulting in failing of data.
17. The rating label has been marked on the bottom or back panel of the device.
18. This device is not intended for use by people (including children) with physical, sensory or mental disabilities, or a lack of experience and knowledge, unless they're under supervision or have received instructions about the correct use of the device by the person who is responsible for their safety.
19. This product is intended for non professional use only and not for commercial or industrial use.
20. Make sure the unit is adjusted to a stable position. Damage caused by using this product in an unstable position vibrations or shocks or by failure to follow any other warning or precaution contained within this user manual will not be covered by warranty.
21. Never remove the casing of this device.
22. Never place this device on other electrical equipment.
23. Do not allow children access to plastic bags.

24. Only use attachments/accessories specified by the manufacturer.
25. Refer all servicing to qualified service personnel. Servicing is required when the device has been damaged in any way, such as the power supply cord or the plug, when liquid has been spilled or objects have fallen into the device, when the device has been exposed to rain or moisture, does not operate normally, or has been dropped.
26. Long exposure to loud sounds from personal music players may lead to temporary or permanent hearing loss.
27. If the product is delivered with power cable or AC power adaptor:
 - If any trouble occur, disconnect the AC power cord and refer servicing to qualified personnel.
 - Don't step on or pinch the power adaptor. Be very careful, particularly near the plugs and the cable's exit point. Do not place heavy items on the power adaptor, which may damage it. Keep the entire device out of children's reach! When playing with the power cable, they can seriously injure themselves.
 - Unplug this device during lightning storms or when unused for a long period.
 - The socket outlet must be installed near the equipment and must be easily accessible.
 - Do not overload ac outlets or extension cords. Overloading can cause fire or electric shock.
 - Devices with class 1 construction should be connected to a main socket outlet with a protective earthed connection.
 - Devices with class 2 construction do not require an earthed connection.
 - Always hold the plug when pulling it out of the main supply socket. Do not pull the power cord. This can cause a short circuit.
 - Do not use a damaged power cord or plug or a loose outlet. Doing so may result in fire or electric shock.
28. If the product contains or is delivered with a remote control containing coin/cell batteries:

Warning:

 - "Do not ingest battery, Chemical Burn Hazard" or equivalent working.
 - [The remote control supplied with] This product contains a coin/button cell battery. If the battery is swallowed, it can cause severe internal burns in just 2 hours and can lead to death.
 - Keep new and used batteries away from children.
 - If the battery compartment does not close securely, stop using the product and keep it away from children.
 - If you think batteries might have been swallowed or placed inside any part of the body, seek immediate medical attention.
29. Caution about the use of Batteries:
 - Danger of explosion if battery is incorrectly replaced. Replace only with the same or equivalent type.
 - Battery cannot be subjected to high or low extreme temperatures, low air pressure at high altitude during use, storage or transportation.
 - Replacement of a battery with an incorrect type that can result in an explosion or the leakage of flammable liquid or gas.
 - Disposal of a battery into fire or a hot oven, or mechanically crushing or cutting of a battery, that can result in an explosion.
 - Leaving a battery in an extremely high temperature surrounding environment that can result in an explosion or that leakage of flammable liquid or gas.
 - A battery subjected to extremely low air pressure that may result in an explosion or the leakage of flammable liquid or gas.
 - Attention should be drawn to the environmental aspects of battery disposal.

INSTALLATION

- Unpack all parts and remove protective material.
- Do not connect the unit to the mains before checking the mains voltage and before all other connections have been made.

Warning for CD/DVD player:

WARNING

Class 1 Laser Product

CLASS 1 LASER PRODUCT APPAREIL À LASER DE CLASSE 1 PRODUCTO LASER DE CLASE 1	CAUTION INVISIBLE LASER RADIATION WHEN OPEN AND INTERLOCKS DEFEATED. AVOID EXPOSURE TO BEAM	
This product contains a low power laser device.		

Warning: Do not touch the lens.

	WARNING: When participating in the traffic listening to a personal music player can make the listener less aware of potential dangers such as approaching cars.
WARNING: To prevent possible hearing damage, do not listen at high volume levels for long periods.	

Warning: Do not unlock the battery door without adults

Warning. Not suitable for children under 6 years.



1. DESCRIPTION OF THE UNIT

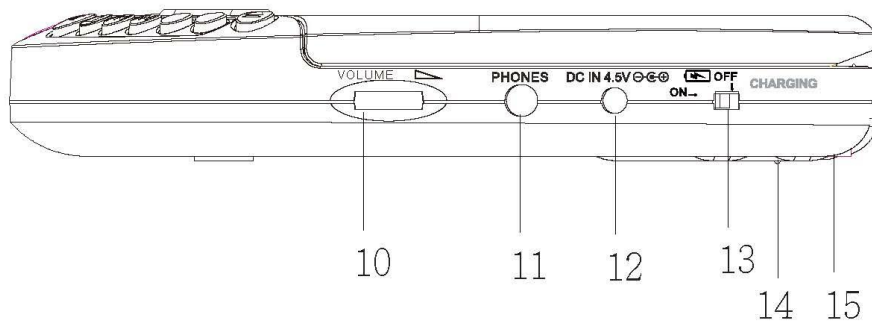
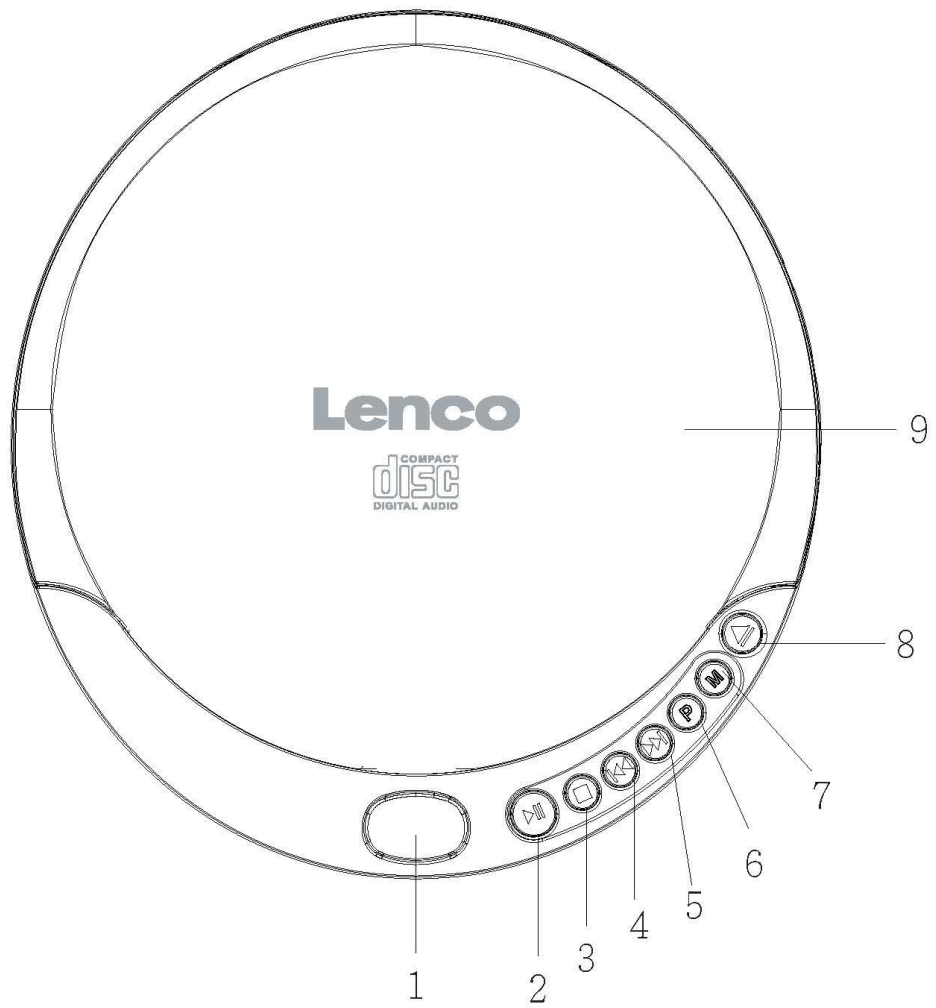

1. LCD DISPLAY
2. PLAY/PAUSE button
3. STOP button
4. SKIP-/SEARCH button
5. SKIP+/SEARCH button
6. PROGRAM button
7. MODE button
8. OPEN SWITCH button
9. CD DOOR
10. VOLUME button
11. PHONE JACK
12. DC INPUT JACK
13. BATTERY CHARGE SWITCH
14. BATTERY COMPARTMENT
15. BATTERY KIDS LOCK

ACCESSORY

1. Stereo headphone
2. USB plug to DC jack cable
3. 2x AA 1.2V 1000mAh Ni-MH rechargeable batteries

2. Function

POWER ON

Use with regular batteries (not included)

1. Open the battery compartment door, located on the bottom of the unit, by sliding the door and lift it up. (Do not remove the battery door).
2. Insert 2 x 1.5V/UM-3/AA size alkaline batteries, following the correct polarity, as indicated in the battery compartment.
3. Close the battery compartment door.
4. Make sure that the battery charging switch (13) on the side is in OFF position.
NEVER USE REGULAR BATTERIES WITH THE CHARGE SWITCH ON!

Use with AC/DC adaptor or USB adapter (not included)

1. Insert the DC plug, at the end of the AC/DC adaptor cord or connect USB Plug to DC jack cable with USB adapter, into the DC 4.5 V INPUT socket (12) located on the side of the unit.
2. Connect the AC/DC or USB adaptor into a 100-240V ~ 50/60 Hz AC power outlet.

Notes:

If the AC/DC or USB adaptor is connected when regular batteries are installed, the power supply automatically switches to the AC power source.

If you want to use a AC/DC adaptor, please use only 4.5V model with the correct polarity.

Make sure that the AC/DC or USB adaptor matches with your household voltage before connecting it into the wall outlet.

When not using AC power, disconnect the AC/DC or USB adaptor from the wall outlet. Do not touch the AC/DC or USB adaptor with wet hands.

Use rechargeable batteries (2pcs x 1.2V 1000 mAh NI-MH rechargeable batteries included)

1. Disconnect the AC/DC or USB adaptor from the wall outlet if it is being connected to the unit.
2. Open the battery compartment door as mentioned previously.
3. Insert 2 rechargeable AA 1.2V Ni-MH batteries, following the correct polarity as indicated in the battery compartment.
4. Close the battery compartment door.
5. Move the BATTERY CHARGE SWITCH (13) to ON to start charging function.
6. After 3 hours of charging set the BATTERY CHARGE SWITCH (13) to OFF.

Indication about playing time of fully charged rechargeable batteries

- 2pcs x 1.2V 1000 mAh should play about 4-5 hours.

Cautions:

DO NOT mix the rechargeable and regular batteries.

DO NOT charge continuously for 24 hours or more, otherwise it will deteriorate the performance of the rechargeable batteries.

DO NOT try to charge normal (not rechargeable) batteries. They can explode! Notes:

If the rechargeable batteries are being charged for the first time, it will take approximately 15 hours to be fully charged. If the operating time decreases drastically even when the rechargeable batteries are properly recharged, purchase a new set of rechargeable batteries.

EARPHONES

Connect the stereo earphones (included) to the Phones jack (11).

CD PLAYBACK

1. Connect the earphones (included) or optional headphones into the Phones jack.
2. Press the Door Open button (8) to open the CD compartment door.
3. Insert a disc with the label side facing up.
4. Close the CD compartment door until a click is heard.
5. Set the VOLUME control (10) to minimum.
6. The unit power will turn on automatically and show the number of the tracks and time. Playback starts. During playback, the actual, track and the elapsed time appear in display.
7. Adjust the VOLUME control to your desired listening level.
8. To stop playback temporarily, press the PLAY/PAUSE button (2) once. The elapsed time will flash and track number appears on the display. Press the PLAY/PAUSE button again to resume playback.
9. To stop playback, press the STOP (3) button once.
10. To turn the unit off, press the STOP (3) twice.

Notes:

When the CD door is accidentally opened during playback, "Open" will appear on the display.

Wait until the disc is fully stopped before pressing the OPEN (8) button.

LOCATING A PARTICULAR TRACK OR POINT OF THE TRACK

1. Press the BACKWARD (4) button once to go back to the beginning of the current track.
2. Press the BACKWARD button repeatedly to go back to previous tracks.
3. Press the FORWARD (5) button repeatedly to go to next tracks.
4. Press and hold either FORWARD or BACKWARD button to search backwards or forwards, at high speed, a particular point of track. Low level audio will be heard during the search process to assist in locating the correct point in the track.

REPEAT PLAYBACK

1. Press the PLAY/PAUSE button (2).
2. To repeat the same track, press the MODE button (7) once during PLAYBACK. "1" will appear on the display. CD will start single track repeat playback until STOP button (3) is pressed. Press the MODE button (7) 4 times to cancel single repeat. The 'REP 1' indicator disappears from the display.
3. To repeat the entire press the MODE button (7) twice. "ALL" will appear on the display. Press the MODE button (7) 3 times to cancel all Album repeat. The 'ALL' indicator disappears from the display.

RANDOM PLAY

1. Press the MODE button (7) 3 times to enter the Random mode. "RND" appears on the display, then the CD start playback of all tracks of all album in Random order.
2. Press SKIP button to go to next Random track.
3. Press the MODE button (7) twice more to return to the Normal Playback mode.

INTRO PLAY

1. Press the PLAY/PAUSE button (2).
2. Press the MODE button (7) 4 times to enter the Intro mode, 'INTRO' appears on the display.
3. Press PLAY, the CD start play the first 10 seconds of each track of each album on the CD.
4. Press MODE button (7) one more to cancel Intro playback and resume normal playback.
5. Power is turned off automatically after 60 seconds, when all tracks have been played.

PROGRAM PLAY

1. Press the PLAY/PAUSE button (2) and after 8 seconds the STOP button (3).
2. Press the PROG button (6), the following will appear on the display: (00 01) and the 00 will flash.
3. Press the SKIP Forward and Backward (4,5) buttons to select the desired track to be programmed and press PROG button (6) once to confirm.
4. Repeat the step 3 to program up to 20 tracks.
5. Press PLAY/PAUSE button (2) once to start programmed playback.
6. To cancel programmed playback, press the STOP button (3) once.

ENERGY SAVING

If the unit cannot play for about 30 seconds, it turns off automatically.

3. Specifications

PORTABLE CD/MP3 PLAYER	CD-010/CD-011/CD-012
Plays discs	CD Audio
Anti-shock protection	No
Output connector	3.5mm earphone socket
Mains Power	4.5V
Battery	2 x 1.2V 1000Mah (NI-MH) or 2 x 1.5V AA

1. Guarantee

Commaxx B.V. offers service and warranty in accordance to European law, which means that in case of repairs (both during and after the warranty period) you should contact your local dealer.

Important note: It is not possible to send products that need repairs to Commaxx B.V. directly.

Important note: If this unit is opened or accessed by a non-official service center in any way, the warranty expires.

This device is not suitable for professional use. In case of professional use, all warranty obligations of the manufacturer will be voided.

2. Disclaimer

Updates to Firmware and/or hardware components are made regularly. Therefore some of the instruction, specifications and pictures in this documentation may differ slightly from your particular situation. All items described in this guide for illustration purposes only and may not apply to particular situation. No legal right or entitlements may be obtained from the description made in this manual.

3. Disposal of the Old Device



This symbol indicates that the relevant electrical product or battery should not be disposed of as general household waste in Europe. To ensure the correct waste treatment of the product and battery, please dispose them in accordance to any applicable local laws of requirement for disposal of electrical equipment or batteries. In so doing, you will help to conserve natural resources and improve standards of environmental protection in treatment and disposal of electrical waste (Waste Electrical and Electronic Equipment Directive).

4. CE Marking

Hereby, Commaxx B.V. Wiebachstraat 37, 6466 NG Kerkrade, The Netherlands, declares that this product is in compliance with the essential EU directive requirements.

The declaration of conformity may be consulted via techdoc@commaxxgroup.com



5. Service

For more information and helpdesk support, please visit www.lenco.com Commaxx B.V. Wiebachstraat 37, 6466 NG Kerkrade, The Netherlands.

VOORZICHTIG:

Het gebruik van bedieningen of afstellingen of het uitvoeren van procedures anders dan hierin gespecificeerd, kan leiden tot blootstelling aan gevaarlijke straling.

VOORZORGSMAATREGELEN VÓÓR GEBRUIK

ONTHOUD DEZE INSTRUCTIES:

1. Bedek of blokkeer geen van de ventilatieopeningen. Als u het apparaat op een rek plaatst, laat 5 cm (2") vrije ruimte rondom het volledige apparaat.
2. Installeer in overeenstemming met de meegeleverde gebruikshandleiding.
3. Houd het apparaat uit de buurt van warmtebronnen zoals radiatoren, kachels, fornuizen, kaarsen en andere warmtegenererende producten of open vuur. Het apparaat kan alleen worden gebruikt in gematigde klimaten. Extreem koude of warme omgevingen dienen te worden vermeden. Bedrijfstemperatuur tussen 0° en 35°C.
4. Gebruik het apparaat niet in de buurt van krachtige magnetische velden.
5. Elektrostatische ontlading kan de normale werking van dit apparaat verstoren. Indien dit het geval is, reset dan gewoon het apparaat en start het opnieuw op in navolging van de handleiding. Wees voorzichtig tijdens de bestandsoverdracht en voer dit uit in een omgeving zonder statische interferentie.
6. Waarschuwing! Steek geen voorwerpen in het product via de ventilatie- of andere openingen. Er is hoge spanning aanwezig in het product en als u er een voorwerp insteekt, kan dat tot elektrische schokken en/of kortsluiting van de interne onderdelen leiden. Laat om dezelfde reden geen water of vloeistof op het product terechtkomen.
7. Gebruik het apparaat niet in natte of vochtige ruimtes zoals badkamers, keukens met veel stoom of in de buurt van zwembaden.
8. Stel het apparaat niet bloot druppels of spetters en zorg ervoor dat er geen met vloeistof gevulde voorwerpen, zoals vazen, op of in de buurt van het apparaat worden geplaatst.
9. Gebruik dit apparaat niet als er condensatie kan optreden. Wanneer het apparaat in een warme en vochtige kamer wordt gebruikt, dan kunnen er waterdruppeltjes of condensatie binnenin het apparaat worden gevormd waardoor het apparaat mogelijk niet meer goed werkt; houd het apparaat 1 of 2 uur op UIT staan voordat u de voeding weer inschakelt: het apparaat dient droog te zijn voordat deze stroom ontvangt.
10. Al is dit apparaat met de grootste zorg vervaardigd en meerdere keren gecontroleerd voordat deze de fabriek verlaat, is het toch mogelijk dat er problemen optreden, zoals bij alle elektrische apparaten. Als u rook, overmatige warmteontwikkeling of andere onverwachte verschijnselen constateert, dient u onmiddellijk de stekker uit het stopcontact te trekken.
11. Dit apparaat moet van stroom worden voorzien door een bron zoals gespecificeerd op het nominale specificatielabel. Als u niet zeker weet welk type stroomvoorziening in uw huis wordt gebruikt, neem dan contact op met uw dealer of het plaatselijke energiebedrijf.
12. Houd uit de buurt van dieren. Sommige dieren houden ervan om aan stroomkabels te bijten.
13. Gebruik een zachte, droge doek om het apparaat schoon te maken. Gebruik geen oplosmiddelen of vloeistoffen op benzinebasis. U kunt een vochtige doek met verdund schoonmaakmiddel gebruiken om hardnekkige vlekken te verwijderen.
14. De leverancier is niet verantwoordelijk voor schade of verlies van gegevens veroorzaakt door storing, misbruik, modificatie van het apparaat of vervanging van de batterij.
15. Zorg ervoor de verbinding niet te verbreken terwijl het apparaat bezig is met formatteren of bestandsoverdracht. Gegevens kunnen anders corrupt of verloren raken.
16. Als het apparaat een USB-afspeelfunctie heeft, moet de USB-geheugenstick rechtstreeks in het apparaat worden gestoken. Gebruik geen USB-verlengsnoer, omdat deze interferentie kan veroorzaken waardoor uw gegevens verloren kunnen gaan.
17. Het nominale specificatielabel is te vinden op het onder- of achterpaneel van het apparaat.
18. Dit product is niet bestemd voor gebruik door personen (waaronder kinderen) met verminderde fysieke, zintuiglijke of mentale capaciteiten, of met een tekort aan kennis en ervaring, tenzij een persoon verantwoordelijk voor hun veiligheid toezicht houdt of instructies heeft gegeven voor het correcte gebruik van het apparaat.
19. Dit product is uitsluitend bedoeld voor niet-professioneel gebruik en niet voor commercieel of industrieel gebruik.

20. Zorg ervoor dit apparaat op een stabiele plek te plaatsen. Beschadigingen veroorzaakt door het gebruik van dit apparaat in een onstabiele positie, trillingen of schokken of door het niet opvolgen van andere waarschuwingen of voorzorgsmaatregelen beschreven in deze gebruikshandleiding, worden niet gedekt door de garantie.
21. Verwijder nooit de behuizing van dit apparaat.
22. Plaats dit apparaat nooit op andere elektrische apparatuur.
23. Houd plastic zakken uit de buurt van kinderen.
24. Gebruik alleen uitbreidingen/accessoires gespecificeerd door de fabrikant.
25. Laat alle reparaties over aan bevoegd onderhoudspersoneel. Reparatie is vereist wanneer het apparaat op enigerlei wijze is beschadigd, zoals een beschadigde voedingskabel of stekker, wanneer vloeistof is gemorst of voorwerpen in het apparaat zijn gevallen, wanneer het apparaat is blootgesteld aan regen of vocht, niet normaal functioneert of is gevallen.
26. Langdurige blootstelling aan harde geluiden van persoonlijke muzikspelers kan leiden tot tijdelijk of permanent gehoorverlies.
27. Als het product wordt geleverd met een voedingskabel of AC-stroomadapter:
 - Als er problemen optreden, koppel de AC-voedingskabel dan los en laat reparaties over aan bevoegd personeel.
 - Niet op de stroomadapter gaan staan of deze indrukken. Wees zeer voorzichtig, vooral in de buurt van de stekkers en waar de kabel uit het apparaat komt. Plaats geen zware voorwerpen op de stroomadapter, om beschadiging ervan te voorkomen. Houd het gehele apparaat buiten bereik van kinderen! Wanneer kinderen met de voedingskabel spelen, kunnen zij ernstig letsel oplopen.
 - Koppel dit apparaat los tijdens onweer of wanneer deze voor een lange periode niet wordt gebruikt.
 - Het stopcontact moet in de buurt van de apparatuur zijn geïnstalleerd en eenvoudig te bereiken zijn.
 - Zorg ervoor stopcontacten of verlengsnoeren niet te overbelasten. Overbelasting kan tot brand of elektrische schokken leiden.
 - Apparaten met een klasse 1 constructie moeten worden aangesloten op een stopcontact met een beschermende aardeverbinding.
 - Apparaten met een klasse 2 constructie vereisen geen aardeverbinding.
 - Houd altijd de stekker vast wanneer u deze uit het stopcontact trekt. Trek niet aan de voedingskabel. Dit kan anders een kortsluiting veroorzaken.
 - Gebruik geen beschadigde voedingskabel of stekker of een los stopcontact. Dit kan anders leiden tot brand of elektrische schokken.
28. Als het product een afstandsbediening met knoop-/celbatterijen bevat of daarmee wordt geleverd: Waarschuwing:
 - "Batterij niet inslikken, gevaar op chemische brandwonden" of soortgelijke werking.
 - [De afstandsbediening meegeleverd met] Dit product bevat een knoop-/celbatterij. Als de batterij wordt ingeslikt, kan deze in slechts 2 uur ernstige en zelfs fatale interne brandwonden veroorzaken.
 - Houd zowel nieuwe als verbruikte batterijen uit de buurt van kinderen.
 - Als het batterijvak niet goed sluit, gebruik het product dan niet langer en houd het uit de buurt van kinderen.
 - Als u denkt dat batterijen zijn ingeslikt of in een lichaamsdeel zijn geplaatst, dient u onmiddellijk medische hulp in te roepen.
29. Waarschuwing m.b.t. het gebruik van batterijen:
 - Risico op ontploffing als de batterij incorrect is geïnstalleerd. Vervang alleen door hetzelfde of een gelijkwaardig type.
 - Stel de batterij niet bloot aan extreem hoge of lage temperaturen of een lage luchtdruk op grote hoogte tijdens gebruik, opslag of transport.
 - Vervanging van een batterij door een incorrect type kan leiden tot een ontploffing of de lekkage van ontvlambare vloeistoffen of gas.
 - Verwijdering van een batterij in vuur of een hete oven of het mechanisch verpletteren of snijden van een batterij kan leiden tot een ontploffing.
 - Laat een batterij nooit achter in omgevingen met extreem hoge temperaturen, anders kan dit leiden tot een ontploffing of de lekkage van ontvlambare vloeistoffen of gas.
 - Stel een batterij nooit bloot aan een extreem lage luchtdruk, anders kan dit leiden tot een ontploffing of de lekkage van ontvlambare vloeistoffen of gas.
 - Houd rekening met de impact op het milieu bij het afdanken van batterijen.

INSTALLATIE

- Pak alle onderdelen uit en verwijder het beschermende materiaal.
- Sluit het apparaat niet aan op het lichtnet voordat de correcte netspanning is geverifieerd en alle andere aansluitingen tot stand zijn gebracht.

Waarschuwing voor cd/dvd-speler:

WAARSCHUWING

Klasse 1 Laserproduct

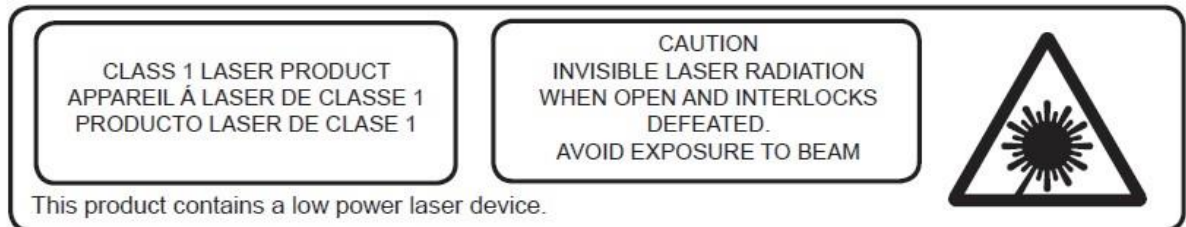

EN	NL
CLASS 1 LASER PRODUCT	KLASSE 1 LASERPRODUCT
CAUTION	VOORZICHTIG
INVISIBLE LASER RADIATION WHEN OPEN AND INTERLOCKS DEFEATED.	ONZICHTBARE LASERSTRALING INDIEN OPEN EN VERGRENDELINGEN UITGESCHAKELD.
AVOID EXPOSURE TO BEAM	VERMIJD BLOOTSTELLING AAN DE STRAAL
This product contains a low power laser device.	Dit product bevat een laserapparaat met laag vermogen.

Waarschuwing: raak de lens niet aan.

	WAARSCHUWING: bij deelname aan het verkeer kan het luisteren naar muziek de luisteraar minder bewust maken van potentiële gevaren zoals naderende auto's.
	WAARSCHUWING: luister niet gedurende lange perioden op een hoog volume om mogelijke gehoorbeschadiging te voorkomen.

Waarschuwing: open het batterijvakklepje niet zonder toezicht van volwassenen

Waarschuwing. niet geschikt voor kinderen jonger dan 6 jaar.



1. BESCHRIJVING VAN HET APPARAAT

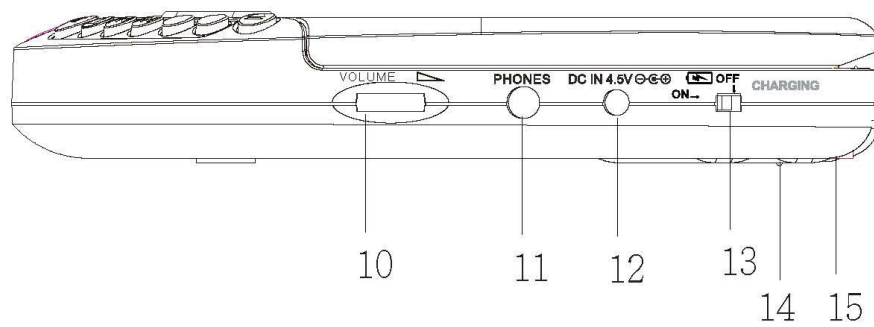
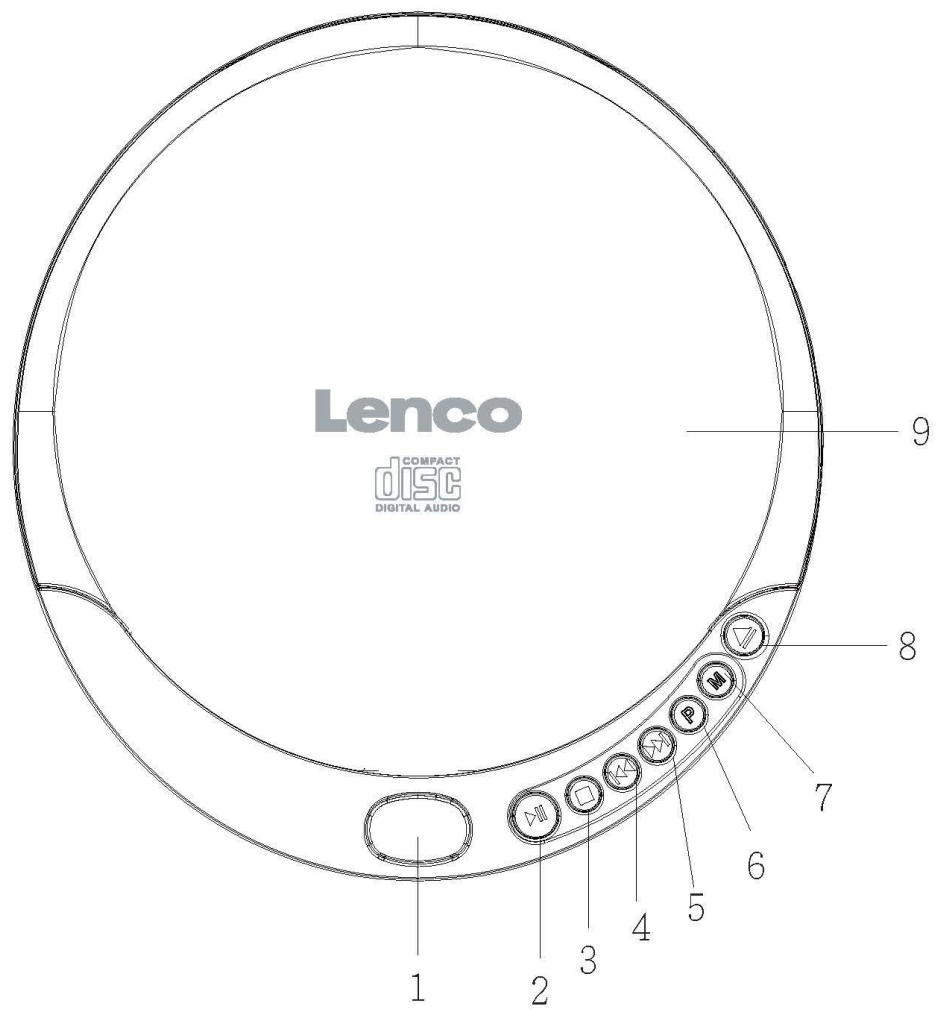

1. LCD-SCHERM
2. AFSPELEN/PAUZEREN-toets
3. STOPPEN-toets
4. ACHTERUITSPOELEN/ZOEKEN-toets
5. VOORUITSPOELEN/ZOEKEN-toets
6. PROGRAMMEREN-toets
7. MODUS-toets
8. KLEPJE OPENEN-toets
9. CD-KLEPJE
10. VOLUME-regelaar
11. HOOFDTELEFOONAANSLUITING
12. DC INGANG-AANSLUITING
13. BATTERIJOPLAADSCHAKELAAR
14. BATTERIJVAK
15. BATTERIJKINDERSLOT

ACCESSOIRES

1. Stereo hoofdtelefoon
2. Verloopkabel USB naar DC-aansluiting
3. 2x 1,2 V 1000 mAh NiMH oplaadbare AA-batterij

2. Functie

INSCHAKELEN

Gebruiken met gewone batterijen (niet meegeleverd)

1. Open het batterijvakklepje, dat zich aan de onderkant van het apparaat bevindt, door het klepje te verschuiven en omhoog te tillen. (Verwijder het batterijvak niet.)
2. Plaats 2 stuks 1,5 V/UM-3/AA-alkalinebatterijen. Let daarbij op de juiste polariteit, zoals aangegeven in het batterijvak.
3. Sluit het batterijvakklepje weer.
4. Zorg ervoor dat de batterijoplaadschakelaar (13) aan de zijkant op OFF (UIT) staat.
GEBRUIK NOOIT GEWONE BATTERIJEN MET DE OPLAADSCHAKELAAR OP ON (AAN)!

Gebruiken met AC/DC-adapter of USB-adapter (niet meegeleverd)

1. Plaats de DC-stekker op het uiteinde van het snoer van de AC/DC-adapter of sluit de USB-stekker aan op de DC-ingangskabel met de USB-adapter, in de 4,5 V DC INGANG-aansluiting (12) aan de zijkant van het apparaat.
2. Sluit de AC/DC- of USB-adapter aan op een 100-240 V ~ 50/60 Hz stopcontact.

Opmerkingen:

Als de AC/DC- of USB-adapter is aangesloten terwijl er gewone batterijen zijn geplaatst, schakelt de voeding automatisch over naar de AC-voedingsbron.

Als u een AC/DC-adapter wilt gebruiken, gebruik dan alleen een 4,5V model met de juiste polariteit.

Zorg ervoor dat de AC/DC- of USB-adapter overeenkomt met de spanning in uw huis voordat u deze op een stopcontact aansluit.

Haal de AC/DC- of USB-adapter uit het stopcontact als u geen AC-voedingsbron gebruikt.

Raak de AC/DC- en USB-adapter niet aan met natte handen.

Gebruik oplaadbare batterijen (2 stuks 1,2 V 1000 mAh NiMH oplaadbare AA-batterijen meegeleverd)

1. Haal de AC/DC- of USB-adapter uit het stopcontact als deze op het apparaat is aangesloten.
2. Open het klepje van het batterijvak zoals eerder vermeld.
3. Plaats 2 stuks 1,2 V mAh NiMH oplaadbare AA-batterijen. Let daarbij op de juiste polariteit aangegeven in het batterijvak.
4. Sluit het batterijvakklepje weer.
5. Zet de BATTERIJOPLAADSCHAKELAAR (13) op ON (AAN) om de oplaadfunctie te starten.
6. Zet na 3 uur opladen de BATTERIJOPLAADSCHAKELAAR (13) op OFF (UIT).

Indicatie over de afspeeltijd van volledig opgeladen oplaadbare batterijen

- 2 stuks 1,2 V 1000 mAh batterijen spelen ongeveer 4-5 uur af.

Voorzichtig:

Combineer GEEN oplaadbare en gewone batterijen.

Laad NIET continu op gedurende 24 uur of langer, anders verslechteren de prestaties van de oplaadbare batterijen.

Laad GEEN normale (niet oplaadbare) batterijen op. Deze kunnen ontploffen!

Opmerkingen:

Als de oplaadbare batterijen voor het eerst worden opgeladen, duurt het ongeveer 15 uur voordat ze volledig zijn opgeladen. Koop een nieuwe set oplaadbare batterijen als de gebruikstijd drastisch afneemt, zelfs als ze volledig zijn opgeladen.

HOOFDTELEFOON

Sluit de hoofdtelefoon (meegeleverd) aan op de HOOFDTELEFOONAANSLUITING (11).

CD AFSPELEN

1. Sluit de hoofdtelefoon (meegeleverd) of optionele hoofdtelefoon aan op de Hoofdtelefoonaansluiting.
2. Druk op de KLEPJE OPENEN-toets (8) om het cd-klepje te openen.
3. Plaats een cd met de bedrukte zijde omhoog gericht.
4. Sluit het cd-klepje tot u een klik hoort.
5. Zet de VOLUME-regelaar (10) op de laagste stand.
6. Het apparaat schakelt automatisch in en toont het aantal nummers en de tijd. Het afspelen begint. Tijdens het afspelen wordt de huidige tijd, het nummer en de verstreken tijd op het scherm weergegeven.
7. Stel de VOLUME-regelaar in op het gewenste volume.
8. Om het afspelen tijdelijk te stoppen, drukt u eenmaal op de AFSPELEN/PAUZEREN-toets (2). De verstreken tijd knippert en het nummer wordt weergegeven op het scherm. Druk opnieuw op de AFSPELEN/PAUZEREN-toets om het afspelen te hervatten.
9. Druk eenmaal op de STOPPEN-toets (3) om het afspelen te stoppen.
10. Druk tweemaal op de STOPPEN-toets (3) om het apparaat uit te schakelen.

Opmerkingen:

Wanneer het cd-klepje per ongeluk wordt geopend tijdens het afspelen, wordt "Open" (Openen) op het scherm weergegeven.

Wacht tot de cd volledig is gestopt met draaien voordat u op de KLEPJE OPENEN-toets (8) drukt.

EEN BEPAALD NUMMER OF PUNT VAN NUMMER ZOEKEN

1. Druk eenmaal op de ACHTERUITSPOELEN/ZOEKEN-toets (4) om naar het begin van het huidige nummer te gaan.
2. Druk herhaaldelijk op de ACHTERUITSPOELEN/ZOEKEN-toets om terug te gaan naar vorige nummers.
3. Druk herhaaldelijk op de VOORUITSPOELEN/ZOEKEN-toets (5) om naar de volgende nummers te gaan.
4. Houd de ACHTERUITSPOELEN/ZOEKEN-toets of VOORUITSPOELEN/ZOEKEN-toets ingedrukt om op hoge snelheid vooruit of achteruit een bepaald punt van het nummer te zoeken. Tijdens het zoeken hoort u het geluid op laag volume om u te helpen het juiste punt in het nummer te zoeken.

AFSPELEN HERHALEN

1. Druk op de AFSPELEN/PAUZEREN-toets (2).
2. Om hetzelfde nummer te herhalen, drukt u eenmaal op de MODUS-toets (7) tijdens afspelen. "1" wordt op het scherm weergegeven. De cd begint af te spelen en het nummer wordt herhaalt totdat u op de STOPPEN-toets (3) drukt. Druk viermaal op de MODUS-toets (7) om het herhalen van een enkel nummer te annuleren. De "REP 1"-indicator verdwijnt van het scherm.
3. Om alle nummers te herhalen drukt u tweemaal op de MODUS-toets (7). "ALL" (ALLE) wordt op het scherm weergegeven. Druk driemaal op de MODUS-toets (7) om het herhalen van alle nummers te annuleren. De "ALL" (ALLE)-indicator verdwijnt van het scherm.

WILLEKEURIG AFSPEL

1. Druk driemaal op de MODUS-toets (7) om de willekeurige afspeelmodus te openen. "RND" wordt op het scherm weergegeven, waarna alle nummers van de cd in willekeurige volgorde worden afgespeeld.
2. Druk op de VOORUITSPOELEN/ZOEKEN-toets om naar het volgende willekeurige nummer te gaan.
3. Druk nog tweemaal op de MODUS-toets (7) om terug te keren naar de normale afspeelmodus.

INTRO AFSPELEN

1. Druk op de AFSPELEN/PAUZEREN-toets (2).
2. Druk viermaal op de MODUS-toets (7) om de intromodus te openen, "INTRO" wordt op het scherm weergegeven.
3. Druk op de AFSPELEN/PAUZEREN-toets, de eerste 10 seconden van elk nummer op de cd worden afgespeeld.
4. Druk nog eenmaal op de MODUS-toets (7) om de intromodus te annuleren en terug te keren naar de normale afspeelmodus.
5. Het apparaat wordt na 60 seconden automatisch uitgeschakeld als alle nummers zijn afgespeeld.

PROGRAMMA AFSPELEN

1. Druk op de AFSPELEN/PAUZEREN-toets (2) en na 8 seconden op de STOPPEN-toets (3).
2. Druk op de PROGRAMMEREN-toets (6), "00 01" wordt op het scherm weergegeven en "00" knippert.
3. Druk op de ACHTERUITSPOELEN/ZOEKEN-toets (4) en VOORUITSPOELEN/ZOEKEN-toets (5) om het gewenste nummer te selecteren dat moet worden geprogrammeerd en druk eenmaal op de PROGRAMMEREN-toets (6) om te bevestigen.
4. Herhaal stap 3 om tot 20 nummers te programmeren.
5. Druk eenmaal op de AFSPELEN/PAUZEREN-toets (2) om het geprogrammeerd afspelen te starten.
6. Druk eenmaal op de STOPPEN-toets (3) om het geprogrammeerd afspelen te annuleren.

ENERGIEBESPARING

Als het apparaat gedurende ongeveer 30 seconden niets afspeelt, wordt het automatisch uitgeschakeld.

3. Specificaties

DRAAGBARE CD/MP3-SPELER	CD-010/CD-011/CD-012
Soorten cd's	Audio cd's
Antischokbescherming	Nee
Uitgangsconnector	3.5mm hoofdtelefoonaansluiting
Netspanning	4,5 V
Batterij	2x 1,2V 1000 Mah (NiMH) of 2x 1,5 V AA

1. Garantie

Commaxx B.V. verleent service en garantie in overeenstemming met de Europese wetgeving, wat betekent dat u bij reparaties (zowel tijdens als na de garantieperiode) contact dient op te nemen met uw lokale dealer.

Belangrijke opmerking: Het is niet mogelijk om te repareren producten direct naar Commaxx B.V. te sturen.

Belangrijke opmerking: Als dit apparaat op enigerlei wijze wordt geopend door de gebruiker of een niet-officieel servicecentrum, komt de garantie te vervallen.

Dit apparaat is niet geschikt voor professioneel gebruik. Bij professioneel gebruik worden alle garantieverplichtingen van de fabrikant nietig.

2. Disclaimer

Er worden regelmatig updates voor de firmware en/of hardwarecomponenten uitgegeven. Daarom kunnen sommige instructies, specificaties en afbeeldingen in deze documentatie enigszins afwijken van uw specifieke situatie. Alle items beschreven in deze handleiding, zijn alleen bestemd ter illustratie en zijn mogelijk niet van toepassing op een bepaalde situatie. Aan de beschrijving in deze handleiding kunnen geen wettelijke rechten of aanspraken worden ontleend.

3. Het oude apparaat afdanken



Dit symbool geeft aan dat het betreffende elektrische product of de batterij in Europa niet als algemeen huishoudelijk afval mag worden afgevoerd. Om ervoor te zorgen dat het product en de batterij op de juiste manier worden verwerkt, dient u deze af te danken in overeenstemming met de toepasselijke lokale wetgeving met betrekking tot de verwijdering van elektrische apparatuur of batterijen. U helpt hierdoor natuurlijke hulpbronnen te behouden en de normen voor milieubescherming bij de behandeling en verwijdering van elektrisch afval te verbeteren (richtlijn afgedankte elektrische en elektronische apparatuur).

4. CE-markering

Hierbij verklaart Commaxx B.V. Wiebachstraat 37, 6466 NG Kerkrade, The Netherlands, dat dit product voldoet aan de essentiële vereisten van de EU-richtlijnen.

De verklaring van conformiteit is te vinden op techdoc@commaxxgroup.com



5. Service

Ga voor meer informatie en ondersteuning naar www.lenco.com. Commaxx B.V. Wiebachstraat 37, 6466 NG Kerkrade, The Netherlands.

VORSICHT:

Eine andere als die hier beschriebene Benutzung der Bedienelemente oder Einstellung oder Durchführung von Abläufen kann zu einer Aussetzung gefährlicher Strahlung führen.

VORSICHTSMASSNAHMEN VOR DER BENUTZUNG

BEFOLGEN SIE IMMER FOLGENDE ANWEISUNGEN:

1. Blockieren oder bedecken Sie keine Lüftungsöffnungen. Wenn Sie das Gerät auf ein Regal stellen, lassen Sie um das gesamte Gerät 5 cm (2") Freiraum.
2. Stellen Sie das Gerät entsprechend den Anweisungen der mitgelieferten Bedienungsanleitung auf.
3. Halten Sie das Gerät von Hitzequellen wie Radiatoren, Heizern, Öfen, Kerzen oder anderen hitzeerzeugenden Produkten oder offenen Flammen fern. Das Gerät darf nur bei gemäßigttem Klima verwendet werden. Sehr kalte oder heiße Umgebungen sind zu vermeiden. Die Betriebstemperatur liegt zwischen 0 °C und 35 °C.
4. Meiden Sie bei der Benutzung des Produkts die Nähe starker Magnetfelder.
5. Elektrostatische Entladungen können die normale Benutzung dieses Gerätes stören. Sollte dies geschehen, setzen Sie das Gerät zurück und starten Sie es dann entsprechend den Anweisungen dieser Bedienungsanleitung neu. Gehen Sie besonders bei Datenübertragungen mit dem Gerät vorsichtig um und führen Sie diese nur in einer anti-elektrostatischen Umgebung aus.
6. Warnung! Niemals Gegenstände durch die Lüftungsschlitze oder Öffnungen in das Gerät stecken. Dieses Gerät steht unter Hochspannung. Das Hineinstecken von Gegenständen kann zu Stromschlag und/oder Kurzschluss interner elektrischer Bauteile führen. Spritzen/gießen Sie aus dem gleichen Grund weder Wasser noch andere Flüssigkeiten auf das Gerät.
7. Benutzen Sie das Gerät nicht in nasser oder feuchter Umgebung wie Bad, Dampfküche oder in der Nähe von Schwimmbecken.
8. Das Gerät darf weder Tropf- noch Spritzwasser ausgesetzt werden und es dürfen keine mit Flüssigkeit gefüllten Behälter wie z. B. Vasen auf das Gerät oder in der Nähe des Gerätes gestellt werden.
9. Benutzen Sie das Gerät nicht, wenn Kondensation entstehen kann. Wenn Sie das Gerät in einem warmen, feuchten Raum mit Dampf benutzen, können Wassertropfen oder Kondensation in das Gerät eindringen und u. U. zu Fehlfunktionen des Gerätes führen. Schalten Sie in diesem Fall das Gerät für 1 bis 2 Stunden aus, bevor Sie es erneut einschalten, wobei Sie darauf achten sollten, dass das Gerät vollständig getrocknet ist, bevor Sie es wieder einschalten.
10. Obwohl dieses Gerät unter größter Sorgfalt hergestellt und vor Auslieferung mehrmals überprüft wurde, können trotzdem wie bei jedem anderen elektrischen Gerät auch Probleme auftauchen. Trennen Sie das Gerät bei Rauchentwicklung, starker Hitzeentwicklung oder jeder anderen unnatürlichen Erscheinung sofort vom Stromnetz.
11. Dieses Gerät ist durch eine Stromquelle wie auf dem Typenschild angegeben zu betreiben. Halten Sie bei Unsicherheiten über die Art Ihrer Stromversorgung in Ihrer Wohnung Rücksprache mit Ihrem Händler oder Ihrem Stromversorger.
12. Halten Sie das Gerät von Haustieren fern. Einige Nagetiere nagen gerne an Netzkabeln.
13. Benutzen Sie für die Reinigung ein weiches, trockenes Tuch. Benutzen Sie niemals Lösungsmittel oder Flüssigkeiten auf Ölbasis. Benutzen Sie zum Entfernen hartnäckiger Flecken ein feuchtes Tuch mit mildem Reinigungsmittel.
14. Der Hersteller haftet nicht für Beschädigungen oder Datenverluste aufgrund von Fehlfunktion, Zweckentfremdung oder Modifikation des Gerätes oder aufgrund des Wechsels der Batterie.
15. Unterbrechen Sie die Verbindung nicht während einer Formatierung oder einer Datenübertragung. Bei Unterbrechung drohen Datenverlust und Datenbeschädigung.
16. Wenn das Gerät eine USB-Wiedergabefunktion besitzt, stecken Sie den USB-Stick direkt in das Gerät. Verwenden Sie kein USB-Verlängerungskabel, weil die erhöhte Störungsanfälligkeit zu Datenverlust führen kann.
17. Das Typenschild befindet sich an der Unter- oder Rückseite des Gerätes.

18. Dieses Gerät ist nicht zur Benutzung durch Personen (einschließlich Kinder) mit physischen, sensorischen oder mentalen Beeinträchtigungen oder ohne ausreichende Erfahrung vorgesehen, es sei denn, sie werden durch eine für ihre Sicherheit verantwortliche Person beaufsichtigt oder wurden in die ordnungsgemäße Bedienung des Gerätes durch eine für ihre Sicherheit verantwortliche Person eingewiesen.
19. Dieses Produkt ist nur für den nicht-professionellen Gebrauch und nicht für gewerbliche oder industrielle Zwecke bestimmt.
20. Stellen Sie sicher, dass das Gerät in einer stabilen Position aufgestellt ist. Schäden, die durch Verwendung dieses Produkts in einer instabilen Position, durch Vibrationen, Stöße oder Nichtbeachtung der anderen in diesem Handbuch enthaltenen Warnungen und Sicherheitsmaßnahmen entstehen, werden nicht durch die Garantie abgedeckt.
21. Entfernen Sie niemals das Gehäuse dieses Gerätes.
22. Stellen Sie dieses Gerät niemals auf andere elektrische Geräte.
23. Halten Sie Kinder von den Plastiktüten fern.
24. Benutzen Sie nur vom Hersteller spezifizierte Erweiterungen/Zubehörteile.
25. Lassen Sie alle Wartungs-/Reparaturarbeiten von qualifiziertem Servicepersonal ausführen. Reparatur/Wartung wird notwendig, wenn das Gerät in irgendeiner Weise wie beispielsweise am Netzkabel oder am Netzstecker beschädigt wurde oder wenn Flüssigkeit in das Gerät gelangt ist bzw. Gegenstände in das Gerät gefallen sind, das Gerät Regen oder Feuchtigkeit ausgesetzt war, es heruntergefallen ist oder nicht ordnungsgemäß funktioniert.
26. Langes Hören lauter Töne aus einem Musikgerät kann zu zeitweiligem oder permanentem Hörverlust führen.
27. Wenn zum Lieferumfang des Produkts ein Netzkabel oder ein Netzadapter gehört:
 - Wenn irgendwelche Probleme auftreten, trennen Sie das Gerät vom Stromnetz und setzen Sie sich anschließend mit einer qualifizierten Fachkraft in Verbindung.
 - Treten Sie nicht auf den Netzadapter und klemmen Sie ihn auch nicht ein. Seien Sie besonders im näheren Bereich des Netzsteckers und an der Stelle vorsichtig, an der das Netzkabel aus dem Gerät herausgeführt wird. Stellen Sie keine schweren Gegenstände auf den Netzadapter, da er dadurch beschädigt werden kann. Halten Sie das gesamte Gerät außerhalb der Reichweite von Kindern! Durch Spielen mit dem Netzkabel können sie sich ernsthafte Verletzungen zuziehen.
 - Trennen Sie das Gerät während eines Gewitters oder bei längerer Nichtbenutzung vom Stromnetz.
 - Die Netzsteckdose muss sich in der Nähe des Gerätes befinden und einfach zu erreichen sein.
 - Überlasten Sie Steckdosen und Verlängerungsleitungen nicht. Eine Überlastung kann zu Brandgefahr bzw. Stromschlag führen.
 - Geräte der Schutzklasse 1 müssen an eine Netzsteckdose mit Schutzleiter angeschlossen werden.
 - Geräte der Schutzklasse 2 benötigen keinen Schutzleiteranschluss.
 - Greifen Sie beim Abziehen von der Netzsteckdose am Netzstecker. Ziehen Sie ihn nicht durch Zerren am Kabel heraus. Das kann zu einem Kurzschluss führen.
 - Verwenden Sie weder ein beschädigtes Netzkabel noch einen beschädigten Netzstecker oder eine lockere Steckdose. Missachtung kann zu Brand oder Stromschlag führen.
28. Wenn das Produkt mit einer Fernbedienung mit Batterien/Knopfzellen geliefert wird oder das Produkt eine derartige Fernbedienung umfasst: Warnung:
 - Die Batterie nicht verschlucken – Verätzungsgefahr.
 - Die mit diesem Produkt [gelieferte Fernbedienung] enthält eine Knopfzelle. Das Verschlucken der Batterie kann innerhalb von nur 2 Stunden zu schwersten inneren Verbrennungen mit Todesfolge führen.
 - Halten Sie neue und gebrauchte Batterien von Kindern fern.
 - Falls sich das Batteriefach nicht richtig schließen lässt, stellen Sie die Benutzung des Gerätes ein und halten Sie es von Kindern fern.
 - Wenn Sie vermuten, dass Batterien verschluckt oder in eine Körperöffnung eingeführt worden sind, suchen Sie umgehend eine(n) Ärztin/Arzt auf.
29. Warnhinweise bzgl. der Verwendung von Batterien:
 - Es besteht Explosionsgefahr, wenn die Batterie nicht ordnungsgemäß ersetzt wird. Tauschen Sie die Batterie nur gegen eine Batterie des gleichen Typs aus.

- Die Batterie darf während der Benutzung, Aufbewahrung oder des Transports weder sehr hohen oder sehr niedrigen Temperaturen noch niedrigem Luftdruck in großen Höhenlagen ausgesetzt werden.
- Die Auswechslung der Batterie mit einem falschen Batterietyp kann zum Explodieren der Batterie oder zum Entweichen von entflammbarem Gas oder Auslaufen von entflammbarer Flüssigkeit aus der Batterie führen.
- Die Entsorgung der Batterie in Feuer oder einem heißen Ofen oder das mechanische Zerkleinern oder Zerteilen der Batterie kann zu Explosionen führen.
- Das Verbleiben der Batterie in einer Umgebung mit sehr hohen Temperaturen kann zum Explodieren der Batterie oder zum Entweichen von entflammbarem Gas oder zum Auslaufen von entflammbarer Flüssigkeit aus der Batterie führen.
- Eine in einem sehr niedrigen Luftdruck ausgesetzte Batterie kann explodieren oder es kann aus einer in einem sehr niedrigen Luftdruck ausgesetzten Batterie entflammbares Gas entweichen oder entflammbare Flüssigkeit auslaufen.
- Legen Sie besonderes Augenmerk auf den ökologischen Aspekt der Batterieentsorgung.

INSTALLATION

- Packen Sie alle Teile aus und entfernen Sie danach die Schutzmaterialien.
- Schließen Sie das Gerät erst an das Stromnetz an, nachdem Sie die Netzspannung überprüft haben und alle anderen notwendigen Anschlüsse hergestellt sind.

Warnung für den CD/DVD-Player:

WARNUNG

Laserprodukt der Klasse 1

<p>CLASS 1 LASER PRODUCT APPAREIL À LASER DE CLASSE 1 PRODUCTO LASER DE CLASE 1</p>	<p>CAUTION INVISIBLE LASER RADIATION WHEN OPEN AND INTERLOCKS DEFEATED. AVOID EXPOSURE TO BEAM</p>	
<p>This product contains a low power laser device.</p>		

EN	DE
CLASS 1 LASER PRODUCT	LASERPRODUKT DER KLASSE 1
CAUTION	ACHTUNG
INVISIBLE LASER RADIATION WHEN OPEN AND INTERLOCKS DEFEATED.	UNSICHTBARE STRAHLUNG, WENN GEÖFFNET UND BEI UMGANGENER VERRIEGELUNG.
AVOID EXPOSURE TO BEAM	SCHAUEN SIE NIE DIREKT IN DEN LASERSTRAHL
This product contains a low power laser device.	Dieses Produkt enthält eine Lasereinheit geringer Leistung.

Warnung: Berühren Sie die Linse nicht.

	<p>WARNUNG: Bei der Teilnahme am Straßenverkehr kann das Hören von Musik über ein Musikgerät von möglichen Gefahren, wie sich annähernden Fahrzeugen, ablenken.</p>
	<p>WARNUNG: Hören Sie nicht für längere Zeit mit einem hohen Lautstärkepegel, um dauerhaften Hörschäden vorzubeugen.</p>

Warnung: Das Batteriefach nicht ohne Erwachsene entriegeln

Warnung! Nicht geeignet für Kinder unter 6 Jahren.



1. BESCHREIBUNG DES GERÄTS

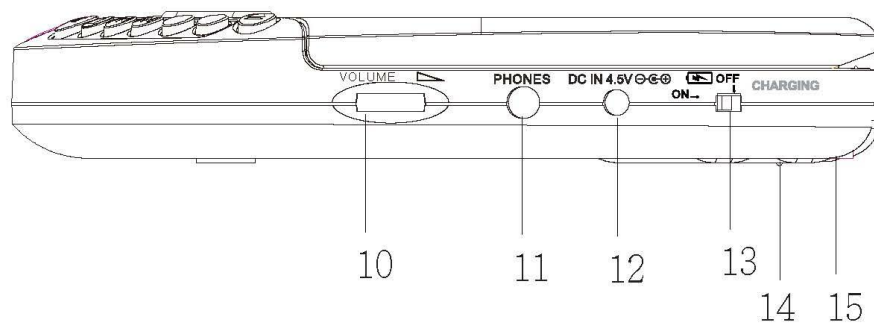
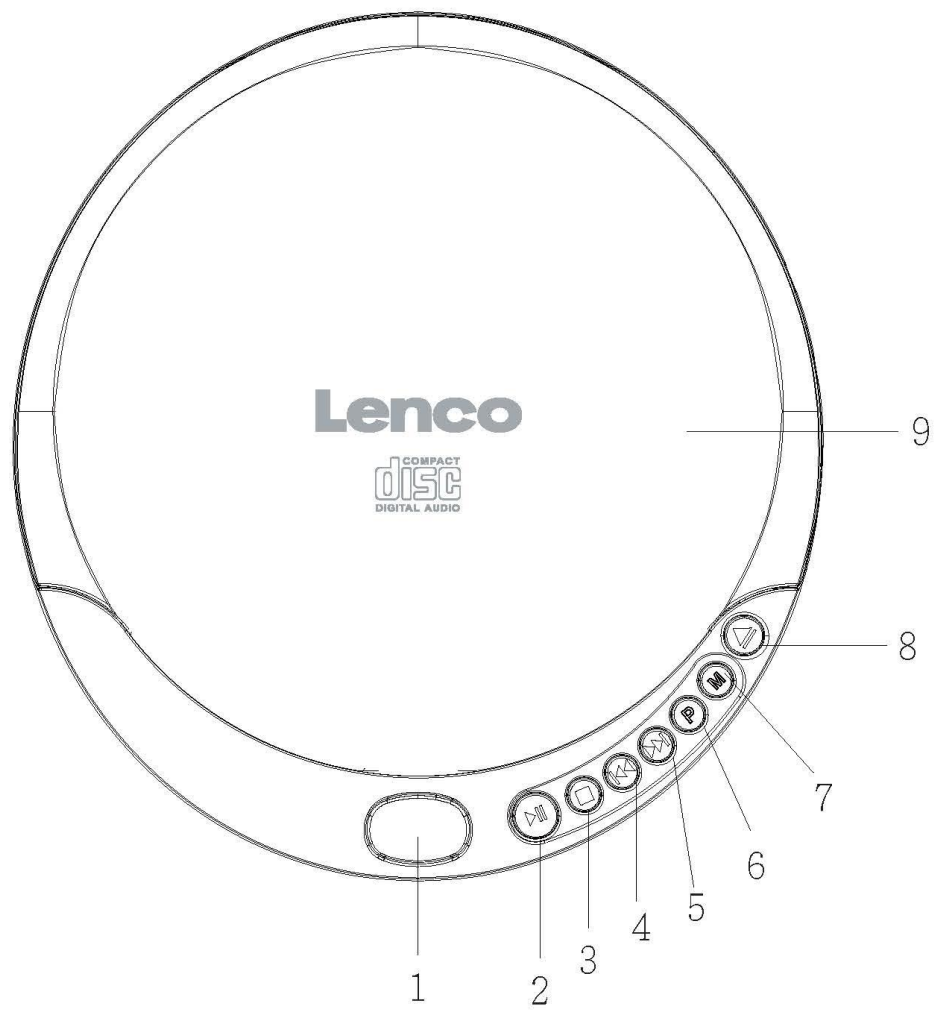

1. LCD-DISPLAY
2. WIEDERGABE/PAUSE-TASTE
3. STOPP-TASTE
4. ÜBERSPRINGEN-/SUCHE-TASTE
5. ÜBERSPRINGEN+/SUCHE-TASTE
6. PROGRAMM-Taste
7. MODUS-TASTE
8. ÖFFNEN/UMSCHALTEN-Taste
9. CD-FACH
10. LAUTSTÄRKE-Taste
11. KOPFHÖRERBUCHSE
12. DC-EINGANGSBUCHSE
13. BATTERIELADESCHALTER
14. BATTERIEFACH
15. BATTERIEKINDERSPERRE

ZUBEHÖR

1. Stereo-Kopfhörer
2. Kabel USB-Stecker auf DC-Klinke
3. 2x AA 1,2 V 1000 mAh Ni-MH-Akkus

2. Auflösung

EINSCHALTEN

Verwendung mit normalen Batterien (nicht im Lieferumfang enthalten)

1. Öffnen Sie die Abdeckung des Batteriefachs an der Unterseite des Geräts, indem Sie die Abdeckung aufschieben und anheben. (Die Batteriefachabdeckung nicht entfernen).
2. Legen Sie 2 x 1,5 V/UM-3/AA-Alkalibatterien ein und achten Sie dabei auf die richtige Polarität, wie im Batteriefach angegeben.
3. Schließen Sie die Abdeckung des Batteriefachs wieder.
4. Vergewissern Sie sich, dass der Batterieladeschalter (13) an der Seite in der Position OFF steht. VERWENDEN SIE NIEMALS NORMALE BATTERIEN, WENN DER LADESCHALTER EINGESCHALTET IST!

Verwendung mit AC/DC-Adapter oder USB-Adapter (nicht im Lieferumfang enthalten)

1. Stecken Sie den DC-Stromstecker am Ende des AC/DC-Adapterkabels oder das USB-Steckerkabel mit dem USB-Adapter in die 4,5-V-Eingangsbuchse (12) an der Seite des Geräts.
2. Schließen Sie den AC/DC- oder USB-Adapter an eine 100-240 V ~ 50/60 Hz Wechselstromsteckdose an.

Hinweis:

Wenn der AC/DC- oder USB-Adapter angeschlossen ist und normale Batterien eingelegt sind, schaltet die Stromversorgung automatisch auf die AC-Stromquelle um.

Wenn Sie einen AC/DC-Adapter verwenden möchten, verwenden Sie bitte nur ein 4,5-V-Modell mit der richtigen Polarität.

Vergewissern Sie sich, dass der AC/DC- oder USB-Adapter Ihrer Haushaltsspannung entspricht, bevor Sie ihn an die Steckdose anschließen.

Wenn Sie den AC/DC- oder USB-Adapter nicht verwenden, ziehen Sie ihn aus der Steckdose.

Berühren Sie den AC/DC- oder USB-Adapter nicht mit nassen Händen.

Verwendung von Akkus (2 x 1,2 V 1000 mAh NI-MH-Akkus im Lieferumfang enthalten)

1. Ziehen Sie den AC/DC- oder USB-Adapter aus der Steckdose, falls er an das Gerät angeschlossen ist.
2. Öffnen Sie die Abdeckung des Batteriefachs wie oben beschrieben.
3. Legen Sie 2 Ni-MH-Akkus vom Typ AA 1,2 V ein und achten Sie dabei auf die richtige Polarität, wie im Batteriefach angegeben.
4. Schließen Sie die Abdeckung des Batteriefachs wieder.
5. Stellen Sie den BATTERIELADESCHALTER (13) auf ON, um die Ladefunktion zu starten.
6. Nach 3 Stunden Ladezeit stellen Sie den BATTERIELADESCHALTER (13) auf OFF.

Anzeige der Spielzeit bei voll aufgeladenen Akkus

- 2 x 1,2 V 1000 mAh sollten für etwa 4-5 Stunden Spielzeit sorgen.

Vorsichtsmaßnahmen:

Mischen Sie NICHT Akkus und normale Batterien.

Laden Sie die Akkus NICHT 24 Stunden oder länger auf, da sich sonst die Leistung der Akkus verschlechtert.

Versuchen Sie NICHT, normale (nicht wiederaufladbare) Batterien zu laden. Es besteht ein Explosionsrisiko!

Hinweis:

Wenn die Akkus zum ersten Mal geladen werden, dauert die vollständige Aufladung etwa 15 Stunden. Wenn sich die Betriebszeit auch bei ordnungsgemäßem Aufladen der Akkus drastisch verkürzt, erwerben Sie einen neuen Satz Akkus.

OHRHÖRER

Schließen Sie die Stereo-Ohrhörer (im Lieferumfang enthalten) an die Kopfhörerbuchse (11) an.

CD-WIEDERGABE

1. Schließen Sie die Ohrhörer (im Lieferumfang enthalten) oder optionale Kopfhörer an die Kopfhörerbuchse an.
2. Drücken Sie die Türöffnungstaste (8), um die Tür des CD-Fachs zu öffnen.
3. Legen Sie eine CD mit der beschrifteten Seite nach oben ein.
4. Schließen Sie die Tür des CD-Fachs, bis ein Klicken zu hören ist.
5. Stellen Sie den LAUTSTÄRKE-Regler (10) auf den minimalen Wert.
6. Das Gerät schaltet sich automatisch ein und zeigt die Anzahl der Titel und die Zeit an. Die Wiedergabe beginnt. Während der Wiedergabe werden der aktuelle Titel und die verstrichene Zeit im Display angezeigt.
7. Stellen Sie den LAUTSTÄRKE-Regler auf die gewünschte Hörlautstärke ein.
8. Um die Wiedergabe vorübergehend anzuhalten, drücken Sie einmal auf die WIEDERGABE/PAUSE-Taste (2). Die verstrichene Zeit blinkt und die Titelnummer erscheint auf dem Display. Drücken Sie die WIEDERGABE/PAUSE-Taste erneut, um die Wiedergabe fortzusetzen.
9. Drücken Sie die STOPP-Taste (3) einmal, um die Wiedergabe zu beenden.
10. Um das Gerät auszuschalten, drücken Sie zweimal die STOPP-Taste (3).

Hinweis:

Wenn die CD-Klappe während der Wiedergabe versehentlich geöffnet wird, erscheint auf dem Display die Meldung „Open“ (Offen).

Warten Sie, bis die Disc vollständig anhält und drücken Sie die ÖFFNEN-Taste (8).

SUCHE NACH EINEM BESTIMMTEN TITEL ODER EINER BESTIMMTEN STELLE DES TITELS

1. Drücken Sie die RÜCKWÄRTS-Taste (4) einmal, um zum Anfang des aktuellen Titels zu springen.
2. Drücken Sie wiederholt die RÜCKWÄRTS-Taste, um zu den vorherigen Titeln zurückzukehren.
3. Drücken Sie wiederholt die VORWÄRTS-(5) Taste, um zu den nächsten Titeln zu springen.
4. Halten Sie entweder die VORWÄRTS- oder die RÜCKWÄRTS-Taste gedrückt, um mit hoher Geschwindigkeit einen bestimmten Punkt des Titels rückwärts oder vorwärts zu suchen. Während des Suchvorgangs ist ein leiser Ton zu hören, der auf die richtige Stelle im Titel hinweist.

WIEDERGABE WIEDERHOLEN

1. Drücken Sie die WIEDERGABE/PAUSE-Taste (2).
2. Um denselben Titel zu wiederholen, drücken Sie während der WIEDERGABE einmal die MODUS-Taste (7). Auf dem Display wird „1“ angezeigt. Die CD beginnt mit der Einzeltitelwiedergabe, bis die STOPP-Taste (3) gedrückt wird. Drücken Sie die MODUS-Taste (7) viermal, um die Einzelwiederholung abubrechen. Die Anzeige „REP 1“ verschwindet aus dem Display.
3. Drücken Sie die MODUS-Taste (7) zweimal, um den gesamten Titel zu wiederholen. Auf dem Display wird „ALL“ (ALLE) angezeigt. Drücken Sie die MODUS-Taste (7) dreimal, um die Wiederholung des gesamten Albums abubrechen. Die Anzeige „ALL“ (ALLE) verschwindet aus dem Display.

ZUFÄLLIGE WIEDERGABE

1. Drücken Sie die MODUS-Taste (7) dreimal, um den Zufallsmodus zu aktivieren. Nachdem auf dem Display „RND“ erscheint, beginnt die CD mit der Wiedergabe aller Titel aller Alben in zufälliger Reihenfolge.
2. Drücken Sie die ÜBERSPRINGEN-Taste, um zum nächsten zufälligen Titel zu wechseln.
3. Drücken Sie die MODUS-Taste (7) noch zweimal, um in den normalen Wiedergabemodus zurückzukehren.

INTRO ABSPIELEN

1. Drücken Sie die WIEDERGABE/PAUSE-Taste (2).
2. Drücken Sie die MODUS-Taste (7) viermal, um in den Intro-Modus zu gelangen. Auf dem Display erscheint „INTRO“.
3. Drücken Sie auf WIEDERGABE. Die CD beginnt mit der Wiedergabe der ersten 10 Sekunden jedes Titels jedes Albums auf der CD.
4. Drücken Sie die MODUS-Taste (7) ein weiteres Mal, um die Intro-Wiedergabe zu beenden und die normale Wiedergabe fortzusetzen.
5. Das Gerät schaltet sich automatisch nach 60 Sekunden aus, wenn alle Titel abgespielt wurden.

PROGRAMMIERTE WIEDERGABE

1. Drücken Sie die WIEDERGABE/PAUSE-Taste (2) und nach 8 Sekunden die STOPP-Taste (3).
2. Drücken Sie die PROG-Taste (6), auf dem Display wird Folgendes angezeigt: (00 01) und die 00 blinkt.
3. Drücken Sie die Vorwärts SPRINGEN und Rückwärts SPRINGEN (4,5), um den gewünschten Titel auszuwählen, und drücken Sie zur Bestätigung einmal die PROG-Taste (6).
4. Wiederholen Sie den Schritt 3, um bis zu 20 Titel zu programmieren.
5. Drücken Sie die WIEDERGABE/PAUSE-Taste (2) einmal, um die programmierte Wiedergabe zu starten.
6. Um die programmierte Wiedergabe abubrechen, drücken Sie einmal die STOPP-Taste (3).

ENERGIESPAREN

Wenn das Gerät etwa 30 Sekunden lang nicht spielt, schaltet es sich automatisch aus.

3. Technische Daten

TRAGBARER CD/MP3-SPIELER	CD-010/CD-011/CD-012
Spielt Discs ab	CD-Audio
Erschütterungsschutz	Nein
Ausgangsanschluss	3,5-mm-Ohrhörerbuchse
Stromversorgung	4,5 V
Akku	2 x 1,2V 1000 Mah (NI-MH) oder 2 x 1,5 V AA

1. Garantie

Commaxx B.V. bietet Leistungen und Garantien im Einklang mit Europäischem Recht. Setzen Sie sich deshalb im Falle von Reparaturen (sowohl während als auch nach Ablauf der Garantiezeit) mit Ihrem Fachhändler in Verbindung.

Wichtiger Hinweis: Es ist nicht möglich, Produkte für Reparaturen direkt an Commaxx B.V. zu schicken.

Wichtiger Hinweis: Wenn dieses Gerät aus welchem Grund auch immer durch ein nicht offizielles Servicezentrum geöffnet oder durch dieses Servicezentrum darauf zugegriffen wurde, erlischt die Garantie.

Dieses Gerät ist nicht für professionelle Zwecke geeignet. Falls das Gerät für professionelle Zwecke eingesetzt wird, erlöschen alle Garantieverpflichtungen seitens des Herstellers.

2. Haftungsausschluss

Aktualisierungen der Firmware und/oder Hardware-Komponenten werden regelmäßig durchgeführt. Aus diesem Grund können einige der Anweisungen, Spezifikationen und Abbildungen in dieser Dokumentation von dem Ihnen vorliegenden Gerät geringfügig abweichen. Alle in diesem Handbuch beschriebenen Elemente dienen nur zur Illustration und treffen auf Ihre individuelle Situation möglicherweise nicht zu. Aus der in diesem Handbuch getätigten Beschreibung können keine Rechtsansprüche oder Leistungsanforderungen geltend gemacht werden.

3. Entsorgung des Altgeräts



Dieses Symbol zeigt an, dass das entsprechende Produkt oder dessen Akku/Batterie in Europa nicht mit dem normalen Hausmüll entsorgt werden darf. Um die ordnungsgemäße Abfallbehandlung des Produkts und dessen Akku/Batterie zu gewährleisten, müssen diese im Einklang mit allen anwendbaren örtlichen Vorschriften zur Entsorgung von Elektrogeräten und Akkus/Batterien entsorgt werden. Dadurch helfen Sie, natürliche Ressourcen zu schonen und Umweltschutzstandards zur Verwertung und Entsorgung von Altgeräten aufrecht zu halten (Richtlinie über Entsorgung Elektrischer und Elektronischer Altgeräte).

4. CE-Kennzeichen

Hiermit erklärt Commaxx B.V. Wiebachstraat 37, 6466 NG Kerkrade, The Netherlands, dass dieses Produkt den grundsätzlichen Anforderungen der EU-Richtlinien entspricht.

Die Konformitätserklärung kann unter folgendem Link abgerufen werden:
techdoc@commaxxgroup.com



5. Service

Für weitere Informationen und Helpdesk-Unterstützung besuchen Sie bitte www.lenco.com
Commaxx B.V. Wiebachstraat 37, 6466 NG Kerkrade, The Netherlands.

ATTENTION :

L'utilisation de commandes ou de réglages ou l'exécution de procédures autres que celles spécifiées dans ce manuel peut entraîner une exposition à des rayonnements dangereux.

PRÉCAUTIONS AVANT UTILISATION**GARDEZ CES INSTRUCTIONS À L'ESPRIT :**

1. Ne couvrez pas et n'obturez pas les ouvertures de ventilation. Veuillez laisser un espace libre de 5 cm autour de l'appareil lorsque vous le posez sur une étagère.
2. L'installation doit être effectuée conformément au guide d'utilisation fourni.
3. Gardez l'appareil à l'écart des sources de chaleur telles que les radiateurs, les systèmes de chauffage, les cuisinières, les bougies et autres équipements générant de la chaleur ou une flamme nue. L'appareil ne doit être utilisé que dans un climat modéré. Les environnements extrêmement froids ou chauds doivent être évités. La température de fonctionnement doit se trouver entre 0 et 35 °C.
4. Évitez d'utiliser l'appareil à proximité de champs magnétiques puissants.
5. Des décharges électrostatiques peuvent perturber le fonctionnement normal de cet appareil. Dans ce cas, réinitialisez et redémarrez l'appareil en suivant le guide d'utilisation. Pendant le transfert de fichiers, manipulez l'appareil avec précaution dans un environnement privé d'électricité statique.
6. Avertissement ! N'introduisez jamais un objet dans l'appareil par les ouvertures et fentes de ventilation. Des tensions élevées sont présentes dans l'appareil, l'insertion d'un objet peut entraîner une électrocution ou court-circuiter certains composants. Pour les mêmes raisons, ne versez pas d'eau ou de liquide sur l'appareil.
7. N'utilisez pas l'appareil dans des endroits humides tels qu'une salle de bain, une cuisine pleine de vapeur ou à proximité d'une piscine.
8. L'appareil ne doit pas être exposé à des écoulements ou des éclaboussures et aucun objet contenant un liquide, tel qu'un vase, ne doit être posé sur ou près de l'appareil.
9. N'utilisez pas cet appareil lorsque de la condensation est possible. Lorsque l'appareil est utilisé dans une pièce chaude et humide, des gouttelettes d'eau ou de la condensation peuvent se former à l'intérieur de l'appareil et affecter son fonctionnement adéquat. Si tel est le cas, laissez l'appareil hors tension pendant 1 ou 2 heures avant de le mettre en marche : l'appareil doit être sec avant toute remise en marche.
10. Cet appareil est fabriqué avec le plus grand soin et vérifié plusieurs fois avant la sortie de l'usine, cependant il est toujours possible, comme pour tout appareil électrique, que des problèmes surviennent. Si vous remarquez de la fumée, une accumulation excessive de chaleur ou tout autre phénomène inattendu, débranchez immédiatement la fiche de la prise électrique secteur.
11. Cet appareil doit fonctionner avec la source d'alimentation indiquée sur la plaque signalétique. Si vous n'êtes pas sûr de votre type d'alimentation électrique, contactez le revendeur ou la compagnie d'électricité locale.
12. Gardez l'appareil à l'écart des animaux. Certains animaux aiment ronger les cordons d'alimentation.
13. Pour nettoyer l'appareil, utilisez un chiffon doux et sec. N'utilisez pas de solvant ni d'autre liquide à base de pétrole. Pour enlever les taches tenaces, utilisez un chiffon humide imbibé d'une solution de détergent diluée.
14. Le fournisseur n'est pas responsable des dommages ou pertes de données causés par un dysfonctionnement, une utilisation abusive, une modification de l'appareil ou un remplacement de la batterie.
15. Ne coupez aucune connexion lorsque l'appareil effectue un formatage ou transfert de fichiers. Autrement, les données risquent d'être corrompues ou perdues.
16. Si l'appareil dispose d'une fonction de lecture USB, il faut brancher la clé USB directement sur l'appareil. N'utilisez pas de câble de rallonge USB, car cela peut provoquer des interférences susceptibles de causer la perte de données.
17. La plaque signalétique se situe en dessous ou à l'arrière de l'appareil.
18. Cet appareil n'est pas destiné à être utilisé par des personnes (enfants y compris) souffrant de handicaps physiques, sensoriels ou mentaux, ou manquant d'expérience et de connaissances, sauf si elles sont sous surveillance ou ont reçu des instructions sur l'utilisation correcte de l'appareil par la personne responsable de leur sécurité.

19. Cet appareil est réservé à un usage non professionnel, et non pas à un usage commercial ou industriel.
20. Vérifiez que l'appareil est en position stable. La garantie ne couvre pas les dégâts occasionnés par l'utilisation de cet appareil en position instable, soumis à des vibrations ou chocs, ou par le non-respect de tout autre avertissement ou précaution contenus dans ce guide d'utilisation.
21. N'ouvrez jamais cet appareil.
22. Ne placez jamais cet appareil sur un autre appareil électrique.
23. Ne laissez pas les sacs en plastique à la portée des enfants.
24. N'utilisez que des pièces/accessoires recommandés par le fabricant.
25. Confiez tout entretien à un personnel de service qualifié. Une réparation est nécessaire lorsque l'appareil a été endommagé de quelque façon que ce soit, par exemple lorsque le cordon d'alimentation ou sa fiche est endommagée, lorsqu'un liquide a été renversé ou des objets ont été introduits dans l'appareil, lorsqu'il a été exposé à la pluie ou à l'humidité, ne fonctionne pas correctement ou s'il est tombé.
26. Une exposition prolongée à la musique avec un volume élevé peut entraîner une perte auditive temporaire ou permanente.
27. Si l'appareil est livré avec un câble d'alimentation ou un adaptateur secteur :
 - En cas de problème, débranchez le cordon d'alimentation secteur et confiez l'entretien à un personnel qualifié.
 - Ne marchez pas sur l'adaptateur secteur et ne le pincez pas. Faites très attention, en particulier lorsque vous êtes à proximité des fiches et du point de sortie du câble. Ne placez aucun objet lourd sur l'adaptateur secteur, il pourrait l'endommager. Gardez l'appareil hors de portée des enfants ! Les enfants pourraient se blesser gravement s'ils jouent avec le cordon d'alimentation.
 - Débranchez cet appareil pendant les orages ou lorsqu'il n'est pas utilisé pendant une longue durée.
 - La prise secteur doit être installée près de l'appareil et être facilement accessible.
 - Ne surchargez pas les prises de courant ou les rallonges. Une surcharge peut entraîner un incendie ou une électrocution.
 - Un appareil de classe 1 doit être branché sur une prise secteur disposant d'une mise à la terre.
 - Les appareils de classe 2 ne nécessitent pas de mise à la terre.
 - Tirez toujours sur la fiche lorsque vous la retirez de la prise d'alimentation secteur. Ne tirez pas sur le cordon d'alimentation. Cela pourrait provoquer un court-circuit.
 - N'utilisez pas un cordon ou une fiche d'alimentation endommagé(e) ni une prise desserrée. Cela pourrait entraîner une électrocution ou un incendie.
28. Si l'appareil comprend ou est livré avec une télécommande contenant des piles boutons/piles : Avertissement :
 - « N'avez pas les piles ! Risque de brûlure chimique » ou équivalent.
 - [La télécommande fournie avec] cet appareil contient une pile bouton/pile. Si la pile bouton est avalée, elle peut causer des brûlures internes graves en seulement 2 heures et peut conduire à la mort.
 - Gardez les piles neuves et usées hors de la portée des enfants.
 - Si le compartiment à pile ne se ferme pas correctement, cessez d'utiliser l'appareil et gardez-le hors de portée des enfants.
 - Si vous pensez que les piles ont été avalées ou ingérées d'une manière ou d'une autre, consultez immédiatement un médecin.
29. Avertissements sur l'utilisation des piles :
 - Risque d'explosion si la pile n'est pas remplacée correctement. Ne les remplacez que par des piles du même type ou d'un type équivalent.
 - Les piles ne doivent pas être soumises à des températures extrêmement élevées ou basses, à une faible pression d'air à haute altitude pendant l'utilisation, le stockage ou le transport.
 - Tout remplacement de pile par un type incorrect peut entraîner une explosion ou une fuite de liquide ou de gaz inflammable.
 - L'élimination d'une pile dans le feu ou dans un four chaud, l'écrasement ou le découpage mécanique peut entraîner une explosion.
 - Laisser une pile dans un environnement à température extrêmement élevée peut entraîner une explosion ou une fuite de liquide ou de gaz inflammable.

- Une pile soumise à une pression d'air extrêmement basse peut entraîner une explosion ou une fuite de liquide ou de gaz inflammable.
- Une attention particulière doit être portée sur les aspects environnementaux d'élimination des piles.

INSTALLATION

- Déballez tous les composants et enlevez les matériaux de protection.
- Ne branchez pas l'appareil sans avoir vérifié la tension secteur et sans avoir effectué toutes les autres connexions.

Avertissements relatifs au lecteur CD/DVD :

AVERTISSEMENT

Produit laser de classe 1

<p>CLASS 1 LASER PRODUCT APPAREIL À LASER DE CLASSE 1 PRODUCTO LASER DE CLASE 1</p>	<p>CAUTION INVISIBLE LASER RADIATION WHEN OPEN AND INTERLOCKS DEFEATED. AVOID EXPOSURE TO BEAM</p>	
<p>This product contains a low power laser device.</p>		

EN	FR
CLASS 1 LASER PRODUCT	PRODUIT LASER DE CLASSE 1
CAUTION	ATTENTION
INVISIBLE LASER RADIATION WHEN OPEN AND INTERLOCKS DEFEATED.	RAYONNEMENT LASER INVISIBLE EN CAS D'OUVERTURE ET DE DÉVERROUILLAGE.
AVOID EXPOSURE TO BEAM	ÉVITER D'ÊTRE EXPOSÉ AU FAISCEAU
This product contains a low power laser device.	Ce produit contient un dispositif laser à faible puissance.

Avertissement : Ne touchez pas la tête de lecture.

	<p>AVERTISSEMENT : écouter de la musique au volant peut réduire la concentration du conducteur et l'exposer au danger, notamment à la collision avec une autre voiture.</p>
	<p>AVERTISSEMENT : pour éviter d'éventuels dommages auditifs, n'écoutez pas de la musique à de volume élevé durant de longues périodes.</p>

Avertissement : ne déverrouillez pas le couvercle du compartiment à piles sans la présence d'adultes

Avertissement. Ne convient pas aux enfants de moins de 6 ans.



1. DESCRIPTION DE L'APPAREIL

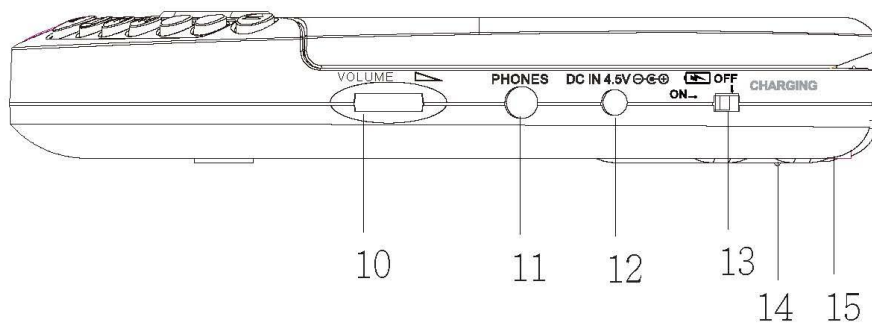
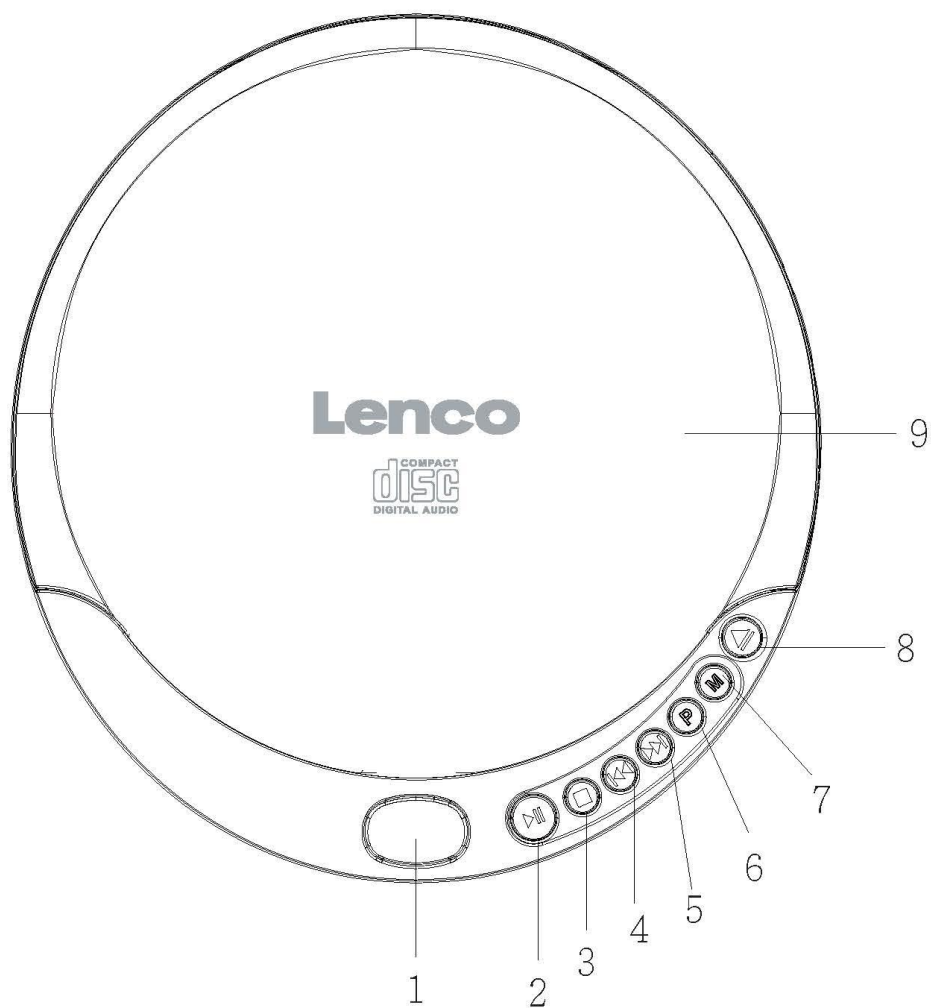

1. ÉCRAN LCD
2. Bouton LECTURE/PAUSE
3. Bouton ARRÊT
4. Bouton SAUT-/RECHERCHER
5. Bouton SAUT+/RECHERCHER
6. Bouton PROGRAMME
7. Bouton MODE
8. Bouton OUVRIR/BASCULER
9. COMPARTIMENT CD
10. Bouton VOLUME
11. PRISE POUR TÉLÉPHONE
12. PRISE D'ENTRÉE CC
13. COMMUTATEUR DE CHARGE DES PILES
14. COMPARTIMENT À PILES
15. VERROUILLAGE ENFANTS DES PILES

ACCESSOIRES

1. Casque d'écoute stéréo
2. Câble USB à prise CC
3. 2 piles rechargeables Ni-MH AA 1,2 V 1000 mAh

2. Fonction

MISE EN MARCHÉ

Utilisation avec des piles ordinaires (non incluses)

1. Ouvrez le couvercle du compartiment à piles, situé au bas de l'appareil, en le faisant glisser et en le soulevant. (Ne pas retirer le couvercle du compartiment à piles).
2. Insérez 2 piles alcalines de 1,5 V/UM-3/AA, en respectant la polarité, comme indiqué dans le compartiment à piles.
3. Fermez le couvercle du compartiment à piles.
4. Assurez-vous que le commutateur de charge des piles (13) situé sur le côté est en position ARRÊT. N'UTILISEZ JAMAIS DE PILES ORDINAIRES LORSQUE LE COMMUTATEUR DE CHARGE EST ACTIVÉ !

Utilisation avec un adaptateur CA/CC ou un adaptateur USB (non inclus)

1. Insérez la fiche CC à l'extrémité du cordon de l'adaptateur CA/CC ou connectez le câble USB à la prise CC avec l'adaptateur USB, dans la prise d'entrée CC de 4,5 V (12) située sur le côté de l'appareil.
2. Branchez l'adaptateur CA/CC ou USB sur une prise de courant alternatif de 100-240 V ~ 50/60 Hz.

Remarques :

Si l'adaptateur CA/CC ou USB est branché alors que des piles ordinaires sont installées, l'alimentation électrique bascule automatiquement sur la source d'alimentation CA.

Si vous souhaitez utiliser un adaptateur CA/CC, veuillez n'utiliser que le modèle 4,5 V en respectant la polarité correcte.

Assurez-vous que l'adaptateur CA/CC ou USB correspond à la tension de votre maison avant de le brancher sur la prise murale.

Lorsque vous n'utilisez pas l'alimentation CA, débranchez l'adaptateur CA/CC ou USB de la prise murale. Ne touchez pas l'adaptateur CA/CC ou USB avec des mains mouillées.

Utilisation de piles rechargeables (2 piles rechargeables NI-MH de 1,2 V 1000 mAh incluses)

1. Débranchez l'adaptateur CA/CC ou USB de la prise murale s'il est connecté à l'appareil.
2. Ouvrez le couvercle du compartiment à piles comme indiqué précédemment.
3. Insérez 2 piles rechargeables Ni-MH AA 1,2 V, en respectant la polarité indiquée dans le compartiment à piles.
4. Fermez le couvercle du compartiment à piles.
5. Placez le COMMUTATEUR DE CHARGE DES PILES (13) sur MARCHÉ pour lancer la fonction de charge.
6. Après 3 heures de charge, placez le COMMUTATEUR DE CHARGE DES PILES (13) sur ARRÊT.

Indication de la durée de lecture des piles rechargeables entièrement chargées

- 2 piles de 1,2V 1000 mAh devraient assurer une autonomie d'environ 4 à 5 heures.

Précautions :

NE mélangez PAS les piles rechargeables et les piles ordinaires.

NE chargez PAS en continu pendant 24 heures ou plus, sous peine de détériorer les performances des piles rechargeables.

N'essayez PAS de charger des piles ordinaires (non rechargeables). Elles peuvent exploser !

Remarques :

Si les piles rechargeables sont chargées pour la première fois, la charge complète prendra environ 15 heures. Si la durée d'utilisation diminue considérablement même lorsque les piles rechargeables sont correctement rechargées, achetez un nouveau jeu de piles rechargeables.

ÉCOUTEURS

Branchez les écouteurs stéréo (fournis) sur la prise pour téléphone (11).

LECTURE CD

1. Branchez les écouteurs (inclus) ou un casque optionnel dans la prise pour téléphone.
2. Appuyez sur le bouton d'ouverture du couvercle (8) pour ouvrir le couvercle du compartiment CD.
3. Insérez un disque en veillant à ce que le côté étiquette soit orienté vers le haut.
4. Fermez le couvercle du compartiment CD jusqu'à ce que vous entendiez un déclic.
5. Réglez le VOLUME (10) au minimum.
6. L'appareil s'allume automatiquement et affiche le numéro des pistes et l'heure. La lecture commence. Pendant la lecture, le nombre actuel de pistes et le temps écoulé apparaissent à l'écran.
7. Réglez le VOLUME au niveau d'écoute souhaité.
8. Pour arrêter temporairement la lecture, appuyez une fois sur le bouton LECTURE/PAUSE (2). Le temps écoulé clignote et le numéro de la piste s'affiche à l'écran. Appuyez à nouveau sur le bouton LECTURE/PAUSE pour reprendre la lecture.
9. Pour arrêter la lecture, appuyez une fois sur le bouton ARRÊTER (3).
10. Pour arrêter l'appareil, appuyez deux fois sur le bouton ARRÊTER (3).

Remarques :

Lorsque le couvercle du compartiment CD est ouvert accidentellement pendant la lecture, « Open » (Ouvert) s'affiche à l'écran.

Attendez que le disque soit complètement arrêté avant d'appuyer sur le bouton OPEN (8).

LOCALISATION D'UNE PISTE PARTICULIÈRE OU D'UN POINT DE LA PISTE

1. Appuyez une fois sur le bouton SAUT VERS L'ARRIÈRE (4) pour revenir au début de la piste en cours.
2. Appuyez plusieurs fois sur le bouton SAUT VERS L'ARRIÈRE pour revenir aux pistes précédentes.
3. Appuyez plusieurs fois sur le bouton SAUT VERS L'AVANT (5) pour passer aux pistes suivantes.
4. Appuyez sur le bouton SAUT VERS L'AVANT ou SAUT VERS L'ARRIÈRE et maintenez-le enfoncé pour rechercher en avant ou en arrière, à grande vitesse, un point particulier de la piste. Un son de faible niveau est émis pendant la recherche pour aider à localiser le point correct de la piste.

COMMENT RÉPÉTER LA LECTURE

1. Appuyez sur le bouton LECTURE/PAUSE (2).
2. Pour répéter la même piste, appuyez une fois sur le bouton MODE (7) pendant la lecture. « 1 » s'affiche à l'écran. Le CD commencera la lecture répétée d'une seule piste jusqu'à ce que vous appuyiez sur le bouton ARRÊTER (3). Appuyez 4 fois sur le bouton MODE (7) pour annuler la répétition unique. L'indicateur « REP 1 » disparaît de l'écran.
3. Pour répéter l'intégralité de la lecture, appuyez deux fois sur le bouton MODE (7). « ALL » (TOUT) s'affiche à l'écran. Appuyez 3 fois sur le bouton MODE (7) pour annuler la répétition de tous les albums. L'indicateur « ALL » (TOUT) disparaît de l'écran.

LECTURE ALÉATOIRE

1. Appuyez 3 fois sur le bouton MODE (7) pour entrer dans le mode Aléatoire. « RND » s'affiche à l'écran, puis le CD commence la lecture de toutes les pistes de tous les albums dans un ordre aléatoire.
2. Appuyez sur le bouton SAUT pour passer à la piste aléatoire suivante.
3. Appuyez deux fois de plus sur le bouton MODE (7) pour revenir au mode de lecture normal.

LECTURE DES INTROS

1. Appuyez sur le bouton LECTURE/PAUSE (2).
2. Appuyez 4 fois sur le bouton MODE (7) pour entrer dans le mode Intro, « INTRO » s'affiche à l'écran.
3. Appuyez sur LECTURE, le CD commence à lire les 10 premières secondes des différents albums du CD.
4. Appuyez une nouvelle fois sur le bouton MODE (7) pour annuler la lecture des intros et reprendre la lecture normale.
5. L'appareil s'éteint automatiquement au bout de 60 secondes, lorsque toutes les pistes ont été lues.

LECTURE DU PROGRAMME

1. Appuyez sur le bouton LECTURE/PAUSE (2) et, après 8 secondes, sur le bouton ARRÊTER (3).
2. Appuyez sur le bouton PROG (6), l'élément suivant s'affiche à l'écran : (00 01), et 00 clignote.
3. Appuyez sur les boutons SAUT vers l'avant et vers l'arrière (4 et 5) pour sélectionner la piste souhaitée à programmer et appuyez une fois sur le bouton PROG (6) pour confirmer.
4. Répétez l'étape 3 pour programmer jusqu'à 20 pistes.
5. Appuyez une fois sur le bouton LECTURE/PAUSE (2) pour démarrer la lecture programmée.
6. Pour annuler la lecture programmée, appuyez une fois sur le bouton ARRÊTER (3).

ÉCONOMIE D'ÉNERGIE

Si l'appareil ne peut pas lire pendant environ 30 secondes, il s'éteint automatiquement.

3. Spécifications

LECTEUR CD/MP3 PORTABLE	CD-010/CD-011/CD-012
Lecture des disques	CD Audio
Protection antichoc	Aucune
Connecteur de sortie	Prise casque 3,5 mm
Alimentation secteur	4,5 V
Piles	2 piles 1,2 V 1000 Mah (NI-MH) ou 2 piles 1,5 V AA

1. Garantie

Commaxx B.V. propose un service et une garantie conformément à la législation européenne, ce qui signifie qu'en cas de besoin de réparation (aussi bien pendant et après la période de garantie), vous pouvez contacter le revendeur le plus proche.

Remarque importante : Il n'est pas possible de renvoyer l'appareil pour réparation directement à Commaxx B.V.

Remarque importante : Si l'appareil est ouvert ou modifié de quelque manière que ce soit par un réparateur non agréé, la garantie est annulée.

Cet appareil ne convient pas à une utilisation professionnelle. En cas d'utilisation professionnelle, les obligations de garantie du fabricant sont annulées.

2. Clause de non-responsabilité

Des mises à jour du micrologiciel ou des composants matériels sont régulièrement effectuées. Ainsi, certaines instructions, spécifications et images de la présente documentation peuvent être légèrement différentes. Tous les éléments décrits dans ce manuel sont donnés uniquement à des fins d'illustration et peuvent ne pas s'appliquer à une situation particulière. Aucun droit juridique ou légal ne peut être obtenu à partir de la description faite dans ce manuel.

3. Mise au rebut de l'appareil usagé



Ce symbole indique que le produit électrique concerné ainsi que les piles ne doivent pas être jetés avec les autres déchets ménagers en Europe. Pour assurer le traitement correct des déchets de l'appareil et des piles, il faut les éliminer conformément aux lois locales applicables sur l'élimination des équipements électriques et des piles. En faisant cela, vous contribuez à la conservation des ressources naturelles et à l'amélioration des normes de protection de l'environnement dans le traitement et l'élimination des déchets électriques (Directive sur les déchets d'équipements électriques et électroniques).

4. Marquage CE

Par la présente, Commaxx B.V. Wiebachstraat 37, 6466 NG Kerkrade, The Netherlands, déclare que ce produit est conforme aux exigences principales des directives européennes.

La déclaration de conformité peut être consultée au lien :
techdoc@commaxxgroup.com



5. Service

Pour en savoir plus et obtenir de l'assistance, visitez www.lenco.com Commaxx B.V. Wiebachstraat 37, 6466 NG Kerkrade, The Netherlands.

PRECAUCIÓN:

Un uso de los controles, unos ajustes o un rendimiento de los procedimientos distintos a los especificados aquí puede resultar en una exposición peligrosa a la radiación.

PRECAUCIONES PREVIAS AL USO

TENGA ESTAS INSTRUCCIONES EN CUENTA:

1. No cubra ni obstruya las aberturas de ventilación. Si coloca el dispositivo sobre una estantería, deje una separación de 5 cm (2") alrededor de todo el dispositivo.
2. Instálelo en conformidad con el manual del usuario incluido.
3. Mantenga el dispositivo apartado de fuentes de calor como radiadores, calentadores, estufas, velas y otros productos que generen calor o llamas abiertas. El dispositivo solo puede utilizarse en climas moderados. Deben evitarse los entornos muy fríos o cálidos. La temperatura de funcionamiento es de entre 0 °C y 35 °C.
4. Evite utilizar el dispositivo cerca de campos magnéticos intensos.
5. Las descargas electrostáticas pueden perturbar el uso normal de este dispositivo. En tal caso, solo tiene que seguir el manual de instrucciones para restablecer y reiniciar el dispositivo. Durante la transmisión de archivos, por favor manéjelo con cuidado y opérelo en un entorno libre de electricidad estática.
6. ¡Advertencia! Nunca introduzca objetos en las aberturas o conductos de ventilación del producto. Alto voltaje fluye a través del producto e insertar un objeto puede provocar una descarga eléctrica o un cortocircuito en sus componentes internos. Por el mismo motivo, no derrame agua ni líquidos sobre el producto.
7. No lo utilice en áreas mojadas o húmedas, como cuartos de baño, cocinas con mucho vapor o cerca de piscinas.
8. No se debe exponer el dispositivo a goteos ni salpicaduras y debe asegurarse de que no haya objetos llenos de líquidos, como jarrones, encima ni cerca del aparato.
9. No utilice este dispositivo si puede haber condensación. Cuando se utilice la unidad en una sala cálida y húmeda, pueden aparecer gotas de agua o condensación dentro de la unidad y esta puede no funcionar correctamente; deje la unidad apagada durante 1 o 2 horas antes de encender la alimentación: la unidad debe estar seca antes de encenderla.
10. Aunque este dispositivo está fabricado con el máximo cuidado y se ha comprobado varias veces antes de salir de fábrica, todavía es posible que se puedan producir problemas, igual que con todos los aparatos eléctricos. Si detecta humo, una acumulación excesiva de calor o cualquier otro fenómeno inesperado, deberá desconectar inmediatamente el enchufe de la toma de corriente.
11. Este dispositivo debe estar conectado a una fuente de alimentación conforme a lo indicado en la etiqueta de especificaciones. Si no está seguro del tipo de fuente de alimentación de su hogar, consulte con su distribuidor o su empresa eléctrica local.
12. Manténgalo alejado de los animales. Algunos animales muerden los cables eléctricos.
13. Utilice un trapo suave y seco para limpiar el dispositivo. No utilice disolventes ni líquidos con base de gasolina. Puede usar un paño húmedo con detergente diluido para eliminar las manchas persistentes.
14. El proveedor no asume ninguna responsabilidad por daños o datos perdidos como consecuencia de un funcionamiento incorrecto, uso incorrecto, modificación del dispositivo o sustitución de la batería.
15. No interrumpa la conexión mientras se formatea el dispositivo o esté transfiriendo archivos. De lo contrario, los datos podrían quedar dañados o perderse.
16. Si la unidad tiene una función de reproducción USB, se debe conectar directamente el dispositivo de memoria USB a la unidad. No utilice cables de extensión USB ya que pueden crear interferencias que causen una pérdida de datos.
17. La etiqueta de clasificación está marcada en el panel inferior o trasero del dispositivo.
18. Este aparato no está diseñado para su uso por personas (incluyendo niños) con discapacidades físicas, sensoriales o mentales o con falta de experiencia o conocimientos, salvo que estén bajo supervisión o hayan recibido formación sobre el uso correcto del dispositivo por parte de una persona responsable de su seguridad.
19. Este producto está destinado únicamente al uso no profesional y no al uso comercial ni industrial.

20. Compruebe que la unidad está ajustada en una posición estable. Los daños causados por las vibraciones o sacudidas derivadas del uso del producto en una posición inestable o el incumplimiento de otras advertencias o precauciones incluidas en este manual del usuario no estarán cubiertos por la garantía.
21. Nunca retire la carcasa del dispositivo.
22. Nunca coloque el dispositivo sobre otros equipos eléctricos.
23. No permita que los niños accedan a las bolsas de plástico.
24. Utilice solo los accesorios especificados por el fabricante.
25. Solicite todo el trabajo de mantenimiento a personal de servicio cualificado. El dispositivo deberá ser reparado cuando quede dañado de cualquier forma, por ejemplo, si el cable de alimentación o el enchufe están dañados, se ha derramado líquido o han caído objetos sobre él, ha quedado expuesto a la lluvia o a la humedad, no funciona con normalidad, o se ha caído al suelo.
26. La exposición prolongada a sonidos fuertes de reproductores personales de música puede provocar una pérdida temporal o permanente de audición.
27. Si el producto incluye un cable de alimentación o un adaptador de CA:
 - Si hubiera algún problema, desconecte el cable de CA y solicite su mantenimiento al personal cualificado.
 - No pise ni pellizque el adaptador de corriente. Tenga mucho cuidado, en especial cerca de los enchufes y el punto de salida del cable. No coloque objetos pesados sobre el adaptador de corriente, ya que podría dañarlo. ¡Mantenga todo el dispositivo fuera del alcance de los niños! Si juegan con el cable de alimentación, pueden sufrir lesiones graves.
 - Desenchufe el dispositivo durante tormentas eléctricas o si no se utiliza durante largos periodos.
 - La toma debe estar instalada cerca del equipo y ser fácilmente accesible.
 - No sobrecargue las tomas de CA ni los cables de extensión. Una sobrecarga podría provocar un incendio o una descarga eléctrica.
 - Los dispositivos con una construcción de clase 1 deben estar conectados a una toma eléctrica con conexión a tierra protectora.
 - Los dispositivos con una construcción de clase 2 no requieren una conexión a tierra.
 - Sujete siempre el enchufe cuando lo extraiga de la toma de corriente. No estire del cable eléctrico. Podría provocar un cortocircuito.
 - No utilice cables de alimentación o enchufes deteriorados o tomas sueltas. Podría provocar un incendio o descarga eléctrica.
28. Si el producto contiene o se entrega con un mando a distancia que contiene pilas de botón:

Advertencia:

 - «No ingiera la pila, existe riesgo de quemaduras químicas» o equivalente.
 - [Mando a distancia incluido] Este producto contiene una pila de botón. En caso de ingesta de la pila, puede provocar quemaduras internas graves en menos de 2 horas que pueden provocar la muerte.
 - Mantenga las pilas nuevas y usadas fuera del alcance de los niños.
 - Si el compartimento de las pilas no cierra bien, deje de usar el producto y manténgalo fuera del alcance de los niños.
 - Si cree que puede haber ingerido una pila, solicite inmediatamente atención médica.
29. Precauciones sobre el uso de las pilas:
 - Existe peligro de explosión si se sustituye la pila por una de tipo incorrecto. Sustitúyalas únicamente por pilas del mismo tipo o equivalentes.
 - No se puede someter las pilas a temperaturas muy altas o bajas, ni a presiones de aire bajas a altitudes altas durante el uso, almacenamiento o transporte.
 - La sustitución de una pila por una de tipo incorrecto puede resultar en una explosión o fuga del líquido o gas inflamable.
 - Arrojar una pila al fuego o a un horno caliente, o aplastarla o cortarla con medios mecánicos, puede resultar en una explosión.
 - Dejar una pila en un entorno con temperaturas muy altas puede resultar en una explosión o fuga del líquido o gas inflamable.
 - Someter una pila a presiones de aire muy bajas puede resultar en una explosión o la fuga del líquido o gas inflamable.
 - Se debe prestar atención a los aspectos medioambientales sobre la eliminación de baterías.

INSTALACIÓN

- Desempaquete todas las piezas y retire el material protector.
- No conecte la unidad a la corriente sin comprobar la tensión eléctrica y que se han hecho todas las demás conexiones.

Advertencias para reproductor de CD/DVD:

Advertencia

Producto láser de clase 1

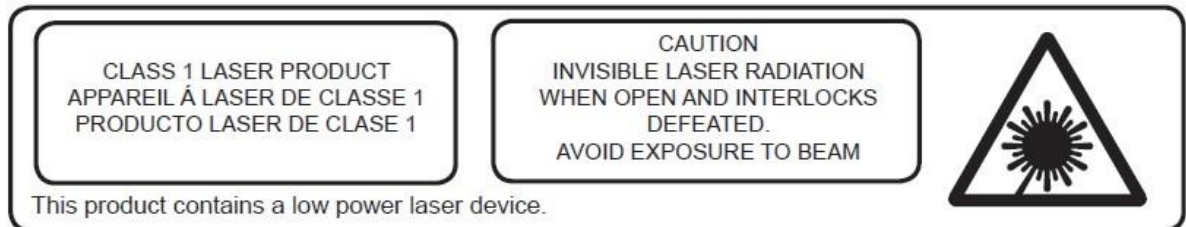

EN	ES
CLASS 1 LASER PRODUCT	PRODUCTO LÁSER DE CLASE 1
CAUTION	PRECAUCIÓN
INVISIBLE LASER RADIATION WHEN OPEN AND INTERLOCKS DEFEATED.	RADIACIÓN LÁSER INVISIBLE CUANDO ESTÁ ABIERTO Y LOS ENCLAVAMIENTOS DESACTIVADOS.
AVOID EXPOSURE TO BEAM	EVITE LA EXPOSICIÓN AL RAYO
This product contains a low power laser device.	Este producto contiene un dispositivo láser de baja potencia.

Advertencia: No toque la lente.

	<p>Advertencia: Utilizar un reproductor de música mientras conduce puede hacer que sea menos consciente de los potenciales peligros, como los coches que se acercan.</p>
	<p>Advertencia: Para evitar posibles daños auditivos, no utilice el volumen alto durante mucho tiempo.</p>

Advertencia: No abra la tapa del compartimento de pilas sin la supervisión de adultos

Advertencia. No es adecuado para niños menores de 6 años.



1. DESCRIPCIÓN DE LA UNIDAD

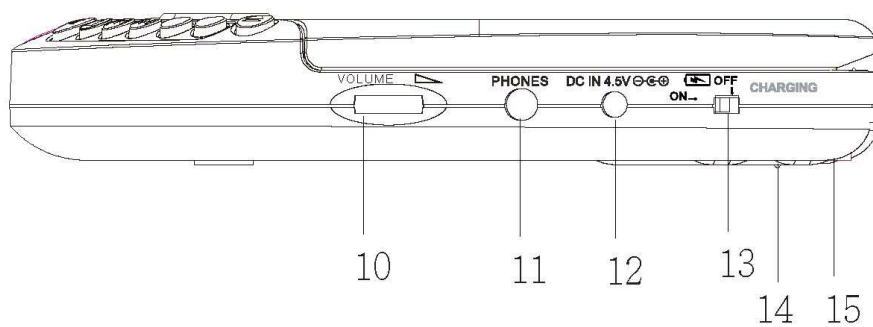
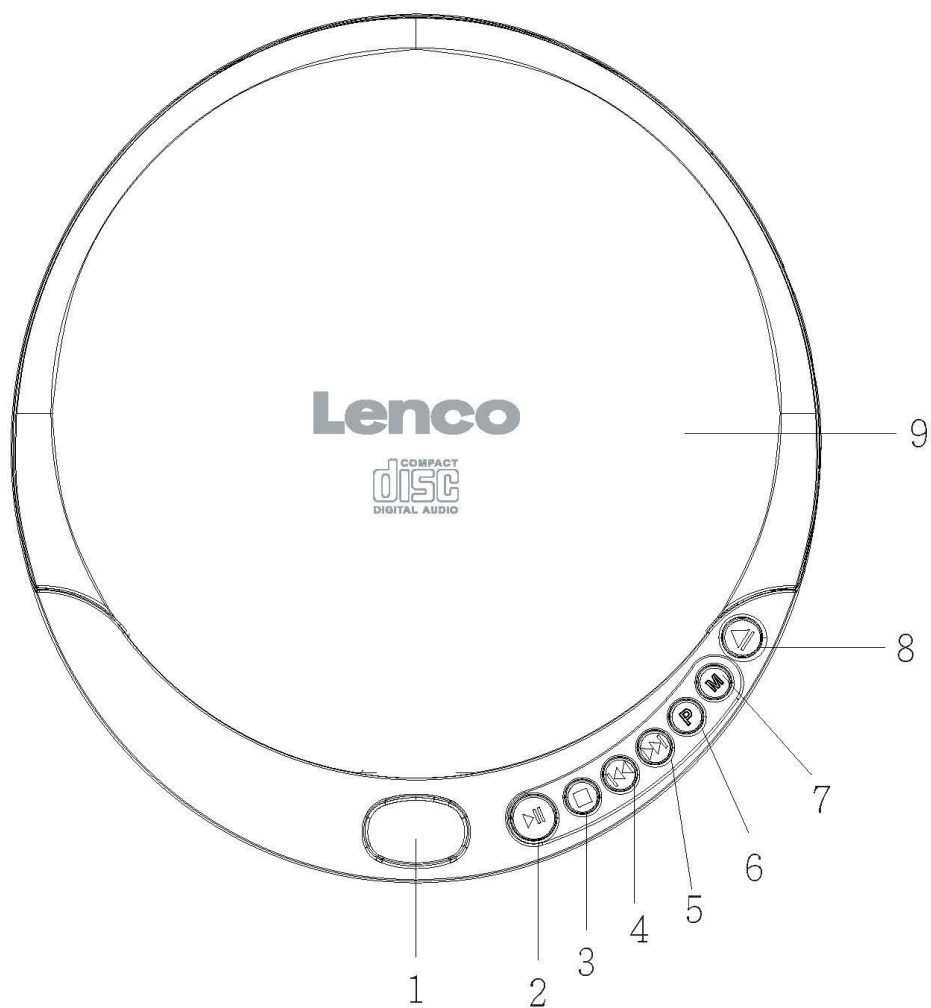

1. PANTALLA LCD
2. Botón de REPRODUCIR/PAUSA
3. Botón de DETENER
4. Botón de SALTAR-/BUSCAR
5. Botón de SALTAR+/BUSCAR
6. Botón de PROGRAMAR
7. Botón de MODO
8. Botón de APERTURA
9. PUERTA DEL CD
10. Regulador de VOLUMEN
11. TOMA DE CONEXIÓN DE TELÉFONO
12. TOMA DE ENTRADA DE CC
13. INTERRUPTOR DE CARGA DE LAS PILAS
14. COMPARTIMENTO DE LAS PILAS
15. BLOQUEO INFANTIL DEL COMPARTIMENTO DE PILAS

ACCESORIOS

1. Auriculares estéreo
2. Cable USB para toma de entrada CC
3. 2 pilas recargables AA 1,2 V 1000 mAh Ni-MH

2. Funciones

ENCENDIDO

Uso con pilas tradicionales (no incluidas)

1. Abra la tapa del compartimento de pilas, ubicado en la parte inferior de la unidad, deslizando la tapa y levantándola. (No saque la tapa del compartimento).
2. Inserte 2 pilas alcalinas de 1,5 V/UM-3/AA, con la polaridad correcta, según se indica en el compartimento de las pilas.
3. Vuelva a colocar la tapa del compartimento.
4. Asegúrese de que el interruptor de carga de las pilas (13) ubicado en el lateral esté en la posición OFF. ¡NUNCA USE PILAS TRADICIONALES CON EL INTERRUPTOR DE CARGA EN ON!

Uso con adaptador CA/CC o adaptador de USB (no incluidos)

1. Inserte el conector de CC de su cable adaptador CA/CC, o conecte un conector de USB adaptado a toma de CC, en la TOMA DE ENTRADA DE CC de 4,5 V (12) ubicada en el lateral de la unidad.
2. Conecte el adaptador de CA/CC o de USB en un enchufe de 100-240 V ~ 50/60 Hz de CA.

Notas:

Si el adaptador de CA/CC o de USB está conectado cuando se hayan colocado pilas tradicionales, la fuente de alimentación cambiará automáticamente al suministro de CA.

Si desea usar un adaptador de CA/CC, use solo un modelo de 4,5 V con la polaridad correcta.

Asegúrese de que el voltaje de su adaptador de CA/CC o de USB coincida con el voltaje de su domicilio antes de enchufarlo.

Cuando no esté usando la alimentación de CA, desenchufe el adaptador de CA/CC o de USB.

No toque el adaptador de CA/CC o de USB con las manos mojadas.

Uso de pilas recargables (2 pilas recargables de 1,2 V 1000 mAh NI-MH incluidas)

1. Desconecte el adaptador de CA/CC o de USB del enchufe cuando se vayan a introducir las pilas.
2. Abra la tapa del compartimento de pilas como se explica más atrás.
3. Inserte 2 pilas recargables AA 1,2 V Ni-MH, con la polaridad correcta, según se indica en el compartimento de las pilas.
4. Vuelva a colocar la tapa del compartimento.
5. Coloque el INTERRUPTOR DE CARGA DE LAS PILAS (13) en ON para comenzar la carga.
6. Tras 3 horas de carga coloque el INTERRUPTOR DE CARGA DE LAS PILAS (13) en OFF.

Tiempo de reproducción que ofrecen las pilas recargables con carga completa

- 2 pilas de 1,2 V 1000 mAh deberían durar unas 4-5 horas de reproducción.

Precaución:

PROHIBIDO mezclar pilas recargables con pilas tradicionales.

PROHIBIDO cargar las pilas ininterrumpidamente durante 24 horas o más para evitar deterioros en su rendimiento.

PROHIBIDO intentar cargar pilas tradicionales (no recargables). ¡Pueden explotar!

Notas:

Si es la primera carga de las pilas recargables, la carga completa puede tardar aproximadamente 15 horas. Si la duración de las pilas se reduce drásticamente aunque se hayan cargado correctamente, compre un nuevo juego de pilas recargables.

AURICULARES

Conecte los auriculares estéreo (incluidos) a la toma de conexión de teléfono (11).

REPRODUCCIÓN DE CD

1. Conecte los auriculares (incluidos) o unos cascos a la toma de conexión de teléfono.
2. Pulse el botón de apertura (8) para abrir la tapa del compartimento de CD.
3. Inserte un disco con el lado de la etiqueta hacia arriba.
4. Cierre la tapa del compartimento de CD hasta que se escuche un clic.
5. Ponga el regulador de VOLUMEN (10) al mínimo.
6. La unidad se encenderá automáticamente y mostrará el número de pista y la duración. Comienza la reproducción. Durante la reproducción, la pantalla muestra la pista actual y el tiempo transcurrido.
7. Ajuste el regulador de VOLUMEN al nivel deseado.
8. Para detener temporalmente la reproducción, pulse el botón REPRODUCIR/PAUSA (2) una vez. En la pantalla parpadeará el tiempo transcurrido y aparecerá el número de pista. Pulse el botón REPRODUCIR/PAUSA de nuevo para reanudar la reproducción.
9. Para detener la reproducción, pulse el botón de DETENER (3) una vez.
10. Para apagar la unidad, presione dos veces el botón de DETENER (3).

Notas:

Si la tapa del compartimento de CD se abre accidentalmente mientras se está reproduciendo, la pantalla mostrará "Open" (Apertura).

Espere hasta que el disco se detenga completamente antes de presionar el botón de APERTURA (8).

ENCONTRAR UNA PISTA CONCRETA O UN PUNTO DE LA PISTA

1. Pulse el botón RETROCEDER (4) una vez para saltar al inicio de la pista actual.
2. Pulse el botón RETROCEDER de forma repetida para volver a pistas anteriores.
3. Pulse el botón AVANZAR (5) de forma repetida para ir a las siguientes pistas.
4. Pulse y mantenga presionado el botón AVANZAR o RETROCEDER para moverse a alta velocidad hacia delante o hacia atrás respectivamente en la pista actual. Se oirá sonido con poco volumen durante este proceso de búsqueda para ayudar a la localización del punto deseado.

REPETIR LA REPRODUCCIÓN

1. Pulse el botón REPRODUCIR/PAUSA (2).
2. Para volver a reproducir la pista, pulse el botón MODO (7) una vez durante la REPRODUCCIÓN. En la pantalla aparecerá "1". El CD empezará a reproducir la pista actual repetidamente hasta que se presione el botón DETENER (3). Pulse el botón de MODO (7) 4 veces para cancelar la repetición de la pista actual. El indicador 'REP 1' desaparecerá de la pantalla.
3. Para repetir todo pulse el botón de MODO (7) dos veces. En la pantalla aparecerá "ALL". Pulse el botón de MODO (7) 3 veces para cancelar la repetición de todo el Álbum. El indicador "ALL" desaparecerá de la pantalla.

REPRODUCCIÓN ALEATORIA

1. Pulse el botón de MODO (7) 3 veces para entrar en modo aleatorio. El indicador "RND" aparecerá en la pantalla, y el CD comenzará a reproducir aleatoriamente todas las pistas de todos los álbumes.
2. Pulse el botón SALTAR para ir a la siguiente pista aleatoria.
3. Pulse el botón de MODO (7) dos veces para volver al modo de Reproducción Normal.

REPRODUCCIÓN INTRODUCTORIA

1. Pulse el botón REPRODUCIR/PAUSA (2).
2. Pulse el botón de MODO (7) 4 veces para entrar en modo Introductorio. En la pantalla aparecerá el indicador 'INTRO'.

3. Presione REPRODUCIR, y comenzarán a reproducirse los 10 primeros segundos de cada pista de cada álbum del CD.
4. Pulse el botón de MODO (7) una vez para cancelar la reproducción en modo Introductorio y volver a la reproducción normal.
5. Cuando todas las pistas hayan terminado de reproducirse, la unidad se apagará automáticamente a los 60 segundos.

REPRODUCCIÓN PROGRAMADA

1. Pulse el botón de REPRODUCIR/PAUSA (2) y, 8 segundos después, el botón de DETENER (3).
2. Pulse el botón de PROGRAMAR (6), y su pantalla mostrará lo siguiente: (00 01) y el 00 parpadeará.
3. Pulse los botones de SALTAR hacia delante y hacia atrás (4,5) para seleccionar la pista que se desea programar, y pulse el botón de PROGRAMAR (6) una vez para confirmarlo.
4. Repita el paso 3 para programar hasta 20 pistas.
5. Pulse el botón REPRODUCIR/PAUSA (2) una vez para iniciar la reproducción programada.
6. Para cancelar la reproducción programada, pulse el botón de DETENER (3) una vez.

AHORRO DE ENERGÍA

Si la unidad no puede reproducir durante unos 30 segundos, se apagará automáticamente.

3. Especificaciones

REPRODUCTOR PORTÁTIL DE CD/MP3	CD-010/CD-011/CD-012
Reproduce discos	CD Audio
Protección antichoque	No
Conector de salida	Toma para auriculares de 3,5 mm
Red eléctrica	4,5 V
Batería	2 x 1,2 V 1000Mah (NI-MH) o 2 x 1,5 V AA

1. Garantía

Commaxx B.V. ofrece servicio y garantía en conformidad con las leyes europeas, por lo que en caso de requerir una reparación (tanto durante como después del periodo de garantía) debe ponerse en contacto con su distribuidor local.

Nota importante: No es posible enviar directamente a Commaxx B.V. los productos que necesiten reparación.

Nota importante: Si se abre la unidad o se accede a su interior en modo alguno en un centro de mantenimiento no oficial, la garantía quedará anulada.

El dispositivo no es adecuado para un uso profesional. En caso de realizar un uso profesional, todas las obligaciones de garantía del fabricante quedarán anuladas.

2. Aviso legal

Se realizan actualizaciones del firmware y/o componentes de hardware de manera periódica. Por tanto, algunas instrucciones, especificaciones e imágenes de estos documentos podrían diferir ligeramente de su modelo concreto. Todos los elementos descritos en esta guía son únicamente para fines ilustrativos y pueden no corresponderse a su modelo concreto. Las descripciones de este manual no otorgarán ningún derecho legal.

3. Eliminación de un dispositivo usado

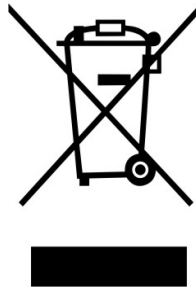

Este símbolo indica que el producto eléctrico o batería pertinente no debe eliminarse con los residuos domésticos generales en Europa. Para garantizar un tratamiento correcto de los residuos del producto y las pilas, elimínelos en conformidad con las leyes locales vigentes para la eliminación de equipos eléctricos y pilas. Al hacerlo, ayudará a preservar los recursos naturales y mejorar los niveles de protección del medio ambiente en el tratamiento y eliminación de residuos eléctricos (Directiva sobre residuos de aparatos eléctricos y electrónicos).

4. Marca CE

Por la presente, Commaxx B.V. Wiebachstraat 37, 6466 NG Kerkrade, The Netherlands, declara que este producto cumple los requisitos fundamentales de las directivas de la UE.

Puede consultar la declaración de conformidad a través de techdoc@commaxxgroup.com



5. Servicio

Para más información y asistencia técnica, por favor visite www.lenco.com Commaxx B.V. Wiebachstraat 37, 6466 NG Kerkrade, The Netherlands.

FORSIGTIG:

Hvis enheden ikke anvendes, justeres og behandles i overensstemmelse med brugervejledningen, kan det resultere i farlig stråling.

FORHOLDSREGLER FØR IBRUGTAGNING

HUSK DISSE ANVISNINGER:

1. Tildæk eller blokér ikke ventilationsåbningerne. Hvis enheden placeres på en hylde, skal der altid være 5 cm (2") frirum på alle sider af enheden.
2. Installér enheden iht. anvisningerne i den medfølgende brugervejledning.
3. Hold enheden på afstand af varmekilder som fx radiatorer, varmeapparater, ovne, stearinlys og andre varmegenererende produkter samt åben ild. Enheden er udelukkende til brug i tempererede klimazoner. Undgå stærk varme og kulde. Driftstemperatur mellem 0° og 35°C.
4. Undlad at anvende enheden nær stærke magnetfelter.
5. Elektrostatisk udladning kan forstyrre denne enheds normale drift. Sker det, skal du blot nulstille og genstarte enheden i henhold til anvisningerne i brugervejledningen. Under filoverførsel skal du handle med omhu og betjene enheden i et område fri for statisk elektricitet.
6. Advarsel! Stik aldrig genstande ind i enheden gennem ventilationsåbninger eller sprækker. Produktet indeholder strømførende dele, og hvis du stikker en genstand ind i enheden, kan det medføre elektrisk stød og/eller kortslutning af de indre dele. Af samme grund må du ikke spilde vand eller væske på produktet.
7. Benyt ikke enheden på våde eller fugtige steder som fx på et badeværelse, i et dampfyldt køkken eller nær en swimmingpool.
8. Enheden må ikke udsættes for dryp eller stænk. Der må ikke anbringes genstande fyldt med væske, som fx vaser, på eller i nærheden af apparatet.
9. Brug ikke enheden på steder, hvor der kan opstå kondens. Hvis enheden placeres i et varmt og fugtigt rum, kan der danne sig vanddråber eller kondens inde i den, og den kan muligvis ikke fungere korrekt. Lad enheden stå slukket i 1 - 2 timer, inden du tænder den. Enheden skal være tør, når der tændes for strømmen.
10. Trods det, at enheden er fremstillet med yderste omhu og kontrolleret flere gange før afsendelse fra fabrikken, kan det stadig forekomme, som med alle elektriske apparater, at der opstår problemer. Hvis du oplever røg eller overdreven varmeudvikling eller andre uventede fænomener, bør du omgående tage stikket ud af stikkontakten.
11. Denne enhed skal drives af en strømkilde som den, der er angivet på mærkepladen. Hvis du ikke er sikker på, hvilken forsyningsspænding, der anvendes i dit hjem, bør du søge vejledning hos din forhandler eller det lokale elselskab.
12. Hold enheden udenfor dyrs rækkevidde. Nogle kæledyr kan finde på at bide i strømkabler.
13. Rengør enheden med en blød, tør klud. Brug ikke opløsningsmidler eller benzinbaserede væsker. Hårnakkede pletter kan fjernes med en let fugtet klud med en mild sæbeopløsning.
14. Producenten er ikke ansvarlig for skade eller mistede data, der skyldes fejlfunktion, misbrug, ændringer af enheden eller udskiftning af batterier.
15. Undlad at afbryde forbindelsen, mens enheden formateres, eller der overføres filer. I modsat fald kan data blive beskadiget eller gå tabt.
16. Hvis enheden er udstyret med funktion til USB-afspilning, skal USB-sticken sættes direkte i apparatet. Brug ikke et USB-forlænger-kabel, da et sådant kan skabe interferens og føre til tab af data.
17. Mærkepladen findes i bunden eller på bagsiden af enheden.
18. Denne enhed må ikke bruges af personer (inkl. børn) med nedsatte fysiske motoriske eller mentale evner eller manglende erfaring, medmindre de er blevet instrueret i brugen af en person, der er ansvarlig for deres sikkerhed, og er under dennes opsyn.
19. Produktet er udelukkende beregnet til ikke-professionel brug, ikke til kommerciel eller industriel anvendelse.
20. Sørg for, at enheden er placeret stabilt. Skade, der skyldes anvendelse af produktet i en ustabil position, vibrationer, stød eller manglende overholdelse af de retningslinjer og andre advarsler, der er udstykket i denne brugervejledning, dækkes ikke af garantien.
21. Åbn aldrig enhedens kabinet.

22. Placér aldrig denne enhed ovenpå andet elektrisk udstyr.
23. Lad ikke børn få adgang til plastposer.
24. Brug kun tilslutninger/tilbehør, der er angivet af producenten.
25. Overlad alt servicearbejde til et kvalificeret serviceværksted. Service er påkrævet, hvis enheden på nogen måde er blevet beskadiget, hvis fx strømkablet eller stikket er beskadiget, hvis der er spildt væske på enheden, eller hvis en genstand er faldet ned i den, hvis enheden har været udsat for regn eller fugt, ikke fungerer korrekt eller er blevet tabt.
26. Langvarig lytning til musik ved høj lydstyrke kan medføre midlertidigt eller permanent høretab.
27. Hvis produktet leveres med strømkabel eller strømforsyning til vekselstrøm:
 - Hvis der opstår problemer, skal du tage stikket ud af kontakten og overlade al service til kvalificeret tekniker.
 - Undlad at træde på eller klemme strømforsyningen. Vær forsigtig, især nær de steder, hvor stik og kabler er fastgjort. Undlad at placere tunge genstande på strømforsyningen, da dette vil kunne beskadige den. Hold hele enheden udenfor børns rækkevidde! Hvis børn leger med strømkabler, kan de komme slemt til skade.
 - Tag stikket ud af stikkontakten i tordenvej, samt hvis du ikke skal bruge enheden i længere tid.
 - Enheden skal placeres nær stikkontakten, og der skal altid være let adgang til den stikkontakt, enheden er tilsluttet.
 - Undlad at overbelaste stikkontakter eller forlængerledninger. Overbelastning kan medføre brand eller elektrisk stød.
 - Enheder med klasse 1-opbygning bør forbindes til en stikkontakt med jord.
 - Enheder med klasse 2-opbygning kræver ikke jordforbindelse.
 - Hold altid i stikket, når du tager det ud af stikkontakten. Træk ikke i ledningen. Dette kan medføre kortslutning.
 - Brug ikke en beskadiget ledning eller stik eller en løs stikkontakt. Gør du det, kan det medføre brand eller elektrisk stød.
28. Hvis produktet indeholder eller leveres med en fjernbetjening indeholdende knapcellebatterier: Advarsel:
 - "Slug ikke batteriet, der er risiko for kemisk forbrænding" eller tilsvarende.
 - [Fjernbetjeningen leveret med] dette produkt indeholder et knapcellebatteri. Hvis batteriet sluges, kan det medføre alvorlige indre forbrændinger på blot 2 timer, hvilket kan medføre dødsfald.
 - Hold nye og brugte batterier udenfor børns rækkevidde.
 - Hvis batterirummet ikke kan lukkes sikkert, skal du holde op med at bruge produktet og holde det udenfor børns rækkevidde.
 - Hvis du tror, et batteri kan være blevet slugt eller placeret inden i nogen del af kroppen, skal du omgående søge lægehjælp.
29. OBS ved brug af batterier:
 - Eksplosionsfare, hvis batteriet udskiftes med et andet af forkert type. Udskift udelukkende med samme eller tilsvarende type.
 - Batteriet må ikke udsættes for ekstremt høje eller lave temperaturer eller lavt lufttryk ved stor højde under brug, opbevaring eller transport.
 - Udskiftning af et batteri med et andet af forkert type kan medføre eksplosion eller lækage af brændbar væske eller gas.
 - Bortskaffelse af batterier ved afbrænding eller i en varm ovn eller ved mekanisk knusning eller opskæring af et batteri kan medføre en eksplosion.
 - Hvis et batteri efterlades i omgivelser med ekstremt høje temperaturer, kan det medføre eksplosion eller lækage af brændbar væske eller gas.
 - Hvis et batteri udsættes for ekstremt lavt lufttryk, kan det medføre eksplosion eller lækage af brændbar væske eller gas.
 - Tænk på miljøet ved bortskaffelse af brugte batterier.

INSTALLATION

- Udpak alle dele, og fjern beskyttelsesmaterialerne.
- Slut ikke enheden til lysnettet, før du har kontrolleret forsyningsspændingen og foretaget alle nødvendige tilslutninger.

ADVARSEL VEDR. CD-/DVD-AFSPILLER:

ADVARSEL

Laserprodukt i klasse 1

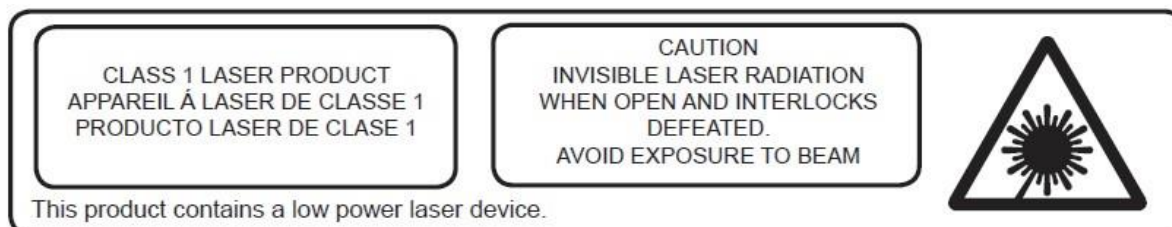

EN	DK/NO
CLASS 1 LASER PRODUCT	LASERPRODUKT I KLASSE 1
CAUTION	FORSIGTIG
INVISIBLE LASER RADIATION WHEN OPEN AND INTERLOCKS DEFEATED.	USYNLIG LASERSTRÅLING HVIS ENHEDEN ÅBNES, OG SIKKERHEDSLÅSE BRYDES OP.
AVOID EXPOSURE TO BEAM	UNDGÅ EKSPONERING FOR STRÅLE
This product contains a low power laser device.	Produktet indeholder en laserenhed med lav effekt.

Advarsel: Rør ikke linsen.

	ADVARSEL: Når du lytter til en personlig musikafspiller i trafikken, kan din opmærksomhed på mulige risici såsom biler, der kører i modsat retning, blive reduceret.
	ADVARSEL: Undgå risiko for høreskader ved aldrig at lytte ved høj lydstyrke i længere tid ad gangen.

Advarsel: Åbn ikke batterirummet uden tilstedeværelse af en voksen

Advarsel. Uegnet til børn under 6 år.



1. BESKRIVELSE AF ENHEDEN

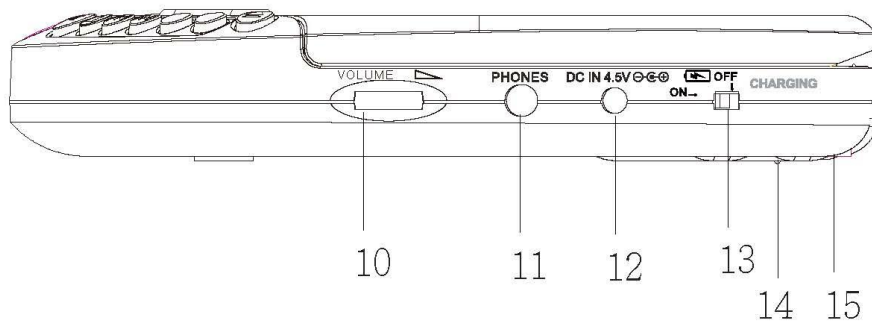
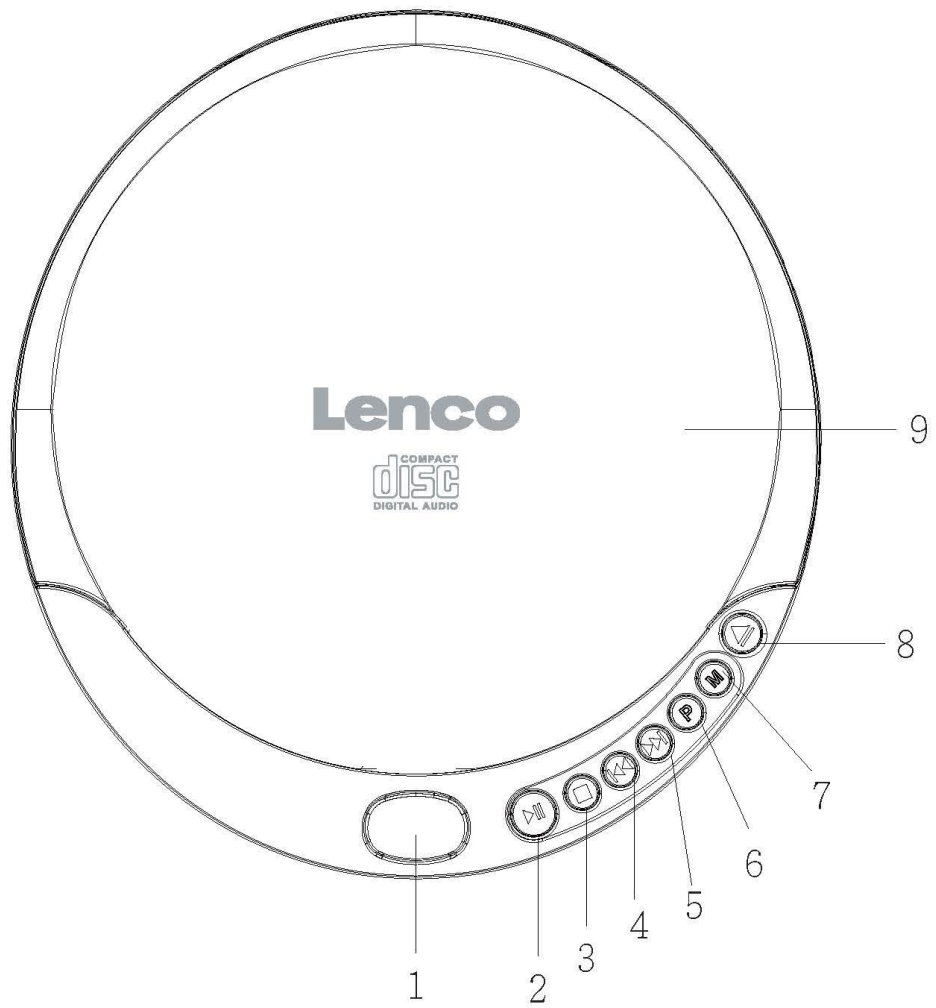

1. LCD-DISPLAY
2. Knappen AFSPIL/PAUSE
3. Knappen STOP
4. Knappen SKIP-/SEARCH
5. Knappen SKIP+/SEARCH
6. Knappen PROGRAM
7. Knappen MODE
8. Knappen OPEN SWITCH
9. CD-LÅGE
10. Knappen VOLUME
11. STIK TIL ØRETELEFONER
12. INDGANGSSTIK TIL JÆVNSTRØM
13. BATTERIPLADNINGSKONTAKT
14. BATTERIRUM
15. LÅS TIL BATTERIRUM

TILBEHØR

1. Stereoøretelefoner
2. USB-stik til DC-stikkabel
3. 2 x AA 1,2 V 1000 mAh Ni-MH genopladelige batterier

2. Funktion

OPSTART

Brug med almindelige batterier (medfølger ikke)

1. Åbn lågen til batterirummet, der er placeret i bunden af enheden, ved at skubbe lågen og løfte den op. (Lågen til batterirummet må ikke fjernes).
2. Sæt 2 x 1,5V/UM-3/AA-alkalinebatterier i størrelse 1,5V/UM-3/AA i, og følg den korrekte polaritet, som er angivet i batterirummet.
3. Luk lågen til batterirummet.
4. Sørg for, at batteriopladningskontakten (13) på siden er i positionen OFF. BRUG ALDRIG ALMINDELIGE BATTERIER, MENS OPLADNINGSKONTAKTEN ER SLÅET TIL!

Brug med AC/DC-adapter eller USB-adapter (medfølger ikke)

1. Sæt DC-stikket i enden af AC/DC-adapterens ledning eller tilslut USB-stikket til DC-stikkablet med USB-adapteren i DC 4,5 V INPUT-stikket (12) på siden af enheden.
2. Tilslut AC/DC- eller USB-adapteren til en 100-240 V ~ 50/60 Hz AC-stikkontakt.

Bemærkninger:

Hvis AC/DC- eller USB-adapteren er tilsluttet, når der er installeret almindelige batterier, skifter strømforsyningen automatisk til AC-strømkilden.

Hvis du ønsker at bruge en AC/DC-adapter, skal du bruge en 4,5 V-model med den korrekte polaritet.

Sørg for, at AC/DC- eller USB-adapteren passer til din husholdningsspænding, før du tilslutter den til stikkontakten.

Når du ikke bruger AC-strøm, skal du afbryde AC/DC- eller USB-adapteren fra stikkontakten.

Rør ikke ved AC/DC- eller USB-adapteren med våde hænder.

Brug genopladelige batterier (2 stk. 1,2 V 1000 mAh Ni-MH genopladelige batterier medfølger)

1. Tag AC/DC- eller USB-adapteren ud af stikkontakten, hvis den er tilsluttet enheden.
2. Åbn lågen til batterirummet som nævnt tidligere.
3. Læg 2 genopladelige AA 1,2 V Ni-MH-batterier i enheden iht. markeringerne for polaritet inde i batterirummet.
4. Luk lågen til batterirummet.
5. Flyt BATTERIOPPLADNINGSKONTAKTEN (13) over på ON for at starte opladningen.
6. Efter 3 timers opladning sættes BATTERIOPPLADNINGSKONTAKTEN (13) til OFF.

Angivelse af spilletiden for fuldt opladede genopladelige batterier

- 2 stk. 1,2 V 1000 mAh giver ca. 4-5 timers afspilning.

Forsigtig:

Bland IKKE genopladelige og almindelige batterier.

Oplad IKKE i 24 timer eller mere, da det ellers vil forringe de genopladelige batteriers ydeevne.

Forsøg IKKE at oplade normale (ikke genopladelige) batterier. De kan eksplodere!

Bemærkninger:

Hvis de genopladelige batterier oplades for første gang, tager det dem ca. 15 timer at blive fuldt opladet. Hvis driftstiden falder drastisk, selv når de genopladelige batterier er opladet korrekt, skal du købe et nyt sæt genopladelige batterier.

ØRETELEFONER

Tilslut stereo-øretelefonerne (medfølger) til øretelefonstikket (11).

CD-AFSPILNING

1. Tilslut øretelefonerne (medfølger) eller valgfrie hovedtelefoner til øretelefonstikket.
2. Tryk på knappen DOOR OPEN (8) for at åbne døren til CD-rummet.
3. Indsæt en disk med etikettesiden opad.
4. Luk lågen til CD-rummet, indtil du hører et klik.
5. Indstil VOLUME-kontrollen (10) til minimum.
6. Enheden tændes automatisk og viser nummeret på numrene og tiden. Afspilningen starter. Under afspilningen vises det aktuelle nummer og den forløbne tid på displayet.
7. Juster VOLUME-kontrollen til det ønskede lytteniveau.
8. For at stoppe afspilningen midlertidigt skal du trykke på knappen AFSPIL/PAUSE (2) én gang. Den forløbne tid blinker, og nummeret vises på displayet. Tryk på knappen AFSPIL/PAUSE igen for at genoptage afspilningen.
9. For at stoppe afspilningen skal du trykke på knappen STOP (3) én gang.
10. For at slukke for enheden skal du trykke to gange på STOP (3).

Bemærkninger:

Når CD-lågen ved et uheld åbnes under afspilning, vises "Open" (Åben) på displayet.

Vent, indtil disken er helt stoppet, før du trykker på knappen OPEN (8).

LOKALISERING AF ET BESTEMT NUMMER ELLER ET BESTEMT STED I ET NUMMER

1. Tryk på knappen BACKWARD (4) én gang for at gå tilbage til begyndelsen af det aktuelle nummer.
2. Tryk på knappen BACKWARD flere gange for at gå tilbage til tidligere numre.
3. Tryk på knappen FORWARD (5) gentagne gange for at gå til næste nummer.
4. Tryk og hold enten knappen FORWARD eller BACKWARD nede for at søge baglæns eller fremad med høj hastighed på et bestemt sted i et nummer. Der høres lavt lydniveau under søgeprocessen for at hjælpe med at finde det rigtige sted i nummeret.

GENTAG AFSPILNING

1. Tryk på knappen AFSPIL/PAUSE (2).
2. For at gentage det samme nummer skal du trykke på knappen MODE (7) én gang under AFSPILNINGEN. "1" vises på displayet. CD'en starter gentagen afspilning af et enkelt nummer, indtil der trykkes på knappen STOP (3). Tryk på knappen MODE (7) 4 gange for at annullere gentagelse af afspilningen af et enkelt nummer. Indikatoren "REP 1" forsvinder fra displayet.
3. For at gentage hele afspilningen skal du trykke på knappen MODE (7) to gange. "ALL" (ALLE) vises på displayet. Tryk på knappen MODE (7) 3 gange for at annullere gentagelsen af hele albummet. Indikatoren "ALL" (ALLE) forsvinder fra displayet.

TILFÆLDIG AFSPILNING

1. Tryk på knappen MODE (7) 3 gange for at åbne tilfældig afspilningstilstand. "RND" vises på displayet, hvorefter CD'en starter med at afspille alle numre fra hele albummet i tilfældig rækkefølge.
2. Tryk på knappen SKIP for at gå til dt næste tilfældige nummer.
3. Tryk på knappen MODE (7) to gange mere for at vende tilbage til normal afspilningstilstand.

INTRO-AFSPILNING

1. Tryk på knappen AFSPIL/PAUSE (2).
2. Tryk på knappen MODE (7) 4 gange for at åbne Intro-tilstand. "INTRO" vises på displayet.
3. Tryk på PLAY. CD'en starter med at afspille de første 10 sekunder af hvert nummer af hvert album på CD'en.

4. Tryk på knappen MODE (7) en gang til for at afbryde Intro-afspilning og genoptage normal afspilning.
5. Strømmen slukkes automatisk efter 60 sekunder, når alle numre er blevet afspillet.

PROGRAMMERET AFSPILNING

1. Tryk på knappen AFSPIL/PAUSE (2) og efter 8 sekunder på knappen STOP (3).
2. Tryk på knappen PROG (6). Følgende vises på displayet: (00 01), og 00 blinker.
3. Tryk på knapperne SKIP+ og SKIP- (4,5) for at vælge det ønskede nummer, der skal programmeres, og tryk på knappen PROG (6) én gang for at bekræfte.
4. Gentag trin 3 for at programmere op til 20 numre.
5. Tryk på knappen AFSPIL/PAUSE (2) én gang for at starte den programmerede afspilning.
6. For at annullere programmeret afspilning skal du trykke på knappen STOP (3) én gang.

ENERGISPAREFUNKTION

Hvis enheden ikke afspiller noget i ca. 30 sekunder, slukker den automatisk.

3. Specifikationer

BÆRBAR CD-/MP3-AFSPILLER	CD-010/CD-011/CD-012
Afspiller CD'er	CD-lyd
Beskyttelse mod stød	Nej
Udgangsstik	3,5 mm stik til øretelefoner
Strøm	4,5V
Batteri	2 x 1,2 V 1000 mAh (NI-MH) eller 2 x 1,5 V AA

1. Garanti

Commaxx B.V. tilbyder service og garanti i overensstemmelse med europæisk lovgivning, hvilket betyder, at i tilfælde af reparation (både under og efter garantiperiodens udløb) bør du kontakte din lokale forhandler.

Vigtig meddelelse: Det er ikke muligt at sende produktet direkte til Commaxx B.V., hvis det kræver reparation.

Vigtig meddelelse: Hvis enheden åbnes eller på nogen måde tilgås af et ikke-godkendt servicecenter, bortfalder garantien.

Denne enhed er ikke egnet til professionel brug. I tilfælde af professionel brug bortfalder alle garantiforpligtelser fra producentens side.

2. Ansvarsfraskrivelse

Firmware og/eller hardwarekomponenter opdateres regelmæssigt. Derfor kan visse dele af vejledningen, specifikationerne og illustrationerne i vejledningen variere en smule fra dit faktiske produkt. Alle elementer, der beskrives i denne vejledning, er kun til illustration og gælder måske ikke i den givne situation. Ingen juridisk ret eller rettighed kan opnås fra beskrivelsen i denne vejledning.

3. Bortskaffelse af udtjente enheder



Symbolet angiver, at det relevante elektriske produkt eller batteri inden for Europa ikke må bortskaffes som almindeligt husholdningsaffald. For at sikre korrekt affaldsbehandling af produktet og batteriet skal du bortskaffe dem i overensstemmelse med gældende lokal lovgivning om bortskaffelse af elektrisk udstyr eller batterier. På den måde hjælper du med at bevare naturressourcer og forbedre miljøbeskyttelsen indenfor behandling og bortskaffelse af elektrisk affald (Direktiv om affald af elektrisk og elektronisk udstyr).

4. CE-mærke

Commaxx B.V., Wiebachstraat 37, 6466 NG Kerkrade, The Netherlands, erklærer hermed, at dette produkt er i overensstemmelse med de væsentlige krav i EU-direktivet.

Konformitetserklæringen kan fås via techdoc@commaxxgroup.com



5. Service

Gå ind på www.lenco.com for at få yderligere oplysninger og support fra vores helpdesk Commaxx B.V. Wiebachstraat 37, 6466 NG Kerkrade, The Netherlands.

VAR FÖRSIKTIG:

Att använda kontroller eller justeringar eller utföra andra förfaranden än de som anges häri kan leda till att du utsätts för farlig strålning.

FÖRSIKTIGHETSÅTGÄRDER INNAN ANVÄNDNING**HA DESSA INSTRUKTIONER I ÅTANKE:**

1. Täck inte över eller blockera några ventilationsöppningar. När enheten placeras på en hylla bör det lämnas 5 cm (2 tum) ledigt utrymme runt hela enheten.
2. Montera i enlighet med den medföljande användarmanualen.
3. Håll enheten borta från värmekällor såsom radiatorer, värmare, spisar, ljus och andra värmegenererande produkter eller öppen eld. Enheten kan endast användas i måttliga klimat. Extremt kalla eller varma omgivningar bör undvikas. Drifttemperatur mellan 0 och 35 °C.
4. Undvik att använda enheten nära starka magnetfält.
5. Elektrostatisk urladdning kan störa den normala användningen av den här enheten. Återställ och starta om enheten enligt instruktionsboken om så är fallet. Hantera försiktigt och använd i en statiskt fri miljö vid filöverföring.
6. Varning! För aldrig in ett föremål i produkten genom ventilerna eller öppningarna. Högsänkning flödar genom produkten och om du för in ett föremål kan det orsaka elektriska stötar och/eller kortslutning av interna komponenter. Spill inte vatten eller vätska på produkten av samma anledning.
7. Använd inte i våta eller fuktiga områden såsom badrum, ångfyllda kök eller i närheten av simbassänger.
8. Enheten får inte utsättas för dropp eller stänk och se till att inga föremål fyllda med vätskor såsom vaser placeras på eller i närheten av den.
9. Använd inte den här enheten när kondens kan uppstå. När enheten används i ett varmt och fuktigt rum kan vattendroppar eller kondens uppstå inuti enheten och enheten kanske inte fungerar som den ska. Låt enheten vara avstängd i en eller två timmar innan du slår på strömmen igen. Enheten ska vara torr innan strömmen slås på.
10. Även om denna enhet tillverkas med största omsorg och kontrolleras flera gånger innan den lämnar fabriken är det fortfarande möjligt att problem kan uppstå vilket gäller alla elektriska apparater. Om du märker rök, kraftig uppbyggnad av värme eller andra oväntade fenomen ska du omedelbart dra ur kontakten ur eluttaget.
11. Enheten måste drivas med en strömkälla såsom anges på de särskilda märkningskraven. Kontakta din återförsäljare eller lokala elbolag om du är osäker på vilken typ av strömförsörjning som används i ditt hem.
12. Håll på säkert avstånd från husdjur. Vissa djur kan bita på elkablar.
13. Använd en mjuk och torr trasa för att rengöra enheten. Använd inte lösningsmedel eller bensinbaserade vätskor. För att ta bort allvarliga fläckar kan du använda en fuktig trasa med utspätt rengöringsmedel.
14. Leverantören ansvarar inte för skador eller förlorade data orsakade av fel, missbruk, modifiering av enheten eller batteribyte.
15. Avbryt inte anslutningen när enheten formaterar eller överför filer. Data kan då bli skadade eller förloras.
16. Om enheten har en funktion med USB-uppspelning bör USB-minnet anslutas direkt till enheten. Använd inte en USB-förlängningskabel eftersom den kan orsaka störningar som kan leda till dataförlust.
17. Klassificeringsetiketten är placerad på enhetens undersida eller baksida.
18. Den här enheten är inte avsedd för att användas av personer (inklusive barn) med fysiska, sensoriska eller psykiska funktionshinder eller brist på erfarenhet och kunskap såvida de inte är under övervakning av eller har fått instruktioner om korrekt användning av enheten av den person som ansvarar för deras säkerhet.
19. Den här produkten är endast avsedd för icke-professionell användning och inte för kommersiellt eller industriellt bruk.
20. Se till att enheten är justerad till en stabil position. Skador orsakade av att använda den här produkten i ett instabilt läge med vibrationer eller stötar eller av att inte följa någon annan varning eller försiktighetsåtgärd i denna användarmanual täcks inte av garantin.
21. Ta aldrig bort enhetens hölje.

22. Placera aldrig enheten på annan elektrisk utrustning.
23. Låt inte barn ha tillgång till plastpåsar.
24. Använd endast tillbehör som anges av tillverkaren.
25. Överlåt all service till kvalificerad servicepersonal. Service krävs när enheten har skadats på något sätt, exempelvis på strömkabeln eller strömkontakten, när vätska har spillts eller föremål fallit in i den, när den har utsatts för regn eller fukt och inte fungerar normalt eller har tappats.
26. Lång exponering för höga ljud från musikspelare kan leda till tillfällig eller permanent hörselnedsättning.
27. Om produkten levereras med strömkabel eller nätadapter:
 - Dra ur strömkabeln och kontakta behörig personal för service om ett problem uppstår.
 - Trampa inte på nätadaptern och kläm den inte. Var mycket försiktig och då särskilt nära kontakter och kabelns uttag. Placera inte tunga föremål på nätadaptern då detta kan skada den. Håll hela enheten utom räckhåll för barn! När de leker med strömkabeln kan de skada sig själva.
 - Koppla ur denna enhet under åskväder eller när den inte används under en längre period.
 - Eluttaget måste finnas nära utrustningen och måste vara lättillgängligt.
 - Överbelasta inte eluttaget eller förlängningssladdar. Överbelastning kan orsaka brand eller elektriska stötar.
 - Enheter med klass 1-konstruktion bör anslutas till ett vägguttag med skyddsjord.
 - Enheter med klass 2-konstruktion kräver ingen jordad anslutning.
 - Håll alltid i kontakten när du drar ut den ur vägguttaget. Dra inte i strömkabeln. Detta kan orsaka en kortslutning.
 - Använd inte en skadad strömkabel, strömkontakt eller ett löst vägguttag. Om du gör detta kan det orsaka brand eller elektriska stötar.
28. Om produkten innehåller eller levereras med en fjärrkontroll som innehåller mynt/cellbatterier: Varning:
 - "Svälj inte batterier då kemiska brännskador" eller motsvarande kan uppstå.
 - [Den medföljande fjärrkontrollen] Denna produkt innehåller ett knappcellsbatteri. Om batteriet sväljs kan det orsaka allvarliga inre brännskador på bara två timmar och vara livshotande.
 - Håll nya och använda batterier borta från barn.
 - Om batterifacket inte går att stänga ordentligt bör du sluta använda produkten och hålla den borta från barn.
 - Om du tror att batterier har svalts eller finns någonstans i kroppen ska du omedelbart söka läkarvård.
29. Varning om användning av batterier:
 - Explosionsrisk om batteriet byts ut felaktigt. Byt endast ut mot samma eller motsvarande typ.
 - Batteriet får inte vid användning, förvaring eller transport utsättas för extremt höga eller låga temperaturer samt lågt lufttryck vid hög höjd.
 - Att byta ut ett batteri mot en felaktig typ kan leda till en explosion eller läckage av brandfarlig vätska eller gas.
 - Kassering av ett batteri i eld, en varm ugn, mekaniskt krossning eller skärning av det kan resultera i en explosion.
 - Att lämna ett batteri i en omgivning med extremt hög temperatur kan resultera i en explosion eller läckage av brandfarlig vätska eller gas.
 - Ett batteri som utsätts för extremt lågt lufttryck kan leda till en explosion eller läckage av brandfarlig vätska eller gas.
 - Miljöaspekterna bör uppmärksammas när det gäller kassering av batterier.

MONTERING

- Packa upp alla delar och ta bort skyddsmaterialet.
- Anslut inte enheten till elnätet innan du kontrollerar nätspänningen och att alla andra anslutningar har gjorts.

Varning för CD / DVD-spelare:

VARNING

Klass 1 Laserprodukt

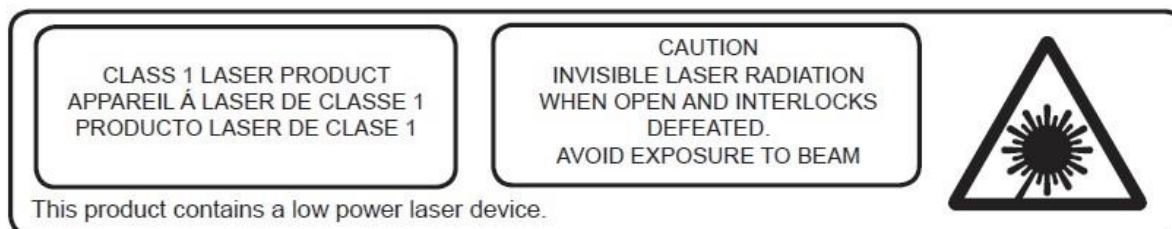

EN	SE
CLASS 1 LASER PRODUCT	KLASS 1 LASERPRODUKT
CAUTION	VAR FÖRSIKTIG
INVISIBLE LASER RADIATION WHEN OPEN AND INTERLOCKS DEFEATED.	OSYNLIG LASERSTRÅLNING I ÖPPET LÄGE OCH MED ÅSIDOSATTA FÖRREGLINGAR.
AVOID EXPOSURE TO BEAM	UNDVIK EXPONERING FÖR STRÅLE
This product contains a low power laser device.	Den här produkten innehåller en laserenhet med låg effekt.

Varning: Rör inte linsen.

	WARNING: När du är i trafiken och använder en personlig musikspelare kan du distraheras av den och utsättas för potentiella faror, såsom bilar i närheten.
	WARNING: För att förhindra eventuella hörselskador ska du inte lyssna på hög volym under långa perioder.

Varning! Lås inte upp batteriluckan utan tillsyn av en vuxen

Varning. Varning: inte lämplig för barn under 6 år.



1. BESKRIVNING AV ENHETEN

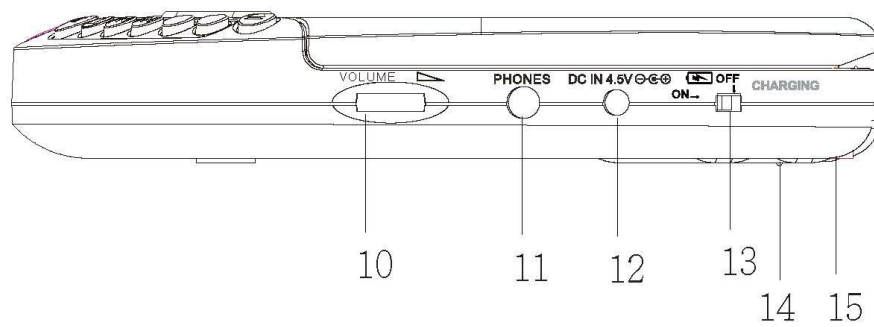
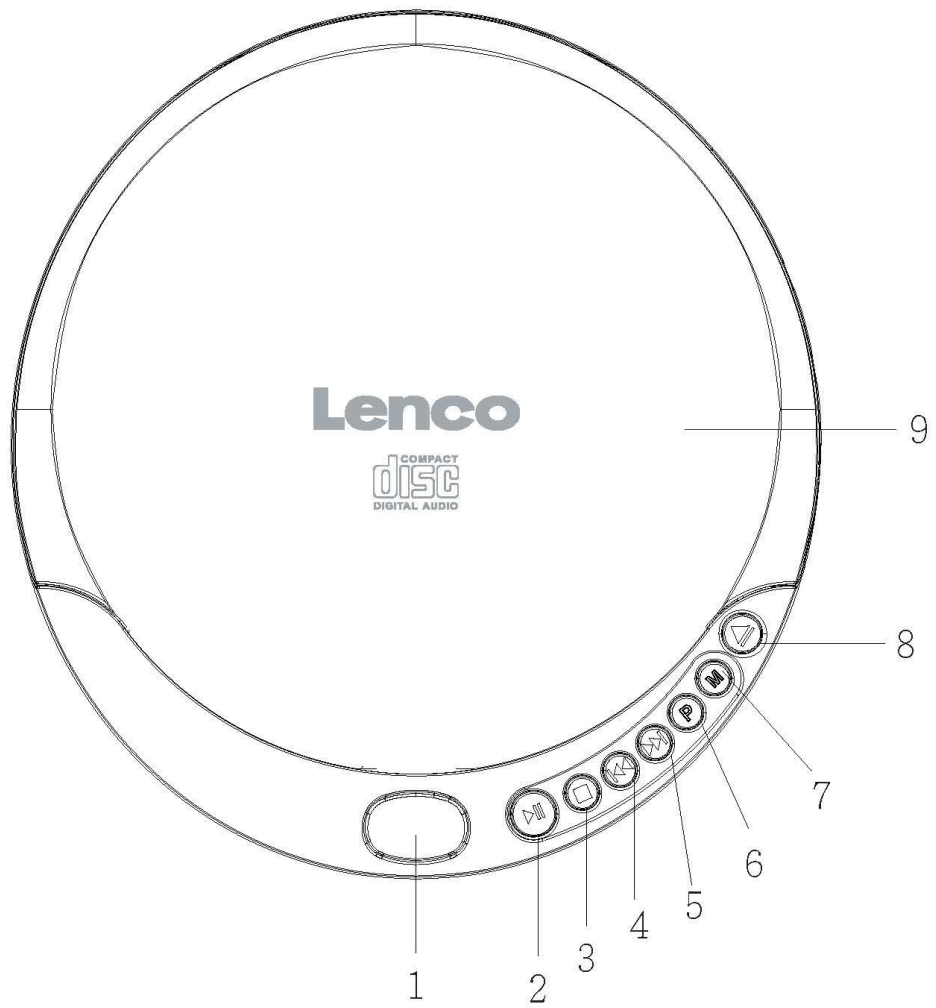

1. LCD-DISPLAY
2. Knappen UPPSPELNING/PAUS
3. Knappen STOP
4. HOPPA-/SÖK-knapp
5. HOPPA+/SÖK-knapp
6. PROGRAMMERINGS-knapp
7. LÄGES-knapp
8. ÖPPNA-knapp
9. CD-LUCKA
10. VOLUME-knapp
11. Hörlursuttag
12. DC-INGÅNG
13. OMKOPPLARE FÖR BATTERILADDNING
14. BATTERIFACK
15. BARNLÅS FÖR BATTERIFACK

TILLBEHÖR

1. Stereohörlurar
2. Kabel med USB-kontakt till DC-uttag
3. 2 x uppladdningsbara batterier av typ AA 1,2 V 1 000 mAh Ni-MH

2. Funktion

STRÖM PÅ

Användning med vanliga batterier (ingår ej)

1. Öppna batterifackets lucka, som finns på enhetens undersida, genom att skjuta luckan och lyfta upp den. (Ta inte bort batteriluckan).
2. Sätt i två alkaliska AA/UM-3-batterier på 1,5 V vända åt rätt håll, som visas i batterifacket.
3. Stäng batterifackets lucka.
4. Se till att omkopplaren för batteriladdning (13) på sidan är i läge OFF. ANVÄND ALDRIG VANLIGA BATTERIER MED LADDNINGSMKOPPLAREN PÅ!

Användning med AC/DC-adapter eller USB-adapter (ingår ej)

1. Sätt i DC-kontakten i AC/DC-adaptersladdens ände eller anslut kabeln med USB-kontakt till DC-uttag till USB-adaptern i uttaget DC 4.5 V INPUT (12) på sidan av enheten.
2. Anslut AC/DC- eller USB-adaptern till ett AC-uttag med 100–240 V och 50/60 Hz.

Obs:

Om AC/DC- eller USB-adaptern ansluts när vanliga batterier är isatta, ändras strömförsörjningen automatiskt till AC-strömkällan.

Om du vill använda en AC/DC-adapter ska du endast använda en 4,5 V-modell med rätt polaritet.

Kontrollera att AC/DC- eller USB-adaptern har samma spänning som den i huset innan du ansluter den till vägguttaget.

När nätström inte används ska AC/DC- eller USB-adaptern dras ut ur vägguttaget. Rör inte AC/DC- eller USB-adaptern med våta händer.

Använd uppladdningsbara batterier (2 st uppladdningsbara batterier av typ 1,2 V 1 000 mAh NI-MH ingår)

1. Dra ut AC/DC- eller USB-adaptern ur vägguttaget om den ansluts till enheten.
2. Öppna batterifackets lucka enligt tidigare beskrivning.
3. Sätt i två laddningsbara AA 1,2V Ni-MH-batterier med rätt polaritet enligt anvisningarna i batterifacket.
4. Stäng batterifackets lucka.
5. Flytta OMKOPPLAREN FÖR BATTERILADDNING (13) till ON för att börja ladda.
6. Efter 3 timmars laddning flyttar du OMKOPPLAREN FÖR BATTERILADDNING (13) till OFF.

Fingervisning om uppspelningstid för fulladdade laddningsbara batterier

- 2st 1,2 V 1 000 mAh bör räcka i ca 4–5 timmar.

Var försiktig:

Blanda INTE laddningsbara och vanliga batterier.

Ladda INTE kontinuerligt i 24 timmar eller längre. Det försämrar de laddningsbara batteriernas prestanda.

Försök INTE att ladda vanliga (ej laddningsbara) batterier. De kan explodera!

Obs:

Om de laddningsbara batterierna laddas för första gången tar det ca15 timmar innan de är helt laddade. Om driftstiden minskar drastiskt trots att de laddningsbara batterierna har laddats ordentligt bör du köpa nya laddningsbara batterier.

HÖRLURAR

Sätt i stereohörlurarna (ingår) i Uttaget Phones (hörlursuttag) (11).

UPPSPELNING AV CD

1. Sätt i hörlurarna (medföljer) eller andra valfria hörlurar i uttaget Phones (hörlursuttaget).
2. Tryck på Öppna-knappen (8) så öppnas CD-luckan.
3. Sätt i en skiva med etiketten uppåt.
4. Stäng CD-luckan tills ett klick hörs.
5. Ställ in VOLUME-reglaget (volymreglaget) (10) på lägsta volym.
6. Enheten slås på automatiskt och visar antalet spår samt tiden. Uppspelningen startar. Under uppspelning visas det aktuella spåret och den förflutna tiden på displayen.
7. Ställ in VOLUME-reglaget (volymreglaget) på önskad lyssningsvolym.
8. För att stoppa uppspelningen tillfälligt trycker du på knappen UPPSPELNING/PAUS (2) en gång. Den förflutna tiden blinkar och spårets nummer visas på displayen. Tryck på knappen UPPSPELNING/PAUS igen för att återuppta uppspelningen.
9. För att stoppa uppspelningen trycker du på STOPP-knappen (3) en gång.
10. För att stänga av enheten trycker du på STOPP (3) två gånger.

Obs:

När CD-luckan öppnas av misstag under uppspelning visas "Open" (öppen) på displayen.

Vänta tills skivan har slutat snurra helt innan du trycker på ÖPPNA-knappen (8).

HITTA ETT VISST SPÅR ELLER EN VISS PLATS

1. Tryck på BAKÅT-knappen (4) en gång för att gå tillbaka till början av det aktuella spåret.
2. Tryck på BAKÅT-knappen flera gånger för att gå tillbaka till föregående spår.
3. Tryck på FRAMÅT-knappen (5) flera gånger för att gå till nästa spår.
4. Tryck antingen FRAMÅT eller BAKÅT-knappen intryckt för att söka bakåt eller framåt i hög hastighet och hitta en viss plats i spåret. Låg ljud hörs under sökningen för att göra det enklare att hitta rätt plats i spåret.

UPPREPA UPPSPELNING

1. Tryck på knappen UPPSPELNING/PAUS (2).
2. För att spela upp samma spår igen trycker du på LÄGES-knappen (7) en gång under UPPSPELNING. "1" visas på displayen. CD-skivan startar repeterad uppspelning av ett spår tills STOPP-knappen (3) trycks in. Tryck på LÄGES-knappen (7) fyra gånger för att avbryta uppspelningen av samma spår. "REP 1" försvinner från displayen.
3. För att spela upp hela CD-skivan flera gånger trycker du på LÄGES-knappen (7) två gånger. "ALL" (ALLA) visas på displayen. Tryck på LÄGES-knappen (7) tre gånger för att avbryta uppspelningen av samma CD. "ALL" (ALLA) försvinner från displayen.

SLUMPMÄSSIG UPPSPELNING

1. Tryck på LÄGES-knappen (7) tre gånger för att starta slumpmässig uppspelning. "RND" visas på displayen och alla spåren på CD-skivan spelas upp i slumpmässig ordning.
2. Tryck på HOPPA-knappen för att gå till nästa slumpmässig spår.
3. Tryck på LÄGES-knappen (7) tre gånger för att gå tillbaka till normal uppspelning.

INTRO-UPPSPELNING

1. Tryck på knappen UPPSPELNING/PAUS (2).
2. Tryck på LÄGES-knappen (7) fyra gånger för att gå till intro-läget. "INTRO" visas på displayen.
3. Tryck på UPPSPELNING så spelas de första 10 sekunderna av varje spår på CD-skivan upp.
4. Tryck på LÄGES-knappen (7) en gång till för att avbryta intro-uppspelning och återgå till normal uppspelning.
5. Enheten stängs av automatiskt efter 60 sekunder när alla spår har spelats upp.

PROGRAMMERAD UPPSPELNING

1. Tryck på knappen UPPSPELNING/PAUS (2) och efter åtta sekunder på STOPP-knappen (3).
2. Tryck på PROGRAMMERINGS-knappen (6). (00 01) visas på displayen och 00 blinkar.
3. Tryck på knapparna HOPPA framåt och bakåt (4 och 5) för att välja det spår som ska programmeras och tryck på PROGRAMMERINGS-knappen (6) en gång för att bekräfta.
4. Upprepa steg 3 för att programmera upp till 20 spår.
5. Tryck på knappen UPPSPELNING/PAUS (2) för att starta den programmerade uppspelningen.
6. För att stoppa den programmerade uppspelningen trycker du på STOPP-knappen (3) en gång.

SPARA ENERGI

Om inget kan spelas upp på 30 sekunder stängs enheten av automatiskt.

3. Specifikationer

BÄRBAR CD/MP3-SPELARE	CD-010/CD-011/CD-012
Spelar CD-skivor	CD-ljud
Stötskydd	Nej
Utgångskontakt	3,5 mm hörlursuttag
Nätström	4,5 V
Batteri	2 x 1,2 V 1 000Mah (NI-MH) eller 2 x 1,5 V AA

1. Garanti

Commaxx B.V. erbjuder service och garanti i enlighet med europeisk lagstiftning, vilket innebär att du, vid reparationer (både under och efter garantins giltighetsperiod) ska kontakta din lokala återförsäljare.

Viktigt: Det är inte möjligt att skicka produkter som behöver repareras direkt till Commaxx B.V.

Viktigt: Om denna enhet öppnas eller görs åtkomlig av ett icke officiellt servicecenter på något sätt, utgår garantin.

Denna enhet är inte lämplig för yrkesmässig användning. Vid yrkesmässig användning, upphör samtliga garantier från tillverkaren att gälla.

2. Friskrivningsklausul

Uppdateringar av hård mjukvara och/eller hårdvarukomponenter görs regelbundet. Därmed kan vissa anvisningar, specifikationer och bilder i denna dokumentation skilja sig något från din särskilda situation. Alla artiklar beskrivna in denna guide är endast för illustration och kan inte tillämpas på någon speciell situation. Inga juridiska rättigheter eller anspråk kan erhållas från beskrivningen i denna manual.

3. Bortskaffande av gammal enhet



Denna symbol anger att den relevanta elektriska produkten eller batteriet ska inte kasseras i det allmänna hushållsavfallet i Europa. När den korrekta avfallsbehandlingen för produkten och batteriet ska säkerställas, ska elektrisk utrustning eller batterier kasseras i enlighet med varje krav på tillämplig lokal lagstiftning. Genom detta handlande, bidrar du till att återvinna naturresurser och förbättra normer för miljöskydd och kassering av elektrisk avfall (elektrisk och elektronisk utrustning).

4. CE-märkning

Härmed deklarerar Commaxx B.V. Wiebachstraat 37, 6466 NG Kerkrade, The Netherlands att den här produkten uppfyller EU:s väsentliga direktivkrav.

Försäkran om överensstämmelse kan erhållas från techdoc@commaxxgroup.com



5. Service

För mer information och helpdesk-support besöker du www.lenco.com Commaxx B.V. Wiebachstraat 37, 6466 NG Kerkrade, The Netherlands.