

# Lenco

**Model: DAR-017**



<b>USER MANUAL</b>	DAB+/FM radio with Bluetooth
<b>GEBRUIKSHANDLEIDING</b>	DAB+/FM-radio met Bluetooth
<b>BEDIENUNGSANLEITUNG</b>	DAB+/UKW-Radio mit Bluetooth
<b>GUIDE D'UTILISATION</b>	Radio DAB+/FM avec Bluetooth
<b>MANUAL DEL USUARIO</b>	Radio DAB+/FM con Bluetooth
<b>BRUGERVEJLEDNING</b>	DAB+/FM-radio med Bluetooth
<b>BRUKSANVISNING</b>	DAB+/FM-radio med Bluetooth

## Index

English.....	3
Nederlands.....	20
Deutsch.....	38
Français.....	57
Español.....	75
Dansk/Norsk.....	93
Svenska.....	111

**CAUTION:**

Usage of controls or adjustments or performance of procedures other than those specified herein may result in hazardous radiation exposure.

**PRECAUTIONS BEFORE USE**

---

**KEEP THESE INSTRUCTIONS IN MIND:**

1. Do not cover or block any ventilation openings. When placing the device on a shelf, leave 5 cm (2") free space around the whole device.
2. Install in accordance with the supplied user manual.
3. Keep the device away from heat sources such as radiators, heaters, stoves, candles and other heat-generating products or naked flame. The device can only be used in moderate climates. Extremely cold or warm environments should be avoided. Working temperature between 0° and 35°C.
4. Avoid using the device near strong magnetic fields.
5. Electrostatic discharge can disturb normal usage of this device. If so, simply reset and restart the device following the instruction manual. During file transmission, please handle with care and operate in a static-free environment.
6. Warning! Never insert an object into the product through the vents or openings. High voltage flows through the product and inserting an object can cause electric shock and/or short circuit internal parts. For the same reason, do not spill water or liquid on the product.
7. Do not use in wet or moist areas such as bathrooms, steamy kitchens or near swimming pools.
8. The device shall not be exposed to dripping or splashing and make sure that no objects filled with liquids, such as vases, are placed on or near the apparatus.
9. Do not use this device when condensation may occur. When the unit is used in a warm wet room with damp, water droplets or condensation may occur inside the unit and the unit may not function properly; let the unit stand in power OFF for 1 or 2 hours before turning on the power: the unit should be dry before getting any power.
10. Although this device is manufactured with the utmost care and checked several times before leaving the factory, it is still possible that problems may occur, as with all electrical appliances. If you notice smoke, an excessive build-up of heat or any other unexpected phenomena, you should disconnect the plug from the main power socket immediately.
11. This device must operate on a power source as specified on the specification label. If you are not sure of the type of power supply used in your home, consult your dealer or local power company.
12. Keep away from animals. Some animals enjoy biting on power cords.
13. To clean the device, use a soft dry cloth. Do not use solvents or petrol based fluids. To remove severe stains, you may use a damp cloth with dilute detergent.
14. The supplier is not responsible for damage or lost data caused by malfunction, misuse, modification of the device or battery replacement.
15. Do not interrupt the connection when the device is formatting or transferring files. Otherwise, data may be corrupted or lost.
16. If the unit has USB playback function, the USB memory stick should be plugged into the unit directly. Don't use an USB extension cable because it can cause interference resulting in failing of data.
17. The rating label has been marked on the bottom or back panel of the device.
18. This device is not intended for use by people (including children) with physical, sensory or mental disabilities, or a lack of experience and knowledge, unless they're under supervision or have received instructions about the correct use of the device by the person who is responsible for their safety.
19. This product is intended for non professional use only and not for commercial or industrial use.
20. Make sure the unit is adjusted to a stable position. Damage caused by using this product in an unstable position vibrations or shocks or by failure to follow any other warning or precaution contained within this user manual will not be covered by warranty.

21. Never remove the casing of this device.
22. Never place this device on other electrical equipment.
23. Do not allow children access to plastic bags.
24. Only use attachments/accessories specified by the manufacturer.
25. Refer all servicing to qualified service personnel. Servicing is required when the device has been damaged in any way, such as the power supply cord or the plug, when liquid has been spilled or objects have fallen into the device, when the device has been exposed to rain or moisture, does not operate normally, or has been dropped.
26. Long exposure to loud sounds from personal music players may lead to temporary or permanent hearing loss.
27. If the product is delivered with power cable or AC power adaptor:
  - If any trouble occur, disconnect the AC power cord and refer servicing to qualified personnel.
  - Don't step on or pinch the power adaptor. Be very careful, particularly near the plugs and the cable's exit point. Do not place heavy items on the power adaptor, which may damage it. Keep the entire device out of children's reach! When playing with the power cable, they can seriously injure themselves.
  - Unplug this device during lightning storms or when unused for a long period.
  - The socket outlet must be installed near the equipment and must be easily accessible.
  - Do not overload ac outlets or extension cords. Overloading can cause fire or electric shock.
  - Devices with class 1 construction should be connected to a main socket outlet with a protective earthed connection.
  - Devices with class 2 construction do not require a earthed connection.
  - Always hold the plug when pulling it out of the main supply socket. Do not pull the power cord. This can cause a short circuit.
  - Do not use a damaged power cord or plug or a loose outlet. Doing so may result in fire or electric shock.
28. If the product contains or is delivered with a remote control containing coin/cell batteries:  
Warning:
  - "Do not ingest battery, Chemical Burn Hazard" or equivalent warning.
  - [The remote control supplied with] This product contains a coin/button cell battery. If the battery is swallowed, it can cause severe internal burns in just 2 hours and can lead to death.
  - Keep new and used batteries away from children.
  - If the battery compartment does not close securely, stop using the product and keep it away from children.
  - If you think batteries might have been swallowed or placed inside any part of the body, seek immediate medical attention.
29. Caution about the use of Batteries:
  - Danger of explosion if battery is incorrectly replaced. Replace only with the same or equivalent type.
  - Battery cannot be subjected to high or low extreme temperatures, low air pressure at high altitude during use, storage or transportation.
  - Replacement of a battery with an incorrect type that can result in an explosion or the leakage of flammable liquid or gas.
  - Disposal of a battery into fire or a hot oven, or mechanically crushing or cutting of a battery, that can result in an explosion.
  - Leaving a battery in an extremely high temperature surrounding environment that can result in an explosion or that leakage of flammable liquid or gas.
  - A battery subjected to extremely low air pressure that may result in an explosion or the leakage of flammable liquid or gas.
  - Attention should be drawn to the environmental aspects of battery disposal.

## **INSTALLATION**

- Unpack all parts and remove protective material.
- Do not connect the unit to the mains before checking the mains voltage and before all other connections have been made.

**Accessories:**

1. User manual

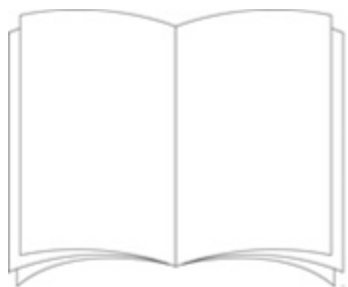

2. Power adaptor

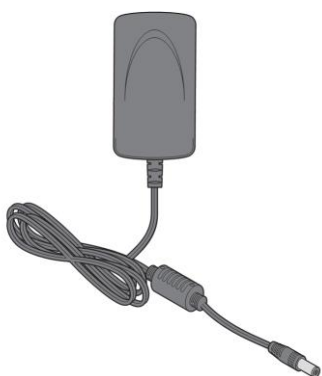

## Product Front Overview

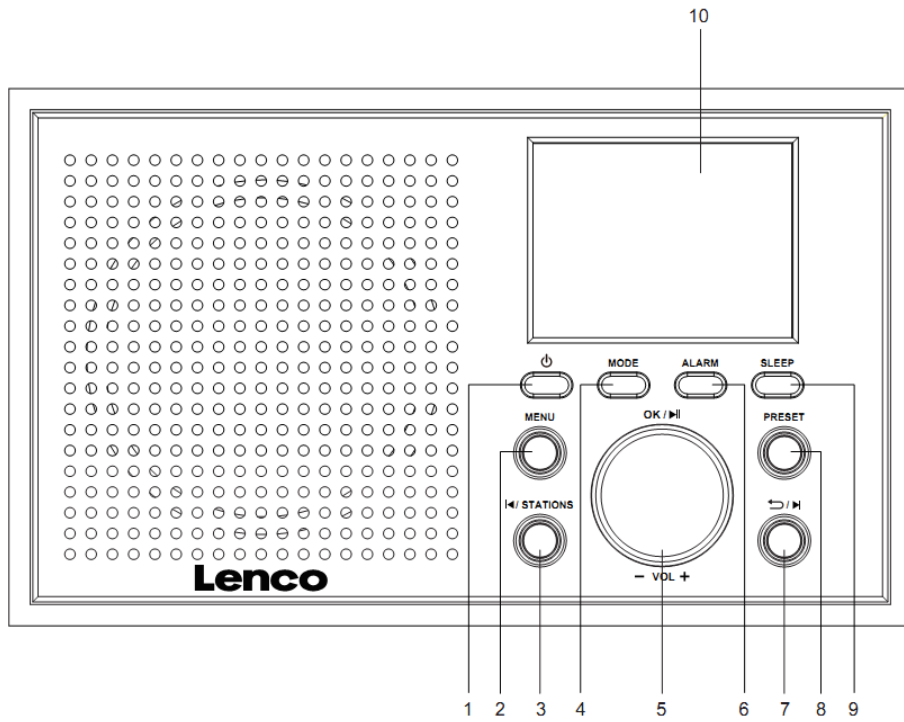

1. Standby button
2. Menu button
3. Left/Stations button
4. Mode button
5. OK/Vol+/Vol-/Nagivate/play/pause/Snooze/Info knob
6. Alarm button
7. Back/Right button
8. Preset button
9. Sleep button
10. Color display

## Product Rear Overview

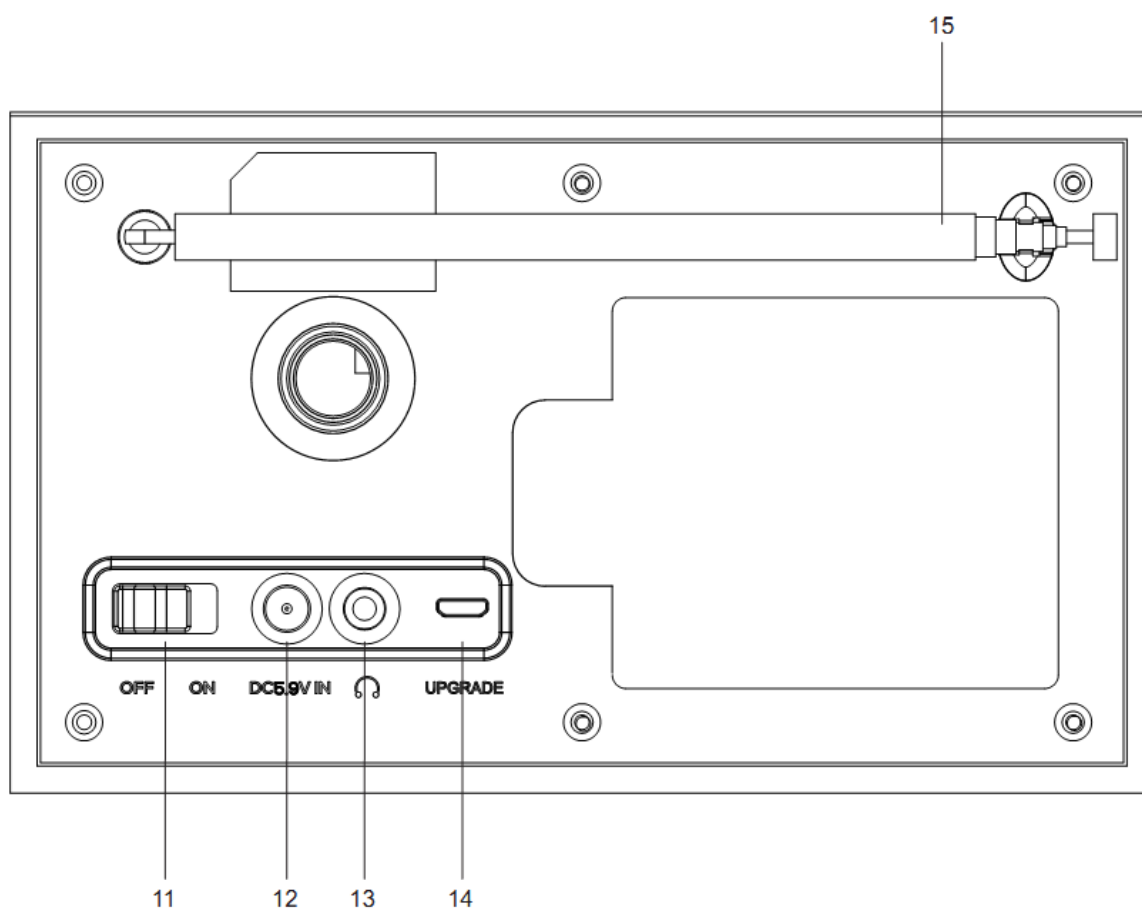

- 11. On/off switch button
- 12. DC IN socket
- 13. Headphone out socket
- 14. Micro USB socket for upgrade
- 15. Telescopic antenna



## **Initial use**

Before operation, please make sure that the VOLTAGE mentioned on the power supply is same as the voltage of your local area.

Use the supplied mains adaptor to connect the device to a household mains socket.

Switch the device on with the power switch on the rear.

## **Basic operation-getting started**

### **Basic operation-getting started**

1. Connect the mains adaptor to the DC IN socket, fully extend the telescopic antenna, plug in and switch on at the mains.
2. The display backlight will illuminate and the clock (00:00:00) (Time is not set) will flash
3. On the very first use the DAB mode will automatically be selected and the radio will perform a full scan. The display will show 'Scanning' with a bar indicator showing the scan progress and the total number of stations found.
4. When the scan is finished the radio will play the first alphanumerically found station. If the radio does not find any stations, 'No DAB Station' will be displayed.
5. Adjust the volume to the desired level using the VOL(+/-) knob.
6. Press the stations button and use knob to scroll through the stations list. Press the OK knob on your favorite station.
7. Press the Mode button to switch between DAB, FM, and Bluetooth mode,
8. Press the Standby button to go into 'Standby' mode.
9. Press Sleep to set the Set Sleep Timer: Use Volume knob and rotate to choose between Sleep off-15 minutes-30 minutes-45 minutes-60 minutes-90 minutes. The radio will go into standby when the selected minutes have been counted down.

## **Using the radio- DAB mode**

### **DAB Mode- Full scan**

This function will scan for all available DAB stations, Band III channels.

In DAB mode, press Menu button and rotate the ok knob to select 'Full Scan' then short press the ok knob to start the DAB full scan. When the scan is finished, the radio will return to the last played DAB radio station. All stations found will be listed in the station list, which is shown when pressing the 'stations' button.

**Please note that the available DAB+ radio stations differ per region/city**

#### **DAB Mode- Manual tune**

This function allows a specific or new ensemble to be manually added to the stations already available on the radio.

In DAB mode, press the Menu button and use the ok knob to navigate until "Manual tune" is highlighted, press the ok knob to confirm.

Use the ok knob to navigate until the desired frequency is selected and then press the ok knob, the frequency and name of the ensemble and the signal strength will be displayed.

Press the ok knob again to add the ensemble and automatically tune to that station.

#### **DAB Mode- Prune Invalid**

This function will remove unavailable stations from the station list. Press the Menu button. Use the ok knob to navigate to the "Prune Invalid" option and press the ok knob to confirm.

Rotate the ok knob to select (yes) to proceed to prune the invalid/unavailable stations. If (No) is selected the operation will be cancelled.

#### **DAB Display modes, station Information on DAB Mode**

**Signal Strength:** Displays a signal bar with the strength of the current station. Bit Error Rate (BER): Provides details of the signal error rate.

**Channel and Frequency:** Displays the station's transmission channel number and frequency.

**PTY (Program Type):** Shows the type and description of the program provided by the DAB station.

**Time and Date:** Displays the time and date information provided by the broadcaster.

**Dynamic Label Segment (DLS):** Displays scrolling text information supplied by the broadcaster.

Bit Rate: The data rate of which the signal is being transmitted.

### **DAB Mode- DRC**

**DRC is dynamic range compression, and it is about increasing the loudness of the quieter parts of the audio signal, and decreasing the loudness of the louder parts.**

In DAB mode, press the Menu button, then use the ok knob to navigate until “DRC” is highlighted. Press the ok knob to confirm.

Now use the ok knob to cycle through off, high, low level. Press the ok knob to confirm your choice.

### **DAB mode- System settings**

#### **Sleep:**

The device features a sleep timer function, which switches off the radio off after a certain time if no actions have been performed up until then. Also you can enter sleep setting by press SLEEP button.

1. Rotate the knob to select either OFF-15-30-45-60-90 minutes.

2. Press the knob to confirm your selection.

#### **Alarm Setting**

Note: Check that the radio has the correct time and date before you set an alarm.

You can also enter Alarm setting by press the ‘ALARM’ button on the front of the radio.

Rotate knob to select ‘Alarm 1’ or ‘Alarm 2’ for setting.

When you select ‘Alarm 1’ and press ok knob, rotate the ok knob to “Alarm” and short press the ok knob to switch the alarm on- or off.

Rotate the ok knob to scroll to ‘frequency’. You can choose Daily, Once, Weekends or Weekdays.

Short press the ok knob to confirm your selection.

Rotate the ok knob to scroll to 'Wake Up Time' and short press the ok knob. The Hour digits will start to flash.

Rotate the ok knob to set the desired hour and then short press the ok knob to confirm.

The minute digits will start to flash.

Rotate the ok knob to set the minutes and short press the ok knob to confirm.

Rotate the ok knob to scroll to the Alarm sound 'source'. You can choose between Buzzer, Digital Radio or FM. Short press the ok button to confirm.

Rotate the ok knob to scroll to 'duration'. You can choose 15, 30, 45, 60, 90 or 120 minutes. Short press the ok knob to confirm.

Rotate the ok knob and select 'Volume' to set the volume for your alarm. Rotate the ok knob to set the volume. (The minimum volume you can select is 2). Short press the ok knob to confirm. Your Alarm is now ready to use.

**Note:** The alarm volume will increase progressively until it reaches the alarm volume you have set.

**Repeat the above steps to set Alarm 2 if you need.**

**Equalizer:** Rotate the ok knob to choose between -Normal-Classic-Jazz-Pop-Rock-Speech, My EQ, My EQ set up(Treble, Bass)

**Time/Date:** Set Time/Date

Press the ok knob, the Date digit will flash, rotate the ok knob to choose correct date and press the ok knob to confirm.

The Month digit will start to flash. Rotate the ok knob to choose correct month and press the ok knob to confirm.

The Year digit will start to flash. Rotate the ok knob to choose correct year and press the ok knob to confirm.

The Hour digit will start to flash. Rotate the ok knob to choose correct hour and press the ok knob to confirm.

The Minute digit will start to flash. Rotate the ok knob to choose the correct minute and press the ok knob to confirm.

Now you have finished the time/date configuration.

**Auto update:** Choose from what source the radio will update the time automatically.

You can choose the following options:

- **From Any:** updates the time from DAB or FM signal
- **From Digital Radio update:** updates the time from the DAB signal
- **From FM:** updates the time from an RDS channel
- **No update:** If you want to set the time manually

**Set 12/24 hour:** Rotate the ok knob to choose to set 12 hour- or 24 hour time display

**Set date format:** Rotate the ok knob to choose DD-MM-YYYY or MM-DD-YYYY.

**Backlight:** Timeout: off-10 sec-20 sec-30 sec-45 sec-60 sec-90 sec-120 sec-180 sec

On level: High-Medium-Low

Dim level: High-Medium-Low-Off

**Language:** English, Italian, Deutsch, Francais, Nederlands, Spanish

**Factory reset:** Press the Ok knob and choose 'Yes' to start factory reset.

**Software update:** Press the ok knob and choose "yes" to update the software if needed. Updating can only be done with a micro usb cable and connect to computer.

**Notes:** only select the software update option if you have an update for this unit. (if you accidentally selected this option, use the power off/on the restart the radio)

**SW version:** Press OK to view system version.

## Using the radio- FM MODE

Turn the radio on, press the Mode button repeatedly and select the FM mode. The display will show 'FM' and the current station name or frequency if RDS is not available.

### Manual search

To search manually, first short press the 'STATIONS' button, you will see 'start tune' displayed, and 'Tune' keep showing on right side of the display, then turn the ok knob right to scan upwards or turn the ok knob left to scan downwards, when you finished manual search, short press 'STATIONS' button, 'Tune' disappeared.

### Auto search

To initiate auto search, press and hold the ok knob. The radio starts to scan the frequency band. It will stop automatically when a station has been found.

If you want the radio to auto search downwards or upwards then you have to do a manual search downwards or upwards prior to long pressing the ok button.

### FM mode- Scan settings

Press the menu button and rotate the ok knob to select 'Scan setting'. Short press the ok knob and choose between 'Strong stations only' or 'All stations' by turning the ok knob. Press the ok knob to confirm your choice. If choose 'Strong station only', the radio will only scan and play stations with a strong signal. If selecting 'All stations', the radio will also scan and play stations with a weak signal.

### FM mode- Audio setting

Press the menu button and rotate the ok knob. Choose 'Forced mono' 'Yes' or 'No' and short press the ok knob to confirm. If your favorite radio stations signal is weak, then choose 'Forced mono 'Yes'' to get better sound quality.

### FM mode-System settings (see DAB mode 'system settings)

### FM Display Modes

This function allows information relating to the current station to be shown in the display, short press the ok knob repeatedly to scroll through the following information screens

**RDS (scrolling text):** The current selected Radio station may include a scrolling message about the current program.

**Program type:** This describes the style of the program being broadcast.

**Station name:** such as BBC RD of the Frequency in Mhz

**Audio Mode:** The display will show if the station being received is stereo or mono

**Time/date:** the time and date will be automatically updated by the radio time signal (if RDS is available).

### **Using the radio- preset station function**

This radio allows you to store up to 10 DAB and 10 FM radio stations as preset. Presets are quickly selectable radio stations by using the 'preset' button on the Radio.

#### **Storing DAB station as preset**

Follow the instructions above to select a DAB radio station.

Press and hold the 'Preset' button. '1: (Empty)' is displayed. If no previous station has been stored.

Rotate the ok knob to scroll through the preset location that you would like to store the radio stations to (1-10).

Short press the Select knob to store the station. The message "Preset XX saved" will appear on the display.

#### **Recalling DAB Preset stations**

You can quickly select your presets by pressing the Preset button, then rotate the ok knob to scroll through the stored presets. Short press the ok knob to choose to the selected station.

If you choose an empty preset, then "Preset empty" will be displayed.

## **Snooze Function**

When the alarm sounds, you can press the ok knob to snooze. The default snooze time is 5 minutes.

To stop the alarm, press the standby button.

## **Bluetooth function**

Turn on the radio and short press the Mode button until Bluetooth mode is selected. Turn on the Bluetooth on your Bluetooth device, search for devices and then select "Lenco DAR-017". Click it to pair. When connected successfully you will hear a voice "connected".

You can press the Stations button to select previous track or the back button to go to the next track.

You can press the ok knob to play or pause the music playback.

The volume can be adjusted by turning the ok knob up- or downwards (note that the volume level is not synced with the Bluetooth device, meaning you have to turn up the volume of your Bluetooth device manually first)

To disconnect the existing pairing and pair with new device just press and hold the ok knob.

"This product has a bluetooth **reception** function, **you can't transmit any bluetooth sound with it:** this means that you can receive wirelessly a bluetooth sound signal from an external source like a smartphone."



## Technical Specifications

Connections	DC IN for power adapter, 3.5mm headphone out
Power adaptor Input	100-240V~50/60 Hz, 0.2A max
Power adaptor Output	5.9V/1.0A 5.9W
Power consumption	3W RMS
Battery	4 x AA(not included)
Power consumption (standby)	<1W
Operating Temperature	0°C-35°C
Operating position	Horizontal
Power supply adaptor: (For EU only)	
Manufacturer:	Shenzhen Adition Audio Science and Technology Co., Ltd
Model Number:	AD0600591000EU
Use only original AC adaptor	
Use only the power supply listed in the user instructions.	
Dim. unit	170 x 97 x 103 mm (WxDxH)
Weight	600g

NOTE: Only use the power supply listed in this manual.

### Information Power Adapter:

Manufacturers name and address : Shenzhen Adition Audio Science & Technology Co., Ltd.  
Mingzhuo Industry Park, Guangming New District, Shenzhen, China.

Model Identifier : AD0600591000EU

Input voltage : 100-240VAC

Input AC frequency : 50/60 Hz

Output voltage : 5.9 VDC

Output current : 1.0 A

Output Power : 5.9 W

Average active efficiency : 75.55 %

No load Power consumption : 0.07 W

## **Guarantee**

Lenco offers service and warranty in accordance to European law, which means that in case of repairs (both during and after the warranty period) you should contact your local dealer.

Important note: It is not possible to send products that need repairs to Lenco directly.

Important note: If this unit is opened or accessed by a non-official service center in any way, the warranty expires.

This device is not suitable for professional use. In case of professional use, all warranty obligations of the manufacturer will be voided.

## Disclaimer

Updates to Firmware and/or hardware components are made regularly. Therefore some of the instruction, specifications and pictures in this documentation may differ slightly from your particular situation. All items described in this guide for illustration purposes only and may not apply to particular situation. No legal right or entitlements may be obtained from the description made in this manual.

## Disposal of the Old Device



This symbol indicates that the relevant electrical product or battery should not be disposed of as general household waste in Europe. To ensure the correct waste treatment of the product and battery, please dispose them in accordance to any applicable local laws of requirement for disposal of electrical equipment or batteries. In so doing, you will help to conserve natural resources and improve standards of environmental protection in treatment and disposal of electrical waste (Waste Electrical and Electronic Equipment Directive).

## DECLARATION OF CONFORMITY

Hereby, Commaxx declares that the radio equipment type [Lenco DAR-017] is in compliance with directive 2014/53/EU. The full text of the EU declaration of conformity is available at the following internet address:

[https://commaxx-certificates.com/doc/dar-017\\_doc.pdf](https://commaxx-certificates.com/doc/dar-017_doc.pdf)

Type RF	Frequency range (MHz)	Power (dBm)
FM	87.5-108	-
DAB+	174-240	-
Bluetooth	2402-2480	<6

## Service

For more information and helpdesk support, please visit [www.lenco.com](http://www.lenco.com)

Commaxx B.V. Wiebachstraat 37, 6466 NG Kerkrade, The Netherlands.

**VOORZICHTIG:**

Het gebruik van bedieningen of afstellingen of het uitvoeren van procedures anders dan hierin gespecificeerd, kan leiden tot blootstelling aan gevaarlijke straling.

**VOORZORGSMAATREGELEN VÓÓR GEBRUIK**

---

**NEEM MET DE VOLGENDE INSTRUCTIES IN ACHT:**

1. Bedek of blokkeer geen van de ventilatieopeningen. Als u het apparaat op een schap plaatst, dient u voor 5 cm (2") vrije ruimte rondom het gehele apparaat te zorgen.
2. Installeer in overeenstemming met de meegeleverde gebruikshandleiding.
3. Houd het apparaat uit de buurt van warmtebronnen zoals radiatoren, kachels, fornuizen, kaarsen en andere warmtegenererende producten of open vuur. Het apparaat kan alleen worden gebruikt in gematigde klimaten. Extreem koude of warme omgevingen dienen te worden vermeden. Bedrijfstemperatuur tussen 0° en 35°C.
4. Gebruik het apparaat niet in de buurt van krachtige magnetische velden.
5. Elektrostatische ontlading kan de normale werking van dit apparaat verstoren. In dit geval kunt u het apparaat gewoon resetten en opnieuw starten volgens de gebruiksaanwijzingen. Wees voorzichtig tijdens bestandsoverdracht en voer dit uit in een omgeving zonder statische interferentie.
6. Waarschuwing! Steek geen voorwerpen in het product via de ventilatie- of andere openingen. Er is hoge spanning aanwezig in het product en als u er een voorwerp insteekt, kan dat tot elektrische schokken en/of kortsluiting van de interne onderdelen leiden. Laat om dezelfde reden geen water of vloeistof op het product terechtkomen.
7. Gebruik het apparaat niet in natte of vochtige ruimtes zoals badkamers, keukens met veel stoom of in de buurt van zwembaden.
8. Stel het apparaat niet bloot druppels of spetters en zorg ervoor dat er geen met vloeistof gevulde voorwerpen, zoals vazen, op of in de buurt van het apparaat worden geplaatst.
9. Gebruik dit apparaat niet als er condensatie kan optreden. Wanneer het apparaat in een warme en vochtige kamer wordt gebruikt, dan kunnen er waterdruppeltjes of condensatie binnenin het apparaat worden gevormd waardoor het apparaat mogelijk niet meer goed werkt; houd en apparaat 1 of 2 uur op UIT staan voordat u de voeding weer inschakelt: het apparaat dient droog te zijn voordat deze stroom ontvangt.
10. Al is dit apparaat met de grootste zorg vervaardigd en meerdere keren gecontroleerd voordat deze de fabriek verlaat, is het toch mogelijk dat er problemen optreden, zoals bij alle elektrische apparaten. Als u rook, overmatige warmteontwikkeling of andere onverwachte verschijnselen constateert, dient u onmiddellijk de stekker uit het stopcontact te trekken.
11. Dit apparaat moet van stroom worden voorzien door een bron zoals gespecificeerd op het nominale specificatielabel. Als u niet zeker weet welk type stroomvoorziening in uw huis wordt gebruikt, neem dan contact op met uw dealer of het plaatselijke energiebedrijf.
12. Houd uit de buurt van dieren. Sommige dieren knauwen graag aan voedingskabels.
13. Gebruik een zachte, droge doek om het apparaat schoon te maken. Gebruik geen oplosmiddelen of vloeistoffen op benzinebasis.  
U kunt een vochtige doek met verdund schoonmaakmiddel gebruiken om hardnekkige vlekken te verwijderen.
14. De leverancier is niet verantwoordelijk voor schade of verlies van gegevens veroorzaakt door storing, misbruik, modificatie van het apparaat of vervanging van de batterij.
15. Zorg ervoor de verbinding niet te verbreken terwijl het apparaat bezig is met formatteren of bestandsoverdracht. Gegevens kunnen anders corrupt of verloren raken.
16. Als het apparaat een USB-afspeelfunctie heeft, moet de USB-geheugenstick rechtstreeks in het apparaat worden gestoken. Gebruik geen USB-verlengsnoer, omdat deze interferentie kan veroorzaken waardoor uw gegevens verloren kunnen gaan.
17. Het nominale specificatielabel is te vinden op het onder- of achterpaneel van het apparaat.

18. Dit product is niet bestemd voor gebruik door personen (waaronder kinderen) met verminderde fysieke, zintuiglijke of mentale capaciteiten, of met een tekort aan kennis en ervaring, tenzij een persoon verantwoordelijk voor hun veiligheid toezicht houdt of instructies heeft gegeven voor het correcte gebruik van het apparaat.
19. Dit product is uitsluitend bedoeld voor niet-professioneel gebruik en niet voor commercieel of industrieel gebruik.
20. Zorg ervoor dit apparaat op een stabiele plek te plaatsen. Beschadigingen veroorzaakt door het gebruik van dit apparaat in een onstabiele positie, trillingen of schokken of door het niet opvolgen van andere waarschuwingen of voorzorgsmaatregelen beschreven in deze gebruikshandleiding, worden niet gedekt door de garantie.
21. Verwijder nooit de behuizing van dit apparaat.
22. Plaats dit apparaat nooit op andere elektrische apparatuur.
23. Houd plastic zakken uit de buurt van kinderen.
24. Gebruik alleen uitbreidingen/accessoires gespecificeerd door de fabrikant.
25. Laat alle reparaties over aan bevoegd onderhoudspersoneel. Reparatie is vereist wanneer het apparaat op enigerlei wijze is beschadigd, zoals een beschadigde voedingskabel of stekker, wanneer vloeistof is gemorst of voorwerpen in het apparaat zijn gevallen, wanneer het apparaat is blootgesteld aan regen of vocht, niet normaal functioneert of is gevallen.
26. Langdurige blootstelling aan harde geluiden van persoonlijke muzikspelers kan leiden tot tijdelijk of permanent gehoorverlies.
27. Als het product wordt geleverd met een voedingskabel of AC-stroomadapter:
  - Als er problemen optreden, koppel de AC-voedingskabel dan los en laat reparaties over aan bevoegd personeel.
  - Niet op de stroomadapter gaan staan of deze indrukken. Wees zeer voorzichtig, vooral in de buurt van de stekkers en waar de kabel uit het apparaat komt. Plaats geen zware voorwerpen op de stroomadapter, om beschadiging ervan te voorkomen. Houd het gehele apparaat buiten bereik van kinderen! Wanneer kinderen met de voedingskabel spelen, kunnen zij ernstig letsel oplopen.
  - Koppel dit apparaat los tijdens onweer of wanneer deze voor een lange periode niet wordt gebruikt.
  - Het stopcontact moet in de buurt van de apparatuur zijn geïnstalleerd en eenvoudig te bereiken zijn.
  - Zorg ervoor stopcontacten of verlengsnoeren niet te overbelasten. Overbelasting kan tot brand of elektrische schokken leiden.
  - Apparaten met een klasse 1 constructie moeten worden aangesloten op een stopcontact met een beschermende aardeverbinding.
  - Apparaten met een klasse 2 constructie vereisen geen aardeverbinding.
  - Houd altijd de stekker vast wanneer u deze uit het stopcontact trekt. Trek niet aan de voedingskabel. Dit kan anders een kortsluiting veroorzaken.
  - Gebruik geen beschadigde voedingskabel of stekker of een los stopcontact. Dit kan anders leiden tot brand of elektrische schokken.
28. Als het product een afstandsbediening met knoop-/celbatterijen bevat of daarmee wordt geleverd:
 

Waarschuwing:

  - "Batterij niet inslikken, gevaar op chemische brandwonden" of soortgelijke werking.
  - [De afstandsbediening meegeleverd met] Dit product bevat een knoop-/celbatterij. Als de batterij wordt ingeslikt, kan deze in slechts 2 uur ernstige en zelfs fatale interne brandwonden veroorzaken.
  - Houd zowel nieuwe als verbruikte batterijen uit de buurt van kinderen.
  - Als het batterijvak niet goed sluit, gebruik het product dan niet langer en houd het uit de buurt van kinderen.
  - Als u denkt dat batterijen zijn ingeslikt of in een lichaamsdeel zijn geplaatst, dient u onmiddellijk medische hulp in te roepen.
29. Waarschuwing m.b.t. het gebruik van batterijen:
  - Risico op ontploffing als de batterij incorrect is geïnstalleerd. Vervang alleen door hetzelfde of een gelijkwaardig type.

- Stel de batterij niet bloot aan extreem hoge of lage temperaturen of een lage luchtdruk op grote hoogte tijdens gebruik, opslag of transport.
- Vervanging van een batterij door een incorrect type kan leiden tot een ontploffing of de lekkage van ontvlambare vloeistoffen of gas.
- Verwijdering van een batterij in vuur of een hete oven of het mechanisch verpletteren of snijden van een batterij kan leiden tot een ontploffing.
- Laat een batterij nooit achter in omgevingen met extreem hoge temperaturen, anders kan dit leiden tot een ontploffing of de lekkage van ontvlambare vloeistoffen of gas.
- Stel een batterij nooit bloot aan een extreem lage luchtdruk, anders kan dit leiden tot een ontploffing of de lekkage van ontvlambare vloeistoffen of gas.
- Houd rekening met de impact op het milieu bij het afdanken van batterijen.

## **INSTALLATIE**

- Pak alle onderdelen uit en verwijder het beschermende materiaal.
- Sluit het apparaat niet aan op het lichtnet voordat de correcte netspanning is geverifieerd en alle andere aansluitingen tot stand zijn gebracht.

**Accessoires:**

1. Gebruikshandleiding

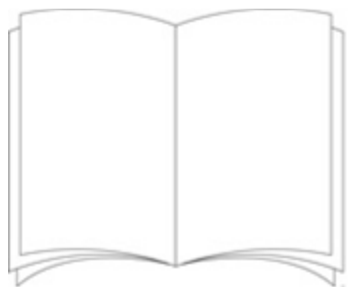

2. Netadapter



## Overzicht voorkant product

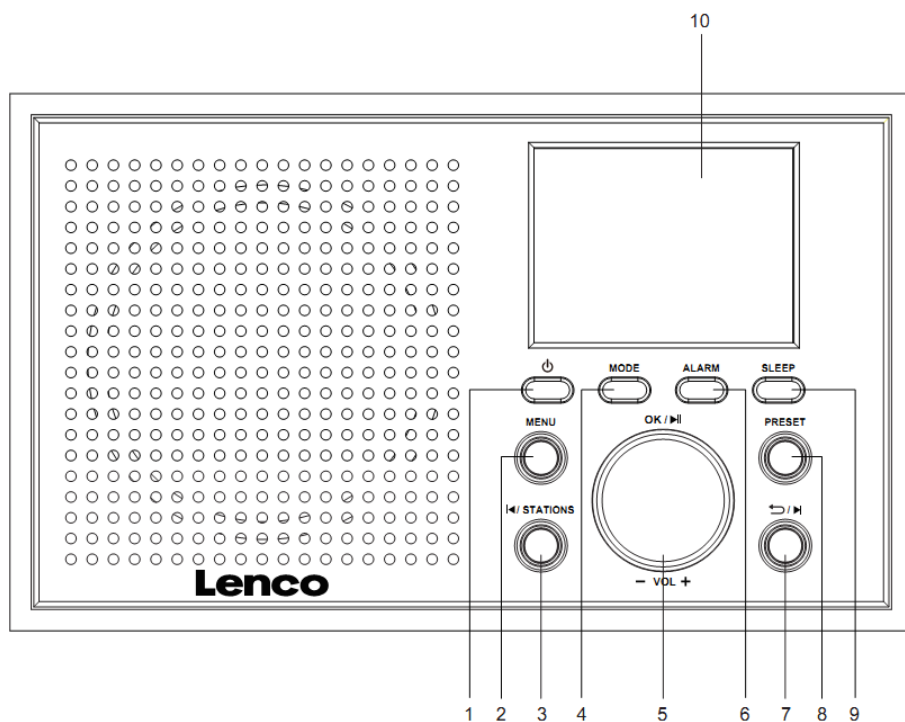

1. Stand-by-toets
2. Menu-toets
3. Vorige/stations-toets
4. Mode-toets
5. OK/vol+/vol-/navigeren/afspelen/pauzeren/sluimeren/informatie-knop
6. Alarm-toets
7. Terug/volgende-toet
8. Preset-toets
9. Sleep-toets
10. Kleurendisplay



## Overzicht achterkant product

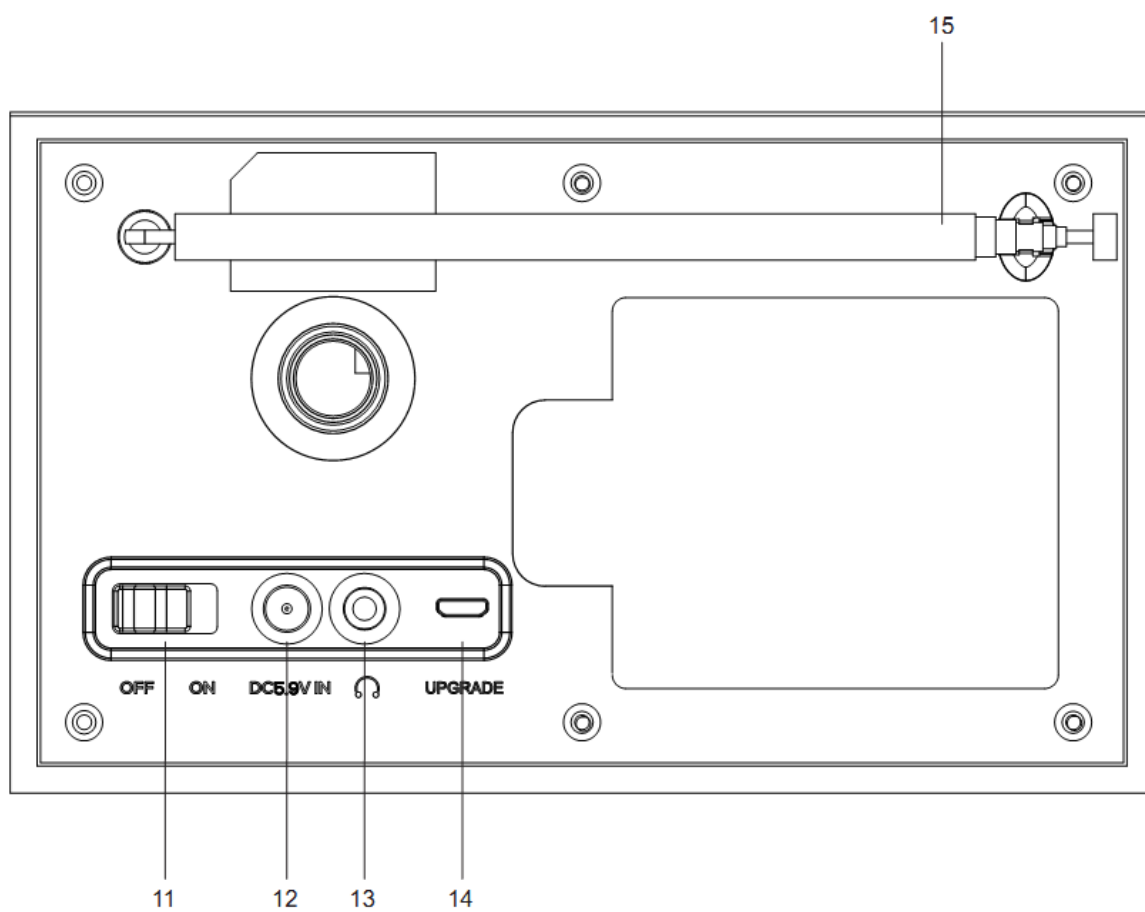

11. On/off-schakelaar
12. DC IN-aansluiting
13. Hoofdtelefoonaansluiting
14. MicroUSB-aansluiting voor upgrade
15. Uitschuifbare antenne

## **Eerste gebruik**

Controleer vóór gebruik of de spanning aangegeven op het apparaat overeenkomt met uw netspanning.

Gebruik de meegeleverde netadapter om het apparaat aan te sluiten op een stopcontact.

Schakel het apparaat in met de aan/uit-schakelaar op de achterkant.

## **Basisbediening - aan de slag**

### **Basisbediening - aan de slag**

1. Sluit de netadapter aan op de DC IN-aansluiting, schuif de telescoopantenne volledig uit, steek de stekker in een stopcontact en schakel het apparaat in.
2. De achtergrondverlichting van het display gaat branden en de klok (00:00:00) (de tijd is niet ingesteld) knippert.
3. Bij het eerste gebruik wordt automatisch de DAB-modus geselecteerd en voert de radio een volledige scan uit. Op het display wordt 'Scanning' (Scannen) weergegeven, met een balk die de voortgang van de scan en het totale aantal gevonden zenders weergeeft.
4. Als het scannen klaar is, speelt de radio de eerste alfanumeriek gevonden zender af. Als de radio geen zenders vindt, wordt 'No DAB Station' (Geen DAB-zender) weergegeven.
5. Stel het volume in op het gewenste niveau met behulp van de VOL (+/-)-knop.
6. Druk op de stations-toets en gebruik de knop om door de zenderlijst te bladeren. Druk op de Ok-toets van uw favoriete zender.
7. Druk op de mode-toets om te wisselen tussen DAB-, FM- en bluetooth-modus.
8. Druk op de stand-by-toets om naar de 'standby'-modus over te schakelen.
9. Druk op de sleep-toets om de slaaptimer in te stellen: Gebruik de volumeknop en draai om te kiezen tussen: slaap uit, 15 minuten, 30 minuten, 45 minuten, 60 minuten, 90 minuten. De radio gaat in stand-by wanneer de geselecteerde minuten voorbij zijn.

## **De radio gebruiken - DAB-modus**

### **DAB-modus - volledige scan**

Deze functie scant naar alle beschikbare DAB-zenders, kanalen op Band III.

Druk in de DAB-modus op de menu-toets en draai aan de OK-knop om 'Full Scan' (Volledige scan) te selecteren. Druk vervolgens kort op de OK-knop om de volledige DAB-scan te starten. Als het scannen klaar is, keert de radio terug naar de laatst afgespeelde DAB-zender. Alle gevonden zenders worden vermeld in de zenderlijst, die wordt weergegeven wanneer u op de stations-toets drukt.

### **De beschikbare DAB+-zenders verschillen per regio/stad**

#### **DAB-modus - handmatig afstemmen**

Met deze functie kunt u een specifieke of nieuwe zender handmatig toegevoegen aan de zenders die al beschikbaar zijn op de radio.

Druk in de DAB-modus op de menu-toets en gebruik de OK-knop om te navigeren tot 'Manual tune' (Handmatig afstemmen) oplicht. Druk op de OK-knop om te bevestigen.

Gebruik de OK-knop om te navigeren tot de gewenste frequentie is geselecteerd en druk vervolgens op de Ok-knop. De frequentie, de naam en de signaalsterkte van de zender worden weergegeven.

Druk nogmaals op de OK-knop om de zender toe te voegen en automatisch op die zender af te stemmen.

#### **DAB-modus - ongeldige opschonen**

Met deze functie verwijdert u niet-beschikbare zenders uit de zenderlijst. Druk op de menu-toets. Gebruik de OK-knop om naar de optie 'Prune Invalid' (Ongeldige opschonen) te gaan en druk op de OK-knop om te bevestigen.

Draai aan de OK -knop om 'Yes' (Ja) te selecteren om de ongeldige/niet-beschikbare zenders te verwijderen. Indien 'No' (Nee) wordt geselecteerd, wordt de bediening geannuleerd.

## **DAB-weergavemodes, zenderinformatie over DAB-modus**

**Signaalsterkte:** Geeft een signaalbalk weer met de sterkte van de huidige zender. Bit Error Rate (BER): Geeft details over de signaalfoutmarge.

**Kanaal en frequentie:** Geeft het kanaalnummer en de frequentie van de zender weer.

**PTY (programmatype):** Geeft het type en de beschrijving van het programma van de DAB-zender weer.

**Tijd en datum:** Geeft de tijd- en datum informatie van de omroep weer.

**Dynamic Label Segment (DLS):** Geeft scrollende tekstinformatie van de omroep weer. Bitsnelheid: De datasnelheid waarmee het signaal wordt uitgezonden.

## **DAB-modus - DRC**

**DRC staat voor Dynamic Range Compression en gaat over het verhogen van de luidheid van de stillere delen van het audiosignaal en het verlagen van de luidheid van de luidere delen.**

Druk in de DAB-modus op de menu-toets en gebruik de OK-knop om te navigeren tot 'DRD' (DRC) oplicht. Druk op de OK-knop om te bevestigen.

Gebruik nu de ok OK-knop om te bladeren door: uit, hoog niveau, laag niveau. Druk op de OK-knop om uw selectie te bevestigen.

## **DAB-modus - systeeminstellingen**

### **Slapen:**

Het apparaat beschikt over een slaaptimerfunctie, die de radio na een bepaalde tijd uitschakelt als er binnen de ingestelde tijd geen handelingen zijn verricht. U kunt ook naar de slaapmodus gaan door op de sleep-toets te drukken.

1. Draai aan de knop om te kiezen uit: uit, 15 minuten, 30 minuten, 45 minuten, 60, minuten, 90 minuten.

2. Druk op de knop om uw selectie te bevestigen.

## **Alarm instellen**

Opmerking: Controleer of de radio de juiste tijd en datum heeft voordat u een alarm instelt.

U kunt het alarm ook instellen door op de alarm-toets op de voorkant van de radio te drukken.

Draai aan de knop om 'Alarm 1' of 'Alarm 2' te selecteren om in te stellen.

Wanneer u 'Alarm 1' selecteert en op de OK-knop drukt, draait u de OK-knop naar 'Alarm' en drukt u kort op de OK-knop om het alarm in of uit te schakelen.

Draai aan de OK-knop om naar 'Frequency' (Frequentie) te bladeren. U kunt kiezen uit: Daily (Dagelijks), Once (Eenmalig), Weekends (Weekends) of Weekdays (Weekdagen). Druk kort op de OK-knop om uw selectie te bevestigen.

Draai aan de OK-knop om naar 'Wake Up Time' (Wektijd) te bladeren en druk kort op de OK-knop. De uren cijfers zullen knipperen.

Draai aan de OK-knop om het gewenste uur in te stellen en druk kort op de OK-knop om te bevestigen.

De minutencijfers zullen knipperen.

Draai aan de OK-knop om de minuten in te stellen en druk kort op de OK-knop om te bevestigen.

Draai aan de OK-knop om naar 'Alarm sound source' (Bron alarmgeluid) te bladeren. U kunt kiezen uit: Buzzer (Zoemer), Digital Radio (Digitale radio) of FM (FM). Druk kort op de OK-knop om te bevestigen.

Draai aan de OK-knop om naar 'Duration' (Duur) te bladeren. U kunt kiezen uit: 15, 30, 45, 60, 90 of 120 minutes (minuten). Druk kort op de OK-knop om te bevestigen.

Draai aan de OK-knop en selecteer 'Volume' om het volume voor uw wekker alarm in te stellen.

Draai aan de OK-knop om het volume in te stellen. (Het minimumvolume dat u kunt selecteren is 2).

Druk kort op de OK-knop om te bevestigen. Uw alarm is nu klaar voor gebruik.

**Opmerking:** Het alarmvolume neemt geleidelijk toe tot het door u ingestelde alarmvolume bereikt.

**Herhaal de bovenstaande stappen om zo nodig 'Alarm 2' in te stellen.**

**Equalizer:** Draai aan de OK-knop om te selecteren uit: Normal-Classic-Jazz-Pop-Rock-Speech (Normaal-Klassiek-Jazz-Pop-Rock-Spraak) , My EQ (Mijn EQ), My EQ set up (Mijn Eq-instellingne) (Treble, Bass)

**Tijd/Datum:** tijd/datum instellen

Druk op de Ok-knop, de datumcijfers zullen knipperen. Draai aan de OK-knop om de juiste datum te selecteren en druk op de OK -knop om te bevestigen.

De maandcijfers zullen knipperen. Draai aan de OK-knop om de juiste maand te selecteren en druk op de OK-knop om te bevestigen.

De jaarcijfers zullen knipperen. Draai aan de OK-knop om het juiste jaar te selecteren en druk op de OK-knop om te bevestigen.

De uurgcijfers zullen knipperen. Draai aan de OK-knop om het juiste uur te selecteren en druk op de OK-knop om te bevestigen.

De minutencijfers zullen knipperen. Draai aan de OK-knop om de juiste minuten te selecteren en druk op de OK-knop om te bevestigen.

Nu bent u klaar met het instellen van de tijd/datum.

**Automatisch bijwerken:** kies uit welke bron de radio gebruikt om automatisch de tijd bij te werken.

U kunt de volgende opties kiezen:

- **From Any (Alle):** werkt de tijd bij aan de hand van het DAB- of FM-signaal.
- **From Digital Radio update (Update Digitale Radio):** werkt de tijd bij aan de hand van het DAB-signaal
- **From FM (FM):** werkt de tijd bij aan de hand van een RDS-kanaal
- **No update (Geen update):** als u de tijd handmatig wilt instellen

**Set 12/24 hour (12/24 uur instellen):** Draai aan de OK-knop om te selecteren uit de 12-uurs of 24-uurs weergave

**Set Date Format (Datumnotatie instellen):** Draai aan de OK-knop om te selecteren uit DD-MM-YYYY (DD-MM-JJJJ) of MM-DD-YYYY (MM-DD-JJJJ)

**Backlight (Achtergrondverlichting):** Time-out: Off (Uit) 10 sec (seconden), 20 sec (seconden), 30 sec (seconden), 45 sec (seconden), 60 sec (seconden), 90 sec (seconden), 120 sec (seconden), 180 sec (seconden)

Aan-niveau: High (Hoog), Medium (Gemiddeld), Low (Laag)

Dimniveau: High (Hoog), Medium (Gemiddeld), Low (Laag), Off (Uit)

**Language (Taal):** English (Engels), Italiano (Italiaans), Deutsch (Duits), Francais (Frans), Dutch (Nederlands), Español (Spaans)

**Factory reset (Fabrieksreset):** druk op de OK-knop en Selecteer 'Yes' (Ja) om de fabrieksreset te starten.

**Software update (Software-update):** druk op de OK-knop en selecteer 'Yes' (Ja) om de software bij te werken indien nodig. Bijwerken kan alleen met een micro-USB-kabel en aangesloten op een computer.

**Opmerkingen:** selecteer de software-updateoptie alleen als u een update heeft voor dit apparaat. (Als u per ongeluk deze optie hebt geselecteerd, gebruik dan de aan/uit-schakelaar om de radio opnieuw op te starten)

**SW version (Softwareversie):** druk op OK-knop om de systeemversie te bekijken.

## De radio gebruiken - FM-modus

Schakel de radio in, druk herhaaldelijk op de mode-toets en selecteer de FM-modus. Het display geeft 'FM' weer en de huidige zendernaam of frequentie als RDS niet beschikbaar is.

### Handmatig zoeken

Om handmatig te zoeken, drukt u eerst kort op de stations-toets. Vervolgens wordt 'Start tune' (Afstemmen starten) weergegeven en 'Tune' (Afstemmen) blijft verschijnen aan de rechterkant van het display. Draai vervolgens de OK-knop rechtsom om naar boven te scannen of draai de OK-knop

linksom om naar beneden te scannen. Wanneer u klaar bent met handmatig zoeken, drukt u kort op de stations-toets, 'Tune' (Afstemmen) verdwijnt.

### **Automatisch zoeken**

Om automatisch zoeken te starten, houdt u de OK-knop ingedrukt. De radio start met het scannen van de frequentieband. Hij stopt automatisch wanneer een zender is gevonden.

Als u wilt dat de radio automatisch naar beneden of naar boven zoekt, moet u handmatig naar beneden of naar boven zoeken voordat u lang op de OK-knop drukt.

### **FM-modus - Scaninstellingen**

Druk op de menu-toets en draai aan de OK-knop om 'Scan setting' (Scaninstelling) te selecteren. Druk kort op de OK-knop en kies uit 'Strong stations only' (Alleen sterke zenders) of 'All stations' (Alle zenders) door aan de OK-knop te draaien. Druk op de OK-knop om uw selectie te bevestigen. Als u 'Strong stations only' (Alleen sterke zenders) selecteert, de radio alleen zenders met een sterk signaal scannen en afspelen. Als u 'All stations' (Alle zenders) selecteert, zal de radio ook zenders met een zwak signaal scannen en afspelen.

### **FM-modus - audio-instellingen**

Druk op de menu-toets en draai aan de OK-knop Kies uit 'Forced mono yes' (Geforceerde mono ja) of 'Forced mono no' (Geforceerde mono nee) en druk op de OK-knop om te bevestigen. Als het signaal van uw favoriete zender zwak is, kies dan 'Forced mono yes' (Geforceerd mono) voor een betere geluidskwaliteit.

**FM-modus-systeeminstellingen** (zie 'System setting' (Systeeminstellingen) DAB-modus)

### **FM-weergavemodes**

Met deze functie kan informatie over de huidige zender op het display worden weergegeven. Druk herhaaldelijk op de OK-knop om door de volgende informatieschermen te bladeren

**RDS (scrollende tekst):** de huidige geselecteerde zender kan een scrollend bericht over het huidige programma bevatten.

**Type programma:** dit beschrijft de stijl van het programma dat wordt uitgezonden.

**Zendersnaam:** zoals BBC RD van de frequentie in Mhz.



**Audiomodus:** het display geeft weer of de ontvangen zender in stereo of mono is.

**Tijd/datum:** de tijd en datum worden automatisch bijgewerkt door het radiosignaal (indien RDS beschikbaar is).

### **De radio gebruiken - voorkeuzezenderfunctie**

Met deze radio kunt u maximaal 10 DAB- en 10 FM-zenders als voorkeuzezenders opslaan. Voorkeuzezenders zijn snel te selecteren zenders met behulp van de preset-toets op de radio.

#### **Een DAB-zender opslaan als voorkeuzezender**

Volg de bovenstaande instructies om een DAB-zender te selecteren.

Houd de preset-toets ingedrukt. '1:(Empty)' '(1: Leeg)' wordt weergegeven als er geen eerdere zender is opgeslagen.

Draai aan de OK-knop om door de voorkeurslocatie te bladeren waar u de zenders wilt opslaan (1-10).

Druk op de OK-knop om de zender op te slaan. Het bericht 'Preset XX saved' (Voorkeuze XX opgeslagen) wordt weergegeven op het display.

#### **Oproepen van DAB-voorkeuzezenders**

U kunt uw voorkeuzezenders snel selecteren door op de preset-toets te drukken en vervolgens aan de OK-knop te draaien om door de opgeslagen voorkeuzezenders te bladeren. Druk kort op de OK-knop om de geselecteerde zender te kiezen.

Kiest u een lege voorkeuzezender, wordt 'Preset empty' (Voorkeuzezender leeg) weergegeven.

#### **Sluimerfunctie**

Wanneer het alarm afgaat, kunt u op de OK-knop drukken om het alarm te sluimeren. De standaard sluimertijd is 5 minuten. Om het alarm te stoppen, drukt u op de stand-by-toets.

## Bluetooth-functie

Schakel de radio in en druk kort op de mode-toets totdat de bluetooth-modus is geselecteerd. Schakel bluetooth in op uw bluetooth-apparaat, zoek naar apparaten en selecteer vervolgens 'Lenco DAR-017'. Klik erop om te koppelen. Bij een succesvolle koppeling hoort u 'Connected' (Verbonden).

U kunt op de stations-toets drukken om het vorige nummer te selecteren of op de terug-toets om naar het volgende nummer te gaan.

U kunt op de OK-toets drukken om het afspelen van muziek te pauzeren of te hervatten.

Het volume kan worden aangepast door de OK-knop linksom en rechtsom te draaien (merk op dat het volumeniveau niet wordt gesynchroniseerd met het bluetooth-apparaat, wat betekent dat u het volume van uw bluetooth-apparaat eerst handmatig moet verhogen)

Om de bestaande koppeling te verbreken en met een nieuw apparaat te koppelen, houdt u de OK-knop ingedrukt.

“Dit product heeft een bluetooth-**ontvangstfunctie**, u kunt geen bluetooth-geluid ermee verzenden: dit betekent dat u draadloos een bluetooth-geluidssignaal kunt ontvangen van een externe bron, zoals een smartphone.”

## Technische specificaties

Aansluitingen	DC IN voor netadapter, 3,5 mm hoofdtelefoonuitgang
Ingang voedingsadapter	100 - 240 V~50/60 Hz, 0,2 A max.
Uitvoer netadapter	5,9 V/1,0 A, 5,9 W
Opgenomen vermogen	3 W RMS
Batterij	4x AA (niet meegeleverd)
Stroomverbruik (in stand-by)	< 1 W
Bedrijfstemperatuur	0 °C - 35 °C
Werkingspositie	Horizontaal
Stroomadapter: (Alleen voor de EU)	
Fabrikant: Shenzhen Adition Audio Science and Technology Co., Ltd	
Modelnummer: AD0600591000EU	
Gebruik uitsluitend de originele AC-adapter	
Gebruik uitsluitend de voeding vermeld in de gebruikshandleiding.	
Afmetingen apparaat	170 x 97 x 103 mm (BxDxH)
Gewicht	600 g

OPMERKING: Gebruik uitsluitend de netadapter vermeld in deze gebruikershandleiding.

### De Gegevens Netstroomadapter:

Naam en adres van de fabrikant: Shenzhen Adition Audio Science & Technology Co., Ltd. Mingzhuo Industry Park, Guangming New District, Shenzhen, China.

Model-ID: AD0600591000EU

Ingangsspanning: 100-240VAC

AC-ingangsfrequentie: 50/60 Hz

Uitgangsspanning: 5,9 VDC

Uitgangsstroom: 1,0 A

Uitgangsvermogen: 5,9 W

Gemiddelde actieve efficiëntie: 75,55 %

Stroomverbruik bij geen belasting: 0,07 W

## **Garantie**

Lenco verleent service en garantie in overeenstemming met de Europese wetgeving, wat betekent dat u bij reparaties (zowel tijdens als na de garantieperiode) contact dient op te nemen met uw lokale dealer.

Belangrijke opmerking: Het is niet mogelijk om te repareren producten direct naar Lenco te sturen.

Belangrijke opmerking: Als dit apparaat op enigerlei wijze wordt geopend door de gebruiker of een niet-officieel servicecentrum, komt de garantie te vervallen.

Dit apparaat is niet geschikt voor professioneel gebruik. In het geval professioneel gebruik, komen alle garantieverplichtingen van de fabrikant te vervallen.

## Disclaimer

Er worden regelmatig updates voor de firmware en/of hardwarecomponenten uitgegeven. Daarom kunnen sommige instructies, specificaties en afbeeldingen in deze documentatie enigszins afwijken van uw specifieke situatie. Alle items beschreven in deze handleiding, zijn alleen bestemd ter illustratie en zijn mogelijk niet van toepassing op een bepaalde situatie. Aan de beschrijving in deze handleiding kunnen geen wettelijke rechten of aanspraken worden ontleend.

## Het oude apparaat afdanken



Dit symbool geeft aan dat het betreffende elektrische product of de batterij in Europa niet als algemeen huishoudelijk afval mag worden afgevoerd. Om ervoor te zorgen dat het product en de batterij op de juiste manier worden verwerkt, dient u deze af te danken in overeenstemming met de toepasselijke lokale wetgeving met betrekking tot de verwijdering van elektrische apparatuur of batterijen. U helpt hierdoor natuurlijke hulpbronnen te behouden en de normen voor milieubescherming bij de behandeling en verwijdering van elektrisch afval te verbeteren (richtlijn afgedankte elektrische en elektronische apparatuur).

## CONFORMITEITSVERKLARING

Hierbij verklaart Commaxx dat het type radioapparatuur [Lenco DAR-017] voldoet aan richtlijn 2014/53/EU. De volledige tekst van de EU-conformiteitsverklaring is beschikbaar op het volgende internetadres:

[https://commaxx-certificates.com/doc/dar-017\\_doc.pdf](https://commaxx-certificates.com/doc/dar-017_doc.pdf)

Type RF	Frequentiebereik: (MHz)	Vermogen (dBm)
FM	87,5-108	-
DAB+	174-240	-
Bluetooth	2402-2480	<6

## Service

Bezoek voor meer informatie en helpdeskondersteuning [www.lenco.com](http://www.lenco.com)

Commaxx B.V. Wiebachstraat 37, 6466 NG Kerkrade, Nederland.

**VORSICHT:**

Eine andere als die hier beschriebene Benutzung der Bedienelemente oder Einstellung oder Durchführung von Abläufen kann zu einer Aussetzung gefährlicher Strahlung führen.

**VORSICHTSMASSNAHMEN VOR DER BENUTZUNG**

---

**BEFOLGEN SIE IMMER FOLGENDE ANWEISUNGEN:**

1. Blockieren oder bedecken Sie keine Lüftungsöffnungen. Wenn Sie das Gerät auf ein Regal stellen, lassen Sie um das gesamte Gerät 5 cm (2") Freiraum.
2. Stellen Sie das Gerät entsprechend den Anweisungen der mitgelieferten Bedienungsanleitung auf.
3. Halten Sie das Gerät von Hitzequellen wie Radiatoren, Heizern, Öfen, Kerzen oder anderen hitzeerzeugenden Produkten oder offenen Flammen fern. Das Gerät darf nur bei gemäßigtem Klima verwendet werden. Sehr kalte oder heiße Umgebungen sind zu vermeiden. Die Betriebstemperatur liegt zwischen 0 °C und 35 °C.
4. Meiden Sie bei der Benutzung des Produkts die Nähe starker Magnetfelder.
5. Elektrostatische Entladungen können die normale Benutzung dieses Gerätes stören. Sollte dies geschehen, führen Sie einfach einen Reset aus und starten Sie dann das Gerät entsprechend den Anweisungen dieser Bedienungsanleitung neu. Gehen Sie besonders bei Datenübertragungen mit dem Gerät vorsichtig um und führen Sie diese nur in einer anti-elektrostatischen Umgebung aus.
6. Warnung! Niemals Gegenstände durch die Lüftungsschlitze oder Öffnungen in das Gerät stecken. In diesem Gerät fließt Hochspannung und das Hineinstecken von Gegenständen kann zu Stromschlag und/oder Kurzschluss interner elektrischer Bauteile führen. Spritzen/gießen Sie aus dem gleichen Grund weder Wasser noch andere Flüssigkeiten auf das Gerät.
7. Benutzen Sie das Gerät nicht in nasser oder feuchter Umgebung wie Bad, Dampfküche oder in der Nähe von Schwimmbecken.
8. Das Gerät darf weder Tropf- noch Spritzwasser ausgesetzt werden und es dürfen keine mit Flüssigkeit gefüllten Behälter wie z. B. Vasen auf das Gerät oder in der Nähe des Gerätes gestellt werden.
9. Benutzen Sie das Gerät nicht, wenn Kondensation entstehen kann. Wenn Sie das Gerät in einem warmen, feuchten Raum mit Dampf benutzen, können Wassertropfen oder Kondensation in das Gerät eindringen und u. U. zu Fehlfunktionen des Gerätes führen. Schalten Sie in diesem Fall das Gerät für 1 bis 2 Stunden aus, bevor Sie es erneut einschalten, wobei Sie darauf achten sollten, dass das Gerät vollständig getrocknet ist, bevor Sie es wieder einschalten.
10. Obwohl dieses Gerät unter größter Sorgfalt hergestellt und vor Auslieferung mehrmals überprüft wurde, können trotzdem wie bei jedem anderen elektrischen Gerät auch Probleme auftauchen. Trennen Sie das Gerät bei Rauchentwicklung, starker Hitzeentwicklung oder jeder anderen unnatürlichen Erscheinung sofort vom Stromnetz.
11. Dieses Gerät ist durch eine Stromquelle wie auf dem Typenschild angegeben zu betreiben. Halten Sie bei Unsicherheiten über die Art Ihrer Stromversorgung in Ihrer Wohnung Rücksprache mit Ihrem Händler oder Ihrem Stromversorger.
12. Halten Sie das Gerät von Haustieren fern. Einige Nagetiere lieben es, an Netzkabeln zu nagen.
13. Benutzen Sie für die Reinigung ein weiches, trockenes Tuch. Benutzen Sie niemals Lösungsmittel oder Flüssigkeiten auf Ölbasis. Benutzen Sie zum Entfernen hartnäckiger Flecken ein feuchtes Tuch mit mildem Reinigungsmittel.
14. Der Hersteller haftet nicht für Beschädigungen oder Datenverluste aufgrund von Fehlfunktion, Zweckentfremdung oder Modifikation des Gerätes oder aufgrund des Wechsels der Batterie.
15. Unterbrechen Sie die Verbindung nicht während einer Formatierung oder einer Datenübertragung. Bei Unterbrechung drohen Datenverlust und Datenbeschädigung.
16. Wenn das Gerät eine USB-Wiedergabefunktion besitzt, stecken Sie den USB-Stick direkt in das Gerät. Verwenden Sie kein USB-Verlängerungskabel, weil die erhöhte Störungsanfälligkeit zu Datenverlust führen kann.

17. Das Typenschild befindet sich an der Unter- oder Rückseite des Gerätes.
18. Dieses Gerät ist nicht zur Benutzung durch Personen (einschließlich Kinder) mit physischen, sensorischen oder mentalen Beeinträchtigungen oder ohne ausreichende Erfahrung vorgesehen, es sei denn, sie werden durch eine für ihre Sicherheit verantwortliche Person beaufsichtigt oder wurden in die ordnungsgemäße Bedienung des Gerätes durch eine für ihre Sicherheit verantwortliche Person eingewiesen.
19. Dieses Produkt ist nur für den nicht-professionellen Gebrauch und nicht für gewerbliche oder industrielle Zwecke bestimmt.
20. Stellen Sie sicher, dass das Gerät in einer stabilen Position aufgestellt ist. Schäden, die durch Verwendung dieses Produkts in einer instabilen Position, durch Vibrationen, Stöße oder Nichtbeachtung der anderen in diesem Handbuch enthaltenen Warnungen und Sicherheitsmaßnahmen entstehen, werden nicht durch die Garantie abgedeckt.
21. Entfernen Sie niemals das Gehäuse dieses Gerätes.
22. Stellen Sie dieses Gerät niemals auf andere elektrische Geräte.
23. Halten Sie Kinder von den Plastiktüten fern.
24. Benutzen Sie nur vom Hersteller spezifizierte Erweiterungen/Zubehörteile.
25. Lassen Sie alle Wartungs-/Reparaturarbeiten von qualifiziertem Servicepersonal ausführen. Reparatur/Wartung wird notwendig, wenn das Gerät in irgendeiner Weise wie beispielsweise am Netzkabel oder am Netzstecker beschädigt wurde oder wenn Flüssigkeit in das Gerät gelangt ist bzw. Gegenstände in das Gerät gefallen sind, das Gerät Regen oder Feuchtigkeit ausgesetzt war, es heruntergefallen ist oder nicht ordnungsgemäß funktioniert.
26. Langes Hören lauter Töne aus einem Musikgerät kann zu zeitweiligem oder permanentem Hörverlust führen.
27. Wenn zum Lieferumfang des Produkts ein Netzkabel oder ein Netzadapter gehört:
  - Wenn irgendwelche Probleme auftreten, trennen Sie das Gerät vom Stromnetz und setzen Sie sich anschließend mit einer qualifizierten Fachkraft in Verbindung.
  - Treten Sie nicht auf den Netzadapter und klemmen Sie ihn auch nicht ein. Seien Sie besonders im näheren Bereich des Netzsteckers und an der Stelle vorsichtig, an der das Netzkabel aus dem Gerät herausgeführt wird. Stellen Sie keine schweren Gegenstände auf den Netzadapter, da er dadurch beschädigt werden kann. Halten Sie das gesamte Gerät außerhalb der Reichweite von Kindern! Durch Spielen mit dem Netzkabel können sie sich ernsthafte Verletzungen zuziehen.
  - Trennen Sie das Gerät während eines Gewitters oder bei längerer Nichtbenutzung vom Stromnetz.
  - Die Netzsteckdose muss sich in der Nähe des Gerätes befinden und einfach zu erreichen sein.
  - Überlasten Sie Steckdosen und Verlängerungsleitungen nicht. Eine Überlastung kann zu Brandgefahr bzw. Stromschlag führen.
  - Geräte der Schutzklasse 1 müssen Sie an eine Netzsteckdose mit Schutzleiter anschließen.
  - Geräte der Schutzklasse 2 benötigen keinen Schutzleiteranschluss.
  - Greifen Sie beim Abziehen von der Netzsteckdose am Netzstecker. Ziehen Sie ihn nicht durch Zerren am Kabel heraus. Das kann zu einem Kurzschluss führen.
  - Verwenden Sie weder ein beschädigtes Netzkabel noch einen beschädigten Netzstecker oder eine lockere Steckdose. Missachtung kann zu Brand oder Stromschlag führen.
28. Wenn das Produkt mit einer Fernbedienung mit Batterien/Knopfzellen geliefert wird oder das Produkt eine derartige Fernbedienung umfasst:  
Warnung:
  - Die Batterie nicht verschlucken – Verätzungsgefahr.
  - Die mit diesem Produkt [gelieferte Fernbedienung] enthält eine Knopfzelle. Wenn die Knopfzelle verschluckt wird, kann sie innerhalb von nur 2 Stunden schwere innere Verbrennungen verursachen, die zum Tod führen können.
  - Halten Sie neue und gebrauchte Batterien von Kindern fern.
  - Falls sich das Batteriefach nicht richtig schließen lässt, stellen Sie die Benutzung des Gerätes ein und halten Sie es von Kindern fern.
  - Wenn Sie vermuten, dass Batterien verschluckt oder in eine Körperöffnung eingeführt worden sind, suchen Sie umgehend eine(n) Ärztin/Arzt auf.

29. Warnhinweise bzgl. der Verwendung von Batterien:

- Es besteht Explosionsgefahr, wenn die Batterie nicht ordnungsgemäß ersetzt wird. Tauschen Sie die Batterie nur gegen eine Batterie des gleichen Typs aus.
- Die Batterie darf während der Benutzung, Aufbewahrung oder des Transports weder sehr hohen oder sehr niedrigen Temperaturen noch niedrigem Luftdruck in großen Höhenlagen ausgesetzt werden.
- Die Auswechslung der Batterie mit einem falschen Batterietyp kann zum Explodieren der Batterie oder zum Entweichen von entflammbarem Gas oder Auslaufen von entflammbarer Flüssigkeit aus der Batterie führen.
- Die Entsorgung der Batterie in Feuer oder einem heißen Ofen oder das mechanische Zerkleinern oder Zerteilen der Batterie kann zu Explosionen führen.
- Das Verbleiben der Batterie in einer Umgebung mit sehr hohen Temperaturen kann zum Explodieren der Batterie oder zum Entweichen von entflammbarem Gas oder zum Auslaufen von entflammbarer Flüssigkeit aus der Batterie führen.
- Eine einem sehr niedrigen Luftdruck ausgesetzte Batterie kann explodieren oder es kann aus einer einem sehr niedrigen Luftdruck ausgesetzten Batterie entflammbares Gas entweichen oder entflammbare Flüssigkeit auslaufen.
- Legen Sie besonderes Augenmerk auf den ökologischen Aspekt der Batterieentsorgung.

## INSTALLATION

- Packen Sie alle Teile aus und entfernen Sie danach die Schutzmaterialien.
- Schließen Sie das Gerät erst an das Stromnetz an, nachdem Sie die Netzspannung überprüft haben und alle anderen notwendigen Anschlüsse hergestellt sind.



## Zubehör:

1. Bedienungsanleitung

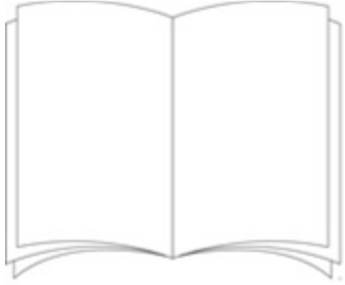

2. Netzadapter



## Übersicht Produktvorderseite

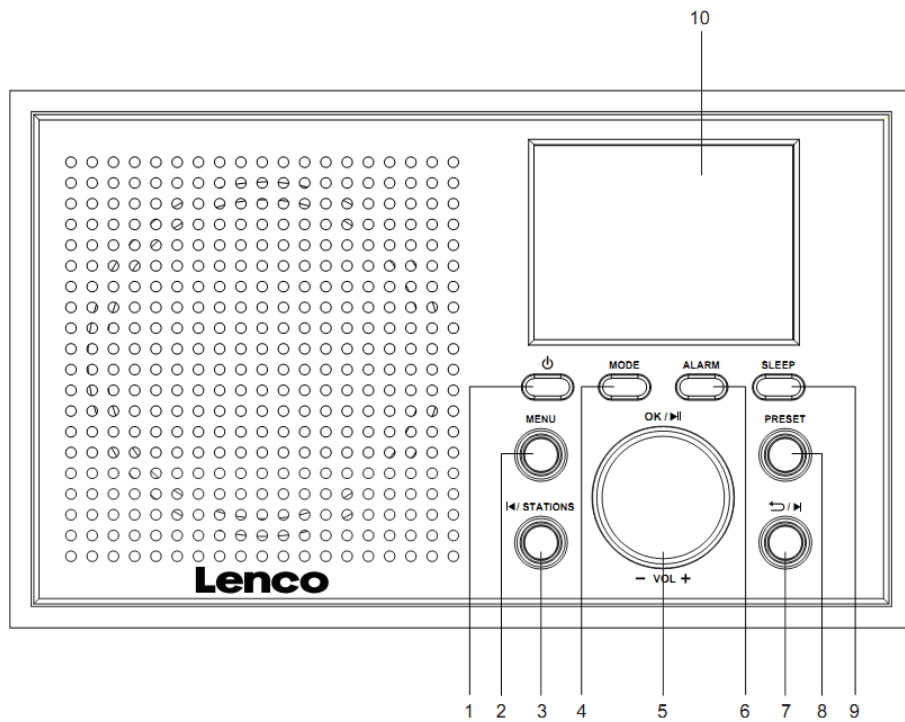

1. Standby-Taste
2. Menü-Taste
3. Taste Links/Stations
4. Modustaste
5. OK/Vol+/Vol-/Nagivieren/Wiedergabe/Pause/Schlummer/Info-Drehknopf
6. Alarm-Taste
7. Taste Zurück/Rechts
8. Senderspeicherplatz-Taste
9. Schlaf-Taste
10. Farbdisplay

## Übersicht Produktrückseite

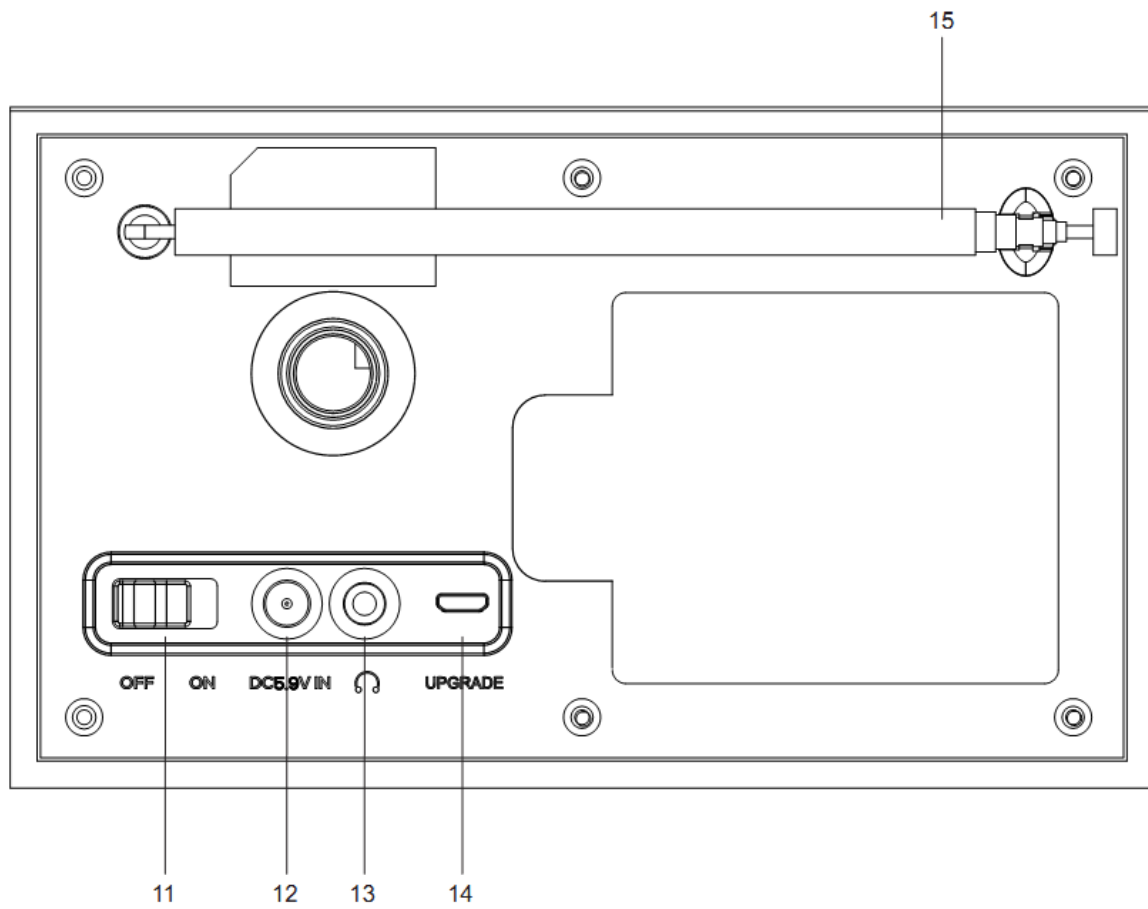

- 11. Ein/Aus-Schaltknopf
- 12. Gleichspannungseingang
- 13. Kopfhörerausgangsbuchse
- 14. Micro-USB-Buchse für Aktualisierungen
- 15. Teleskopantenne

## **Erstinbetriebnahme**

Versichern Sie sich vor Inbetriebnahme des Geräts, dass die auf dem Typenschild angegebene STROMSPANNUNG mit der Stromspannung vor Ort übereinstimmt.

Schließen Sie das Gerät über den integrierten Netzadapter an eine Netzsteckdose an.

Schalten Sie das Gerät ein, indem Sie den Netzschalter auf der Rückseite einschalten.

## **Erste Schritte – Grundlegende Bedienung**

### **Erste Schritte – Grundlegende Bedienung**

1. Schließen Sie den Netzadapter an die DC IN-Buchse an, fahren Sie die Teleskopantenne vollständig aus, stecken Sie den Stecker ein und schalten Sie das Gerät am Netzschalter ein.
2. Die Hintergrundbeleuchtung des Displays leuchtet auf und die Uhr (00:00:00) (Uhrzeit ist nicht eingestellt) blinkt.
3. Wenn Sie das Radio das erste Mal benutzen, dann wechselt es automatisch in den DAB-Modus und führt einen vollständigen Scan durch. Auf dem Display wird „Scanning“ (Scan läuft) zusammen mit einem Verlaufs balken für die Anzeige des Scanfortschritts und die Gesamtanzahl gefundener Radiosender angezeigt.
4. Wenn das Scannen beendet wurde, gibt das Radio den ersten Radiosender in der alphanumerischen Liste wieder. Wenn das Radio keinen Radiosender finden kann, dann wird auf dem Display „No DAB Station“ (Kein DAB-Radiosender) angezeigt.
5. Stellen Sie mit Hilfe des Vol(+/-)-Drehknopfes die gewünschte Lautstärke ein.
6. Drücken Sie die Senderspeicherplatz-4+-Taste und bewegen Sie sich anschließend mit Hilfe des Drehknopfes durch die Radiosenderliste. Wenn der gewünschte Radiosender ausgewählt ist, dann drücken Sie den OK-Drehknopf.
7. Drücken Sie die Mode-Taste, um zwischen den Modi DAB, FM und Bluetooth umzuschalten.
8. Drücken Sie die Taste Standby, um in den Standby-Modus zu wechseln.
9. Drücken Sie Sleep, um den Ruhezustands-Timer einzustellen: Drehen Sie den Lautstärke-Drehknopf, um zwischen Sleep off-15 minutes-30 minutes-45 minutes-60 minutes-90 minutes (Ruhezustand aus-15 Minuten-30 Minuten-45 Minuten-60 Minuten-90 Minuten) zu wählen.

Das Radio schaltet in den Standby-Modus, wenn die eingestellte Anzahl von Minuten heruntergezählt wurde.

## **Benutzung des Radios – DAB-Modus**

### **DAB-Modus – Vollständiger Scan**

Diese Funktion scannt nach allen verfügbaren DAB-Radiosendern auf dem VHF-Band III.

Drücken Sie im DAB-Modus die Menu-Taste und wählen Sie dann durch Drehen des OK-Drehknopfes, um „Full Scan“ (Vollständiger Scan) aus. Drücken Sie anschließend den OK-Drehknopf kurz, um den vollständigen DAB-Radiosenderscan zu starten. Wenn das Scannen beendet wurde, kehrt das Radio zur Wiedergabe des zuletzt wiedergegebenen DAB-Radiosenders zurück. Nach dem vollständigen Scan werden alle gefundenen DAB-Radiosender in der Senderliste gespeichert, die Sie sich durch Drücken der Stations-Taste anzeigen lassen können.

**Bitte beachten Sie, dass die verfügbaren DAB+-Radiosender je nach Region variieren**

### **DAB-Modus – Manuelle Abstimmung**

Mit dieser Funktion können Sie manuell ein bestimmtes oder ein neues Ensemble zu den auf dem Radio bereits vorhandenen Radiosendern hinzufügen.

Drücken Sie im DAB-Modus die Menu-Taste und navigieren Sie mit Hilfe des OK-Drehknopfes, bis „Manual tune“ (Manuelle Abstimmung) markiert ist. Drücken Sie anschließend den OK-Drehknopf, um Ihre Auswahl zu bestätigen.

Drehen Sie den OK-Drehknopf solange, bis die gewünschte Radiosenderfrequenz ausgewählt ist und drücken Sie anschließend den OK-Drehknopf, woraufhin sowohl die Frequenz und der Name des Ensembles als auch die Signalstärke angezeigt wird.

Drücken Sie den OK-Drehknopf erneut, um das Ensemble hinzuzufügen und automatisch diesen Radiosender einzustellen.

### **DAB-Modus – Senderbereinigung ungültig**

Diese Funktion entfernt nicht verfügbare Radiosender aus der Senderliste. Drücken Sie die Menu-Taste. Navigieren Sie mit Hilfe des OK-Drehknopfes bis zur Option „Prune Invalid“ (Senderbereinigung ungültig) und drücken Sie dann zur Bestätigung Ihrer Auswahl den OK-Drehknopf.

Wählen Sie durch Drehen des OK-Drehknopfes „(Yes)“ (Ja) aus, um die ungültigen/nicht verfügbaren Radiosender zu löschen. Wenn Sie „(No)“ (Nein) auswählen, dann wird der Vorgang abgebrochen.

### **DAB-Anzeigemodi, Senderinformationen im DAB-Modus**

**Signalstärke:** Zeigt einen Signalbalken mit der Stärke des aktuellen Senders an. Bitfehlerrate (BER): Zeigt Details zur Signalfehlerrate an.

**Kanal und Frequenz :** Zeigt die Nummer des Übertragungskanals und die Frequenz des Senders an.

**PTY (Programmtyp):** Zeigt den Typ und die Beschreibung des von dem DAB-Sender angebotenen Programms an.

**Zeit und Datum:** Zeigt die vom Sender bereitgestellten Zeit- und Datumsinformationen an.

**Dynamisches Label-Segment (DLS):** Zeigt vom Sender bereitgestellte Lauftextinformationen an.  
Bitrate: Die Datenrate der Signalübertragung.

### **DAB-Modus – DRC**

**DRC steht für Dynamic Range Compression (Dynamikbereichkompression). Bei der Dynamikbereichkompression wird die Lautstärke leiserer Teile des Audiosignals angehoben und die Lautstärke lauterer Teile des Audiosignals verringert.**

Drücken Sie im DAB-Modus die Menu-Taste und navigieren Sie mit Hilfe des OK-Drehknopfes, bis „DRC“ (Dynamikbereichkompression)“ markiert ist. Drücken Sie den OK-Drehknopf zur Bestätigung.

Wählen Sie nun mit Hilfe des OK-Drehknopfes zwischen Stufen „Off“ (Aus), „High“ (Stark) und „Low“ (Schwach) aus. Drücken Sie anschließend den OK-Drehknopf, um Ihre Auswahl zu bestätigen.

## **DAB-Modus – Systemeinstellungen**

### **Sleep (Einschlafautomatik):**

Das Gerät verfügt über eine Ruhezustands-Timer-Funktion, die das Radio nach einer bestimmten Zeit ausschaltet, wenn es bis dahin nicht bedient wird. Sie können die Ruhezustands-Einstellung auch durch Drücken der Taste SLEEP aufrufen.

1. Drehen Sie den Drehknopf, um zwischen OFF-15-30-45-60-90 minutes (AUS-15-30-45-60-90 Minuten) zu wählen.
2. Drücken Sie anschließend den Drehknopf, um Ihre Auswahl zu bestätigen.

### **Weckrufeinstellung**

Hinweis: Überprüfen Sie vor der Einstellung eines Weckrufs, dass am Radio die richtige Uhrzeit und das richtige Datum angezeigt wird.

Sie können die Weckrufeinstellung auch durch Drücken der ALARM-Taste auf der Vorderseite des Radios aufrufen.

Drehen Sie den Drehknopf, um zwischen „Alarm 1“ und „Alarm 2“ zu wählen.

Wenn Sie „Alarm 1“ wählen und den OK-Drehknopf drücken, drehen Sie den OK-Drehknopf auf „Alarm“ und drücken Sie ihn kurz, um den Weckruf ein- oder auszuschalten.

Drehen Sie den OK-Drehknopf, um zu "Frequenz" zu navigieren. Sie können zwischen Daily, Once, Weekends or Weekdays (Täglich, Einmalig, Am Wochenende oder Wochentags) wählen. Drücken Sie kurz den OK-Drehknopf, um Ihre Auswahl zu bestätigen

Drehen Sie den OK-Drehknopf, um zu "Wake Up Time (Weckzeit)" zu navigieren, und drücken Sie kurz auf den OK-Drehknopf. Daraufhin blinken die Stundenstellen.

Drehen Sie den OK-Drehknopf, um die gewünschte Stunde einzustellen, und drücken Sie dann kurz den OK-Drehknopf zur Bestätigung.

Daraufhin blinken die Minutenstellen.

Drehen Sie den OK-Drehknopf, um die Minute einzustellen, und drücken Sie dann kurz den OK-Drehknopf zur Bestätigung.

Drehen Sie den OK-Drehknopf, um zu „Alarm sound ‘source‘“ (Weckrufquelle) zu navigieren. Sie können zwischen Buzzer, Digital Radio or FM (Summer, Digitalradio oder FM) wählen. Drücken Sie kurz den OK-Drehknopf zur Bestätigung.

Drehen Sie den OK-Drehknopf, um zu „Duration (Dauer)“ zu navigieren. Sie können zwischen den Optionen 15, 30, 45, 60, 90 und 120 Minuten wählen. Drücken Sie kurz den OK-Drehknopf zur Bestätigung.

Drehen Sie den OK-Drehknopf und wählen Sie „Volume (Lautstärke)“, um die Lautstärke für Ihren Weckruf einzustellen. Drehen Sie den OK-Drehknopf, um die Lautstärke einzustellen. (Die Mindestlautstärke ist 2). Drücken Sie kurz den OK-Drehknopf zur Bestätigung. Ihr Weckruf ist nun einsatzbereit.

**Hinweis:** Die Weckruflautstärke wird schrittweise erhöht, bis sie den von Ihnen eingestellten Pegel erreicht.

**Wiederholen Sie bei Bedarf die obigen Schritte, um Alarm 2 einzustellen.**

**Equalizer:** Wählen Sie durch Drehen des OK-Drehknopfes zwischen „Normal“ (Linear) → „Classic“ (Klassik) → „Jazz“ → „Pop“ → „Rock“ → „Speech“ (Sprache) → „My EQ“ (Mein EQ) → „My EQ set up (Treble, Bass)“ (Einstellung Mein EQ (Höhen/Bässe)) aus.

**Time/Date (Uhrzeit/Datum):** Set Time/Date (Uhrzeit/Datum einstellen)

Drücken Sie den OK-Drehknopf, woraufhin die Tagesstelle blinkt. Wählen Sie durch Drehen des OK-Drehknopfes den aktuellen Tag aus und drücken Sie zur Bestätigung Ihrer Auswahl den OK-Drehknopf.

Daraufhin blinkt die Monatsstelle. Wählen Sie durch Drehen des OK-Drehknopfes den aktuellen Monat aus und bestätigen Sie Ihre Auswahl durch Drücken des OK-Drehknopfes.

Daraufhin blinkt die Jahresstelle. Wählen Sie durch Drehen des OK-Drehknopfes den aktuellen Jahr aus und bestätigen Sie Ihre Auswahl durch Drücken des OK-Drehknopfes.



Daraufhin blinkt die Stundenstelle. Wählen Sie durch Drehen des OK-Drehknopfes die aktuelle Stunde aus und bestätigen Sie Ihre Auswahl durch Drücken des OK-Drehknopfes.

Daraufhin blinkt die Minutenstelle. Wählen Sie durch Drehen des OK-Drehknopfes die aktuelle Minute aus und bestätigen Sie Ihre Auswahl durch Drücken des OK-Drehknopfes.

Hiermit ist die Einstellung von Datum und Uhrzeit abgeschlossen.

**Auto update (Automatische Aktualisierung):** Wählen Sie hier aus, über welche Quelle das Radio die Uhrzeit automatisch aktualisieren soll.

Sie können zwischen den nachfolgenden Optionen auswählen:

- **From Any (Jede Quelle):** Aktualisierung der Uhrzeit über ein FM- oder DAB-Signal
- **From Digital Radio (Über DAB):** Aktualisierung der Uhrzeit über ein DAB-Signal
- **From FM (Über FM):** Aktualisierung der Uhrzeit über einen RDS-Kanal
- **No update (Keine Aktualisierung):** Wenn Sie die Uhrzeit manuell einstellen möchten

**Set 12/24 hour (Auswahl der 12/24-h-Anzeige):** Wählen Sie durch Drehen des OK-Drehknopfes entweder die 12- oder 24-Stunden-Anzeige für die Uhrzeit aus

**Set date format (Auswahl Datumsformat):** Drehen Sie den OK-Drehknopf, um DD-MM-YYYY (TT/MM/JJJJ) oder MM-DD-YYYY (MM/TT/JJJJ) auszuwählen.

**Backlight (Hintergrundbeleuchtung):** Zeitüberschreitung: „Off“ (Ein) → „30 sec“ (30 s) → „45 sec“ (45 s) → „60 sec“ (60 s) → „90 sec“ (90 s) → „120 sec“ (120 s) → „180 sec“ (180 s)

On level (Stufe An): High, Medium, Low (Hoch, Mittel, Niedrig)

Dim level (Stufe Dimmen) High, Medium, Low, Off (Hoch, Mittel, Niedrig, Aus)

**Language (Sprache):** Englisch, Italienisch, Deutsch, Französisch, Niederländisch, Spanisch

**Factory Reset (Rücksetzen auf Werkseinstellung):** Drücken Sie den OK-Drehknopf und wählen Sie danach „Yes“ (Ja) aus, um das Rücksetzen auf Werkseinstellung zu starten.

**Software Update (Softwareaktualisierung):** Drücken Sie den OK-Drehknopf und wählen Sie danach „Yes“ (Ja) aus, um die Software bei Bedarf zu aktualisieren. Die Aktualisierung kann nur durch Anschließen an einen Computer über ein Micro-USB-Kabel erfolgen.

**Hinweis:** Wählen Sie die Softwareaktualisierungsoption nur dann aus, wenn Sie eine Aktualisierung für dieses Gerät besitzen. (Wenn Sie versehentlich diese Option ausgewählt haben, dann starten Sie das Radio mit Hilfe der Ein/Aus-Taste neu)

**SW-Version (Softwareversion):** Drücken Sie für die Anzeige der Systemversion den OK-Drehknopf.

## **Benutzung des Radios – FM-Modus**

Schalten Sie das Radio ein und drücken Sie danach mehrmals die Mode-Taste solange, bis der FM-Modus ausgewählt ist. Auf dem Display wird „FM“ sowie der Name oder wenn kein RDS-Signal verfügbar ist die Frequenz des aktuell ausgewählten Radiosenders angezeigt.

### **Manuelle Suche**

Um die manuelle Suche zu starten, drücken Sie zuerst kurz die Taste STATIONS. Die Meldung „Start tune“ („Abstimmung starten“) wird angezeigt und „Tune“ („Abstimmung“) erscheint auf der rechten Seite des Displays. Drehen Sie anschließend den OK-Drehknopf nach rechts, um aufwärts zu suchen, oder drehen Sie den OK-Drehknopf nach links, um abwärts zu suchen. Wenn die manuelle Suche beendet ist, drücken Sie kurz die Taste STATIONS, woraufhin die Anzeige „Tune“ („Abstimmung“) verschwindet.

### **Automatische Suche**

Um die automatische Suche zu starten, drücken und halten Sie den OK-Drehknopf. Das Radio beginnt daraufhin, das Frequenzband zu scannen. Der Scan wird automatisch gestoppt, wenn ein Radiosender gefunden wurde.

Wenn Sie möchten, dass das Radio automatisch auf- oder abwärts sucht, dann müssen Sie eine manuelle Auf- oder Abwärtssuche durchführen, bevor Sie den OK-Drehknopf lang drücken.

### **FM-Modus – Scaneinstellungen**

Drücken Sie die Menu-Taste und wählen Sie anschließend durch Drehen des OK-Drehknopfes „Scan setting“ (Scaneinstellung) aus. Drücken Sie den OK-Drehknopf kurz und wählen Sie danach

durch Drehen des OK-Drehknopfes zwischen „Strong stations only“ (Nur starke Radiosender) oder „All stations“ (Alle Radiosender) aus. Drücken Sie anschließend den OK-Drehknopf, um Ihre Auswahl zu bestätigen. Wenn Sie „Strong station only“ (Nur starke Radiosender) auswählen, dann scannt das Radio nur nach Radiosendern mit starkem Signal und gibt auch nur diese wieder. Wenn Sie „All stations“ (Alle Sender) auswählen, dann scannt das Radio auch nach Radiosendern mit schwachem Signal und gibt auch diese wieder.

### **FM-Modus – Audioeinstellungen**

Drücken Sie die Menu-Taste und drehen Sie den OK-Drehknopf. Wählen Sie „Forced mono“ („Mono erzwingen“) „Yes“ („Ja“) oder „No“ („Nein“) aus und drücken Sie kurz den OK-Drehknopf zur Bestätigung. Wenn das Signal Ihres Lieblingsradiosenders schwach ist, dann wählen Sie „Forced mono“ „Yes“ („Mono erzwingen“ „Ja“) aus, um eine bessere Klangqualität zu erhalten.

**FM-Modus – Systemeinstellungen** (siehe DAB-Modus – Systemeinstellungen)

### **FM Display Modes (FM-Anzeigemodi)**

Mit dieser Funktion können Sie die Informationen bzgl. des aktuell ausgewählten Radiosenders im Display anzeigen lassen. Drücken Sie den OK-Drehknopf mehrmals, um durch die angezeigten Informationen zu scrollen, die nachstehend erläutert werden.

**RDS (Lauftext):** Der aktuell ausgewählte Radiosender kann einige Lauftextinformationen über das aktuelle Programm in seine Ausstrahlung einbetten.

**Programmart:** Die Programmart beschreibt den Stil des gesendeten Programms.

**Radiosendername:** Anzeige des Radiosendernamens wie beispielsweise BBC RD zusammen mit der Frequenz in MHz

**Audiomodus:** Auf dem Display wird angezeigt, ob der empfangene Radiosender in Mono oder Stereo ausstrahlt.

**Datum und Uhrzeit:** Sowohl das Datum als auch die Uhrzeit werden durch das Radiozeitsignal (wenn RDS verfügbar) automatisch aktualisiert.

## **Radiobedienung – Senderspeicherfunktion**

Dieses Radio ermöglicht Ihnen, auf den Senderspeicherplätzen bis zu 10 DAB- und 10 FM-Radiosender zu speichern. Durch Drücken der Preset-Taste am Radio können Sie die auf diesen Tasten gespeicherten Radiosender schnell auswählen.

### **Speichern eines DAB-Radiosenders auf einem Senderspeicherplatz**

Folgen Sie der obenerwähnten Anleitung für die Auswahl eines DAB-Radiosenders.

Halten Sie die Preset-Taste gedrückt. '1: (Empty)' („Leer“) wird angezeigt. Wenn kein vorheriger Sender gespeichert wurde.

Scrollen Sie durch Drehen des OK-Drehknopfes durch die Senderspeicherplätze bis hin zu dem Senderspeicherplatz (1 – 10), auf dem Sie den Radiosender speichern möchten.

Drücken Sie den Auswahl-Drehknopf kurz, um den Radiosender zu speichern. Auf dem Display wird „Preset XX saved“ („Speicherplatz XX gespeichert“) angezeigt.

### **Abruf gespeicherter DAB-Radiosender**

Sie können Ihre gespeicherten Sender schnell aufrufen, indem Sie die Preset-Taste drücken und dann den OK-Drehknopf drehen, um durch die gespeicherten Sender zu blättern. Drücken Sie kurz auf den OK-Drehknopf, um den gewünschten Sender zu wählen.

Wenn Sie einen leeren Speicherplatz auswählen, dann wird auf dem Display „Preset empty“ („Speicherplatz leer“) angezeigt.

### **Schlummerfunktion**

Wenn der Wecker ertönt, können Sie den OK-Drehknopf drücken, um eine Schlummerzeit einzulegen. Die Standarddauer der Schlummerzeit beträgt 5 Minuten. Drücken Sie zum Stoppen der Schlummerfunktion die Standby-Taste .

## Bluetooth-Funktionen

Schalten Sie das Radio ein und drücken Sie dann die Mode-Taste mehrmals solange kurz, bis der Bluetooth-Modus ausgewählt ist. Aktivieren Sie dann die Bluetooth-Funktion Ihres Bluetooth-Gerätes und starten Sie die Suche nach Bluetooth-Geräten. Wählen Sie aus der Liste gefundener Bluetooth-Geräte „Lenco DAR-017“ aus. Tippen Sie es zum Koppeln an. Wenn die Verbindung erfolgreich war, dann ertönt eine Sprachansage „Connected“ („Verbunden“).

Drücken Sie die Taste Stations drücken, um den vorherigen Titel auszuwählen, oder die Zurück-Taste, um zum nächsten Titel zu wechseln.

Durch Drücken des OK-Drehknopfes können Sie die Musikwiedergabe starten oder pausieren.

Sie können die Lautstärke einstellen, indem Sie den OK-Drehknopf in oder gegen den Uhrzeigersinn drehen (beachten Sie dabei, dass der Lautstärkepegel nicht mit Ihrem Bluetooth-Gerät synchronisiert wird, was bedeutet, dass Sie zuerst die Lautstärke Ihres Bluetooth-Geräts manuell erhöhen müssen)

Um die bestehende Kopplung zu beenden und ein neues Gerät zu koppeln, halten Sie einfach den OK-Drehknopf gedrückt.

„Dieses Produkt besitzt eine Bluetooth-**Empfangs**funktion. **Sie können mit diesem Gerät kein Bluetooth-Audio an andere Geräte senden**, sondern nur Bluetooth-Audiosignale von externen Signalquellen wie beispielsweise einem Smartphone empfangen.“

## Technische Daten

Anschlüsse	DC IN für Netzadapter, 3,5 mm Kopfhörerausgang
Netzadaptereingang	100 - 240 V ~ 50/60 Hz , max. 0,2 A
Netzadapterausgang	5,9 V/1,0 A 5,9 W
Leistungsaufnahme	3W RMS
Akku	4 x AA (nicht im Lieferumfang enthalten)
Leistungsaufnahme (Standby)	<1 W
Betriebstemperatur	0 °C – 35 °C
Betriebslage	Horizontal
Netzadapter: (Nur für EU)	
Hersteller: Shenzhen Adition Audio Science and Technology Co., Ltd	
Modellnummer: AD0600591000EU	
Benutzen Sie nur den originalen mitgelieferten Netzadapter	
Benutzen Sie nur die in der Bedienungsanleitung angegebene Stromversorgung	
Geräteabmessung	170 x 97 x 103 mm (B x T x H)
Gewicht	600 g

HINWEIS: Verwenden Sie nur das in diesem Handbuch angegebene Netzteil.

### Informationen zum Netzadapter:

Herstellername und Anschrift: Shenzhen Adition Audio Science & Technology Co., Ltd. Mingzhuo Industry Park, Guangming New District, Shenzhen, China.

Modellidentifikator: AD0600591000EU

Eingangsspannung: 100 – 240 V AC

Wechselstromfrequenz des AC-Eingangs: 50/60 Hz

Ausgangsspannung: 5,9 VDC

Ausgangsstrom: 1,0 A

Ausgangsleistung: 5,9 W

Durchschnittliche Effizienz bei Normallast: 75,55 %

Leistungsaufnahme bei Nulllast: 0,07 W

## **Garantie**

Lenco bietet Leistungen und Garantien im Einklang mit Europäischem Recht. Setzen Sie sich deshalb im Falle von Reparaturen (sowohl während als auch nach Ablauf der Garantiezeit) mit Ihrem Fachhändler in Verbindung.

Wichtiger Hinweis: Es ist nicht möglich, Produkte für Reparaturen direkt an Lenco zu schicken.

Wichtiger Hinweis: Wenn dieses Gerät aus welchem Grund auch immer durch ein nicht offizielles Servicezentrum geöffnet oder durch dieses Servicezentrum darauf zugegriffen wurde, erlischt die Garantie.

Dieses Gerät ist nicht für professionelle Zwecke geeignet. Falls das Gerät für professionelle Zwecke eingesetzt wird, erlöschen alle Garantieverpflichtungen seitens des Herstellers.

## Haftungsausschluss

Aktualisierungen der Firmware und/oder Hardware-Komponenten werden regelmäßig durchgeführt. Aus diesem Grund können einige der Anweisungen, Spezifikationen und Abbildungen in dieser Dokumentation von dem Ihnen vorliegenden Gerät geringfügig abweichen. Alle in diesem Handbuch beschriebenen Elemente dienen nur zur Illustration und treffen auf Ihre individuelle Situation möglicherweise nicht zu. Aus der in diesem Handbuch getätigten Beschreibung können keine Rechtsansprüche oder Leistungsanforderungen geltend gemacht werden.

## Entsorgung des Altgeräts

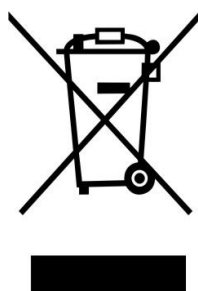

Dieses Symbol zeigt an, dass das entsprechende Produkt oder dessen Akku/Batterie in Europa nicht mit dem normalen Hausmüll entsorgt werden darf. Um die ordnungsgemäße Abfallbehandlung des Produkts und dessen Akku/Batterie zu gewährleisten, müssen diese im Einklang mit allen anwendbaren örtlichen Vorschriften zur Entsorgung von Elektrogeräten und Akkus/Batterien entsorgt werden. Dadurch helfen Sie, natürliche Ressourcen zu schonen und Umweltschutzstandards zur Verwertung und Entsorgung von Altgeräten aufrecht zu halten (Richtlinie über Entsorgung Elektrischer und Elektronischer Altgeräte).

## KONFORMITÄTSERKLÄRUNG

Hiermit erklärt Commaxx, dass das Funkgerät Typ [Lenco DAR-017] der Richtlinie 2014/53/EU entspricht. Den vollständigen Text der EU-Konformitätserklärung finden Sie unter der folgenden Internetadresse:

[https://commaxx-certificates.com/doc/dar-017\\_doc.pdf](https://commaxx-certificates.com/doc/dar-017_doc.pdf)

Typ HF	Frequenzbereich (MHz)	Leistung (dBm)
FM	87,5 - 108	–
DAB+	174 - 240	–
Bluetooth	2402-2480	<6

## Service

Besuchen Sie bitte für weitere Informationen und unseren Kundendienst unsere Homepage

[www.lenco.com](http://www.lenco.com)

Commaxx B.V., Wiebachstraat 37, 6466 NG Kerkrade, Niederlande.



**ATTENTION :**

L'utilisation de commandes ou de réglages ou l'exécution de procédures autres que celles spécifiées dans ce manuel peut entraîner une exposition à des rayonnements dangereux.

**PRÉCAUTIONS AVANT UTILISATION**

---

**GARDEZ CES INSTRUCTIONS À L'ESPRIT :**

1. Ne couvrez pas et n'obtenez pas les ouvertures de ventilation. Veuillez laisser un espace libre de 5 cm autour de l'appareil lorsque vous le posez sur une étagère.
2. L'installation doit être effectuée conformément au guide d'utilisation fourni.
3. Gardez l'appareil à l'écart des sources de chaleur telles que les radiateurs, les systèmes de chauffage, les cuisinières, les bougies et autres équipements générant de la chaleur ou une flamme nue. L'appareil ne doit être utilisé que dans un climat modéré. Les environnements extrêmement froids ou chauds doivent être évités. La température de fonctionnement doit se trouver entre 0 et 35 °C.
4. Évitez d'utiliser l'appareil à proximité de champs magnétiques puissants.
5. Des décharges électrostatiques peuvent perturber le fonctionnement normal de cet appareil. Dans ce cas, réinitialisez et redémarrez l'appareil en suivant le guide d'utilisation. Pendant le transfert de fichiers, manipulez l'appareil avec précaution dans un environnement privé d'électricité statique.
6. Avertissement ! N'introduisez jamais un objet dans l'appareil par les ouvertures et fentes de ventilation. Des tensions élevées sont présentes dans l'appareil, l'insertion d'un objet peut entraîner une électrocution ou court-circuiter certains composants. Pour les mêmes raisons, ne versez pas d'eau ou de liquide sur l'appareil.
7. N'utilisez pas l'appareil dans des endroits humides tels qu'une salle de bain, une cuisine pleine de vapeur ou à proximité d'une piscine.
8. L'appareil ne doit pas être exposé à des écoulements ou des éclaboussures et aucun objet contenant un liquide, tel qu'un vase, ne doit être posé sur ou près de l'appareil.
9. N'utilisez pas cet appareil lorsque de la condensation est possible. Lorsque l'appareil est utilisé dans une pièce chaude et humide, des gouttelettes d'eau ou de la condensation peuvent se former à l'intérieur de l'appareil et affecter son fonctionnement adéquat. Si tel est le cas, laissez l'appareil hors tension pendant 1 ou 2 heures avant de le mettre en marche : l'appareil doit être sec avant toute remise en marche.
10. Cet appareil est fabriqué avec le plus grand soin et vérifié plusieurs fois avant la sortie de l'usine, cependant il est toujours possible, comme pour tout appareil électrique, que des problèmes surviennent. Si vous remarquez de la fumée, une accumulation excessive de chaleur ou tout autre phénomène inattendu, vous devez immédiatement débrancher la fiche de la prise de courant principale.
11. Cet appareil doit fonctionner avec la source d'alimentation indiquée sur la plaque signalétique. Si vous n'êtes pas sûr de votre type d'alimentation électrique, contactez le revendeur ou la compagnie d'électricité locale.
12. Gardez l'appareil à l'écart des animaux. Certains animaux aiment ronger les cordons d'alimentation.
13. Pour nettoyer l'appareil, utilisez un chiffon doux et sec. N'utilisez pas de solvant ni d'autre liquide à base de pétrole. Pour enlever les taches tenaces, utilisez un chiffon humide imbibé d'une solution de détergent diluée.
14. Le fournisseur n'est pas responsable des dommages ou pertes de données causés par un dysfonctionnement, une utilisation abusive, une modification de l'appareil ou un remplacement de la batterie.
15. Ne coupez aucune connexion lorsque l'appareil effectue un formatage ou transfert de fichiers. Autrement, les données risquent d'être corrompues ou perdues.

16. Si l'appareil dispose d'une fonction de lecture USB, il faut brancher la clé USB directement sur l'appareil. N'utilisez pas de câble de rallonge USB, car cela peut provoquer des interférences susceptibles de causer la perte de données.
17. La plaque signalétique se situe en dessous ou à l'arrière de l'appareil.
18. Cet appareil n'est pas destiné à être utilisé par des personnes (enfants y compris) souffrant de handicaps physiques, sensoriels ou mentaux, ou manquant d'expérience et de connaissances, sauf si elles sont sous surveillance ou ont reçu des instructions sur l'utilisation correcte de l'appareil par la personne responsable de leur sécurité.
19. Cet appareil est réservé à un usage non professionnel, et non pas à un usage commercial ou industriel.
20. Vérifiez que l'appareil est en position stable. La garantie ne couvre pas les dégâts occasionnés par l'utilisation de cet appareil en position instable, soumis à des vibrations ou chocs, ou par le non-respect de tout autre avertissement ou précaution contenus dans ce guide d'utilisation.
21. N'ouvrez jamais cet appareil.
22. Ne placez jamais cet appareil sur un autre appareil électrique.
23. Ne laissez pas les sacs en plastique à la portée des enfants.
24. N'utilisez que des pièces/accessoires recommandés par le fabricant.
25. Confiez tout entretien à un personnel de service qualifié. Une réparation est nécessaire lorsque l'appareil a été endommagé de quelque façon que ce soit, par exemple lorsque le cordon d'alimentation ou sa fiche est endommagée, lorsqu'un liquide a été renversé ou des objets ont été introduits dans l'appareil, lorsqu'il a été exposé à la pluie ou à l'humidité, ne fonctionne pas correctement ou s'il est tombé.
26. Une exposition prolongée à la musique avec un volume élevé peut entraîner une perte auditive temporaire ou permanente.
27. Si l'appareil est livré avec un câble d'alimentation ou un adaptateur secteur :
  - En cas de problème, débranchez le cordon d'alimentation secteur et confiez l'entretien à un personnel qualifié.
  - Ne marchez pas sur l'adaptateur secteur et ne le pincez pas. Faites très attention, en particulier lorsque vous êtes à proximité des fiches et du point de sortie du câble. Ne placez aucun objet lourd sur l'adaptateur secteur, il pourrait l'endommager. Gardez l'appareil hors de portée des enfants ! Les enfants pourraient se blesser gravement s'ils jouent avec le cordon d'alimentation.
  - Débranchez cet appareil pendant les orages ou lorsqu'il n'est pas utilisé pendant une longue durée.
  - La prise secteur doit être installée près de l'appareil et être facilement accessible.
  - Ne surchargez pas les prises de courant ou les rallonges. Une surcharge peut entraîner un incendie ou une électrocution.
  - Un appareil de classe 1 doit être branché sur une prise secteur disposant d'une mise à la terre.
  - Les appareils de classe 2 ne nécessitent pas de mise à la terre.
  - Tirez toujours sur la fiche lorsque vous la retirez de la prise d'alimentation secteur. Ne tirez pas sur le cordon d'alimentation. Cela pourrait provoquer un court-circuit.
  - N'utilisez pas un cordon ou une fiche d'alimentation endommagé(e) ni une prise desserrée. Cela pourrait entraîner une électrocution ou un incendie.
28. Si l'appareil comprend ou est livré avec une télécommande contenant des piles boutons/piles :

Avertissement :

  - « N'avez pas les piles ! Risque de brûlure chimique » ou équivalent.
  - [La télécommande fournie avec] cet appareil contient une pile bouton/pile. Si la pile bouton est avalée, elle peut causer des brûlures internes graves en seulement 2 heures et peut conduire à la mort.
  - Gardez les piles neuves et usées hors de la portée des enfants.
  - Si le compartiment à pile ne se ferme pas correctement, cessez d'utiliser l'appareil et gardez-le hors de portée des enfants.
  - Si vous pensez que les piles ont été avalées ou ingérées d'une manière ou d'une autre, consultez immédiatement un médecin.

29. Avertissements sur l'utilisation des piles :

- Risque d'explosion si la pile n'est pas remplacée correctement. Ne les remplacez que par des piles du même type ou d'un type équivalent.
- Les piles ne doivent pas être soumises à des températures extrêmement élevées ou basses, à une faible pression d'air à haute altitude pendant l'utilisation, le stockage ou le transport.
- Tout remplacement de pile par un type incorrect peut entraîner une explosion ou une fuite de liquide ou de gaz inflammable.
- L'élimination d'une pile dans le feu ou dans un four chaud, l'écrasement ou le découpage mécanique peut entraîner une explosion.
- Laisser une pile dans un environnement à température extrêmement élevée peut entraîner une explosion ou une fuite de liquide ou de gaz inflammable.
- Une pile soumise à une pression d'air extrêmement basse peut entraîner une explosion ou une fuite de liquide ou de gaz inflammable.
- Une attention particulière doit être portée sur les aspects environnementaux d'élimination des piles.

## INSTALLATION

- Déballez tous les composants et enlevez les matériaux de protection.
- Ne branchez pas l'appareil sans avoir vérifié la tension secteur et sans avoir effectué toutes les autres connexions.

**Accessoires :**

1. Guide d'utilisation

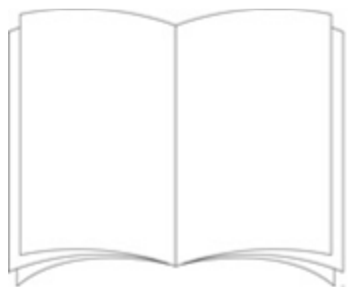

2. Adaptateur électrique



## Aperçu de la façade du produit

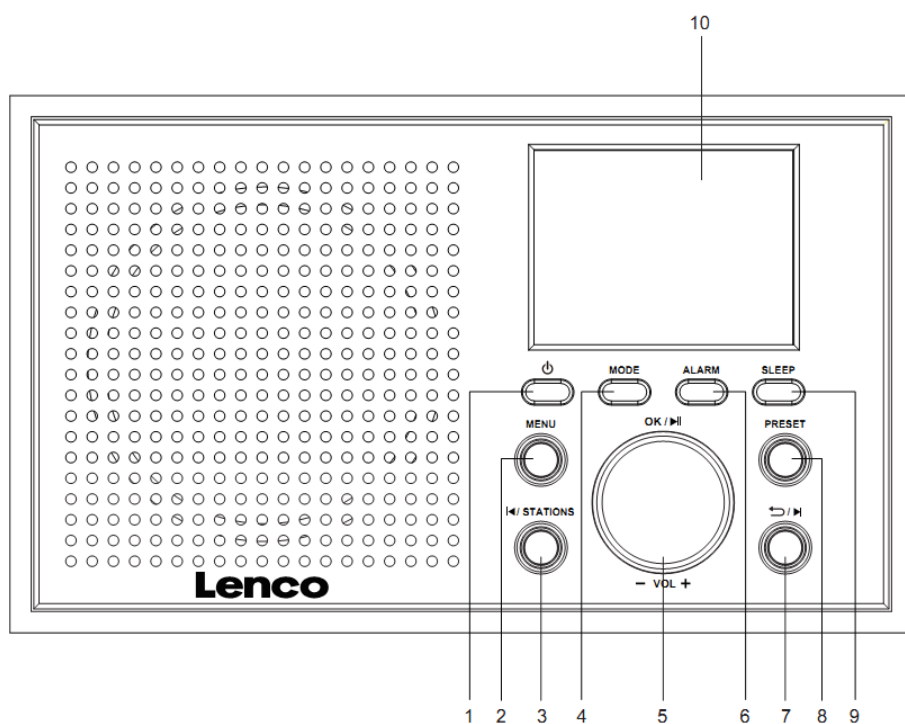

1. Touche Veille
2. Touche Menu
3. Touche Gauche/Stations
4. Touche Mode
5. Bouton OK/Vol+/Vol-/Nagivation/Lecture/pause/Répétition/Info
6. Touche Alarm
7. Touche Arrière/Droite
8. Touche Preset
9. Touche Sleep
10. Écran couleur

## Aperçu de l'arrière du produit

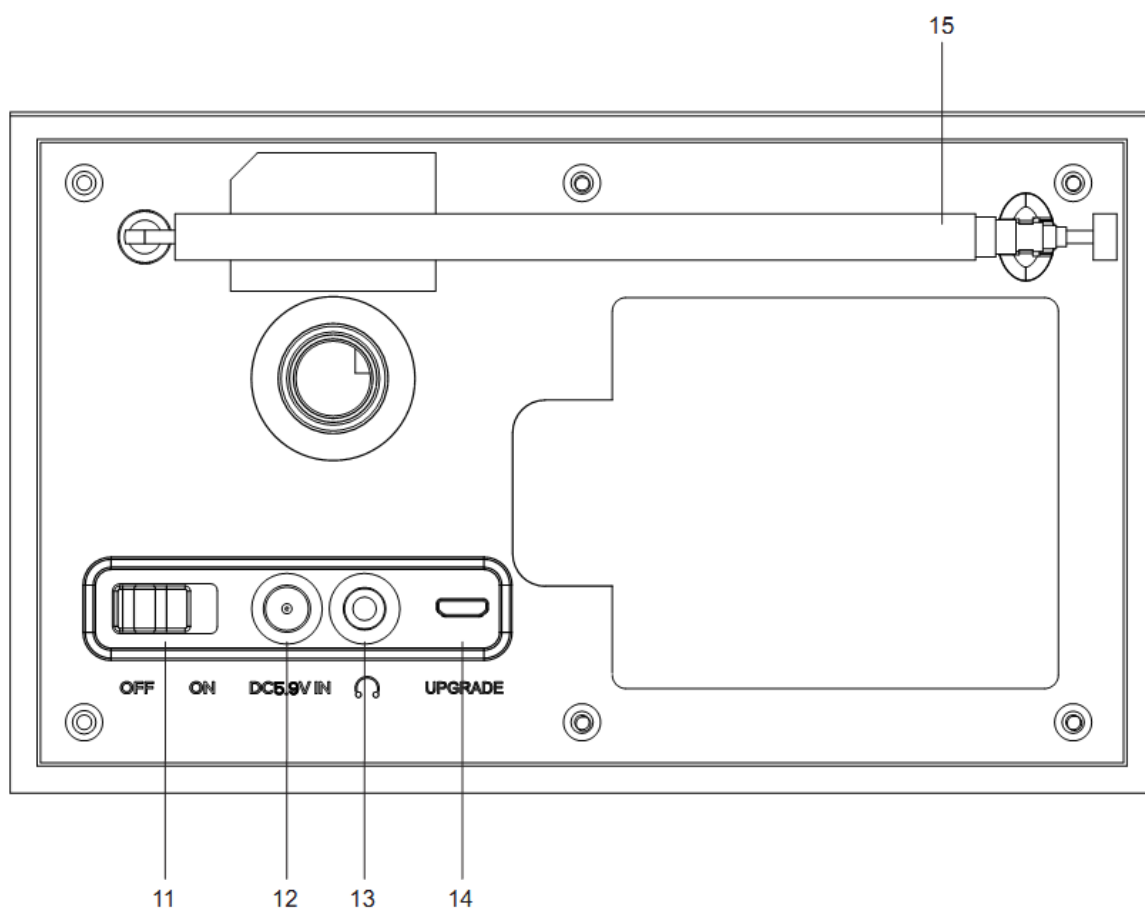

11. Interrupteur On/Off
12. Prise d'entrée CC
13. Prise de sortie pour casque
14. Prise micro USB pour la mise à jour
15. Antenne télescopique

## Première utilisation

Avant d'utiliser, vérifiez que la TENSION mentionnée sur l'étiquette de l'alimentation correspond à celle de votre secteur.

Utilisez l'adaptateur d'alimentation fourni pour brancher l'appareil à une prise secteur.

Mettez en marche l'appareil grâce à l'interrupteur d'alimentation à l'arrière.

## Fonctionnement de base - Préparatifs

### Fonctionnement de base - Préparatifs

1. Connectez l'adaptateur secteur à la prise DC IN, déployez complètement l'antenne télescopique, branchez l'appareil sur le secteur et allumez-le.
2. Le rétroéclairage de l'écran s'allume et l'horloge (00:00:00) (l'heure n'est pas réglée) clignote.
3. Lors de la toute première utilisation, le mode DAB est automatiquement sélectionné et la radio effectue un balayage complet. L'écran affiche « Scanning (Recherche en cours) » avec un indicateur à barres indiquant la progression de la recherche et le nombre total de stations trouvées.
4. Lorsque la recherche est terminée, la radio joue la première station trouvée par ordre alphanumérique. Si la radio ne trouve aucune station, le message « No DAB Station (Aucune station DAB) » s'affiche.
5. Réglez le volume au niveau de votre choix à l'aide du bouton VOL(+/-).
6. Appuyez sur la touche des stations et utilisez le bouton pour faire défiler la liste des stations. Appuyez sur le bouton OK une fois sur votre station favorite.
7. Appuyez sur la touche Mode pour basculer entre les modes DAB, FM, et Bluetooth,
8. Appuyez sur la touche Veille et maintenez-la enfoncée pour passer en mode « Standby (Veille) ».
9. Appuyez sur la touche Sleep pour régler la minuterie de mise en veille : Tournez le bouton Volume pour choisir entre Sleep off (Veille désactivée)-15 minutes-30 minutes-45 minutes-60 minutes-90 minutes. La radio se met en veille lorsque le décompte du temps sélectionné est achevé.

## **Utilisation du mode DAB de la radio**

### **Mode DAB - Recherche complète**

Cette fonction permet de rechercher toutes les stations DAB disponibles et les canaux de la Bande III.

En mode DAB, appuyez sur la touche Menu et tournez le bouton OK pour sélectionner « Full Scan (Recherche complète) », puis appuyez brièvement sur le bouton OK pour lancer le balayage complet des stations DAB. Une fois la recherche terminée, la radio revient à la dernière station de radio DAB lue. Toutes les stations trouvées seront répertoriées dans la liste des stations qui s'affiche par une pression sur la touche « STATIONS ».

**Veillez noter que les stations de radio DAB+ disponibles diffèrent d'une région/ville à l'autre.**

### **Mode DAB - Recherche manuelle**

Cette fonction permet d'ajouter manuellement un ensemble spécifique ou nouveau aux stations déjà disponibles sur la radio.

En mode DAB, appuyez sur la touche Menu et utilisez le bouton OK pour faire défiler jusqu'à ce que « Manual tune » (Recherche manuelle) soit en surbrillance, appuyez sur le bouton OK pour confirmer.

Utilisez le bouton OK pour naviguer jusqu'à ce que la fréquence de votre choix soit sélectionnée, puis appuyez sur le bouton OK, la fréquence et le nom de l'ensemble ainsi que l'intensité du signal s'affichent.

Appuyez à nouveau sur le bouton OK pour ajouter l'ensemble et syntoniser automatiquement cette station.

### **Mode DAB - Élimination non valide**

Cette fonction supprime les stations indisponibles de la liste des stations. Appuyez sur la touche Menu. Utilisez le bouton OK pour défiler jusqu'à l'option « Prune Invalid (Élimination non valide) » et appuyez sur le bouton OK pour confirmer.

Tournez le bouton OK pour sélectionner (yes [oui]) afin d'éliminer les stations invalides/non disponibles. Si vous sélectionnez (No) (Non), l'opération sera annulée.



## **Modes d'affichage DAB, stations Informations sur le mode DAB**

**Puissance du signal** : affiche une barre de signal avec la puissance du signal de la station actuelle.

Taux d'erreur sur les bits (BER) : Fournit des détails sur le taux d'erreur du signal.

**Canal et fréquence** : affiche le numéro et la fréquence du canal de transmission de la station.

**PTY (type de programme)** : affiche le type et la description du programme fourni par la station DAB.

**Heure et date** : affiche les informations sur l'heure et la date fournies par le diffuseur.

**Dynamic Label Segment (DLS) (Segment d'étiquette dynamique)** : affiche les informations du texte défilant fournies par le diffuseur. Débit binaire : le débit de données auquel le signal est transmis.

## **Mode DAB- DRC**

**DRC renvoie à la compression de plage dynamique, et il s'agit d'augmenter l'intensité sonore la plus faible du signal audio, et de diminuer l'intensité sonore la plus forte.**

En mode DAB, appuyez sur la touche Menu et utilisez le bouton OK pour faire défiler jusqu'à ce que « DRC » soit en surbrillance. Appuyez sur le bouton OK pour confirmer.

Maintenant, utilisez le bouton OK pour défiler entre les niveaux off, high, low (désactivé, élevé, bas). Appuyez sur le bouton OK pour confirmer votre choix.

## **Mode DAB- Réglages du système**

### **Veille :**

L'appareil est doté d'une fonction de mise en veille, qui éteint la radio au bout d'un certain temps si aucune action n'a été effectuée jusque-là. Vous pouvez également passer en mode veille en appuyant sur la touche SLEEP.

1. Tournez le bouton pour sélectionner l'une des options suivantes : OFF-15-30-45-60-90 minutes (Désactivé-15-30-45-60-90 minutes).

2. Appuyez sur le bouton pour confirmer votre choix.

## Réglage d'alarme

Remarque : Vérifiez que l'heure et la date de la radio sont correctes avant de régler une alarme.

Vous pouvez également accéder au réglage de l'alarme en appuyant sur la touche « ALARM » située sur la façade de la radio.

Tournez le bouton pour sélectionner « Alarm 1 (Alarme 1) » ou « Alarm 2 (Alarme 2) » pour les régler.

Lorsque vous sélectionnez « Alarm 1 (Alarme 1) » et que vous appuyez sur le bouton OK, tournez-le sur « Alarme » (Alarme) et appuyez brièvement dessus pour activer ou désactiver l'alarme.

Tournez le bouton OK pour faire défiler jusqu'à « Frequency (Fréquence) ». Vous pouvez choisir Daily, Once, Weekends or Weekdays (Quotidien, Une fois, Week-end ou Jours de semaine). Appuyez brièvement sur le bouton OK pour confirmer votre choix.

Tournez le bouton OK pour faire défiler jusqu'à « Wake Up Time (Heure de réveil) » et appuyez brièvement dessus. Les chiffres de l'heure commencent à clignoter.

Tournez le bouton OK pour régler l'heure souhaitée et appuyez brièvement dessus pour confirmer.

Les chiffres de minute commencent à clignoter.

Tournez le bouton OK pour régler les minutes souhaitées et appuyez brièvement dessus pour confirmer.

Tournez le bouton OK pour faire défiler jusqu'au son de l'alarme « Source ». Vous avez le choix entre Buzzer (Sonnerie), Digital Radio (Radio numérique) ou FM. Appuyez brièvement sur le bouton OK pour confirmer.

Tournez le bouton OK pour faire défiler jusqu'à « Duration (Surée) ». Vous pouvez choisir entre 15, 30, 45, 60, 90 ou 120 minutes. Appuyez brièvement sur le bouton OK pour confirmer.

Tournez le bouton OK et sélectionnez « Volume » pour régler le volume de votre alarme. Tournez le bouton OK pour régler le volume. (Le volume minimum que vous pouvez sélectionner est 2).

Appuyez brièvement sur le bouton OK pour confirmer. Votre alarme est maintenant prête à fonctionner.

**Remarque :** Le volume de l'alarme augmente progressivement jusqu'à atteindre le niveau que vous avez réglé.

**Répétez les étapes ci-dessus pour régler l'alarme 2 en cas de besoin.**

**Égaliseur:** Tournez le bouton OK pour choisir entre les réglages -Normal-Classic-Jazz-Pop-Pop-Rock-Speech, My EQ (Normal-Classique-Jazz-Pop-Pop-Rock-Parole, Mon égaliseur) (Aigus, Graves)

**Date et heure :** Set Time/Date (Réglage de l'heure et de la date)

Appuyez sur le bouton OK, le chiffre de la date clignote, tournez-le pour choisir la date correcte et appuyez dessus pour confirmer.

Le chiffre du mois commence à clignoter. Tournez le bouton OK pour choisir le mois approprié et appuyez dessus pour confirmer.

Le chiffre de l'année commence à clignoter. Tournez le bouton OK pour choisir l'année appropriée et appuyez dessus pour confirmer.

Le chiffre de l'heure commence à clignoter. Tournez le bouton OK pour choisir l'heure appropriée et appuyez dessus pour confirmer.

Les chiffres des minutes commencent à clignoter. Tournez le bouton OK pour choisir la minute appropriée et appuyez dessus pour confirmer.

La configuration de l'heure/de la date est maintenant terminée.

**Mise à jour automatique :** Choisissez la source à partir de laquelle la radio mettra l'heure à jour automatiquement.

Les options suivantes sont disponibles :

- **From Any (Depuis n'importe laquelle) :** la mise à jour de l'heure sera effectuée à partir du signal DAB ou FM
- **From Digital Radio (Depuis la radio numérique) :** mise à jour de l'heure à partir du signal DAB
- **From FM (Depuis la radio FM) :** mise à jour de l'heure depuis un canal RDS
- **No update (Aucune mise à jour) :** si vous souhaitez régler l'heure manuellement

**Réglage du format 12/24 H :** tournez le bouton OK pour choisir de régler l’affichage de l’heure sur le format 12 heures ou 24 heures.

**Réglage du format de la date :** tournez le bouton OK pour choisir DD-MM-YYYY or MM-DD-YYYY (JJ-MM-AAAA ou MM-JJ-AAAA).

**Rétroéclairage:** délai d’attente : off (désactivé)-10 s-20 s-30 s-45 s-60 s-90 s-120 s-180 s

Niveau Activé : High-Medium-Low (Élevé-Moyen-Bas)

Niveau de luminosité : High-Medium-Low-Off (Élevé-Moyen-Bas-Désactivé)

**Langue:** anglais, italien, allemand, français, néerlandais, espagnol

**Factory reset (réinitialisation aux réglages d’usine) :** appuyez sur le bouton OK et choisissez « Yes (Oui) » pour démarrer la réinitialisation aux paramètres d’usine.

**Mise à jour du logiciel :** appuyez sur le bouton OK et choisissez « Yes (Oui) » pour mettre à jour le logiciel si nécessaire. La mise à jour ne peut se faire qu’avec un câble micro USB connecté à un ordinateur.

**Remarques :** ne sélectionnez l’option Software Update (Mise à jour du logiciel) que si vous avez une mise à jour pour cet appareil. (si vous avez accidentellement sélectionné cette option, utilisez l’option Off/On (Marche/Arrêt) pour réinitialiser la radio)

**Versión logicielle:** Appuyez sur OK pour afficher la version du système.

## Utilisation du mode FM de la radio

Allumez la radio, appuyez plusieurs fois sur la touche Mode et sélectionnez le mode FM. Si RDS n’est pas disponible, l’écran affiche « FM » et le nom ou la fréquence de la station en cours.

### Recherche manuelle

Pour effectuer une recherche manuelle, appuyez d’abord brièvement sur la touche « STATIONS », vous verrez « start tune (commencer la syntonisation) » s’afficher, et « Tune (Syntoniser) » continuera à s’afficher à droite de l’écran, puis tournez le bouton OK vers la droite pour rechercher

vers le haut ou vers la gauche pour rechercher vers le bas, lorsque vous avez terminé la recherche manuelle, appuyez brièvement sur la touche « STATIONS », « Tune (Syntoniser) » cessera de s'afficher.

### **Recherche automatique**

Pour lancer la recherche automatique, appuyez sur le bouton OK et maintenez-le enfoncé. La radio commence à rechercher la bande de fréquences. La recherche s'arrête automatiquement lorsqu'une station a été trouvée.

Si vous souhaitez que la radio recherche automatiquement vers le bas ou vers le haut, vous devez effectuer une recherche manuelle vers le bas ou vers le haut avant d'appuyer longuement sur le bouton OK.

### **Mode FM- Réglages de la recherche**

Appuyez sur la touche Menu et tournez la bouton OK pour sélectionner « Scan setting (Réglages de la recherche) ». Appuyez brièvement sur le bouton OK et choisissez entre « Strong stations only (Stations fortes uniquement) » ou « All stations (Toutes les stations) » en le tournant. Appuyez sur le bouton OK pour confirmer votre choix. Si vous choisissez « Strong stations only (Stations fortes uniquement) », la radio ne recherchera et ne jouera que les stations avec un signal fort. Si vous choisissez « All stations (Toutes les stations) », la radio recherchera et jouera également les stations avec un signal faible.

### **Mode FM- Réglages audio**

Appuyez sur la touche Menu et tournez le bouton OK. Choisissez « Forced mono (Mono forcé) », « Yes (Oui) » ou « No (Non) » et appuyez brièvement sur le bouton OK pour confirmer. Si le signal de vos stations de radio préférées est faible, choisissez « Forced mono (Mono forcé) » « Yes (Oui) » pour obtenir une meilleure qualité sonore.

### **Mode FM- Réglages du système (Voir Mode DAB- Réglages du système)**

#### **Modes d'affichage FM**

Cette fonction permet d'afficher à l'écran les informations relatives à la station en cours, appuyez brièvement sur le bouton OK à plusieurs reprises pour faire défiler les écrans d'information suivants

**RDS (Texte défilant)** : la station de radio sélectionnée peut contenir un message défilant au sujet du programme en cours.

**Type de programme** : il décrit le type d'émission diffusée.

**Nom de la station** : comme BBC RD de la Fréquence en MHz

**Mode audio** : l'afficheur indique si la station reçue est stéréo ou mono.

**Heure/date** : l'heure et la date seront automatiquement mises à jour par le signal horaire de la radio (si RDS est disponible).

### **Utilisation de la fonction de station radio pré réglée**

Cette radio vous permet de mémoriser jusqu'à 10 stations de radio DAB et 10 stations de radio FM comme pré réglées. Les stations de radio pré réglées peuvent être rapidement sélectionnées à l'aide de la touche « PRESET » de la radio.

### **Mémorisation des stations DAB comme pré réglées**

Suivez les instructions ci-dessus pour sélectionner une station radio DAB.

Maintenez enfoncée la touche « Preset ». « 1 : (Empty) (Vide) » s'affiche si aucune station précédente n'a été mémorisée.

Tournez le bouton OK pour faire défiler l'emplacement prédéfini sur lequel vous souhaitez stocker les stations radio (1-10).

Appuyez brièvement sur le bouton de sélection pour mémoriser la station. Le message « Preset XX saved » (Préréglage XX enregistré) s'affiche à l'écran.

### **Accès aux stations pré réglées DAB**

Vous pouvez rapidement sélectionner vos pré réglages en appuyant sur la touche Preset, puis tournez le bouton OK pour faire défiler ceux que vous avez enregistrés. Appuyez brièvement sur le bouton OK pour choisir la station sélectionnée.

Si vous choisissez un pré réglage vide, « Preset empty (préréglage vide) » s'affiche.

## Fonction de Répétition du Réveil

Lorsque l'alarme retentit, vous pouvez appuyer sur le bouton OK pour la répéter. Le temps de répétition par défaut est de 5 minutes. Pour arrêter l'alarme, appuyez sur la touche Veille.

## Fonction Bluetooth

Allumez la radio et appuyez brièvement sur la touche Mode jusqu'à ce que le mode Bluetooth soit sélectionné. Activez le Bluetooth sur votre appareil Bluetooth, recherchez les appareils et sélectionnez « Lenco DAR-017 ». Cliquez dessus pour appairer. Une fois la connexion établie, vous entendrez une voix dire « connected (connecté) ».

Vous pouvez appuyer sur la touche STATIONS pour sélectionner la piste précédente ou sur la touche Suivant pour passer à la piste suivante.

Vous pouvez appuyer sur le bouton OK pour lire ou suspendre la lecture de la musique.

Le volume peut être réglé en tournant le bouton OK vers le haut ou vers le bas (notez que le niveau de volume n'est pas synchronisé avec le périphérique Bluetooth, ce qui signifie que vous devez d'abord augmenter manuellement le volume de votre périphérique Bluetooth).

Pour déconnecter l'appairage existant et appairer un nouvel appareil, il suffit d'appuyer sur le bouton OK et de le maintenir enfoncé.

« Ce produit est doté d'une fonction de **réception** Bluetooth, **vous ne pouvez pas l'utiliser pour transmettre un son Bluetooth** : cela signifie que vous pouvez recevoir sans fil un signal sonore Bluetooth d'une source externe comme un smartphone. »

## Spécifications techniques

Connexions	DC IN pour adaptateur secteur, sortie casque 3,5 mm
Entrée de l'adaptateur d'alimentation	100-240 V ~ 50/60 Hz, 0,2 A max.
Sortie de l'adaptateur secteur	5,9 V/1,0 A 5,9 W
Consommation	3 W RMS
Piles	4 x AA (non fournies)
Puissance consommée (veille)	< 1 W
Température de fonctionnement	0 °C-35 °C
Position de fonctionnement	Horizontal
Adaptateur d'alimentation : (Pour l'UE uniquement)	
Fabricant : Shenzhen Adition Audio Science and Technology Co., Ltd	
Numéro du modèle : AD0600591000EU	
Utilisez uniquement l'adaptateur secteur d'origine	
Utilisez uniquement l'alimentation électrique indiquée dans le guide d'utilisation.	
Dim. de l'unité	170 x 97 x 103 mm (LxPxH)
Poids	600 g

REMARQUE : Utilisez uniquement la tension d'alimentation indiquée dans ce manuel.

### Informations sur L'adaptateur D'alimentation :

Nom et adresse des fabricants : Shenzhen Adition Audio Science & Technology Co., Ltd. Mingzhuo Industry Park, Guangming New District, Shenzhen, China.

Identifiant du modèle : AD0600591000EU

Tension d'entrée : 100 à 240 V CA

Fréquence d'entrée CA : 50/60 Hz

Tension de sortie : 5,9 VDC

Courant en sortie : 1,0 A

Puissance de sortie : 5,9 W

Efficacité active moyenne : 75,55 %

Aucune consommation d'énergie à vide : 0,07 W



## **Garantie**

Lenco propose un service et une garantie conformément à la législation européenne, ce qui signifie qu'en cas de besoin de réparation (aussi bien pendant et après la période de garantie), vous pouvez contacter le revendeur le plus proche.

Remarque importante : Il n'est pas possible de renvoyer l'appareil pour réparation directement à Lenco.

Remarque importante : Si l'appareil est ouvert ou modifié de quelque manière que ce soit par un réparateur non agréé, la garantie est annulée.

Cet appareil ne convient pas à une utilisation professionnelle. En cas d'utilisation professionnelle, les obligations de garantie du fabricant sont annulées.

## Clause de non-responsabilité

Des mises à jour du micrologiciel ou des composants matériels sont régulièrement effectuées. Ainsi, certaines instructions, spécifications et images de la présente documentation peuvent être légèrement différentes. Tous les éléments décrits dans ce manuel sont donnés uniquement à des fins d'illustration et peuvent ne pas s'appliquer à une situation particulière. Aucun droit juridique ou légal ne peut être obtenu à partir de la description faite dans ce manuel.

## Mise au rebut de l'appareil usagé



Ce symbole indique que le produit électrique concerné ainsi que les piles ne doivent pas être jetés avec les autres déchets ménagers en Europe. Pour assurer le traitement correct des déchets de l'appareil et des piles, il faut les éliminer conformément aux lois locales applicables sur l'élimination des équipements électriques et des piles. En faisant cela, vous contribuez à la conservation des ressources naturelles et à l'amélioration des normes de protection de l'environnement dans le traitement et l'élimination des déchets électriques (Directive sur les déchets d'équipements électriques et électroniques).

## DÉCLARATION DE CONFORMITÉ

Par la présente, Commaxx déclare que le type d'équipement radio auquel appartient [Lenco-DAR-017] est conforme à la directive 2014/53/EU. Le texte intégral de la déclaration de conformité UE est disponible à l'adresse Internet suivante :

[https://commaxx-certificates.com/doc/dar-017\\_doc.pdf](https://commaxx-certificates.com/doc/dar-017_doc.pdf)

Type RF	Plage de fréquences (MHz)	Puissance (dBm)
FM	87,5-108	-
DAB+	174-240	-
Bluetooth	2402-2480	<6

## Réparation

Pour plus d'informations et en cas de besoin d'assistance, rendez-vous sur [www.lenco.com](http://www.lenco.com)

Commaxx B.V. Wiebachstraat 37, 6466 NG Kerkrade, Pays-Bas.

**PRECAUCIÓN:**

Un uso de los controles, unos ajustes o un rendimiento de los procedimientos distintos a los especificados aquí puede resultar en una exposición peligrosa a la radiación.

**PRECAUCIONES PREVIAS AL USO**

---

**TENGA ESTAS INSTRUCCIONES EN CUENTA:**

1. No cubra ni obstruya las aberturas de ventilación. Si coloca el dispositivo sobre una estantería, deje una separación de 5 cm (2") alrededor de todo el dispositivo.
2. Instálelo en conformidad con el manual del usuario incluido.
3. Mantenga el dispositivo apartado de fuentes de calor como radiadores, calentadores, estufas, velas y otros productos que generen calor o llamas abiertas. El dispositivo solo puede utilizarse en climas moderados. Deben evitarse los entornos muy fríos o cálidos. La temperatura de funcionamiento es de entre 0 °C y 35 °C.
4. Evite utilizar el dispositivo cerca de campos magnéticos intensos.
5. Las descargas electrostáticas pueden perturbar el uso normal de este dispositivo. En tal caso, solo tiene que seguir el manual de instrucciones para restablecer y reiniciar el dispositivo. Durante la transmisión de archivos, por favor manéjelo con cuidado y opérelo en un entorno libre de electricidad estática.
6. ¡Advertencia! Nunca introduzca objetos en las aberturas o conductos de ventilación del producto. Alto voltaje fluye a través del producto e insertar un objeto puede provocar una descarga eléctrica o un cortocircuito en sus componentes internos. Por el mismo motivo, no derrame agua ni líquidos sobre el producto.
7. No lo utilice en áreas mojadas o húmedas, como cuartos de baño, cocinas con mucho vapor o cerca de piscinas.
8. No se debe exponer el dispositivo a goteos ni salpicaduras y debe asegurarse de que no haya objetos llenos de líquidos, como jarrones, encima ni cerca del aparato.
9. No utilice este dispositivo si puede haber condensación. Cuando se utilice la unidad en una sala cálida y húmeda, pueden aparecer gotas de agua o condensación dentro de la unidad y esta puede no funcionar correctamente; deje la unidad apagada durante 1 o 2 horas antes de encender la alimentación: la unidad debe estar seca antes de encenderla.
10. Aunque este dispositivo está fabricado con el máximo cuidado y se ha comprobado varias veces antes de salir de fábrica, todavía es posible que se puedan producir problemas, igual que con todos los aparatos eléctricos. Si detecta humo, una acumulación excesiva de calor o cualquier otro fenómeno inesperado, deberá desconectar inmediatamente el enchufe de la toma de corriente.
11. Este dispositivo debe estar conectado a una fuente de alimentación conforme a lo indicado en la etiqueta de especificaciones. Si no está seguro del tipo de fuente de alimentación de su hogar, consulte con su distribuidor o su empresa eléctrica local.
12. Manténgalo alejado de los animales. Algunos animales muerden los cables eléctricos.
13. Utilice un trapo suave y húmedo para limpiar el dispositivo. No utilice disolventes ni líquidos con base de gasolina. Puede usar un paño húmedo con detergente diluido para eliminar las manchas persistentes.
14. El proveedor no asume ninguna responsabilidad por daños o datos perdidos como consecuencia de un funcionamiento incorrecto, uso incorrecto, modificación del dispositivo o sustitución de la batería.
15. No interrumpa la conexión mientras se formatea el dispositivo o esté transfiriendo archivos. De lo contrario, los datos podrían quedar dañados o perderse.
16. Si la unidad tiene una función de reproducción USB, se debe conectar directamente el dispositivo de memoria USB a la unidad. No utilice cables de extensión USB ya que pueden crear interferencias que causen una pérdida de datos.
17. La etiqueta de clasificación está marcada en el panel inferior o trasero del dispositivo.

18. Este aparato no está diseñado para su uso por personas (incluyendo niños) con discapacidades físicas, sensoriales o mentales o con falta de experiencia o conocimientos, salvo que estén bajo supervisión o hayan recibido formación sobre el uso correcto del dispositivo por parte de una persona responsable de su seguridad.
19. Este producto está destinado únicamente al uso no profesional y no al uso comercial ni industrial.
20. Compruebe que la unidad está ajustada en una posición estable. Los daños causados por las vibraciones o sacudidas derivadas del uso del producto en una posición inestable o el incumplimiento de otras advertencias o precauciones incluidas en este manual del usuario no estarán cubiertos por la garantía.
21. Nunca retire la carcasa del dispositivo.
22. Nunca coloque el dispositivo sobre otros equipos eléctricos.
23. No permita que los niños accedan a las bolsas de plástico.
24. Utilice solo los accesorios especificados por el fabricante.
25. Solicite todo el trabajo de mantenimiento a personal de servicio cualificado. El dispositivo deberá ser reparado cuando quede dañado de cualquier forma, por ejemplo, si el cable de alimentación o el enchufe están dañados, se ha derramado líquido o han caído objetos sobre él, ha quedado expuesto a la lluvia o a la humedad, no funciona con normalidad, o se ha caído al suelo.
26. La exposición prolongada a sonidos fuertes de reproductores personales de música puede provocar una pérdida temporal o permanente de audición.
27. Si el producto incluye un cable de alimentación o un adaptador de CA:
  - Si hubiera algún problema, desconecte el cable de CA y solicite su mantenimiento al personal cualificado.
  - No pise ni pellizque el adaptador de corriente. Tenga mucho cuidado, en especial cerca de los enchufes y el punto de salida del cable. No coloque objetos pesados sobre el adaptador de corriente, ya que podría dañarlo. ¡Mantenga todo el dispositivo fuera del alcance de los niños! Si juegan con el cable de alimentación, pueden sufrir lesiones graves.
  - Desenchufe el dispositivo durante tormentas eléctricas o si no se utiliza durante largos periodos.
  - La toma debe estar instalada cerca del equipo y ser fácilmente accesible.
  - No sobrecargue las tomas de CA ni los cables de extensión. Una sobrecarga podría provocar un incendio o una descarga eléctrica.
  - Los dispositivos con una construcción de clase 1 deben estar conectados a una toma eléctrica con conexión a tierra protectora.
  - Los dispositivos con una construcción de clase 2 no requieren una conexión a tierra.
  - Sujete siempre el enchufe cuando lo extraiga de la toma de corriente. No estire del cable eléctrico. Podría provocar un cortocircuito.
  - No utilice cables de alimentación o enchufes deteriorados o tomas sueltas. Podría provocar un incendio o descarga eléctrica.
28. Si el producto contiene o se entrega con un mando a distancia que contiene pilas de botón:
 

Advertencia:

  - «No ingiera la pila, existe riesgo de quemaduras químicas» o equivalente.
  - [Mando a distancia incluido] Este producto contiene una pila de botón. En caso de ingesta de la pila, puede provocar quemaduras internas graves en menos de 2 horas que pueden provocar la muerte.
  - Mantenga las pilas nuevas y usadas fuera del alcance de los niños.
  - Si el compartimento de las pilas no cierra bien, deje de usar el producto y manténgalo fuera del alcance de los niños.
  - Si cree que puede haber ingerido una pila, solicite inmediatamente atención médica.
29. Precauciones sobre el uso de las pilas:
  - Existe peligro de explosión si se sustituye la pila por una de tipo incorrecto. Sustitúyalas únicamente por pilas del mismo tipo o equivalentes.
  - No se puede someter las pilas a temperaturas muy altas o bajas, ni a presiones de aire bajas a altitudes altas durante el uso, almacenamiento o transporte.
  - La sustitución de una pila por una de tipo incorrecto puede resultar en una explosión o fuga del líquido o gas inflamable.

- Arrojar una pila al fuego o a un horno caliente, o aplastarla o cortarla con medios mecánicos, puede resultar en una explosión.
- Dejar una pila en un entorno con temperaturas muy altas puede resultar en una explosión o fuga del líquido o gas inflamable.
- Someter una pila a presiones de aire muy bajas puede resultar en una explosión o la fuga del líquido o gas inflamable.
- Se debe prestar atención a los aspectos medioambientales sobre la eliminación de baterías.

## **INSTALACIÓN**

- Desempaquete todas las piezas y retire el material protector.
- No conecte la unidad a la corriente sin comprobar la tensión eléctrica y que se han hecho todas las demás conexiones.

**Accesorios:**

1. Manual del usuario

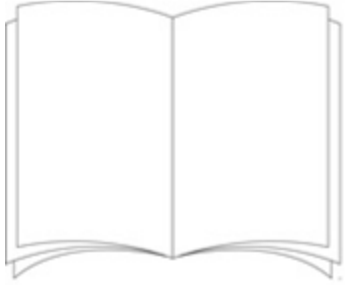

2. Adaptador de corriente



## Vista frontal del producto

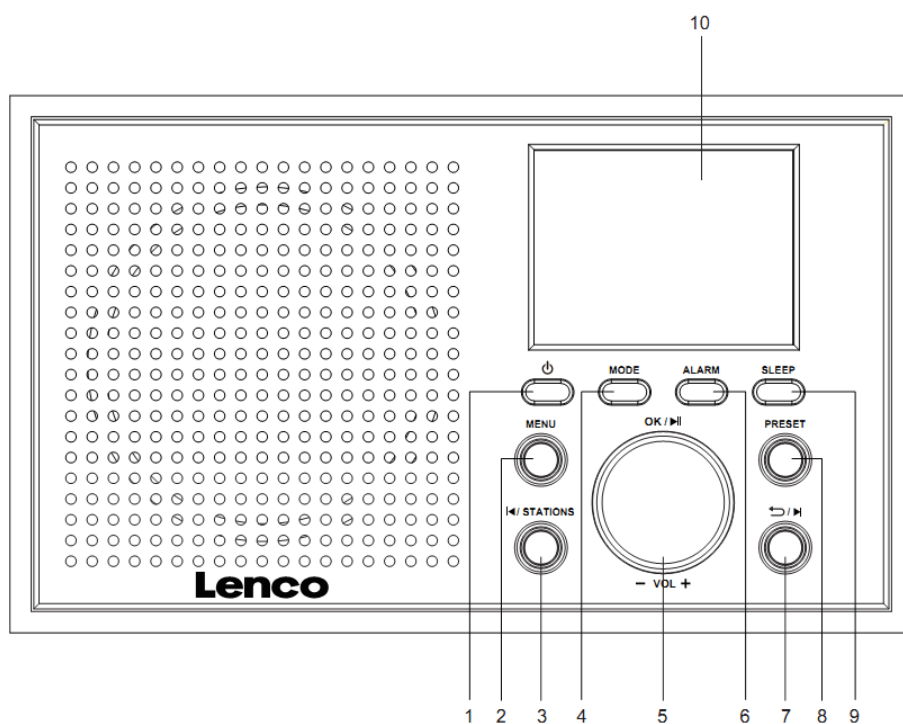

1. Botón de modo de espera
2. Botón de menú
3. Botón izquierda/Stations
4. Botón Mode
5. Rueda OK/Vol+/Vol-/Navegar/reproducir/pausar/repetir/información
6. Botón Alarm
7. Botón atrás/derecha
8. Botón Preset
9. Botón Sleep
10. Pantalla a color

## Vista trasera del producto

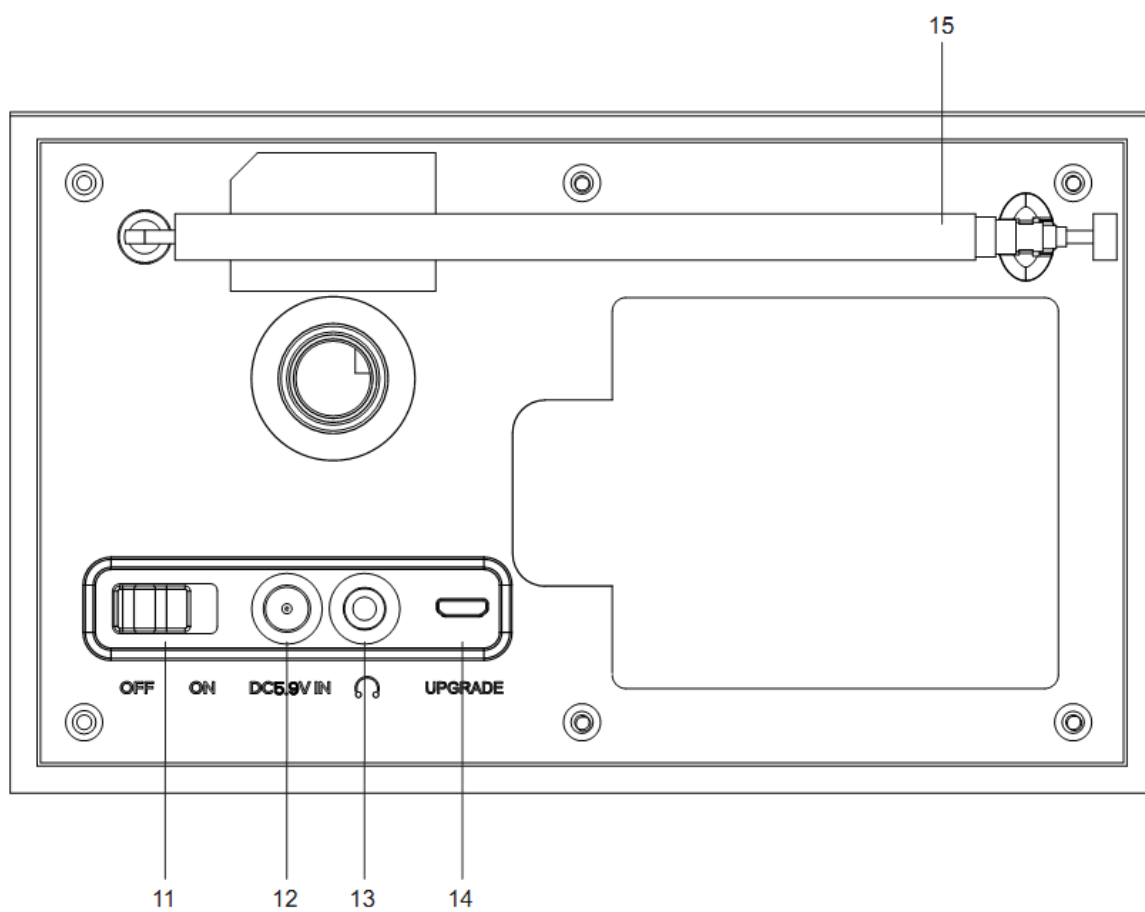

11. Interruptor On/Off

12. Toma DC IN

13. Toma de salida de auriculares

14. Toma Micro USB para actualizaciones

15. Antena telescópica



## Primer uso

Antes de utilizar el dispositivo, asegúrese de que la TENSIÓN indicada en la alimentación eléctrica sea siempre la misma que la tensión de su red.

Utilice el adaptador de corriente incluido para conectar el dispositivo a la toma de corriente del hogar.

Encienda el dispositivo usando el interruptor de la parte trasera.

## Funcionamiento básico: Primeros pasos

### Funcionamiento básico: Primeros pasos

1. Conecte el adaptador de red a la toma DC IN, extienda completamente la antena telescópica, enchúfela a la red eléctrica y enciéndala.
2. La retroiluminación de la pantalla se encenderá y el reloj (00:00:00) (la hora no está ajustada) parpadeará.
3. La primera vez que se utilice, el modo DAB se seleccionará automáticamente y la radio realizará una búsqueda completa. En pantalla aparecerá «Scanning» (Buscando) con un indicador de barras que muestra el progreso de la búsqueda y el número total de emisoras encontradas.
4. Una vez finalizada la búsqueda, la radio reproducirá la primera emisora encontrada alfanuméricamente. Si la radio no encuentra ninguna emisora, mostrará «No DAB Station» (No hay emisoras DAB).
5. Ajuste el volumen al nivel deseado girando la rueda de VOL (+/-).
6. Pulse el botón Stations y utilice la rueda para desplazarse por la lista de emisoras. Pulse la rueda OK en la emisora que desee.
7. Pulse el botón Mode para cambiar entre los modos DAB, FM y Bluetooth,
8. Pulse el botón de modo de espera para cambiar al modo «Standby» (Espera).
9. Pulse el botón Sleep para establecer el temporizador de suspensión: Gire la rueda de volumen para elegir entre desactivar la suspensión, 15 minutos, 30 minutos, 45 minutos, 60 minutos o 90 minutos. La radio entrará en suspensión cuando termine la cuenta atrás de los minutos seleccionados.

## **Uso de la radio: Modo DAB**

### **Modo DAB: Búsqueda completa**

Esta función buscará todas las emisoras DAB disponibles en canales de Banda III.

En el modo DAB, pulse el botón Menu y gire la rueda OK para seleccionar «Full Scan» (Búsqueda completa) y, a continuación, pulse brevemente el botón OK para iniciar la búsqueda completa de DAB. Cuando finalice la búsqueda, la radio volverá a la última emisora de radio DAB reproducida. Todas las emisoras encontradas aparecerán en la lista de emisoras, que se muestra al pulsar el botón Stations.

### **Tenga en cuenta que las emisoras de radio DAB+ varían según la región/ciudad**

#### **Modo DAB: Sintonización manual**

Esta función permite añadir manualmente un conjunto específico o nuevo a las emisoras ya disponibles en la radio.

En modo DAB, pulse el botón Menu y utilice la rueda OK para desplazarse hasta seleccionar «Sintonización manual» y pulse la rueda para confirmar.

Utilice el botón OK para navegar hasta seleccionar la frecuencia deseada y, a continuación, pulse el botón OK y se mostrará la frecuencia, el nombre de la banda y la intensidad de la señal.

Vuelva a pulsar la rueda OK para añadir la banda y sintonizar automáticamente la emisora.

#### **Modo DAB: Eliminar inválidas**

Esta función eliminará las emisoras no disponibles de la lista de emisoras. Pulse el botón Menu.

Utilice la rueda OK para desplazarse a la opción «Prune Invalid» (Eliminar inválidas) y pulse la rueda para confirmar.

Gire la rueda OK para seleccionar (Yes) [Sí] para eliminar las emisoras inválidas/no disponibles. Si se selecciona (No), se cancelará la operación.

## **Modos de muestra DAB, información de emisora en modo DAB**

**Signal Strength (Intensidad de señal):** Muestra una barra de señal con la intensidad de la emisora actual. **Bit Error Rate (BER, siglas en inglés de tasa de error binario):** Proporciona información sobre la tasa de error de la señal.

**Channel and Frequency (Canal y frecuencia):** Muestra el número de canal y la frecuencia de transmisión de la emisora.

**PTY (tipo de programa):** Muestra el tipo y la descripción del programa proporcionado por la emisora DAB.

**Time and Date (Hora y fecha):** Muestra la información de hora y fecha proporcionada por la emisora.

**Segmento de etiqueta dinámica (DLS):** Muestra la información en texto con desplazamiento proporcionada por la emisora. **Bit Rate (tasa de bits):** La velocidad de datos a la que se transmite la señal.

## **Modo DAB: DRC**

**DRC es la compresión de rango dinámico y define el incremento de volumen de las partes más silenciosa de la señal de audio y la reducción de volumen de las partes más fuertes.**

En modo DAB, pulse el botón Menu y, a continuación, utilice la rueda OK para desplazarse hasta seleccionar DRC. Pulse la rueda OK para confirmar.

Ahora utilice la rueda OK para alternar entre los niveles Alto, bajo y desactivado. Pulse la rueda OK para confirmar la elección.

## **Modo DAB: Ajustes de sistema**

### **Apagado automático:**

El dispositivo cuenta con una función de temporizador de apagado, que apaga la radio al cabo de cierto tiempo si no se ha realizado ninguna acción hasta entonces. También puede acceder a los ajustes de suspensión con el botón SLEEP.

1. Gire la rueda para seleccionar OFF (Desactivado)-15-30-45-60-90 minutos (minutos).
2. Pulse la rueda para confirmar la selección.

### **Ajustar la alarma**

Nota: Compruebe que la radio tiene la hora y la fecha correctas cuando vaya a establecer una alarma.

Puede acceder a los ajustes de la alarma con el botón ALARM de la parte frontal de la radio.

Gire la rueda para seleccionar «Alarm 1» (Alarma 1) o «Alarm 2» (Alarma 2) para ajustarlas.

Cuando seleccione «Alarm 1» (Alarma 1) y pulse la rueda OK para desplazarse a «Alarm» (Alarma) y pulse brevemente la rueda OK para activar o desactivar la alarma.

Gire la rueda OK para desplazarse a «Frequency» (Frecuencia). Puede elegir Daily (Cada día), Once (Una vez), Weekends (Fines de semana) o Weekdays (Días de la semana). Pulse brevemente la rueda OK para confirmar su selección.

Gire la rueda OK para desplazarse a «Wake Up Time» (Hora de activación) y pulse brevemente la rueda OK. Los dígitos de la hora empezarán a parpadear.

Gire la rueda OK para ajustar la hora deseada y luego púlsela brevemente confirmar.

Los dígitos de los minutos empezarán a parpadear.

Gire la rueda OK para establecer los minutos y púlsela brevemente para confirmar.

Gire la rueda OK para desplazarse al sonido de alarma «Source» (Fuente). Puede elegir entre Buzzer (Timbre), Digital Radio (Radio digital) o FM. Pulse brevemente el botón OK para confirmar.

Gire la rueda OK para desplazarse a «Duration» (Duración). Puede elegir entre 15, 30, 45, 60, 90 o 120 minutos. Pulse brevemente la rueda OK para confirmar.

Gire la rueda OK y seleccione «Volume» (Volumen) para ajustar el volumen de la alarma. Gire la

rueda OK para ajustar el volumen (el volumen mínimo que puede seleccionarse es 2). Pulse brevemente la rueda OK para confirmar. La alarma ya está lista para usar.

**Nota:** El volumen de la alarma aumentará progresivamente hasta alcanzar el volumen de alarma que haya ajustado.

**Repita los pasos anteriores para ajustar la Alarma 2 si fuera necesario.**

**Ecuador:** Gire la rueda OK para elegir entre Normal-Classic (Clásica)-Jazz-Pop-Rock-Speech (Discurso), My EQ (Mi ecualizador), My EQ set up (Mi configuración de ecualizador) (Treble [Agudos], Bass [Bajos])

**Hora/Fecha:** Ajustar hora/fecha

Pulse la rueda OK y el dígito de la fecha parpadeará. Gire la rueda OK para elegir la fecha correcta y púlsela para confirmar.

Los dígitos del mes empezarán a parpadear. Gire la rueda OK para seleccionar el mes correcto y púlsela para confirmar.

Los dígitos del año empezarán a parpadear. Gire la rueda OK para elegir el año correcto y púlsela para confirmar.

Los dígitos de la hora empezarán a parpadear. Gire la rueda OK para elegir la hora correcta y púlsela para confirmar.

Los dígitos de los minutos empezarán a parpadear. Gire la rueda OK para elegir el minuto correcto y púlsela para confirmar.

Ya ha terminado la configuración de la hora/fecha.

**Auto update (Actualización automática):** Elige a partir de qué fuente la radio actualizará automáticamente la hora.

Puede elegir entre las siguientes opciones:

- **From Any (De cualquiera):** actualiza la hora a partir de la señal DAB o FM.

- **From Digital Radio update (Actualizar a partir de radio digital):** actualiza la hora a partir de la señal DAB.
- **From FM (A partir de FM):** actualiza la hora a partir de un canal RDS.
- **No update (No actualizar):** Si quiere ajustar la hora manualmente.

**Set 12/24 hour (Formato 12/24 horas):** Gire la rueda OK para elegir entre el formato de 12 horas o 24 horas.

**Set date format (Configurar formato de fecha):** Gire la rueda OK para elegir entre DD-MM-YYYY (DD-MM-AAAA) o MM-DD-YYYY (MM-DD-AAAA).

**Retroiluminación:** Desactivación: Off (Apagada)-10 sec (10 segundos)-20 sec (20 segundos)-30 sec (30 segundos)-45 sec (45 segundos)-60 sec (60 segundos)-90 sec (90 segundos)-120 sec (120 segundos)-180 sec (180 segundos)

Nivel de encendido: High (Alto)-Medium (Medio)-Low (Bajo)

Nivel de atenuación: High (Alto)-Medium (Medio)-Low (Bajo)-Off (Apagado)

**Idioma:** English (Inglés), Italian (Italiano), Deutsch (Alemán), Francais (Francés), Nederlands (Neerlandés), Spanish (Español)

**Factory reset (Restablecimiento de fábrica):** Pulse la rueda OK y elija «Yes» (Sí) para iniciar el restablecimiento de fábrica.

**Software update (Actualización de software):** Pulse la rueda OK y elija «Yes» (Sí) para actualizar el software si fuera necesario. Solo se puede realizar la actualización conectando la radio al ordenador con un cable Micro USB.

**Notes (Notas):** solo seleccione la opción de actualización de software si dispone de una actualización para esta unidad (si ha seleccionado accidentalmente esta opción, utilice el botón de apagado/encendido para reiniciar la radio).

**Versión de software:** Pulse OK para ver la versión del sistema.

## **Uso de la radio: Modo FM**

Encienda la radio, pulse repetidamente el botón Mode y seleccione el modo FM. En pantalla aparecerá «FM» y el nombre de la emisora actual o frecuencia si RDS no está disponible.

### **Búsqueda manual**

Para buscar manualmente, primero pulse brevemente el botón «STATIONS» y en pantalla aparecerá «Start tune» (Iniciar sintonización) y «Tune» (Sintonizar) seguirá apareciendo en la parte derecha de la pantalla, después gire la rueda OK a la derecha para buscar hacia arriba o gírela a la izquierda para buscar hacia abajo. Cuando termine la búsqueda manual, pulse brevemente el botón «STATIONS», y «Tune» (Sintonizar) desaparecerá.

### **Búsqueda automática**

Mantenga pulsada la rueda OK para iniciar la búsqueda automática. La radio empezará a buscar la banda de frecuencia. Se detendrá automáticamente cuando encuentre una emisora.

Si quiere que la radio realice una búsqueda automática hacia abajo o hacia arriba, deberá realizar una búsqueda manual hacia abajo o hacia arriba antes de mantener pulsada la rueda OK.

### **Modo FM: Ajustes de búsqueda**

Pulse el botón Menu y gire la rueda OK para seleccionar «Scan setting» (Ajustes de búsqueda). Pulse brevemente la rueda OK y elija entre «Strong stations only» (Solo emisoras con señal fuerte) o «All stations» (Todas las emisoras) con la rueda OK. Pulse la rueda OK para confirmar la elección. Si elige «Strong stations only» (Solo emisoras con señal fuerte), la radio solo buscará y reproducirá emisoras con señal fuerte. Si selecciona «All stations» (Todas las emisoras), la radio también buscará y reproducirá emisoras con señal débil.

### **Modo FM: Ajustes de audio**

Pulse el botón Menu y gire la rueda OK. Elija «Forced mono» (Forzar mono), «Yes» (Sí) o «No» y pulse brevemente la rueda OK para confirmar. Si la señal de su emisora de radio favorita es débil, elija «Forced mono» (Forzar mono), «Yes» (Sí) para conseguir una mejor calidad de sonido.

**Modo FM: Ajustes del sistema** (consulte Modo DAB «System settings» [Ajustes del sistema])

## **Modos de visualización FM**

Esta función permite mostrar en la pantalla información sobre la emisora actual, pulse brevemente el botón OK varias veces para desplazarse por las siguientes pantallas de información

**RDS (texto en desplazamiento):** La emisora de radio seleccionada puede incluir un mensaje en desplazamiento sobre el programa actual.

**Tipo de programa:** Describe el estilo del programa transmitido.

**Nombre de la emisora:** como BBC RD de la frecuencia en MHz.

**Modo de audio:** En pantalla se indicará si la emisora se recibe con audio estéreo o mono.

**Hora/fecha:** la hora y la fecha se actualizarán automáticamente a través de la señal horaria de la radio (si dispone de RDS).

## **Uso de la radio: función de emisora presintonizada**

Esta radio te permite almacenar hasta 10 emisoras de radio DAB y 10 emisoras de radio FM como presintonías. Las presintonías son emisoras de radio que pueden seleccionarse rápidamente con el botón «Preset» de la radio.

### **Almacenar una emisora DAB como presintonía**

Siga las instrucciones anteriores para seleccionar una emisora de radio DAB.

Mantenga pulsado el botón «Preset». «1:(Empty) (Vacío)» aparece si no se ha almacenado ninguna emisora.

Gire la rueda OK para desplazarse por las presintonías que quiere almacenar en las emisoras de radio (1-10).

Pulse brevemente la rueda de selección para almacenar la emisora. El mensaje «Preset XX saved» (Presintonía XX guardada) aparecerá en la pantalla.



## Recuperar las emisoras DAB presintonizadas

Puede seleccionar rápidamente sus presintonías con el botón de selección y, a continuación, gire el botón OK para desplazarse por las presintonías guardadas. Pulse brevemente la rueda OK para elegir la emisora seleccionada.

Si elige una emisora vacía, aparecerá «Preset empty» (Presintonía vacía).

## Función de Repetición

Cuando suene la alarma, puede pulsar la rueda OK para que se repita más tarde. El tiempo de repetición predeterminado es 5 minutos. Para detener la alarma, pulse el botón de modo de espera.

## Función Bluetooth

Encienda la radio y pulse brevemente el botón Mode hasta seleccionar el modo Bluetooth. Active la función Bluetooth de su dispositivo Bluetooth, busque dispositivos y seleccione «Lenco DAR-017». Toque para vincularlo. Cuando se haya conectado correctamente, una voz indicará «Connected» (Conectado).

Puede pulsar el botón Stations para seleccionar la pista anterior o el botón de volver para ir a la pista siguiente.

Puede pulsar la rueda OK para reproducir o pausar la reproducción.

Puede ajustar el volumen con la rueda OK (el nivel de volumen no está sincronizado con el dispositivo Bluetooth, por lo que primero deberá subir manualmente el volumen del dispositivo Bluetooth).

Para desconectar el dispositivo vinculado actualmente y vincular otro, mantenga pulsada la rueda OK.

«Este producto tiene una función de **recepción** de Bluetooth, **no puede transmitir sonido por Bluetooth con él**: esto significa que solo puede recibir una señal de sonido por Bluetooth desde una fuente externa, como un smartphone».

## Especificaciones técnicas

Conexiones	Entrada CC para adaptador de corriente, salida de auriculares de 3,5 mm
Entrada del adaptador de corriente	100-240 V, 50/60 Hz, 0,2 A máx.
Salida del adaptador de corriente	5,9 V/1,0 A, 5,9 W
Consumo eléctrico	3W RMS
Batería	4 pilas AA (no incluidas)
Consumo de energía (en espera)	<1 W
Temperatura de funcionamiento	0 °C-35 °C
Posición de funcionamiento	Horizontal
Adaptador eléctrico: (solo para la UE)	
Fabricante: Shenzhen Adition Audio Science and Technology Co., Ltd	
Número de modelo: AD0600591000EU	
Use solo un adaptador de CA original	
Use únicamente la alimentación descrita en las instrucciones de usuario.	
Dim. unidad	170 x 97 x 103 mm (L x P x A)
Peso	600 g

NOTA: Use únicamente la alimentación descrita en este manual.

### Información del adaptador de corriente:

Nombre y dirección del fabricante: Shenzhen Adition Audio Science & Technology Co., Ltd. Mingzhuo Industry Park, Guangming New District, Shenzhen, China.

Identificador de modelo: AD0600591000EU

Tensión de entrada: 100-240 V CA

Frecuencia CA de entrada: 50/60 Hz

Tensión de salida: 5,9 VDC

Corriente de salida: 1,0 A

Potencia de salida: 5,9 W

Eficiencia activa media: 75,55%

Consumo energético sin carga: 0,07 W

## **Garantía**

Lenco ofrece servicio y garantía en conformidad con las leyes europeas, por lo que en caso de requerir una reparación (tanto durante como después del periodo de garantía) debe ponerse en contacto con su distribuidor local.

Nota importante: No es posible enviar directamente a Lenco los productos que necesiten reparación.

Nota importante: Si se abre la unidad o se accede a su interior en modo alguno en un centro de mantenimiento no oficial, la garantía quedará anulada.

El dispositivo no es adecuado para un uso profesional. En caso de realizar un uso profesional, todas las obligaciones de garantía del fabricante quedarán anuladas.

## Aviso legal

Se realizan actualizaciones del firmware y/o componentes de hardware de manera periódica. Por tanto, algunas instrucciones, especificaciones e imágenes de estos documentos podrían diferir ligeramente de su modelo concreto. Todos los elementos descritos en esta guía son únicamente para fines ilustrativos y pueden no corresponderse a su modelo concreto. Las descripciones de este manual no otorgarán ningún derecho legal.

## Eliminación de un dispositivo usado

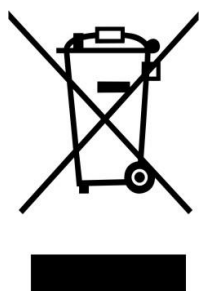

Este símbolo indica que el producto eléctrico o batería pertinente no debe eliminarse con los residuos domésticos generales en Europa. Para garantizar un tratamiento correcto de los residuos del producto y las pilas, elimínelos en conformidad con las leyes locales vigentes para la eliminación de equipos eléctricos y pilas. Al hacerlo, ayudará a preservar los recursos naturales y mejorar los niveles de protección del medio ambiente en el tratamiento y eliminación de residuos eléctricos (Directiva sobre residuos de aparatos eléctricos y electrónicos).

## DECLARACIÓN DE CONFORMIDAD

Por la presente, Commaxx declara que el equipo de radio tipo [Lenco DAR-017] cumple con la directiva 2014/53/UE. El texto completo de la declaración UE de conformidad está disponible en la siguiente dirección de Internet:

[https://commaxx-certificates.com/doc/dar-017\\_doc.pdf](https://commaxx-certificates.com/doc/dar-017_doc.pdf)

Tipo de radiofrecuencia	Rango de frecuencia (MHz)	Potencia (dBm)
FM	87,5-108	-
DAB+	174-240	-
Bluetooth	2402-2480	<6

## Servicio

Para más información y atención al cliente, visite [www.lenco.com](http://www.lenco.com)

Commaxx B.V. Wiebachstraat 37, 6466 NG Kerkrade, Países Bajos.

**FORSIGTIG:**

Hvis enheden ikke anvendes, justeres og behandles i overensstemmelse med brugervejledningen, kan det resultere i farlig stråling.

**FORHOLDSREGLER FØR IBRUGTAGNING****HUSK DISSE ANVISNINGER:**

1. Tildæk eller blokér ikke ventilationsåbningerne. Hvis enheden placeres på en hylde, skal der altid være 5 cm (2") frirum på alle sider af enheden.
2. Installér enheden iht. anvisningerne i den medfølgende brugervejledning.
3. Hold enheden på afstand af varmekilder som fx radiatorer, varmeapparater, ovne, stearinlys og andre varmegenererende produkter samt åben ild. Enheden er udelukkende til brug i tempererede klimazoner. Undgå stærk varme og kulde. Driftstemperatur mellem 0° og 35°C.
4. Undlad at anvende enheden nær stærke magnetfelter.
5. Elektrostatisk udladning kan forstyrre denne enheds normale drift. Sker det, skal du blot nulstille og genstarte enheden iht. anvisningerne i betjeningsvejledningen. Under filoverførsel skal du handle med omhu og betjene enheden i et område fri for statisk elektricitet.
6. Advarsel! Stik aldrig genstande ind i enheden gennem ventilationsåbninger eller sprækker. Produktet indeholder strømførende dele, og hvis du stikker en genstand ind i enheden, kan det medføre elektrisk stød og/eller kortslutning af de indre dele. Af samme grund må du ikke spilde vand eller væske på produktet.
7. Benyt ikke enheden på våde eller fugtige steder som fx på et badeværelse, i et dampfyldt køkken eller nær en swimmingpool.
8. Enheden må ikke udsættes for dryp eller stænk. Der må ikke anbringes genstande fyldt med væske, som fx vaser, på eller i nærheden af apparatet.
9. Brug ikke enheden på steder, hvor der kan opstå kondens. Hvis enheden placeres i et varmt og fugtigt rum, kan der danne sig vanddråber eller kondens inde i den, og den kan muligvis ikke fungere korrekt. Lad enheden stå slukket i 1 - 2 timer, inden du tænder den. Enheden skal være tør, når der tændes for strømmen.
10. Trods det, at enheden er fremstillet med yderste omhu og kontrolleret flere gange før afsendelse fra fabrikken, kan det stadig forekomme, som med alle elektriske apparater, at der opstår problemer. Hvis du oplever røg eller overdreven varmeudvikling eller andre uventede fænomener, bør du omgående tage stikket ud af stikkontakten.
11. Denne enhed skal drives af en strømkilde som den, der er angivet på mærkepladen. Hvis du ikke er sikker på, hvilken forsyningsspænding, der anvendes i dit hjem, bør du søge vejledning hos din forhandler eller det lokale elselskab.
12. Hold enheden udenfor dyrs rækkevidde. Nogle kæledyr kan finde på at bide i strømførende ledninger.
13. Rengør enheden med en blød, tør klud. Brug ikke opløsningsmidler eller benzinbaserede væsker.  
Hårnakkede pletter kan fjernes med en let fugtet klud med en mild sæbeopløsning.
14. Producenten er ikke ansvarlig for skade eller mistede data, der skyldes fejlfunktion, misbrug, ændringer af enheden eller udskiftning af batterier.
15. Undlad at afbryde forbindelsen, mens enheden formateres, eller der overføres filer. I modsat fald kan data blive beskadiget eller gå tabt.
16. Hvis enheden er udstyret med funktion til USB-afspilning, skal USB-sticken sættes direkte i apparatet. Brug ikke et USB-forlænger-kabel, da et sådant kan skabe interferens og føre til tab af data.
17. Mærkepladen findes i bunden eller på bagsiden af enheden.
18. Denne enhed må ikke bruges af personer (inkl. børn) med nedsatte fysiske motoriske eller mentale evner eller manglende erfaring, medmindre de er blevet instrueret i brugen af en person, der er ansvarlig for deres sikkerhed, og er under dennes opsyn.
19. Produktet er udelukkende beregnet til ikke-professionel brug, ikke til kommerciel eller industriel anvendelse.

20. Sørg for, at enheden er placeret stabilt. Skade, der skyldes anvendelse af produktet i en ustabil position, vibrationer, stød eller manglende overholdelse af de retningslinjer og andre advarsler, der er udstukket i denne brugervejledning, dækkes ikke af garantien.
21. Åbn aldrig enhedens kabinet.
22. Placér aldrig denne enhed ovenpå andet elektrisk udstyr.
23. Lad ikke børn få adgang til plastposer.
24. Brug kun tilslutninger/tilbehør, der er angivet af producenten.
25. Overlad alt servicearbejde til et kvalificeret serviceværksted. Service er påkrævet, hvis enheden på nogen måde er blevet beskadiget; hvis fx netledningen eller stikket er beskadiget, hvis der er spildt væske på enheden, eller hvis en genstand er faldet ned i den, hvis enheden har været udsat for regn eller fugt, ikke fungerer korrekt eller er blevet tabt.
26. Langvarig lytning for musik ved høj lydstyrke kan medføre midlertidigt eller permanent høretab.
27. Hvis produktet leveres med strømkabel eller strømforsyning til vekselstrøm:
  - Hvis der opstår problemer, skal du tage stikket ud af kontakten og overlade al service til kvalificeret tekniker.
  - Undlad at træde på eller klemme strømforsyningen. Vær forsigtig, især nær de steder, hvor stik og kabler er fastgjort. Undlad at placere tunge genstande på strømforsyningen, da dette vil kunne beskadige den. Hold hele enheden udenfor børns rækkevidde! Hvis børn leger med strømkabler, kan de komme slemt til skade.
  - Tag stikket ud af stikkontakten i tordenvej, samt hvis du ikke skal bruge enheden i længere tid.
  - Enheden skal placeres nær stikkontakten, og der skal altid være let adgang til den stikkontakt, enheden er tilsluttet.
  - Undlad at overbelaste stikkontakter eller forlængerledninger. Overbelastning kan medføre brand eller elektrisk stød.
  - Enheder med klasse 1-opbygning bør forbindes til en stikkontakt med jord.
  - Enheder med klasse 2-opbygning kræver ikke jordforbindelse.
  - Hold altid i stikket, når du tager det ud af stikkontakten. Træk ikke i ledningen. Dette kan medføre kortslutning.
  - Brug ikke en beskadiget ledning eller stik eller en løs stikkontakt. Gør du det, kan det medføre brand eller elektrisk stød.
28. Hvis produktet indeholder eller leveres med en fjernbetjening indeholdende knapcellebatterier: Advarsel:
  - "Slug ikke batteriet, der er risiko for kemisk forbrænding" eller tilsvarende.
  - [Fjernbetjeningen leveret med] dette produkt indeholder et knapcellebatteri. Hvis batteriet sluges, kan det medføre alvorlige indre forbrændinger på blot 2 timer, hvilket kan medføre dødsfald.
  - Hold nye og brugte batterier udenfor børns rækkevidde.
  - Hvis batterirummet ikke kan lukkes sikkert, skal du holde op med at bruge produktet og holde det udenfor børns rækkevidde.
  - Hvis du tror, et batteri kan være blevet slugt eller placeret inden i nogen del af kroppen, skal du omgående søge lægehjælp.
29. Advarsler omkring brug af batterier:
  - Eksplosionsfare, hvis batteriet udskiftes med et andet af forkert type. Udskift udelukkende med samme eller tilsvarende type.
  - Batteriet må ikke udsættes for ekstremt høje eller lave temperaturer eller lavt lufttryk ved stor højde under brug, opbevaring eller transport.
  - Udskiftning af et batteri med et andet af forkert type kan medføre eksplosion eller lækage af brændbar væske eller gas.
  - Bortskaffelse af batterier ved afbrænding eller i en varm ovn eller ved mekanisk knusning eller opskæring af et batteri kan medføre en eksplosion.
  - Hvis et batteri efterlades i omgivelser med ekstremt høje temperaturer, kan det medføre eksplosion eller lækage af brændbar væske eller gas.
  - Hvis et batteri udsættes for ekstremt lavt lufttryk, kan det medføre eksplosion eller lækage af brændbar væske eller gas.
  - Tænk på miljøet ved bortskaffelse af brugte batterier.

## **INSTALLATION**

- Udpak alle dele, og fjern beskyttelsesmaterialerne.
- Slut ikke enheden til lysnettet, før du har kontrolleret forsyningsspændingen og foretaget alle nødvendige tilslutninger.

**Tilbehør:**

1. Brugervejledning

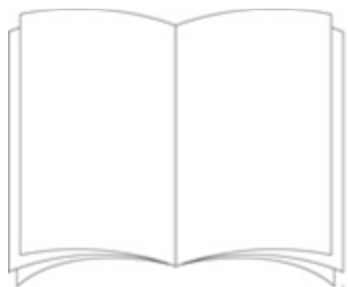

2. Strømforsyning





## Oversigt Over Frontpanelet

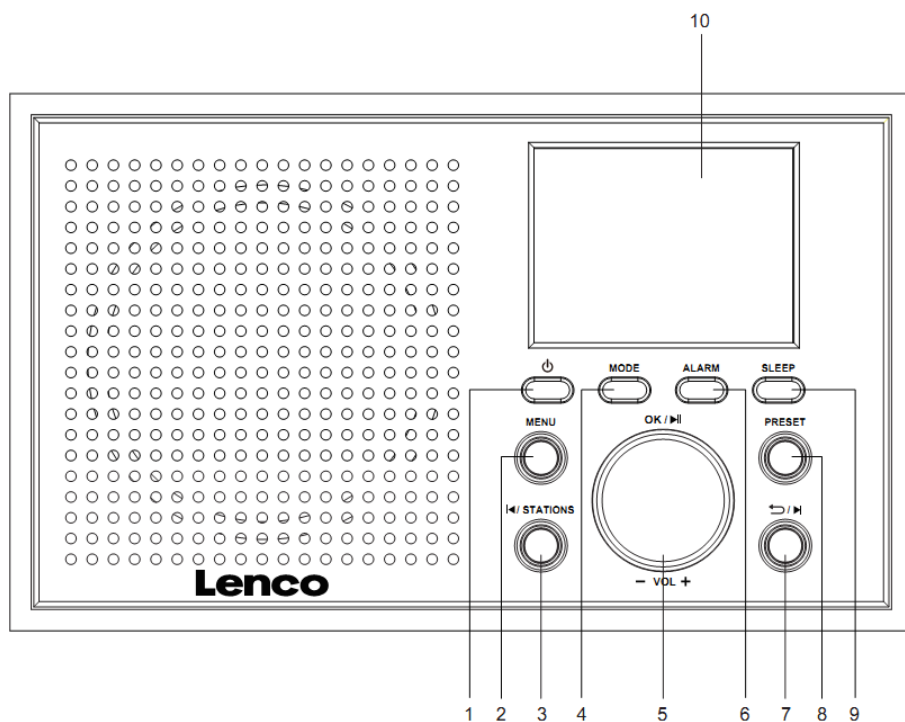

1. Knappen Standby
2. Knappen Menu
3. Knappen Venstre/Stations
4. Knappen MODE
5. Drejeknappen OK/Vol+/Vol-/Nagivation/Afspil/Pause/Snooze/Info
6. Knappen Alarm
7. Knappen Tilbage/Højre
8. Knappen Preset
9. Knappen Sleep
10. Farvedisplay

## Oversigt Over Bagpanelet

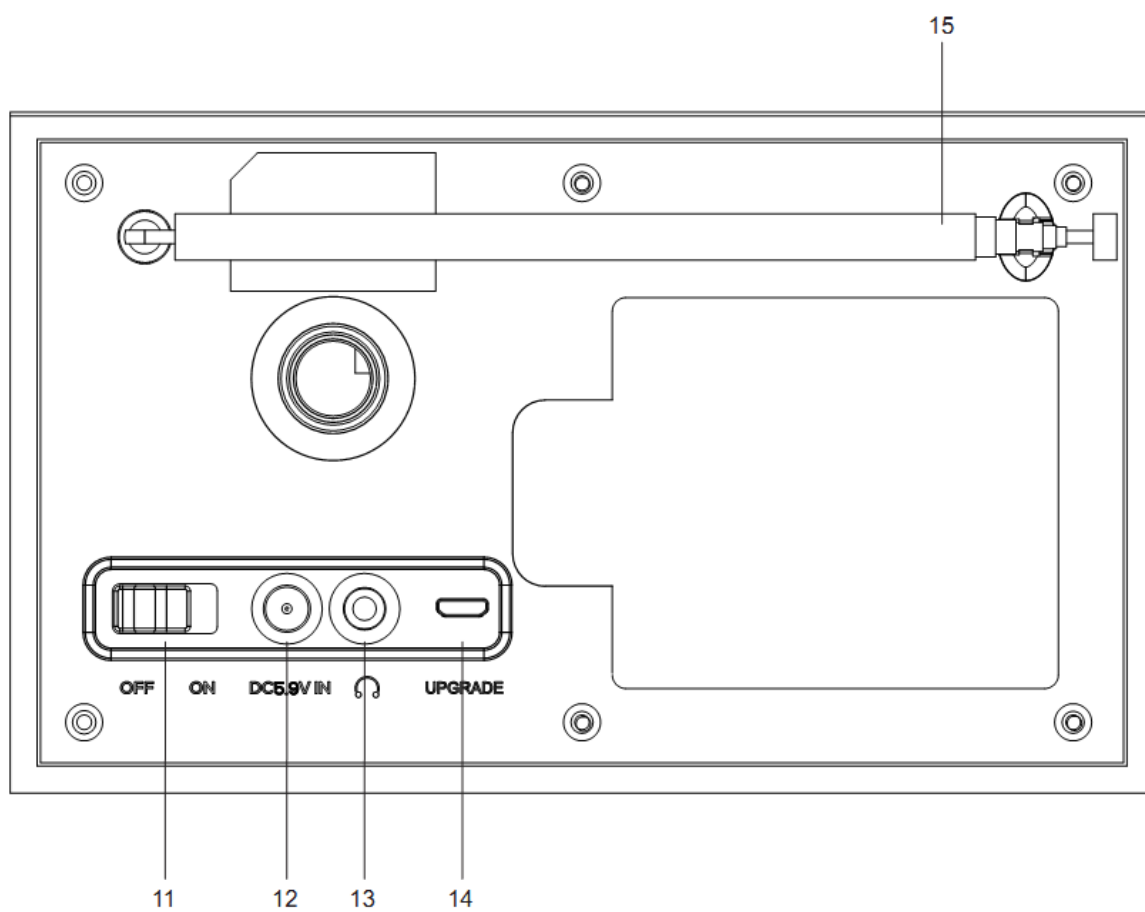

11. Knappen On/Off
12. DC IN-stik
13. Stik til hovedtelefoner
14. Micro USB-stik til opgradering
15. Teleskopantenne

## Første ibrugtagning

Inden ibrugtagning skal du sikre dig, at den SPÆNDING, der er angivet på strømforsyningen, modsvarer spændingen på brugsstedet.

Brug den medfølgende strømforsyning ved tilslutning af enheden til lysnettet.

Tænd enheden på kontakten Off/On på bagpanelet.

## Grundlæggende betjening - Kom godt i gang

### Grundlæggende betjening - Kom godt i gang

1. Slut strømforsyningen til stikket DC IN, stræk teleskopantennen helt ud, slut enheden til lysnettet, og tænd.
2. Displayets baggrundslys lyser op, og uret blinker (00:00:00) (Klokkeslæt ikke indstillet).
3. Ved første ibrugtagning aktiveres DAB-tilstand automatisk, og radioen udfører en fuld kanalsøgning. Displayet viser 'Scanning' (Søger), og en bjælke viser, hvor langt søgningen er kommet samt antallet af fundne stationer.
4. Når søgningen er gennemført, stiller radioen ind på den først fundne station i alfanumerisk rækkefølge. Hvis radioen ikke finder nogen stationer, vises 'No DAB Station' (Ingen DAB-stationer).
5. Justér lydstyrken til det ønskede niveau med drejeknappen VOL(+/-).
6. Tryk på knappen Stations, og brug drejeknappen til at bladre gennem stationslisten. Tryk på knappen OK, når du har fundet din favoritstation.
7. Tryk på knappen Mode for at skifte mellem tilstandene DAB, FM og Bluetooth.
8. Tryk på knappen Standby for at stille enheden på 'Standby'.
9. Tryk på knappen Sleep for at indstille en Autosluktimeren: Drej knappen Vol for at vælge mellem Sleep off (fra) - 15 minutter - 30 minutter - 45 minutter - 60 minutter - 90 minutter. Radioen går på standby, når den valgte periode er forløbet.

## Brug af radioen - DAB-tilstand

### DAB-tilstand - Fuld kanalsøgning

Denne funktion søger efter alle tilgængelige DAB-stationer og kanaler på bånd III.

Tryk på knappen Menu i DAB-tilstand, drej knappen OK, og vælg 'Full Scan' (Fuld kanalsøgning). Tryk dernæst kort på knappen OK for at starte en fuld DAB-kanalsøgning. Når søgningen er gennemført, vender radioen tilbage til den sidst spillede DAB-radiostation. Alle fundne stationer vises på stationslisten, der åbnes, når du trykker på knappen 'Stations'.

**Bemærk, at de tilgængelige DAB+-radiostationer varierer afhængigt af område/by**

### DAB-tilstand - Manuel kanalsøgning

Med denne funktion kan du manuelt tilføje en bestemt eller en ny multiplex til de stationer, der allerede er lagret i radioen.

Tryk på knappen Menu i DAB-tilstand, drej knappen OK, og vælg "Manual tune" (Manuel kanalsøgning). Tryk dernæst på knappen OK for at bekræfte.

Drej knappen OK, indtil den ønskede frekvens vises, og tryk dernæst på knappen OK, hvorefter frekvensen, navnet på multiplexen og signalstyrken vises.

Tryk på knappen OK igen for at tilføje multiplexen og automatisk stille ind på stationen.

### DAB-tilstand - Fjern Utilgængelige

Denne funktion fjerner utilgængelige stationer fra stationslisten. Tryk på knappen Menu. Drej knappen OK, vælg punktet "Prune Invalid" (Fjern utilgængelige), og tryk på knappen OK for at bekræfte.

Drej knappen OK, og vælg (Yes)/(JA) for at fjerne ugyldige/utilgængelige stationer. Hvis du vælger (No)/(NEJ), annulleres handlingen.

### DAB-visningstilstande, stationsoplysninger i DAB-tilstand

**Signalstyrke:** Viser en signalbjælke med styrken på den aktuelle station. **Bitfejlfrekvens (BER):** Giver oplysninger om signalets bitfejlfrekvens.

**Kanal og Frekvens:** Viser stationens sendekanalnummer og frekvens.

**PTY (Programtype):** Viser programtypen og en beskrivelse af det program, der sendes på DAB stationen.

**Klokkeslæt og Dato:** Viser oplysninger om klokkeslæt og dato leveret af udbyderen.

**Dynamisk Etiketsegment (DLS):** En rulletekst med oplysninger udsendt af stationen. Bithastighed: Den datahastighed, som signalet transmitteres med.

### **DAB-tilstand - Komprimering af dynamisk område**

**DRC står for komprimering af dynamisk område, hvor du kan øge lydstyrken i de stille passager i lydsignalet og dæmpe lydstyrken i de kraftige passager.**

Tryk på knappen Menu i DAB-tilstand, drej knappen OK, og vælg "DRC". Tryk på knappen OK for at bekræfte.

Drej knappen OK for at bladde gennem mulighederne off (fra), high (høj) og low (lav). Tryk på knappen OK for at bekræfte dit valg.

### **DAB-tilstand - Systemindstillinger**

#### **Sleep:**

Enheden indeholder en autoslukfunktion, der kan slukke radioen efter et vist stykke tid, hvis ingen betjening har fundet sted inden da. Du kan også aktivere autosluk ved at trykke på knappen SLEEP.

1. Drej knappen for at vælge mellem OFF (Fra)-15-30-45-60-90 minutter.

2. Tryk på knappen for at bekræfte dit valg.

#### **Indstilling af alarm**

Bemærk: Kontrollér, at radioen viser det korrekte klokkeslæt og den korrekte dato, før du indstiller en alarm.

Du kan også åbne alarmindstillingerne ved at trykke på knappen 'ALARM' på radioens frontpanel.

Drej knappen for at vælge mellem opsætning af 'Alarm 1' eller 'Alarm 2'.

Hvis du vælger 'Alarm 1' og trykker på knappen OK, skal du dernæst dreje knappen OK, vælge "Alarm" og trykke tryk kort på knappen OK for at slå alarmen til eller fra.

Drej knappen OK, og vælg 'frequency' (hyppighed). Du kan vælge mellem Daily (Dagligt), Once (Én gang), Weekends eller Weekdays (Hverdage). Tryk kort på knappen OK for at bekræfte dit valg.

Drej knappen OK, vælg 'Wake Up Time' (Vækketidspunkt), og tryk kort på knappen OK. Timetallet begynder at blinke.

Drej knappen OK for at vælge det ønskede timetal, og tryk dernæst kort på knappen OK for at bekræfte.

Minuttallet begynder at blinke.

Drej knappen OK for at vælge det ønskede minuttal, og tryk dernæst kort på knappen OK for at bekræfte.

Drej knappen OK, og vælg 'Source' (Alarmskilde). Du kan vælge mellem Buzzer, Digital Radio eller FM. Tryk kort på knappen OK for at bekræfte.

Drej knappen OK, og vælg 'Duration' (Varighed). Du kan vælge mellem 15, 30, 45, 60, 90 eller 120 minutter. Tryk kort på knappen OK for at bekræfte.

Drej knappen OK, og vælg 'Volume' (Lydstyrke) for at indstille lydstyrken for alarmen. Drej knappen OK for at indstille lydstyrken. (Den mindste valgbare lydstyrke er 2). Tryk kort på knappen OK for at bekræfte. Din alarm er nu klar til brug.

**Bemærk:** Alarmlydstyrken stiger gradvist til det valgte lydstyrkeniveau.

**Gentag ovenstående trin for at indstille Alarm 2, hvis det behøves.**

**Equalizer:** Drej knappen OK for at vælge mellem Normal-Classic-Jazz-Pop-Rock-Speech (Tale), My EQ (Min EQ), My EQ set up (Treble, Bass) (Opsætning af Min EQ (Diskant/Bas)).

**Klokkeslæt/Dato:** Indstil Klokkeslæt/Dato

Tryk på knappen OK, hvorefter datoen begynder at blinke. Drej knappen OK for at vælge dato, og tryk på knappen OK for at bekræfte.

Månedens begynder at blinke. Drej knappen OK for at vælge måned, og tryk på knappen OK for at bekræfte.

Årstallet begynder at blinke. Drej knappen OK for at vælge år, og tryk på knappen OK for at bekræfte.

Timetallet begynder at blinke. Drej knappen OK for at vælge time, og tryk på knappen OK for at bekræfte.

Minuttallet begynder at blinke. Drej knappen OK for at vælge minut, og tryk på knappen OK for at bekræfte.

Du er nu færdig med opsætning af klokkeslæt/dato.

**Automatisk opdatering:** Vælg den kilde, radioen automatisk skal opdatere tidsangivelserne fra.

Du kan vælge blandt følgende funktioner:

- **From Any(Fra Alle):** opdaterer tidsangivelserne fra DAB- eller FM-signalet
- **From Digital Radio update(Fra Digital Radio opdatering):** opdaterer tidsangivelserne fra DAB-signalet
- **From FM(Fra FM):** opdaterer tidsangivelserne fra en RDS-kanal
- **No update (Ingen opdatering):** Hvis du vil indstille tidsangivelserne manuelt

**Set 12/24 hour (Indstil 12/24 timer):** Drej knappen OK for at vælge mellem tidsvisning i formatet 12 timer eller 24 timer

**Set date format (Vælg datoformat):** Drej knappen OK for at vælge mellem DD-MM-ÅÅÅÅ eller MM-DD-ÅÅÅÅ.

**Backlight (Baggrundslys):** Timeout: Off (Fra) -10 sec-20 sec-30 sec-45 sec-60 sec-90 sec-120 sec-180 sec

Tændt niveau: High-Medium-Low (Høj-middel-lav)

Dæmpet niveau: High-Medium-Low-Off (Høj-middel-lav-fra)

**Language (Sprog):** English, Italian, Deutsch, Francais, Nederlands, Spanish (Engelsk, Italiensk, Tysk, Fransk, Hollandsk, Spansk)

**Factory reset (Nulstilling):** Tryk på knappen OK, og vælg 'Yes' for at starte en nulstilling.

**Software update (Softwareopdatering):** Tryk på knappen OK, og vælg "Yes" for at opdatere softwaren, hvis det behøves. Opdatering kan kun udføres via et micro USB-kabel forbundet til en computer.

**Bemærk:** Vælg kun opdatering af software, hvis du har en opdatering til enheden. (Hvis du ved et uheld kommer til at vælge dette punkt, skal du trykke på tænd/sluk for at genstarte radioen)

**SW version (Softwareversion):** Tryk på OK for at få vist systemversionen.

## Brug af radioen - FM-tilstand

Tænd radioen, tryk gentagne gange på knappen Mode, og vælg FM. Displayet viser 'FM', og navnet på den aktuelle station vises (eller frekvensen, hvis RDS ikke er tilgængelig).

### Manuel søgning

Hvis du vil søge manuelt, skal du først trykke kort på knappen 'STATIONS', hvorefter 'Start tune' (Start søgning) vises på displayet tillige med 'Tune' (Kanalsøgning) i højre side af displayet. Drej dernæst knappen OK mod højre for at søge op ad frekvensbåndet eller mod venstre for at søge ned ad frekvensbåndet. Når du er færdig med den manuelle søgning, skal du trykke kort på knappen 'STATIONS', hvorefter 'Tune' forsvinder fra displayet.

### Automatisk søgning

Hvis du vil starte en automatisk søgning, skal du holde knappen OK inde. Radioen begynder søgning på frekvensbåndet. Søgningen afbrydes automatisk, når en station findes.

Hvis du vil have radioen til automatisk at søge op eller ned ad frekvensbåndet, skal du starte en manuel søgning op eller ned, før du holder knappen OK inde.



### **FM-tilstand - Søgeindstillinger**

Tryk på knappen Menu, drej knappen OK, og vælg 'Scan setting' (Søgeindstillinger). Tryk kort på knappen OK, og vælg mellem 'Strong stations only' (Kun stærke stationer) eller 'All stations' (Alle stationer) ved at dreje knappen OK. Tryk på knappen OK for at bekræfte dit valg. Hvis du vælger 'Strong station only', vil radioen kun søge efter og afspille stationer med et stærkt signal. Hvis du vælger 'All stations', vil radioen også medtage og afspille stationer med et svagt signal.

### **FM-tilstand - Lydindstillinger**

Tryk på knappen Menu, og drej knappen OK. Vælg 'Forced mono' (Tvungen mono) 'Yes' (Ja) eller 'No' (Nej), og tryk kort på knappen OK for at bekræfte. Hvis din favoritradiostation går svagt igennem, skal du vælge 'Forced mono 'Yes'' for at få en bedre lyd kvalitet.

### **FM-tilstand - Systemindstillinger** (se afsnittet 'Systemindstillinger' under DAB)

#### **FM-displaytilstande**

Med denne funktion kan du vise oplysninger vedrørende den aktuelle station på displayet. Tryk gentagne gange kort på knappen OK for at bladre gennem følgende skærme med oplysninger

**RDS (rulletekst):** Den aktuelt valgte radiostation kan indeholde en rulletekst med oplysninger om det aktuelle program.

**Programtype:** Dette beskriver typen af programmet, der udsendes.

**Stationsnavn:** Som fx BBC RD eller frekvensen i Mhz.

**Lydtilstand:** Her vises, om stationen modtages i stereo eller mono.

**Klokkeslæt/dato:** klokkeslæt og dato opdateres automatisk fra radiotidssignalerne (hvis RDS er tilgængeligt).

### **Brug af radioen - Faste stationer**

Denne radio tillader lagring af op til 10 faste DAB-stationer og 10 faste FM-stationer. Faste stationer kan hurtigt vælges ved at trykke på knappen 'Preset' på radioen.

### **Lagring af en DAB-station på en fast programplads**

Følg vejledningen herover for at vælge en DAB-radiostation.

Hold knappen 'Preset' inde. '1: (Empty)' (Tom) vises på displayet, hvis ingen station tidligere er blevet gemt.

Drej knappen OK for at bladre gennem de faste programpladser, og vælg den plads, hvor du vil gemme radiostationen (1 - 10).

Tryk kort på knappen Select for at gemme stationen. Beskeden "Preset XX saved" (Fast station XX gemt) vises på displayet.

### **Genkald af faste DAB-stationer**

Du kan hurtigt vælge dine faste stationer ved at trykke på knappen Preset og dernæst dreje knappen OK for at bladre gennem de faste stationer. Tryk kort på knappen OK for at stille ind på den valgte station.

Hvis du vælger en tom programplads, vil displayet vise "Preset empty" (Fast programplads tom).

### **Funktionen snooze**

Når alarmen lyder, kan du trykke på knappen OK for at aktivere snooze. Standardperioden for snooze er 5 minutter. Hvis du vil afbryde alarmen, skal du trykke på knappen Standby.

### **Bluetooth-funktion**

Tænd radioen, tryk kort på knappen Mode, og vælg Bluetooth. Slå Bluetooth til på din Bluetooth-enhed, søg efter enheder, og vælg "Lenco DAR-017". Klik for at parre. Når forbindelsen er oprettet, høres taleprompten "Connected" (Tilsluttet).

Tryk på knappen Stations for at springe til forrige musiknummer eller på knappen Tilbage for at gå til næste musiknummer.

Tryk på knappen OK for at afspille musikken eller sætte den på pause.

Indstil lydstyrken ved at dreje knappen OK (bemærk, at lydstyrkeniveauet ikke synkroniseres med Bluetooth-enheden, så det kan være nødvendigt først at skrue op for lyden på din Bluetooth-enhed)

Hvis du vil ophæve parringen og parre med en ny enhed, skal du blot holde knappen OK inde.

“Dette produkt har en Bluetooth **modtagefunktion**, men du kan ikke overføre lyd via Bluetooth fra **den**: Det betyder, at du kan modtage trådløs lyd via Bluetooth fra en ekstern kilde som fx en smartphone.”

## Tekniske Specifikationer

Tilslutninger	DC IN til strømforsyning, 3,5 mm hovedtelefonudgang
Strømindgang	100 - 240 V 50/60 Hz, 0,2 A maks
Udgangsspænding, strømforsyning	5,9 V/1,0 A 5,9 W
Strømforbrug	3 W RMS
Batteri	4 x AA (medfølger ikke)
Energiforbrug (standby)	< 1W
Driftstemperatur	0 - 35°C
Driftstilling	Horisontal
Strømforsyning: (gælder kun EU)	
Producent:	Shenzhen Addition Audio Science and Technology Co., Ltd
Modelnr.:	AD0600591000EU
Brug kun den originale strømforsyning	
Brug kun den strømforsyning, der er angivet i betjeningsvejledningen.	
Mål	170 x 97 x 103 mm (BxDxH)
Vægt	600 g

BEMÆRK: Brug kun den strømforsyning, der er angivet i denne vejledning.

### Oplysninger om strømforsyning:

Producentens navn og adresse: Shenzhen Addition Audio Science & Technology Co., Ltd. Mingzhuo Industry Park, Guangming New District, Shenzhen, China.

Modelnr: AD0600591000EU

Indgangsspænding: 100 - 240 V vekselstrøm

AC-indgangsfrekvens: 50/60 Hz

Udgangsspænding: 5,9 V jævnstrøm

Udgangsstrøm: 1,0 A

Udgangseffekt: 5,9 W

Gns. aktiv effektivitet: 75,55%

Strømforbrug ved ingen belastning: 0,07 W

## **Garanti**

Lenco tilbyder service og garanti i overensstemmelse med europæisk lovgivning, hvilket betyder, at i tilfælde af reparation (både under og efter garantiperiodens udløb) bør du kontakte din lokale forhandler.

Vigtig meddelelse: Det er ikke muligt at sende produktet direkte til Lenco, hvis det kræver reparation.

Vigtig meddelelse: Hvis enheden åbnes eller på nogen måde tilgås af et ikke-godkendt servicecenter, bortfalder garantien.

Denne enhed er ikke egnet til professionel brug. I tilfælde af professionel brug bortfalder alle garantiforpligtelser fra producentens side.

## Ansvarsfraskrivelse

Firmware og/eller hardwarekomponenter opdateres regelmæssigt. Derfor kan visse dele af vejledningen, specifikationerne og illustrationerne i vejledningen variere en smule fra dit faktiske produkt. Alle elementer, der beskrives i denne vejledning, er kun til illustration og gælder måske ikke i den givne situation. Ingen juridisk ret eller rettighed kan opnås fra beskrivelsen i denne vejledning.

## Bortskaffelse af udtjente enheder



Dette symbol angiver, at det relevante elektriske produkt eller batteri indenfor Europa ikke må bortskaffes med almindeligt husholdningsaffald. For at sikre korrekt affaldsbehandling af produktet og batteriet skal du bortskaffe dem i overensstemmelse med gældende lokal lovgivning om bortskaffelse af elektrisk udstyr eller batterier. På den måde hjælper du med at bevare naturressourcer og forbedre miljøbeskyttelsen indenfor behandling og bortskaffelse af elektrisk affald (Direktiv om affald af elektrisk og elektronisk udstyr).

## OVERENSSTEMMELSESERKLÆRING

Hermed erklærer Commaxx, at radioudstyrstypen [Lenco DAR-017] er i overensstemmelse med EU-direktiv 2014/53/EU. EU-overensstemmelseserklæringens fulde tekst kan findes på følgende internetadresse:

[https://commaxx-certificates.com/doc/dar-017\\_doc.pdf](https://commaxx-certificates.com/doc/dar-017_doc.pdf)

Type RF	Frekvensområde (MHz)	Effekt (dBm)
FM	87,5 - 108	-
DAB+	174 - 240	-
Bluetooth	2402 - 2480	< 6

## Service

Gå ind på [www.lenco.com](http://www.lenco.com) for yderligere oplysninger og support fra vores helpdesk  
Commaxx B.V., Wiebachstraat 37, 6466 NG Kerkrade, Nederlandene.

**VAR FÖRSIKTIG:**

Att använda kontroller eller justeringar eller utföra andra förfaranden än de som anges häri kan leda till att du utsätts för farlig strålning.

**FÖRSIKTIGHETSÅTGÄRDER INNAN ANVÄNDNING****HA DESSA INSTRUKTIONER I ÅTANKE:**

1. Täck inte över eller blockera några ventilationsöppningar. När enheten placeras på en hylla bör det lämnas 5 cm ledigt utrymme runt hela enheten.
2. Montera i enlighet med den medföljande användarmanualen.
3. Håll enheten borta från värmekällor såsom radiatorer, värmare, spisar, ljus och andra värmegenererande produkter eller öppen eld. Enheten kan endast användas i måttliga klimat. Extremt kalla eller varma omgivningar bör undvikas. Drifttemperatur mellan 0 och 35 °C.
4. Undvik att använda enheten nära starka magnetfält.
5. Elektrostatisk urladdning kan störa den normala användningen av den här enheten. Återställ och starta om enheten enligt instruktionsboken om så är fallet. Hantera försiktigt och använd i en statiskt fri miljö vid filöverföring.
6. Varning! För aldrig in ett föremål i produkten genom ventilerna eller öppningarna. Högsänning flödar genom produkten och om du för in ett föremål kan det orsaka elektriska stötar och/eller kortslutning av interna komponenter. Spill inte vatten eller vätska på produkten av samma anledning.
7. Använd inte i våta eller fuktiga områden såsom badrum, ångfyllda kök eller i närheten av simbassänger.
8. Enheten får inte utsättas för dropp eller stänk och se till att inga föremål fyllda med vätskor såsom vaser placeras på eller i närheten av den.
9. Använd inte den här enheten när kondens kan uppstå. När enheten används i ett varmt och fuktigt rum kan vattendroppar eller kondens uppstå inuti enheten och enheten kanske inte fungerar som den ska. Låt enheten vara avstängd i en eller två timmar innan du slår på strömmen igen. Enheten ska vara torr innan strömmen slås på.
10. Även om denna enhet tillverkas med största omsorg och kontrolleras flera gånger innan den lämnar fabriken är det fortfarande möjligt att problem kan uppstå vilket gäller alla elektriska apparater. Om du märker rök, kraftig uppbyggnad av värme eller andra oväntade fenomen ska du omedelbart dra ur kontakten ur eluttaget.
11. Enheten måste drivas med en strömkälla såsom anges på de särskilda märkningskraven. Kontakta din återförsäljare eller lokala elbolag om du är osäker på vilken typ av strömförsörjning som används i ditt hem.
12. Håll på säkert avstånd från husdjur. Vissa djur kan bita på elkablar.
13. Använd en mjuk och torr trasa för att rengöra enheten. Använd inte lösningsmedel eller bensinbaserade vätskor. För att ta bort allvarliga fläckar kan du använda en fuktig trasa med utspätt rengöringsmedel.
14. Leverantören ansvarar inte för skador eller förlorade data orsakade av fel, missbruk, modifiering av enheten eller batteribyte.
15. Avbryt inte anslutningen när enheten formaterar eller överför filer. Data kan då bli skadade eller förloras.
16. Om enheten har en funktion med USB-uppspelning bör USB-minnet anslutas direkt till enheten. Använd inte en USB-förlängningskabel eftersom den kan orsaka störningar som kan leda till att data tappas bort.
17. Klassificeringsetiketten är placerad på enhetens undersida eller baksida.
18. Den här enheten är inte avsedd för att användas av personer (inklusive barn) med fysiska, sensoriska eller psykiska funktionshinder eller brist på erfarenhet och kunskap såvida de inte är under övervakning av eller har fått instruktioner om korrekt användning av enheten av den person som ansvarar för deras säkerhet.
19. Den här produkten är endast avsedd för icke-professionell användning och inte för kommersiellt eller industriellt bruk.

20. Se till att enheten är justerad till en stabil position. Skador orsakade av att använda den här produkten i ett instabilt läge med vibrationer eller stötar eller av att inte följa någon annan varning eller försiktighetsåtgärd i denna användarmanual täcks inte av garantin.
21. Ta aldrig bort enhetens hölje.
22. Placera aldrig enheten på annan elektrisk utrustning.
23. Låt inte barn ha tillgång till plastpåsar.
24. Använd endast tillbehör som anges av tillverkaren.
25. Överlåt all service till kvalificerad servicepersonal. Service krävs när enheten har skadats på något sätt, exempelvis på strömkabeln eller strömkontakten, när vätska har spillts eller föremål fallit in i den, när den har utsatts för regn eller fukt och inte fungerar normalt eller har tappats.
26. Lång exponering för höga ljud från musikspelare kan leda till tillfällig eller permanent hörselnedsättning.
27. Om produkten levereras med strömkabel eller nätadapter:
  - Dra ur strömkabeln och kontakta behörig personal för service om ett problem uppstår.
  - Trampa inte på nätadaptern och kläm den inte. Var mycket försiktig och då särskilt nära kontakter och kabelns uttag. Placera inte tunga föremål på nätadaptern då detta kan skada den. Håll hela enheten utom räckhåll för barn! När de leker med strömkabeln kan de skada sig själva.
  - Koppla ur denna enhet under åskväder eller när den inte används under en längre period.
  - Eluttaget måste finnas nära utrustningen och måste vara lättillgängligt.
  - Överbelasta inte eluttaget eller förlängningssladdar. Överbelastning kan orsaka brand eller elektriska stötar.
  - Enheter med klass 1-konstruktion bör anslutas till ett vägguttag med skyddsjord.
  - Enheter med klass 2-konstruktion kräver ingen jordad anslutning.
  - Håll alltid i kontakten när du drar ut den ur vägguttaget. Dra inte i strömkabeln. Detta kan orsaka en kortslutning.
  - Använd inte en skadad strömkabel, strömkontakt eller ett löst vägguttag. Om du gör detta kan det orsaka brand eller elektriska stötar.
28. Om produkten innehåller eller levereras med en fjärrkontroll som innehåller mynt/cellbatterier:  
Varning:
  - "Svälj inte batterier då kemiska brännskador" eller motsvarande kan uppstå.
  - [Den medföljande fjärrkontrollen] Denna produkt innehåller ett knappcells batteri. Om batteriet sväljs kan det orsaka allvarliga inre brännskador på endast två timmar och vara livshotande.
  - Håll nya och använda batterier borta från barn.
  - Om batterifacket inte går att stänga ordentligt bör du sluta använda produkten och hålla den borta från barn.
  - Om du tror att batterier har svalts eller finns någonstans i kroppen ska du omedelbart söka läkarvård.
29. Varning om användning av batterier:
  - Explosionsrisk om batteriet byts ut felaktigt. Byt endast ut mot samma eller motsvarande typ.
  - Batteriet får inte vid användning, förvaring eller transport utsättas för extremt höga eller låga temperaturer samt lågt lufttryck vid hög höjd.
  - Att byta ut ett batteri mot en felaktig typ kan leda till en explosion eller läckage av brandfarlig vätska eller gas.
  - Kassering av ett batteri i eld, en varm ugn, mekaniskt krossning eller skärning av det kan resultera i en explosion.
  - Att lämna ett batteri i en omgivning med extremt hög temperatur kan resultera i en explosion eller läckage av brandfarlig vätska eller gas.
  - Ett batteri som utsätts för extremt lågt lufttryck kan leda till en explosion eller läckage av brandfarlig vätska eller gas.
  - Miljöaspekterna bör uppmärksammas när det gäller kassering av batterier.



## **MONTERING**

- Packa upp alla delar och ta bort skyddsmaterialet.
- Anslut inte enheten till elnätet innan du kontrollerar nätspänningen och att alla andra anslutningar har gjorts.

**Tillbehör:**

1. Bruksanvisning

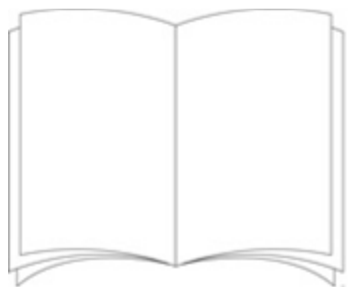

2. Strömadapter



## Produktöversikt med vy framifrån

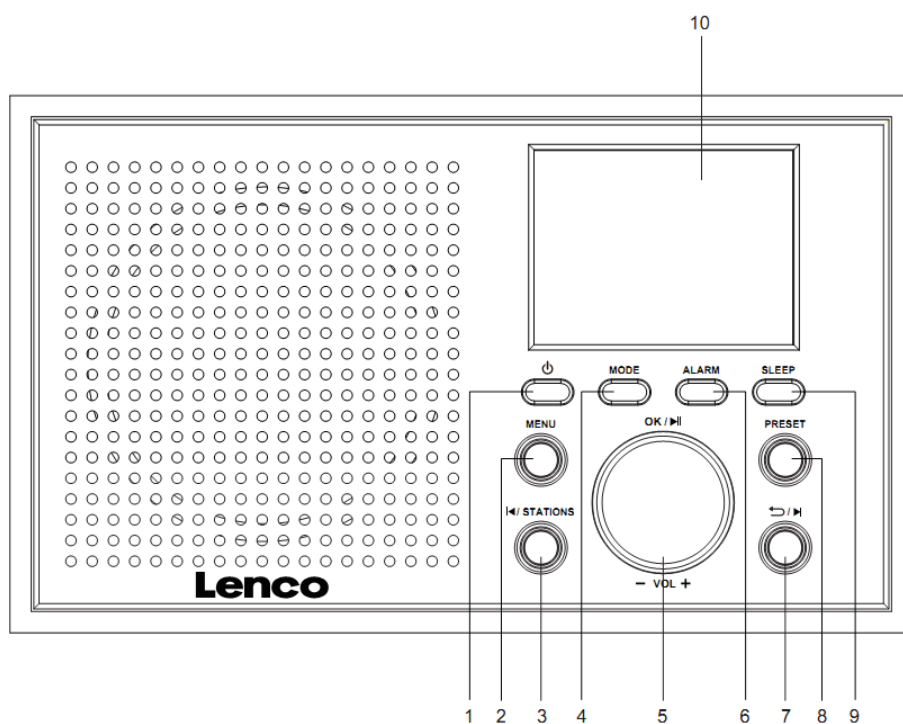

1. Knappen standby
2. Knappen Menu
3. Knappen Vänster/Stations
4. Lägesknapp
5. Vredet OK/Vol+/Vol-/Navigera/Spela upp/Pausa/Snooze/Info
6. Knappen Alarm
7. Knappen Tillbaka/Höger
8. Knappen Preset
9. Knappen Sleep
10. Färgskärm

## Produktöversikt med vy bakifrån

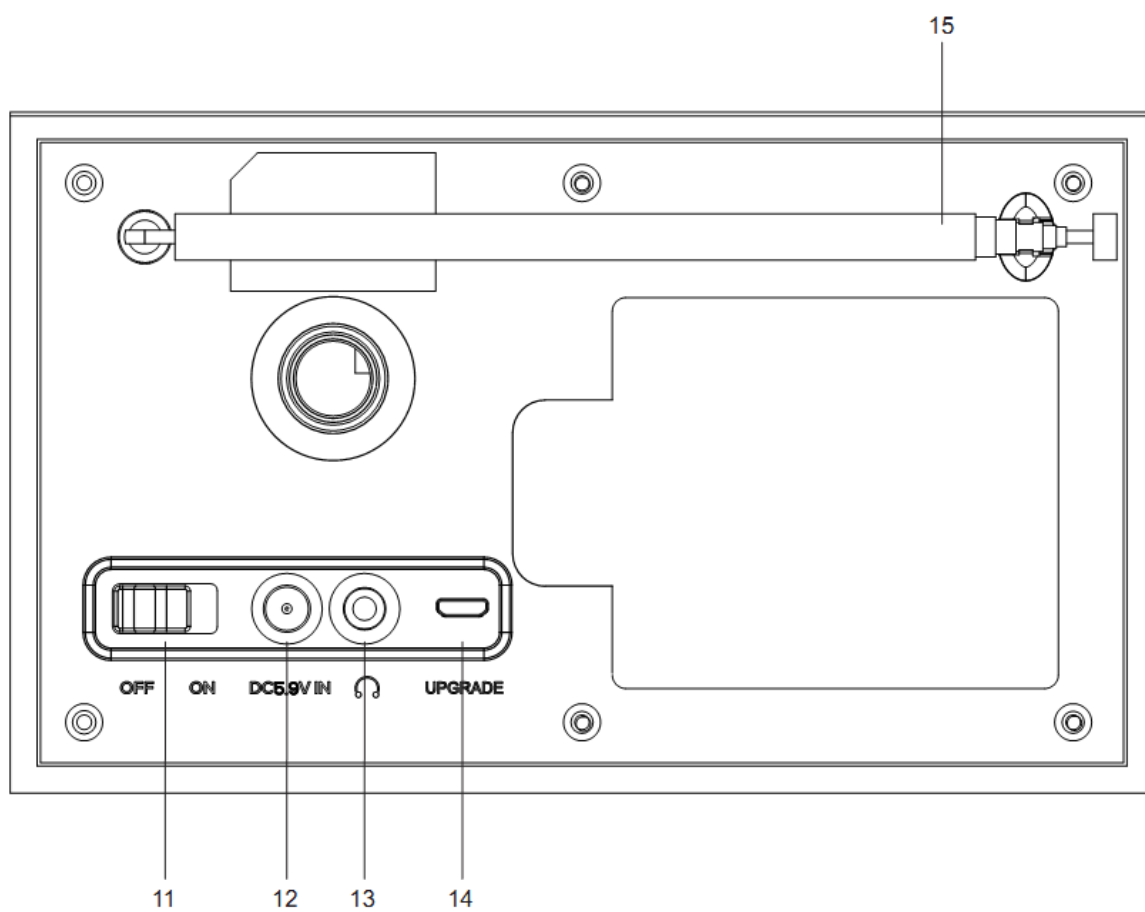

11. Knappen On/off
12. DC IN-uttag
13. Hörlursutgång
14. Micro USB-uttag för uppgraderingar
15. Teleskopantenn

## Första användningen

Innan användning ska du se till att SPÄNNINGEN som anges på nätaggregatet är samma som den i området där enheten används.

Använd den medföljande nätadaptern för att ansluta enheten till ett eluttag.

Slå på enheten med strömbrytaren på baksidan.

## Grundläggande användning – komma igång

### Grundläggande användning – komma igång

1. Anslut nätadaptern till DC IN-uttaget på enheten och den andra änden till eluttaget samt dra ut teleskopantennen helt.
2. Skärmens bakgrundsbelysning tänds och klockan (00:00:00) (ingen tid inställd) blinkar
3. Vid första användningen väljs DAB-läget automatiskt och radion utför en fullständig genomsökning. Skärmen visar "Scanning" (Söker) med en stapelindikator som visar sökningsförloppet och det totala antalet hittade stationer.
4. När sökningen är slutförd spelar radion upp den första stationen som hittades, i alfanumerisk ordning. Om radion inte hittar några stationer visas "No DAB Station" (Ingen DAB-station).
5. Justera volym till önskad nivå med vredet VOL(+/-).
6. Tryck på stationsknappen och använd vredet för att bläddra i stationslistan. Tryck på vredet OK på din favoritstation.
7. Tryck på knappen Mode för att växla mellan DAB-, FM- och Bluetooth-läge.
8. Tryck på knappen Standby för att aktivera läget "Standby".
9. Tryck på knappen Sleep för att ställa in insomningstimern. Använd volymvredet för att välja mellan insomning av/15 min/30 min/45 min/60 min/90 min. Radion aktiverar läget Standby när det valda antalet minuter når noll.

## **Använda radios DAB-läge**

### **DAB-läge – komplett sökning**

Den här funktionen söker efter alla tillgängliga DAB-stationer på band III.

Aktivera DAB-läget och tryck sedan på knappen Menu och vrid på vredet OK för att välja "Full Scan" (Fullständig genomsökning). Tryck sedan kort på vredet OK för att starta en fullständig genomsökning av DAB-radiostationer. När sökningen är slutförd återgår radion till den senast valda DAB-radiostationen. Alla stationer som hittas placeras i listan med radiostationer. Listan visas när du trycker på knappen Stations.

### **Observera att tillgängliga DAB+-radiostationer skiljer sig åt per region/stad**

### **DAB-läge – manuell justering**

Den här funktionen låter en specifik eller ny station läggas till manuellt till listan med de stationer som redan finns tillgängliga på radion.

Aktivera DAB-läget. Tryck på knappen Menu och använd vredet OK för att navigera till "Manual tune" (Manuell justering) är markerad. Tryck sedan på vredet OK för att bekräfta.

Använd vredet OK för att navigera till önskad frekvens är vald och tryck sedan på vredet OK.

Frekvensen, namnet på stationen och signalstyrkan visas.

Tryck på vredet OK igen för att lägga till stationen och ställa in till den frekvensen automatiskt.

### **DAB-läge – rensa bort ogiltiga stationer**

Den här funktionen tar bort stationer, som inte är tillgängliga, från stationslistan. Tryck på knappen Menu. Använd vredet OK för att navigera till alternativet "Prune Invalid" (Rensa bort ogiltiga stationer) och tryck sedan på vredet OK för att bekräfta.

Vrid på vredet OK och välj "Yes" (Ja) för att fortsätta rensa de ogiltiga/otillgängliga stationerna.

Välj "No" (Nej) för att avbryta åtgärden.

## **DAB-visningslägen och stationsinformation i DAB-läge**

**Signalstyrka:** Visar en stapel med signalstyrkan på den aktuella stationen. Bitfelsfrekvens (BER): Ger information om signalens felfrekvens.

**Kanal och frekvens:** Visar stationens kanalnummer för sändning och frekvensen.

**PTY (programtyp):** Visar typen och beskrivningen av programmet som tillhandahålls av DAB-stationen.

**Tid och datum:** Visar information om tid och datum från radiostationen.

**Dynamic Label Segment (DLS):** Visar information i form av rullande text som tillhandahålls av radiostationen. Bithastighet: Datahastigheten som signalen sänds i.

## **DAB-läge – DRC**

**DRC är en komprimering av dynamiskt omfång (dynamic range compression) används för att öka ljudstyrkan i de tystare delarna av ljudsignalen och sänka ljudstyrkan för de ljudstarkare delarna.**

Aktivera DAB-läget. Tryck sedan på knappen Menu och använd vredet OK för att navigera till "DRC" är markerat. Tryck på vredet OK för att bekräfta.

Använd vredet OK för att växla mellan av, hög och låg nivå. Tryck på vredet OK för att bekräfta ditt val.

## **DAB-läge – systeminställningar**

### **Sova:**

Enheten har en insomningstimer som stänger av radion efter en viss tidsperiod om inga åtgärder har utförts. Du kan även aktivera viloläget med knappen SLEEP.

1. Vrid på vredet för att välja antingen AV-15-30-45-60-90 minuter.
2. Tryck på vredet för att bekräfta ditt val.

## Larminställning

Obs! Kontrollera att radion visar korrekt tid och datum innan du ställer in ett larm.

Du kan även trycka på knappen "ALARM" på framsidan av radion för att öppna larminställningen.

Vrid på vredet för att välja "Alarm 1" (Larm 1) eller "Alarm 2" (Larm 2) och ställa in det.

Välj "Alarm 1" (Larm 1) och tryck på vredet OK. Vrid sedan på vredet OK till "Alarm" (Larm) visas och tryck kort på vredet OK för att aktivera/inaktivera larmet.

Vrid på vredet OK för att bläddra till "frequency" (frekvens). Du kan välja mellan Daily (Dagligen), Once (En gång), Weekends (Helger) eller Weekdays (Vardagar). Tryck kort på vredet OK för att bekräfta valet

Vrid på vredet OK för att bläddra till "Wake Up Time" (Tid för att vakna) och tryck kort på vredet OK. Timmens siffror börjar blinka.

Vrid på vredet OK för att ställa in önskad timme och tryck sedan kort på vredet OK för att bekräfta.

Minuternas siffror börjar blinka.

Vrid på vredet OK för att ställa in minuterna och tryck sedan kort på vredet OK för att bekräfta.

Vrid på vredet OK för att bläddra till larmljudets "source" (källa). Du kan välja mellan Buzzer (Summer), Digital Radio (Digitalradio) eller FM. Tryck kort på vredet OK för att bekräfta.

Vrid på vredet OK för att bläddra till "duration" (varaktighet). Du kan välja 15, 30, 45, 60, 90 eller 120 minutes (minuter). Tryck kort på vredet OK för att bekräfta.

Vrid på vredet OK och välj "Volume" (Volym) för att ställa in larmets volym. Vrid på vredet OK för att ställa in volymen. (Den lägsta volymen som kan väljas är 2). Tryck kort på vredet OK för att bekräfta. Larmet är nu redo att användas.

**Obs!** Larmvolymen ökar successivt till larmvolymen du har ställt in nås.

**Upprepa stegen ovan för att, efter behov, ställa in larm 2.**

**Equalizer:** Vrid på vredet OK för att välja mellan Normal/Classic (Klassisk)/Jazz/Pop/Rock/Speech (Tal), My EQ (Min EQ), My EQ setup (Treble, Bass) (Min EQ-inställning (diskant, bas))



**Tid/datum:** Ställ in Time/Date (tid/datum)

Tryck på vredet Ok till datumets siffra blinkar. Vrid sedan på vredet OK för att välja rätt datum och tryck på vredet OK för att bekräfta.

Månadens siffror börjar blinka. Vrid på vredet OK för att välja månaden och tryck sedan på vredet OK för att bekräfta.

Årets siffror börjar blinka. Vrid på vredet OK för att välja året och tryck sedan på vredet OK för att bekräfta.

Timmens siffror börjar blinka. Vrid på vredet OK för att välja timmen och tryck sedan på vredet OK för att bekräfta.

Minuternas siffror börjar blinka. Vrid på vredet OK för att välja minuterna och tryck sedan på vredet OK för att bekräfta.

Konfigurationen av tid/datum är nu slutförd.

**Automatisk uppdatering:** Välj från vilken källa radion ska uppdatera tiden automatiskt.

Du kan välja följande alternativ:

- **From Any (Från valfri):** uppdaterar tiden från en DAB- eller FM-signal
- **From Digital Radio update (Från digitalradio):** uppdaterar tiden från DAB-signalen
- **From FM (Från FM):** uppdaterar tiden från en RDS-kanal
- **No update (Ingen uppdatering):** för att ställa in tiden manuellt

**Set 12/24 hour (Ställ in 12/24-timmarsformat):** vrid på vredet OK för att ställa in tidsvisningen med 12- eller 24-timmarsformat

**Set date format (Ställ in datumformat):** vrid på vredet OK för att välja DD-MM-ÅÅÅÅ eller MM-DD-ÅÅÅÅ.

**Backlight (Bakgrundsbelysning):** Tidsgräns: off (av)/10 sec (10 sek)/20 sec (20 sek)/30 sec (30 sek)/45 sec (45 sek)/60 sec (60 sek)/90 sec (90 sek)/120 sec (120 sek)/180 sec (180 sek)

Nivå vid uppstart: High (Hög)/Medium (Medel)/Low (Låg)

Dämpad nivå: High (Hög)/Medium (Medel)/Low (Låg)/Off (Av)

**Language (Språk):** English (Engelska), Italian (Italienska), Deutsch (Tyska), Francais (Franska), Nederlands (Nederländska), Spanish (Spanska)

**Factory reset (Fabriksåterställning):** Tryck på vredet OK och välj "Yes" (Ja) för att utföra en fabriksåterställning.

**Software update (Programvaruuppdatering):** Tryck på vredet OK och välj "Yes" (Ja) för att uppdatera programvaran efter behov. Uppdatering kan endast göras med en micro USB-kabel som är ansluten till en dator.

**Obs!** Välj alternativet för programuppdatering endast om du har en uppdatering för den här enheten. (använd strömbrytaren för att starta om radion om du av misstag valde det här alternativet)

**SW version (PV-version):** Tryck på OK för att se systemversionen.

## Använda radions FM-LÄGE

Slå på radion och tryck på knappen Mode upprepade gånger för att välj FM-läget. Skärmen visar "FM" och aktuellt stationsnamn eller frekvens, om RDS inte är tillgängligt.

### Manuell sökning

Du kan söka manuellt genom att först trycka kort på knappen "Stations". Skärmen visar "start tune" (börja söka) och sedan "tune" (söker) kontinuerligt på höger sida. Vrid sedan vredet OK åt höger för att skanna uppåt eller åt vänster för att skanna nedåt. När den manuella sökningen är slutförd ska du trycka kort på knappen "stations" till "tune" (söker) försvinner från skärmen.

### Autosökning

Tryck på och håll vredet OK nedtryckt för att påbörja en automatisk sökning. Radion börjar skanna frekvensbandet. Den stannar automatiskt när en station hittas.

Om du vill att radion ska söka automatiskt nedåt eller uppåt måste en manuell sökning nedåt eller uppåt utföras innan du trycker på och håller vredet OK nedtryckt.

### **FM-läge – sökningsinställningar**

Tryck på knappen Menu och vrid på vredet OK för att välja "Scan setting" (Sökningsinställningar). Tryck kort på vredet OK och vrid sedan på det för att välja mellan "Strong stations only" (Endast starka stationer) eller "All stations" (Alla stationer). Tryck på vredet OK för att bekräfta ditt val. Om du väljer "Strong stations only" (Endast starka stationer) söker radion endast efter, och spelar upp, stationer med en stark signal. Om du väljer "All stations" (Alla stationer) söker radion även efter, och spelar upp, stationer med en svag signal.

### **FM-läge – ljudinställningar**

Tryck på knappen Menu och vrid på vredet OK. Välj "Forced mono" (Tvingad mono) och välj "Yes" (Ja) eller "No" (Nej). Tryck sedan kort på vredet OK för att bekräfta. Om en radiostations signal är svag bör du välja "Forced mono" (Tvingad mono) och sedan "Yes" (Ja) för att få bättre ljudkvalitet.

**FM-läge – systeminställningar** (se DAB-lägets "system settings" (systeminställningar))

### **FM-visningslägen**

Den här funktionen gör det möjligt att se information om den aktuella stationen på skärmen. Tryck kort på vredet OK upprepade gånger för att bläddra igenom följande informationsskärmar

**RDS (bläddrande text):** Den aktuella valda radiostationen kan innehålla ett rullande meddelande om det aktuella programmet.

**Programtyp:** Den beskriver stilen på programmet som sänds.

**Stationsnamn:** Såsom BBC RD med frekvensen i MHz

**Ljudläge:** Skärmen visar om stationen som tas emot är stereo eller mono

**Tid/datum:** Tid och datum uppdateras automatiskt av radions tidssignal (om RDS är tillgängligt).

### **Använda funktionen Förinställd radiostation**

Den här radion låter dig lagra upp till 10 DAB- och 10 FM-radiostationer som förinställningar. Förinställningar är snabbt valbara radiostationer som väljs med knappen "Preset" på radion.

## Lagra DAB-stationer som förinställningar

Följ instruktionerna ovan för att välja en DAB-radiostation.

Tryck på och håll knappen "Preset" nedtryckt. "1: (Empty)" (1: (tom)) visas på skärmen. Om ingen tidigare station har lagrats.

Vrid på vredet OK för att bläddra igenom den förinställningsplats där radiostationerna ska lagras (1–10).

Tryck kort på vredet OK för att lagra stationen. Meddelandet "Preset XX saved" (Förinställning XX lagrad) visas på skärmen.

## Hämta DAB-förinställda stationer

Förinställningarna kan väljas snabbt genom att trycka på förinställningsknappen och sedan vrida på vredet OK för att bläddra igenom dem. Tryck kort på vredet OK för att välja markerad station.

Om en tom förinställning väljs visas "Preset empty" (Förinställning tom).

## Snooze-funktion

Tryck på vredet OK för att snooza när larmet ljuder. Standardtiden för snooze är fem minuter. Tryck på knappen Standby för att stoppa alarmet.

## Bluetooth-funktion

Slå på radion och tryck kort på knappen Mode till Bluetooth-läget är valt. Aktivera Bluetooth på Bluetooth-enheten och sök efter enheter. Välj sedan "Lenco DAR-017" i listan. Klicka för att parkoppla. När anslutningen är slutförd hörs röstmeddelandet "connected" (ansluten).

Du kan trycka på knappen Stations för att välja föregående spår eller på knappen bakåt för att hoppa till nästa spår.

Du kan trycka på vredet OK för att spela upp eller pausa musikuppspelningen.

Vrid uppåt eller nedåt på vredet OK för att justera volymen (observera att volymnivån inte är synkroniserad med Bluetooth-enheten. Detta innebär att du manuellt måste höja volymen på Bluetooth-enheten först)

Tryck på och håll vredet OK nedtryckt för att koppla bort den befintliga parkopplingen och parkoppla med en ny enhet.

"Den här produkten har en funktion för **mottagning** av Bluetooth, **men det går inte att överföra något Bluetooth-ljud med den**. Detta innebär att du trådlöst kan ta emot en Bluetooth-ljudsignal från en extern källa såsom en smarttelefon."

## Tekniska Specifikationer

Anslutningar	DC IN för strömadapter, 3,5 mm hörlursutgång
Ingång för nätadapter	100 - 240 VAC, 50/60 Hz, max. 0,2 A
Strömadapterns utspänning	5,9 V/1 A/5,9 W
Energiförbrukning	3 W RMS
Batteri	4 x AA (ingår ej)
Energiförbrukning (standby)	< 1W
Driftstemperatur	0°C - 35°C
Driftsläge	Horisontell
Nätadapter (endast för EU)	
	Tillverkare: Shenzhen Adition Audio Science and Technology Co., Ltd
	Modellnummer: AD0600591000EU
	Använd endast nätadaptern i original
	Använd endast den strömförsörjning som anges i bruksanvisningen.
Enhetens mått	170 x 97 x 103 mm (B x D x H)
Vikt	600 g

OBS! Använd endast den strömadapter som anges i den här bruksanvisningen.

### Information om strömadapter:

Tillverkarens namn och adress: Shenzhen Adition Audio Science & Technology Co., Ltd. Mingzhuo Industry Park, Guangming New District, Shenzhen, China.

Modellidentifiering: AD0600591000EU

Inspänning: 100–240 VAC

Inspänningens frekvens: 50/60 Hz

Utspänning: 5,9 VDC

Utström: 1,0 A

Uteffekt: 5,9 W

Genomsnittlig aktiv effektivitet: 75,55%

Effektförbrukning utan belastning: 0,07 W

## Garanti

Lenco erbjuder service och garanti i enlighet med europeisk lagstiftning, vilket innebär vid fall av reparationer (både under och efter garantins giltighetsperiod) ska du kontakta din lokala återförsäljare.

Viktigt: det går inte att skicka produkter som behöver repareras direkt till Lenco.

Viktigt: om denna enhet öppnas eller på något sätt tas omhand av ett icke-officiellt servicecenter så upphör garantin.

Denna enhet är inte lämplig för yrkesmässig användning. Vid yrkesmässig användning, upphör samtliga garantier från tillverkaren att gälla.

## Friskrivningsklausul

Uppdateringar av hård mjukvara och/eller hårdvarukomponenter görs regelbundet. Därmed kan vissa anvisningar, specifikationer och bilder i denna dokumentation skilja sig något från din särskilda situation. Alla artiklar beskrivna in denna guide är endast för illustration och kan inte tillämpas på någon speciell situation. Inga juridiska rättigheter eller anspråk kan erhållas från beskrivningen i denna manual.

## Bortskaffande av gammal enhet



Denna symbol anger att den relevanta elektriska produkten eller batteriet ska inte kasseras i det allmänna hushållsavfallet i Europa. När den korrekta avfallsbehandlingen för produkten och batteriet ska säkerställas, ska elektrisk utrustning eller batterier kasseras i enlighet med varje krav på tillämplig lokal lagstiftning. Genom detta handlande, bidrar du till att återvinna naturresurser och förbättra normer för miljöskydd och kassering av elektrisk avfall (elektrisk och elektronisk utrustning).

## FÖRSÄKRAN OM ÖVERENSSTÄMMELSE

Härmed intygar Commaxx att radioutrustningen av typen [Lenco DAR-017] överensstämmer med direktiv 2014/53/EU. Den fullständiga texten gällande EU-försäkran om överensstämmelse finns på följande internetadress:

[https://commaxx-certificates.com/doc/dar-017\\_doc.pdf](https://commaxx-certificates.com/doc/dar-017_doc.pdf)

RF-typ	Frekvensområde (MHz)	Effekt (dBm)
FM	87,5 - 108	-
DAB+	174 - 240	-
Bluetooth	2 402 - 2 480	< 6

## Service

För mer information och support via vår helpdesk går du till [www.lenco.com](http://www.lenco.com)

Commaxx B.V. Wiebachstraat 37, 6466 NG Kerkrade, Nederländerna.