

MELISSA

16800031

DK	Ultralydsrensner	2
NO	Ultralydvasker	7
SE	Ultraljudstvätt	12
FI	Ultraäänipuhdistin	17
UK	Ultrasonic cleaner	22
DE	Ultraschall-Reiniger	27

www.adexi.eu

INDLEDNING

For at du kan få mest mulig glæde af din nye ultralydsrenser, beder vi dig gennemlæse denne brugsanvisning, før du tager apparatet i brug. Vær særligt opmærksom på sikkerhedsforanstaltningerne. Vi anbefaler dig desuden at gemme brugsanvisningen, hvis du senere skulle få brug for at genopfriske din viden om apparatets funktioner.

GENERELLE SIKKERHEDSFORSKRIFTER

- Apparatet må anvendes af børn på over 8 år og personer med nedsat følsomhed, fysiske eller mentale handicap, forudsat at de overvåges eller er blevet instrueret i brugen af apparatet på en sikker måde og forstår de dermed forbundne risici.
- Børn må ikke lege med apparatet. Rengøring og vedligeholdelse må ikke udføres af børn, medmindre de er under opsyn.

DK

- Når apparatet er i brug, bør det holdes under konstant opsyn. Når apparatet anvendes, skal børn, der opholder sig i nærheden af det, altid holdes under opsyn. Apparatet er ikke legetøj.
- Forkert brug af apparatet kan medføre personskade og beskadige apparatet.
- Anvend kun apparatet til det, det er beregnet til. Producenten er ikke ansvarlig for skader, der opstår som følge af forkert brug eller håndtering (se også under Garantibestemmelser).
- Apparatet er udelukkende beregnet til husholdningsbrug. Apparatet må ikke anvendes udendørs eller til erhvervsbrug.

DK

- Fjern al emballage og alle transportmaterialer fra apparatet indvendigt og udvendigt.
- Kontroller, at apparatet ikke har synlige skader, og at der ikke mangler nogen dele.
- Brug ikke apparatet sammen med andre ledninger end den medfølgende.
- Kontrollér, at det ikke er muligt at trække i eller snuble over apparatets ledning eller en eventuel forlængerledning.
- Sluk apparatet, og tag stikket ud af stikkontakten før rengøring, og når apparatet ikke er i brug.
- Hold ledningen og apparatet væk fra varmekilder, varme genstande og åben ild.
- Ledningen må ikke bøjes eller vikles omkring apparatet.
- Kontrollér jævnligt, om apparatet, ledningen eller stikket er beskadiget, og brug ikke apparatet, hvis dette er tilfældet, eller hvis det har været tabt på gulvet, tabt i vand eller er blevet beskadiget på anden måde.
- Hvis apparatet, ledningen eller stikket er beskadiget, skal apparatet efterses og om nødvendigt repareres af en autoriseret reparatør.
- Apparatet må kun tilsluttes 230 V, 50 Hz. Garantien bortfalder ved tilslutning til en forkert spænding.
- Forsøg aldrig at reparere apparatet selv. Kontakt købsstedet, hvis der er tale om en defekt, der falder ind under garantien.

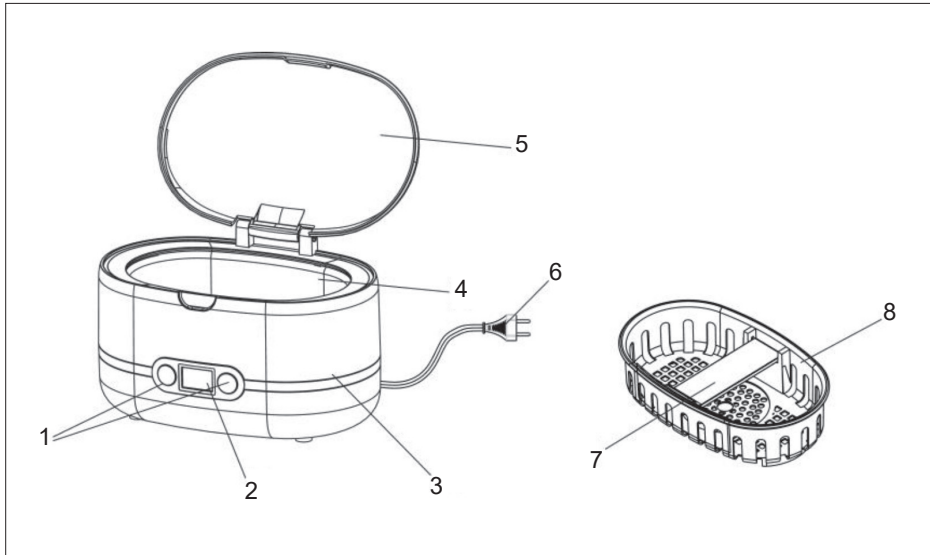

- Hvis der foretages uautoriserede indgreb i apparatet eller tilbehøret, bortfalder garantien.

SÆRLIGE SIKKERHEDSFORSKRIFTER

- Apparatet må ikke bruges, uden at der er vand i renseskarret.
- Apparatet må ikke anvendes i nærheden af vand, håndvaske, vandfade eller lign.

OVERSIGT

1. Tænd/sluk-knap og timerknap
2. Display
3. Kabinet
4. Rensekar
5. Låg
6. Ledning og stik
7. Urholder
8. Kurv

EGNEDE GENSTANDE

Du kan ultralydsrense følgende genstande i apparatet:

- Smykker såsom halskæder, armbånd, fingerringe, øreringe og urlænker af metal
- Metalgenstande såsom mønter, medaljer, badges, ventiler, små reservedele
- Personlige genstande såsom tandbørster, bøjler, gebis m.m.

Bemærk! Genstande af træ, ægte perler, læder samt ure og genstande, som ikke tåler vand, må ikke renses i apparatet!

BRUG

- Stil apparatet på et plant fast underlag. Sæt stikket i stikkontakten.
- Åbn låget (5), og påfyld almindeligt postevand, eventuelt tilsat et mildt rengøringsmiddel. Vandstanden må ikke overstige mærket MAX indvendigt i renskarret.

- Læg genstandene, der skal renses, i kurven (8), og anbring kurven i renskarret.
- Hvis du skal rense en urlænke, skal urkassen lægges på urholderen (7). Selve urkassen må ikke komme ned i vandet.
- Hvis du skal rense lidt større genstande, kan du undlade at lukke låget og lade genstanden rage op over kanten på renskarret.
- Luk låget. Tryk en eller flere gange på timerknappen (1) for at indstille rensesiden til 90, 180, 280, 380 eller 480 sekunder.



- Tryk på tænd/sluk-knappen (1) for at starte ultralydsrensningen.
- Når tiden er gået, slukkes apparatet automatisk. Tag kurven op, og tør genstandene af med en ren blød klud.
- Du bør vente 5 minutter mellem hver rensedyklus.

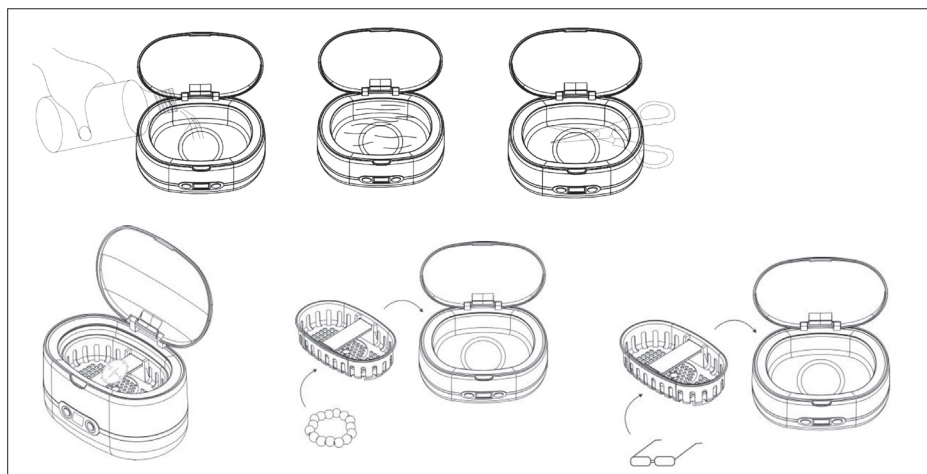

RENGØRING

Medmindre andet er udtrykkeligt angivet i rengøringsanvisningerne, må ingen af delene vaskes i opvaskemaskine.

Før rengøring skal stikket tages ud af stikkontakten.

Af hensyn til sikkerheden må du aldrig putte vand eller væsker på apparatet eller nedsænke det i vand.

Tøm renskarret, og tør det grundigt af med en ren blød klud. Lad ikke apparatet stå med vand i renskarret.

Rengør kabinettet (3) ved at tørre det af med en fugtig klud.

OPLYSNINGER OM BORTSKAFFELSE OG GENBRUG AF DETTE PRODUKT

Bemærk, at dette Adexi-produkt er forsynet med dette symbol:



Det betyder, at produktet ikke må kasseres sammen med almindeligt husholdningsaffald, da elektrisk og elektronisk affald skal bortskaffes særskilt.

I henhold til WEEE-direktivet skal hver medlemsstat sikre korrekt indsamling, genvinding, håndtering og genbrug af elektrisk og elektronisk affald. Private husholdninger i EU kan gratis aflevere brugt udstyr på særlige genbrugsstationer.

I visse medlemsstater kan du i visse tilfælde returnere det brugte udstyr til den forhandler, du købte det af, på betingelse af, at du køber nyt udstyr.

Kontakt forhandleren, distributøren eller de kommunale myndigheder for at få yderligere oplysninger om, hvordan du skal håndtere elektrisk og elektronisk affald.

GARANTIBESTEMMELSER

Garantien gælder ikke:

- hvis ovennævnte ikke iagttages
- hvis der har været foretaget uautoriserede indgreb i apparatet
- hvis apparatet har været misligholdt, været udsat for voldsom behandling eller lidt anden form for overlast
- hvis fejl i apparatet er opstået på grund af fejl på ledningsnettet.

Grundet konstant udvikling af vore produkter på funktions- og designsidens forbeholder vi os ret til ændringer af produktet uden foregående varsel.

SPØRGSMÅL & SVAR

Har du spørgsmål omkring brugen af apparatet, som du ikke kan finde svar på i denne brugsanvisning, findes svaret muligvis på vores hjemmeside www.adexi.dk.

På vores hjemmeside finder du også kontaktinformation, hvis du har brug for at kontakte os vedrørende teknik, reparation, tilbehør og reservedele.

FREMSTILLET I KINA FOR

Adexi A/S

Lægårdsvej 9C

DK-8520 Lystrup

www.adexi.dk

Vi tager forbehold for trykfejl

NO

INNLEDNING

For å få mest mulig glede av den nye ultralydvaskeren ber vi deg lese nøye gjennom bruksanvisningen før bruk. Legg spesielt merke til sikkerhetsreglene. Vi anbefaler også at du tar vare på bruksanvisningen, slik at du kan slå opp i den ved senere anledninger.

GENERELLE SIKKERHETSREGLER

- Dette apparatet skal bare brukes av barn fra åtte år og oppover og personer med reduserte fysiske, sensoriske eller mentale evner eller manglende erfaring og kunnskap dersom de er under tilsyn eller har fått opplæring i sikker bruk av apparatet og forstår farene ved bruk av apparatet.
- Barn skal ikke leke med apparatet. Barn skal ikke utføre rengjøring eller brukervedlikehold på apparatet når de ikke er under tilsyn.
- Ikke forlat apparatet uten tilsyn når det er i bruk. Hold øye med barn i nærheten av apparatet når det er i bruk. Apparatet er ikke et leketøy.
- Feil bruk av apparatet kan føre til personskader eller skader på apparatet.
- Apparatet må ikke brukes til andre formål enn det er beregnet for. Produsenten er ikke ansvarlig for eventuelle skader som skyldes feil bruk eller håndtering (se også garantibestemmelsene).
- Apparatet er bare beregnet på bruk i private husholdninger. Apparatet er ikke beregnet på utendørs eller kommersiell bruk.
- Fjern all innvendig og utvendig emballasje.

NO

- Kontroller at apparatet ikke har synlige skader eller manglende deler.
 - Ikke bruk apparatet med andre ledninger enn den som følger med.
 - Kontroller at det ikke er mulig å dra eller snuble i ledningen eller en eventuell skjøteledning.
 - Slå av apparatet og trekk støpselet ut av stikkontakten når apparatet rengjøres og når det ikke er i bruk.
 - Hold ledningen og apparatet unna varmekilder, varme gjenstander og åpen ild.
 - Ledningen skal ikke vris eller vikles rundt apparatet.
 - Kontroller regelmessig at apparatet, ledningen og støpselet er i god stand. Hvis apparatet, ledningen eller støpselet er skadet, må du ikke bruke apparatet.
- Ikke bruk apparatet hvis du har mistet det i gulvet eller i vann, eller hvis det er skadet på annen måte.
- Hvis apparatet, ledningen eller støpselet er skadet, må du få apparatet undersøkt og eventuelt reparert av en autorisert reparatør.
 - Kun til bruk med 230 V, 50 Hz. Garantien gjelder ikke dersom apparatet er koblet til feil spenning.
 - Ikke prøv å reparere apparatet selv. Kontakt butikken der du kjøpte apparatet når det gjelder garantireparasjoner.
 - Uautoriserte reparasjoner eller endringer vil føre til at garantien blir ugyldig.

SPESIELLE SIKKERHETSREGLER

- Apparatet må ikke brukes uten vann i rengjøringsstanken.
- Apparatet må ikke brukes i nærheten av vann, vaskeservanter, toalettskåler eller lignende.

NO

OVERSIKT

1. Av/på-knapp og timer-knapp
2. Display
3. Hoveddel
4. Rengjøringsstank
5. Lokk
6. Strømledning med støpsel
7. Klokkeholder
8. Kurv

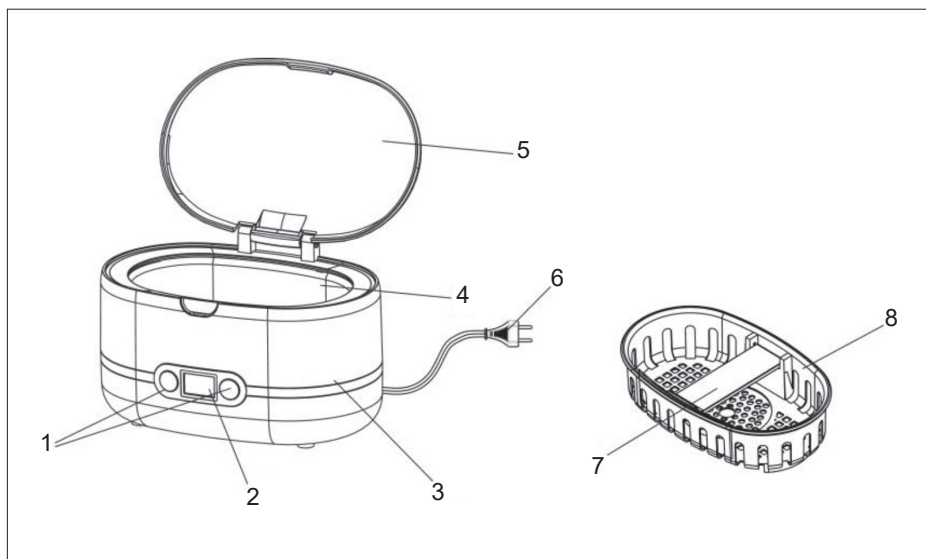

NO

EGNEDE GJENSTANDER

Du kan vaske følgende gjenstander med ultralyd i apparatet:

- Smykker som halsbånd, armbånd, ringer, øreringer og metallenker til armbåndsursur
- Metallgjenstander som mynter, medaljer, merker, ventiler og små reservedeler
- Personlige eiendeler som tannbørster, tannreguleringer, tannproteser osv.

NB! Tregjenstander, ekte perler, skinn, armbåndsursur og klokker og gjenstander som ikke tåler vann, må ikke vaskes i apparatet!

BRUK

- Plasser apparatet på et hardt og flatt underlag. Koble apparatet til strømmettet.
- Åpne lokket (5) og fyll tanken med vanlig ledningsvann, hvis nødvendig sammen med et mildt rengjøringsmiddel. Vannivået må ikke overstige MAX-merket inni rengjøringstanken.

- Legg gjenstandene som skal vaskes, i kurven (8), og sett kurven inn i rengjøringstanken.
- For å vaske en klokkelenke må selve uret plasseres i klokkeholderen (7). Selve uret må ikke komme i kontakt med vannet.
- Hvis du har behov for å rengjøre litt større gjenstander, kan du la lokket stå åpent og la gjenstandene stikke opp over kanten av rengjøringstanken.
- Lukk igjen lokket. Trykk en eller flere ganger på knappen (1) for å stille inn vasketiden til 90, 180, 280, 380 eller 480 sekunder.



- Trykk på av/på-knappen (1) for å starte ultralydvaskingen.
- Når tiden er ute, slås apparatet av automatisk. Ta ut kurven og tørk gjenstandene med en myk og ren klut.
- Du bør vente i 5 minutter før du starter en ny vaskesyklus.

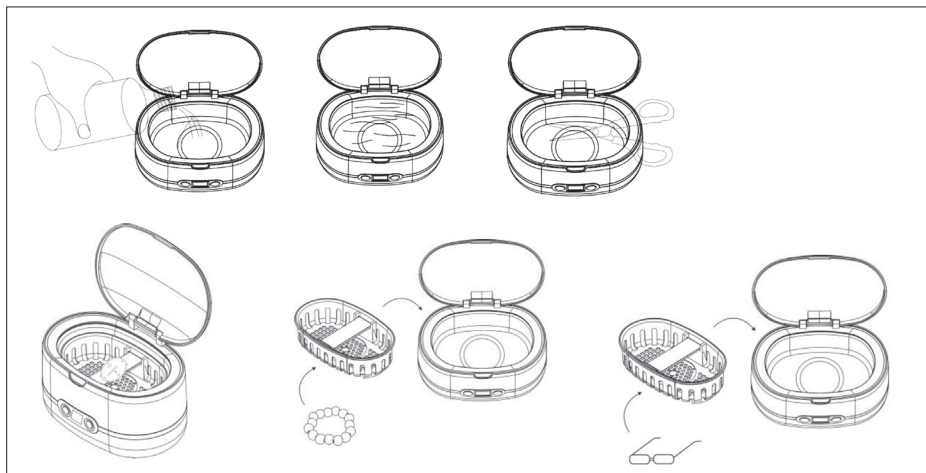

RENGJØRING

Hvis ikke dette er uttrykkelig angitt i rengjøringsanvisningene nedenfor, kan ingen av delene til dette apparatet vaskes i oppvaskmaskin.

Ta alltid støpselet ut av stikkontakten før rengjøring.

Av hensyn til den elektriske sikkerheten må du aldri bruke vann eller annen væske på apparatet og heller ikke legge apparatet ned i vann.

Tøm rengjøringstanken og tørk den grundig med en myk og ren klut. Ikke la apparatet bli stående med vann i rengjøringstanken.

Rengjør kabinettet (3) ved å tørke over det med en fuktig klut.

INFORMASJON OM KASSERING OG RESIRKULERING AV DETTE PRODUKTET

Vi gjør oppmerksom på at dette Adexi-produktet er merket med følgende symbol:



Det betyr at dette produktet ikke må kastes sammen med vanlig husholdningsavfall, da elektrisk og elektronisk avfall skal kasseres separat.

I henhold til WEEE-direktivet skal det enkelte medlemslandet sørge for riktig innsamling, gjenvinning, håndtering og resirkulering av elektrisk og elektronisk avfall. Private husholdninger innen EU kan kostnadsfritt levere brukt utstyr til gjenvinningsstasjoner.

I enkelte medlemsland kan du i visse tilfeller returnere brukt utstyr til forhandleren der det ble kjøpt, hvis du samtidig kjøper nytt utstyr. Ta kontakt med forhandleren, distributøren eller offentlige myndigheter for ytterligere informasjon om hva du skal gjøre med elektrisk og elektronisk avfall.

GARANTIBESTEMMELSER

Garantien gjelder ikke hvis

- anvisningene ovenfor ikke er fulgt
- apparatet har blitt endret
- apparatet er brukt feil, har vært utsatt for hard håndtering eller blitt skadet på annen måte
- apparatet er defekt på grunn av feil i strømtilførselen

Da vi hele tiden utvikler funksjonen og utformingen på produktene våre, forbeholder vi oss retten til å endre produktet uten forvarsel.

VANLIGE SPØRSMÅL

Hvis du har spørsmål om bruk av apparatet som du ikke finner svar på i denne bruksanvisningen, kan du ta en titt på nettsidene våre, www.adexi.dk.

Se også kontaktinformasjonen på nettstedet vårt hvis du trenger å kontakte oss vedrørende tekniske problemer, reparasjoner, tilbehør og reservedeler.

PRODUSERT I KINA FOR

Adexi A/S

Lægårdsvej 9C

DK-8520 Lystrup

www.adexi.dk

Det tas forbehold om trykkfeil.

INLEDNING

För att du ska få ut så mycket som möjligt av din nya ultraljudstvätt bör du läsa igenom denna bruksanvisning noggrant innan du tar den i bruk. Var speciellt uppmärksam på säkerhetsföreskrifterna. Vi rekommenderar även att du sparar bruksanvisningen för framtida bruk.

ALLMÄNNA SÄKERHETS- ANVISNINGAR

- Denna apparat får användas av barn från 8 år och uppåt och av personer med nedsatt fysisk, sensorisk eller mental förmåga, eller bristfällig erfarenhet och kunskap, endast om de övervakas eller har instruerats om hur man använder apparaten på ett säkert sätt och så att de förstår riskerna.
- Barn får inte leka med apparaten. Barn får inte utföra rengöring och underhåll utan tillsyn.
- Lämna inte apparaten utan tillsyn medan den är påslagen. Barn som befinner sig i närheten av apparaten när den är i bruk bör hållas under uppsikt. Apparaten är inte en leksak.
- Felaktig användning av apparaten kan leda till personskador eller skador på apparaten.
- Använd endast apparaten för dess avsedda ändamål. Tillverkaren ansvarar inte för personskador eller materiella skador som uppstår till följd av felaktig användning eller hantering (se även Garantivillkor).
- Endast för hemmabruk. Får ej användas för kommersiellt bruk eller utomhusbruk.
- Ta bort allt förpacknings- och transportmaterial från apparatens in- och utsida.

SE

- Kontrollera att apparaten inte har några synliga skador och att inga delar fattas.
- Använd inte apparaten med någon annan sladd än den som medföljer.
- Kontrollera att ingen riskerar att snubbla över sladden eller en eventuell förlängningssladd.
- Stäng av apparaten och dra ut kontakten från uttaget vid rengöring eller när apparaten inte används.
- Undvik att ha sladden och apparaten i närheten av värmekällor, heta föremål och öppna lågor.
- Sladden får inte snurras eller viras runt apparaten.
- Kontrollera regelbundet att apparaten, sladden och kontakten fungerar som de ska. Om apparaten, sladden eller kontakten är skadad ska du inte använda apparaten. Använd inte apparaten om den har ramlat i golvet, tappats i vatten eller blivit skadad på något sätt.
- Om apparaten, sladden eller kontakten har skadats ber du en auktoriserad reparationstekniker inspektera dem och vid behov reparera dem.
- Får endast anslutas till 230 V, 50 Hz. Garantin gäller inte om apparaten ansluts till ett uttag med felaktig spänning.
- Försök aldrig att reparera apparaten själv. Kontakta inköpsstället för reparationer som täcks av garantin.

- Ej auktoriserade reparationer eller ändringar gör garantin ogiltig.

SPECIELLA SÄKERHETS- INSTRUKTIONER

- Apparatens får inte användas om det inte finns vätska i behållaren.

SE

- Apparatens får inte användas nära vatten, handfat, tvättställ eller liknande.

ÖVERSIKT

1. Av-/på-knapp och timerknapp
2. Skärm
3. Hölje
4. Behållare
5. Lock
6. Strömsladd och kontakt
7. Klockhållare
8. Korg

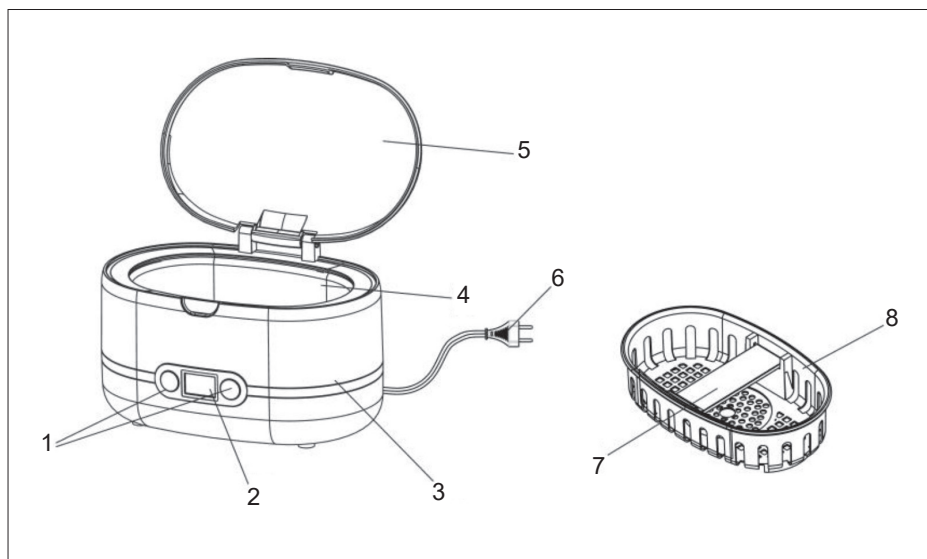

SE

LÄMPLIGA FÖREMÅL

Du kan rengöra följande föremål i apparaten:

- Smycken, som halsband, armband, ringar, örhängen och klockarmband i metall
- Metallföremål som mynt, medaljer, broscher, ventiler och små reservdelar
- Personliga föremål som tandborstar, tandställningar, tandproteser osv.

OBS: Träföremål, äkta pärlor, läder, klockor och föremål som inte tål vatten får inte tvättas i apparaten!

ANVÄNDNING

- Placera apparaten på ett hårt, plant underlag. Koppla in apparaten.
- Öppna locket (5) och fyll på behållaren med vanligt kranvatten, använd ett mildt rengöringsmedel vid behov. Vattennivån får inte överskrida MAX-markeringen inuti behållaren.

- Placera föremålen i korgen (8) och placera korgen i behållaren.
- För att rengöra ett klockarmband måste boetten placeras på klockhållaren (7). Boetten får inte komma i kontakt med vattnet.
- Om du behöver rengöra lite större föremål kan du låta locket vara öppet och låta föremålet sticka ut över kanten på behållaren.
- Stäng locket. Tryck på timerknappen (1) en eller flera gånger för att ställa in rengöringstiden till 90, 180, 280, 380 eller 480 sekunder.



- Tryck på på-/av-knappen (1) för att starta ultraljudsrengöringen.
- När tiden har förflutit stängs apparaten av automatiskt. Ta ut korgen och torka föremålen med en mjuk, ren trasa.
- Vänta i 5 minuter innan du startar en ny rengöringscykel.

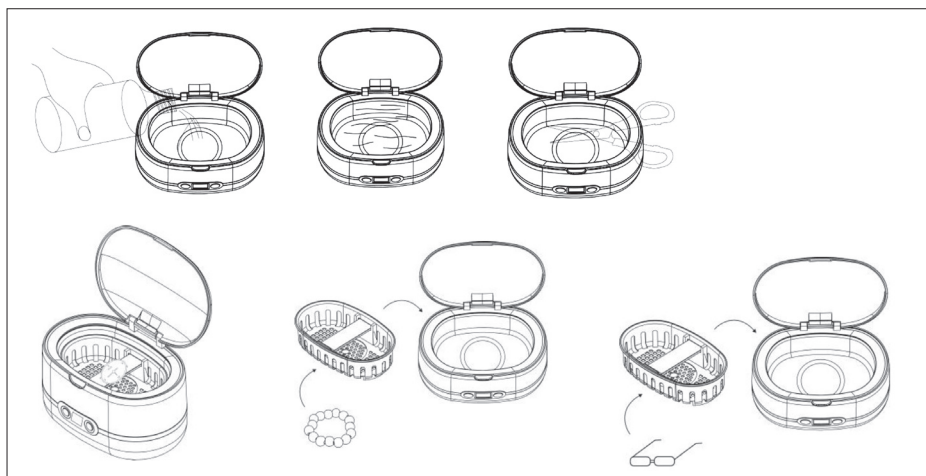

RENGÖRING

Observera att inga av denna apparats delar kan diskas i maskin, om inte annat tydligt är specificerat i rengöringsinstruktionerna nedan.

Dra ut kontakten ur vägguttaget före rengöring.

Av elektriska säkerhetsskäl, använd aldrig vatten eller någon annan typ av vätska på apparaten och sänk inte ner den i vatten.

Töm behållaren och torka den noga med en mjuk, ren trasa. Låt inte apparaten stå med vatten i behållaren.

Rengör höljet (3) genom att torka av den med en fuktig trasa.

INFORMATION OM KASSERING OCH ÅTERVINNING AV DENNA PRODUKT

Observera att denna Adexi-produkt är märkt med följande symbol:



Det innebär att denna produkt inte får kasseras ihop med vanligt hushållsavfall eftersom avfall som utgörs av eller innehåller elektriska eller elektroniska delar måste kasseras separat.

Direktivet om avfall som utgörs av eller innehåller elektriska eller elektroniska produkter kräver att varje medlemsstat vidtar åtgärder för korrekt insamling, återvinning, hantering och materialåtervinning av sådant avfall. Privata hushåll inom EU kan utan kostnad lämna sin använda utrustning till angivna samlingsplatser.

I vissa medlemsländer kan du i vissa fall returnera den använda utrustningen till återförsäljaren, om du köper ny utrustning.

Kontakta en återförsäljare, distributör eller lokala myndigheter för ytterligare information om hantering av avfall som utgörs av eller innehåller elektriska eller elektroniska delar.

GARANTIVILLKOR

Garantin gäller inte:

- Om ovanstående instruktioner inte har följts
- Om apparaten har modifierats
- Om apparaten har blivit felhanterad, utsatts för vårdslös behandling eller fått någon form av skada
- Om apparaten är trasig på grund av felaktig nätströmförsörjning.

Då vi ständigt utvecklar våra produkter i fråga om funktion och design förbehåller vi oss rätten till ändringar av våra produkter utan föregående meddelande.

VANLIGA FRÅGOR OCH SVAR

Om du har några frågor angående användningen av apparaten och du inte kan hitta svaret i denna bruksanvisning kan du gå in på vår webbplats på www.adexi.se.

På webbplatsen hittar du också kontaktinformation om du behöver kontakta oss med frågor om tekniska problem, reparationer, tillbehör och reservdelar.

TILLVERKAD I KINA FÖR

Adexi A/S

Lægårdsvej 9C

DK-8520 Lystrup

www.adexi.dk

Vi ansvarar inte för eventuella tryckfel

JOHDANTO

Lue nämä ohjeet huolellisesti ennen laitteen ensimmäistä käyttökertaa, niin saat parhaan hyödyn uudesta ultraääni puhdistimestasi. Lue turvallisuusohjeet erittäin huolellisesti. Suosittelemme myös, että säilytät nämä ohjeet mahdollista myöhempää tarvetta varten.

YLEISET TURVAOHJEET

- 8-vuotiaat ja sitä vanhemmat lapset sekä ihmiset, joiden fyysiset tai henkiset kyvyt tai aistit ovat heikentyneet tai joilla ei ole kokemusta tai tietoa laitteen käytöstä, saavat käyttää tätä laitetta vain, jos heitä valvotaan tai jos he ovat saaneet ohjeet laitteen turvallisesta käytöstä ja ymmärtävät siihen liittyvät vaarat.
- Lapset eivät saa leikkiä laitteella. Lapset eivät saa puhdistaa eivätkä huoltaa laitetta ilman valvontaa.
- Älä jätä laitetta käytön aikana ilman valvontaa.

Valvo laitteen lähellä olevia lapsia, kun laitetta käytetään. Laite ei ole leikkikalua.

- Tämän laitteen virheellinen käyttö voi aiheuttaa henkilövahinkoja tai vahingoittaa laitetta.
- Käytä laitetta vain sen oikeaan käyttötarkoitukseen. Valmistaja ei vastaa vammoista tai vioista, jotka johtuvat laitteen vääränlaisesta käytöstä tai käsittelystä (katso myös Takuuehdot).
- Vain kotitalouskäyttöön. Ei sovellu ulkokäyttöön eikä kaupalliseen käyttöön.
- Poista kaikki pakkaus- ja kuljetusmateriaalit laitteen sisä- ja ulkopuolelta.
- Tarkista, ettei laitteessa ole vaurioita eikä siitä puutu osia.

- Älä käytä muuta kuin mukana toimitettua virtajohtoa.
- Varmista, ettei virtajohtoon tai jatkojohtoon voi kompastua.
- Sammuta laite ja irrota pistoke pistorasiasta, kun laite täytyy puhdistaa tai kun se ei ole käytössä.
- Suojaa virtajohto ja laite lämpölähteiltä, kuumilta esineiltä ja avotulelta.
- Virtajohtoa ei saa kiertää tai kietoa laitteen ympärille.
- Tarkista usein, että laite, virtajohto ja pistoke ovat täydellisessä kunnossa. Älä käytä laitetta, jos sen johto tai pistoke on vaurioitunut. Älä käytä laitetta, jos se on pudonnut lattialle tai veteen tai vaurioitunut muulla tavalla.

FI

- Jos laite, johto tai pistoke on vaurioitunut, anna valtuutetun huoltoliikkeen tarkistaa laite ja korjata se tarvittaessa.
- Kytke vain verkkoon, jonka jännite on 230 V, 50 Hz. Takuu ei kata tapauksia, joissa laite on kytketty väärään verkkovirtaan.
- Älä milloinkaan yritä itse korjata laitetta. Jos tarvitset takuuhuoltoa, ota yhteyttä liikkeeseen, josta ostit laitteen.
- Takuu ei ole voimassa, jos laitetta korjataan tai muunnellaan.

ERIKOISTURVA- OHJEET

- Laitetta ei saa käyttää, ellei puhdistussäiliössä ole vettä.
- Laitetta ei saa käyttää pesualtaan, vesiastian tai ylipäätään veden lähettyvillä.

FI

SELITYS

1. Virtapainike ja ajastinpainike
2. Näyttö
3. Kotelo
4. Puhdistussäiliö
5. Kansi
6. Virtajohto ja pistoke
7. Kellopidikke
8. Kori

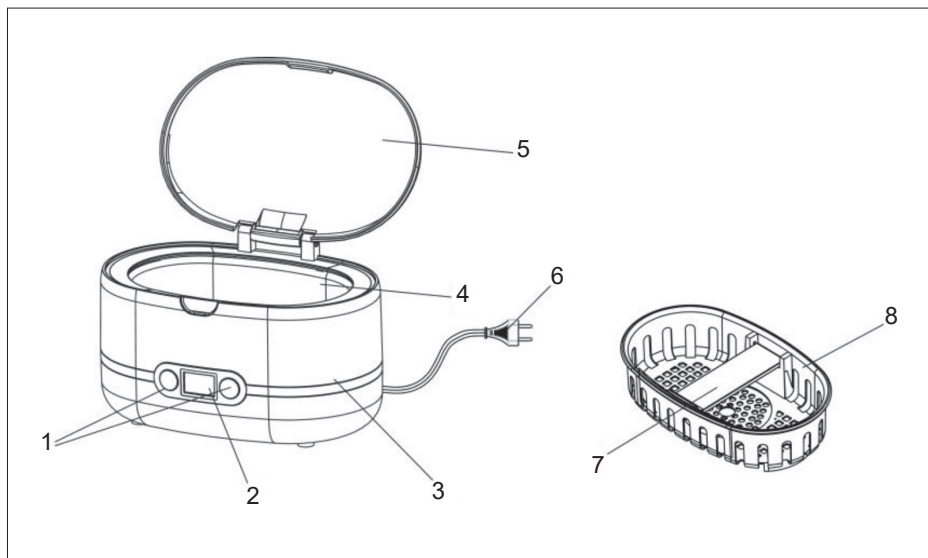

SOPIVAT ESINEET

Voit puhdistaa laitteessa ultraäänien avulla seuraavat esineet:

- korut, kuten kaulakorut, rannekorut, sormukset, korvakorut ja metalliset kellonrannekkeet
- metalliesineet, kuten kolikot, mitalit, laatat, venttiilit ja pienet varaosat
- henkilökohtaiset esineet, kuten hammasharjat, hammasraudat, tehohampaat jne.

Tärkeää! Pusia esineitä, aitoja helmiä, nahkaa, kelloja ja muita esineitä, jotka eivät kestä vettä, ei saa puhdistaa laitteessa!

KÄYTTÖ

- Aseta laite kovalle, tasaiselle alustalle. Kytke pistoke pistorasiaan.
- Avaa kansi (5) ja täytä säiliöön tavallista vesijohtovettä ja tarvittaessa mietoa astianpesuainetta. Säiliön vesimäärä ei saa ylittää puhdistussäiliön sisäpuolella näkyvää MAX-merkintää.

FI

- Aseta puhdistettavat esineet koriin (8) ja aseta kori puhdistussäiliöön.
- Kellonrannekkeen puhdistamista varten kellon kotelo on asetettava kellopidikkeeseen (7). Varsinainen kellon kotelo ei saa joutua kosketuksiin veden kanssa.
- Hieman suurempia esineitä puhdistaussasi voit jättää kannen auki ja antaa esineiden ulottua puhdistussäiliön reunan yli.
- Sulje kansi. Paina ajastinpainiketta (1) yhden tai useamman kerran, jotta puhdistusajaksi säätyy 90, 180, 280, 380 tai 480 sekuntia.



- Käynnistä ultraäänipuhdistus painamalla virtapainiketta (1).
- Ajan kuluttua laitteen virta katkeaa automaattisesti. Poista kori ja kuivaa esineet pehmeällä, puhtaalla liinalla.
- Odota 5 minuuttia ennen uuden puhdistusohjelman käynnistämistä.

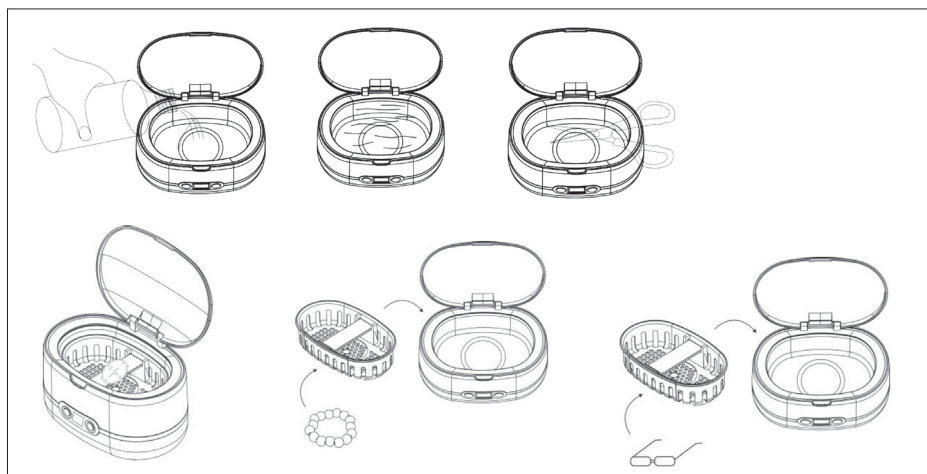

PUHDISTUS

Mikäli puhdistusohjeissa ei selkeästi sanota toisin, huomaa, että mitkään laitteen osat eivät ole astianpesukoneen kestäviä.

Irrota aina pistoke pistorasiasta, ennen kuin puhdistat laitteen.

Sähköturvallisuussyistä älä milloinkaan puhdista laitetta vedellä tai muulla nesteellä äläkä upota sitä veteen.

Tyhjennä puhdistussäiliö ja kuivaa se huolellisesti pehmeällä, puhtaalla liinalla. Älä jätä laitetta seisomaan niin, että puhdistussäiliössä on vettä.

Puhdista kotelo (3) pyyhkimällä se kostealla liinalla.

TIETOJA TUOTTEEN HÄVITTÄMISESTÄ JA KIERRÄTTÄMISESTÄ

Tämä Adexi-tuote on merkitty seuraavalla symbolilla:



Tuotetta ei siis saa hävittää tavallisen kotitalousjätteen mukana, vaan sähkö- ja elektroniikkajäte on hävitettävä erikseen.

Sähkö- ja elektroniikkalaiteromua koskevan WEEE-direktiivin mukaan jokaisen jäsenvaltion on järjestettävä asianmukainen sähkö- ja elektroniikkajätteen keräys, talteenotto, käsittely ja kierrätys. EU-alueen yksityiset kotitaloudet voivat palauttaa käytetyt laitteet maksutta erityisiin kierrätyspisteisiin.

Joissakin jäsenvaltioissa ja tietyissä tapauksissa käytetty laite voidaan palauttaa sille jälleenmyyjälle, jolta se on ostettu, jos tilalle hankitaan uusi laite.

FI

Lisätietoja sähkö- ja elektroniikkajätteen käsittelystä saat lähimmältä jälleenmyyjältä, tukkukauppiaalta tai paikallisilta viranomaisilta.

TAKUUEHDOT

Takuu ei ole voimassa, jos

- edellä olevia ohjeita ei ole noudatettu
- laitteeseen on tehty muutoksia
- laitetta on käsitelty väärin tai rajusti tai se on kärsinyt muita vaurioita
- laitteen vika johtuu sähköverkon häiriöistä.

Kehitämme jatkuvasti tuotteidemme toimivuutta ja muotoilua, minkä vuoksi pidätämme oikeuden muuttaa tuotetta ilman etukäteisilmoitusta.

USEIN KYSYTTYJÄ KYSYMYKSIÄ

Jos sinulla on laitteen käyttöä koskevia kysymyksiä etkä löydä vastauksia tästä käyttöohjeesta, käy Internet-sivuillamme osoitteessa www.adexi.eu.

Yhteystietomme ovat nähtävissä kotisivuillamme siltä varalta, että haluat ottaa meihin yhteyttä teknisiä kysymyksiä, korjauksia, lisävarusteita tai varaosia koskevissa asioissa.

VALMISTETTU KIINASSA YRITYKSELLE

Adexi A/S

Lægårdsvej 9C

DK-8520 Lystrup

www.adexi.dk

Emme vastaa mahdollisista painovirheistä.



UK

INTRODUCTION

To get the best out of your new ultrasonic cleaner, please read these instructions carefully before using it for the first time. Take particular note of the safety precautions. We also recommend that you keep the instructions for future reference, so that you can refer to them at a later date.

GENERAL SAFETY INSTRUCTIONS

- This appliance may only be used by children aged from 8 years and above and persons with reduced physical, sensory or mental capabilities or lack of experience and knowledge if they are supervised or have been given instructions concerning use of the appliance in a safe way and understand the hazards involved.
- Children must not play with the appliance. Cleaning and user maintenance must not be performed by children without supervision.

- Never leave unattended when in use. Keep an eye on any children in the vicinity of the appliance when it is in use. The appliance is not a toy.
- Incorrect use of this appliance may cause personal injury or damage the appliance.
- Use for the intended purpose only. The manufacturer is not responsible for any injury or damage resulting from incorrect use or handling (see also Warranty Terms).
- For domestic use only. Not for outdoor or commercial use.
- Remove all packaging and transport materials from the inside and outside of the appliance.
- Check that the appliance has no visible damage and that no parts are missing.



UK

- Do not use with any cords other than that supplied.
- Check that it is not possible to pull or trip over the cord or any extension cord.
- Turn off the appliance and remove the plug from the socket when cleaning or when not in use.
- Keep the cord and appliance away from heat sources, hot objects and naked flames.
- The cord must not be twisted or wound around the appliance.
- Check frequently that the appliance, the cord and the plug are in perfect working order. If the appliance, cord or plug are damaged, do not use the appliance. Do not use the appliance if it has been dropped onto the floor or into water or damaged in any other way.
- If the appliance, cord or plug have been damaged, have the appliance inspected and if necessary repaired by an authorised repairer.
- Connect to 230 V, 50 Hz only. The warranty is not valid if the appliance is connected to incorrect voltage.
- Never try to repair the appliance yourself. Please contact the store where you bought the appliance for repairs under warranty.
- Unauthorised repairs or modifications will invalidate the warranty.

SPECIAL SAFETY INSTRUCTIONS

- The appliance must not be used unless there is water in the cleaning tank.
- The appliance must not be used near water, wash basins, bowls or the like.

UK

KEY

1. On/off button and timer button
2. Display
3. Housing
4. Cleaning tank
5. Lid
6. Power cord and plug
7. Watch holder
8. Basket

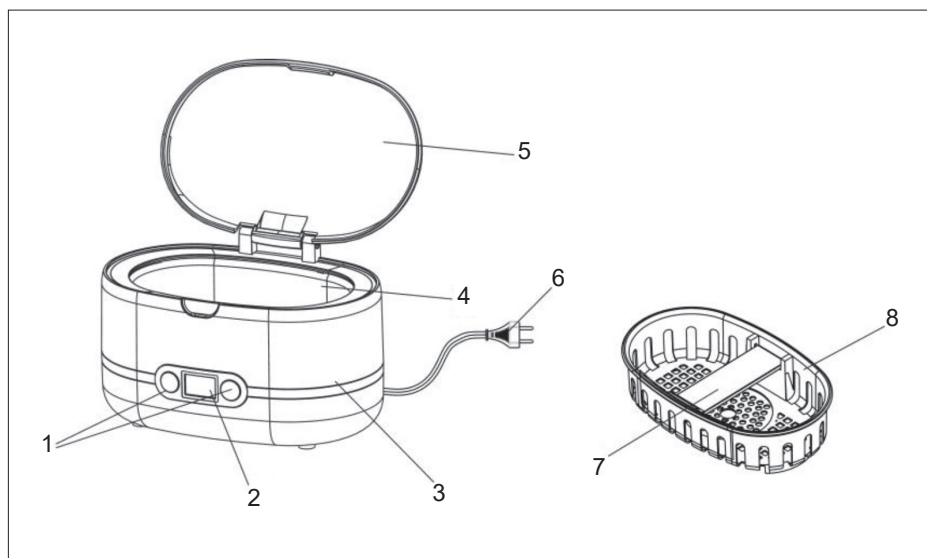

SUITABLE ITEMS

You can ultrasonically clean the following items in the appliance:

- Jewellery such as necklaces, bracelets, rings, earrings and watch straps made of metal
- Metal objects such as coins, medals, badges, valves and small spare parts
- Personal items such as toothbrushes, braces, dentures, etc.

NB! Wooden objects, genuine pearls, leather, watches and clocks, and objects that do not tolerate water must not be cleaned in the appliance!

USE

- Place the appliance on a hard, flat surface. Plug the appliance in.
- Open the lid (5) and fill the tank with ordinary tap water, along with a mild detergent if necessary. The water level must not exceed the MAX mark inside the cleaning tank.

- Place the items to be cleaned in the basket (8) and place the basket in the cleaning tank.
- To clean a watch strap, the watch case must be placed on the watch holder (7). The actual watch case must not come into contact with the water.
- If you need to clean slightly larger items, you can leave the lid open and allow the object to protrude over the edge of the cleaning tank.
- Close the lid. Press the timer button (1) one or more times to set the cleaning time to 90, 180, 280, 380 or 480 seconds.



- Press the on/off button (1) to start the ultrasonic cleaning process.
- Once the time has elapsed, the appliance will switch off automatically. Remove the basket and dry the items with a soft, clean cloth.
- You should wait 5 minutes before starting another cleaning cycle.

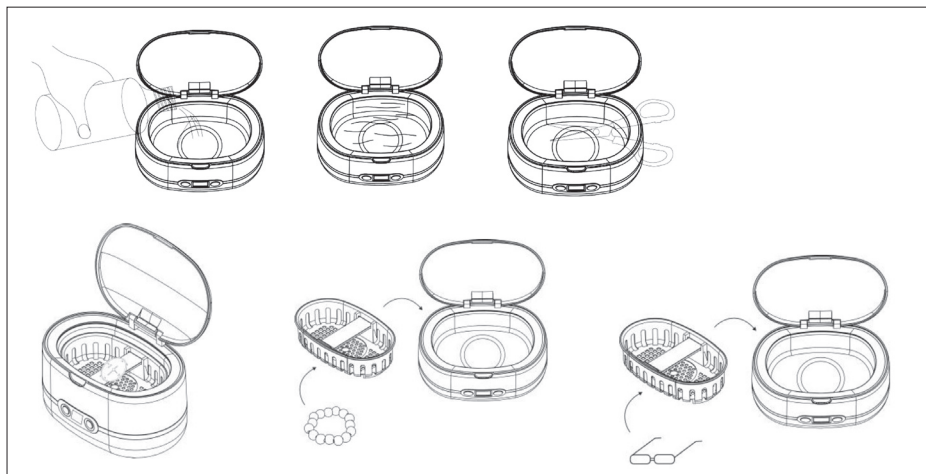

CLEANING

Unless clearly specified in the cleaning instructions below, please note that none of the parts of this appliance are dishwasher safe.

Before cleaning, remove the plug from the wall socket.

For reasons of electrical safety, never use water or any other kind of liquid on the appliance and do not immerse it in water.

Empty the cleaning tank and dry it thoroughly with a soft, clean cloth. Do not leave the appliance to stand with water in the cleaning tank.

Clean the housing (3) by wiping it with a damp cloth.

INFORMATION ON DISPOSAL AND RECYCLING OF THIS PRODUCT

Please note that this Adexi product is marked with this symbol:



This means that this product must not be disposed of along with ordinary household waste, as electrical and electronic waste must be disposed of separately.

According to the WEEE directive, every member state must ensure correct collection, recovery, handling and recycling of electrical and electronic waste. Private households in the EU can take used equipment to special recycling stations free of charge.

In some member states you can in certain cases return used equipment to the retailer from whom you purchased it, if you are purchasing new equipment.

Contact your retailer, distributor or the municipal authorities for further information on what to do with electrical and electronic waste.

WARRANTY TERMS

The warranty does not apply:

- if the above instructions have not been followed
- if the appliance has been interfered with
- if the appliance has been mishandled, subjected to rough treatment, or has suffered any other form of damage
- if the appliance is faulty due to faults in the electricity supply.

Due to the constant development of our products in terms of function and design, we reserve the right to make changes to the product without prior warning.

FREQUENTLY ASKED QUESTIONS

If you have any questions regarding the use of the appliance and cannot find the answer in this user guide, please try our website at www.adexi.eu.

You can also see contact details on our website if you need to contact us for technical questions, repairs, accessories or spare parts.

MANUFACTURED IN CHINA FOR

Adexi A/S
Lægårdsvej 9C
DK-8520 Lystrup
www.adexi.dk

We cannot be held responsible for any printing errors

EINFÜHRUNG

Bevor Sie Ihren neuen Ultraschall-Reiniger erstmals in Gebrauch nehmen, sollten Sie diese Anleitung sorgfältig durchlesen. Beachten Sie insbesondere die Sicherheitshinweise. Wir empfehlen Ihnen auch, die Anleitung zum späteren Nachschlagen aufzubewahren.

ALLGEMEINE SICHERHEITSHINWEISE

- Dieses Gerät kann von Kindern ab dem Alter von 8 Jahren und von Personen mit eingeschränkten körperlichen und geistigen Fähigkeiten sowie Wahrnehmungsstörungen bzw. von Personen, die über keinerlei Erfahrung oder Wissen im Umgang mit dem Gerät verfügen, benutzt werden, wenn sie beim Gebrauch beaufsichtigt werden oder im sicheren Gebrauch des Geräts angeleitet wurden und die damit verbundenen Gefahren verstehen.

DE

- Kinder dürfen mit dem Gerät nicht spielen. Das Reinigen und die vom Benutzer durchzuführende Wartung darf nicht durch unbeaufsichtigte Kinder erfolgen.
- Lassen Sie das eingeschaltete Gerät nicht unbeaufsichtigt. Beaufsichtigen Sie Kinder, die sich in der Nähe des Geräts aufhalten, wenn es in Gebrauch ist. Das Gerät ist kein Spielzeug!
- Der unsachgemäße Gebrauch des Geräts kann zu Verletzungen oder Beschädigungen des Geräts führen.
- Benutzen Sie das Gerät nur zu dem in der Bedienungsanleitung genannten Zweck. Der Hersteller haftet nicht für Schäden, die durch unsachgemäßen Gebrauch oder

DE

unsachgemäße Handhabung des Geräts verursacht werden (siehe auch die Garantiebedingungen).

- Nur für den Gebrauch im Haushalt. Dieses Gerät eignet sich nicht für den gewerblichen Gebrauch oder den Gebrauch im Freien.
- Sämtliche Verpackungsmaterialien im Gerät und darum herum entfernen.
- Das Gerät auf sichtbare Schäden und fehlende Teile überprüfen.
- Nur mit den mitgelieferten Kabeln verwenden.
- Achten Sie darauf, dass Personen nicht über das Kabel bzw. Verlängerungskabel stolpern können.
- Vor dem Reinigen des Geräts bzw. wenn es nicht benutzt werden

soll, ist es abzuschalten und der Stecker aus der Steckdose zu ziehen.

- Das Gerät (inkl. Kabel) darf nicht in der Nähe von Wärmequellen, heißen Gegenständen oder offenem Feuer verwendet werden.
- Das Kabel darf nicht geknickt oder um das Gerät gewickelt werden.
- Vergewissern Sie sich regelmäßig, dass Gerät, Kabel und Stecker vollkommen in Ordnung sind. Wenn Gerät, Kabel und/oder Stecker beschädigt sind, darf das Gerät nicht benutzt werden. Verwenden Sie das Gerät nicht mehr, wenn es auf den Boden oder ins Wasser gefallen ist oder auf andere Weise beschädigt wurde.
- Wenn Gerät, Kabel und/oder Stecker beschädigt sind, muss das Gerät

überprüft und ggf. von einem Fachmann repariert werden.

- Nur an ein Stromnetz mit 230 V / 50 Hz anschließen! Die Garantie erlischt, wenn das Gerät an eine falsche Spannung angeschlossen wird.
- Versuchen Sie auf keinen Fall, selber das Gerät zu reparieren! Bei Reparaturen, die unter die Garantiebedingungen fallen, wenden Sie sich an Ihren Händler.

DE

- Bei nicht autorisierten Reparaturen oder Änderungen erlischt die Garantie.

SPEZIELLE SICHERHEITS-HINWEISE

- Das Gerät darf nur benutzt werden, wenn sich Wasser im Reinigungstank befindet.
- Das Gerät darf nicht in der Nähe von Wasser, Waschbecken, Schüsseln oder dergleichen verwendet werden.

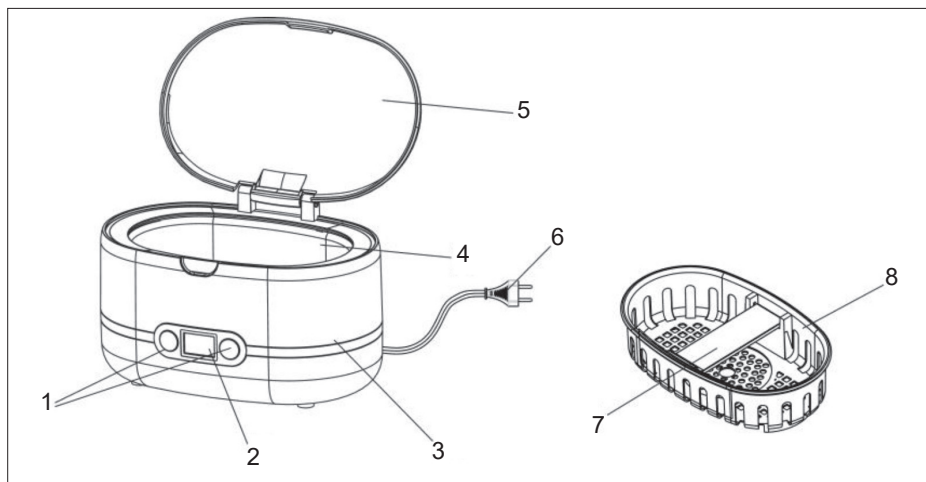

BESCHREIBUNG

1. Ein/Aus-Taste und Timer-Taste
2. Display
3. Gehäuse
4. Reinigungstank
5. Deckel
6. Netzkabel und Stecker
7. Uhrhalter
8. Korb

GEEIGNETE GEGENSTÄNDE

Sie können die folgenden Gegenstände im Gerät mit Ultraschall reinigen:

- Schmuck wie Halsketten, Armbänder, Ringe, Ohringe und Uhrenarmbänder aus Metall
- Metallgegenstände wie Münzen, Medaillen, Abzeichen, Ventile und kleine Ersatzteile

- Persönliche Gegenstände wie Zahnbürsten, Zahnspangen, Zahnersatz usw.

ACHTUNG! Holzgegenstände, echte Perlen, Leder, Uhren und Gegenstände, die kein Wasser vertragen, dürfen im Gerät nicht gereinigt werden!

GEBRAUCH

- Stellen Sie das Gerät auf eine harte, ebene Oberfläche. Stecken Sie das Gerät ein.
- Öffnen Sie den Deckel (5) und füllen Sie den Tank mit normalem Leitungswasser und gegebenenfalls einem milden Reinigungsmittel. Der Wasserpegel darf die MAX-Marke im Reinigungstank nicht übersteigen.
- Legen Sie die zu reinigenden Gegenstände in den Korb (8), und stellen Sie den Korb in den Reinigungstank.

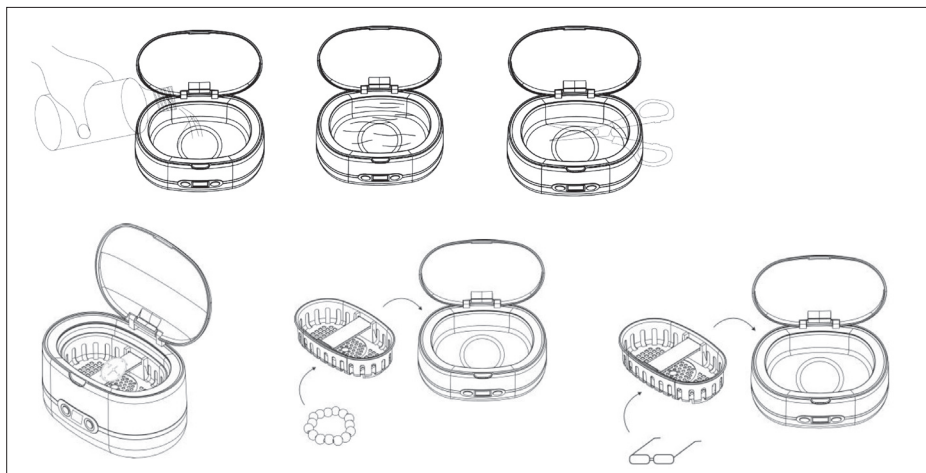

- Um ein Uhrenarmband zu reinigen, muss das Uhrengehäuse auf den Uhrhalter (7) gelegt werden. Das Uhrengehäuse selbst darf nicht mit dem Wasser in Kontakt kommen.
- Wenn Sie etwas größere Gegenstände reinigen müssen, können Sie den Deckel offen lassen und das Objekt über den Rand des Reinigungstanks hinausragen lassen.
- Schließen Sie den Deckel. Drücken Sie die Timer-Taste (1) ein- oder mehrmals, um die Reinigungszeit auf 90, 180, 280, 380 oder 480 Sekunden einzustellen.



- Drücken Sie die Ein-/Aus-Taste (1), um den Ultraschall-Reinigungsprozess zu starten.
- Nach Ablauf der Zeit schaltet sich das Gerät automatisch aus. Nehmen Sie den Korb heraus und trocknen Sie die Gegenstände mit einem weichen, sauberen Tuch.
- Sie sollten 5 Minuten warten, bevor Sie einen weiteren Reinigungszyklus starten.

REINIGEN

Falls in den nachfolgenden Reinigungsanweisungen nicht anderweitig angegeben, beachten Sie bitte, dass kein Teil dieses Geräts spülmaschinenfest ist.

Ziehen Sie vor der Reinigung den Stecker aus der Steckdose.

Aus Gründen der elektrischen Sicherheit darf das Gerät nicht mit Wasser oder anderen Flüssigkeiten in Kontakt kommen oder darin eingetaucht werden.

Entleeren Sie den Reinigungstank und trocknen Sie ihn mit einem weichen, sauberen Tuch. Lassen Sie das Gerät nicht mit Wasser im Reinigungstank stehen.

Wischen Sie das Gehäuse mit einem feuchten Tuch ab.

INFORMATIONEN ZUR ENTSORGUNG UND ZUM RECYCLING DIESES PRODUKTS

Dieses Adexi-Produkt trägt dieses Zeichen:



Es zeigt an, dass das Produkt nicht zusammen mit normalem Haushaltsmüll entsorgt werden darf, da Elektro- und Elektronikschrott gesondert zu entsorgen ist.

Gemäß der WEEE-Richtlinie muss jeder Mitgliedstaat für die ordnungsgemäße Erfassung, Verwertung, Handhabung und das Recycling von Elektro- und Elektronikmüll sorgen. Private Haushalte im Bereich der EU können ihre gebrauchten Geräte kostenfrei an speziellen Recyclingstationen abgeben.

In einigen Mitgliedstaaten können gebrauchte Geräte in bestimmten Fällen bei dem Einzelhändler, bei dem sie gekauft wurden, kostenfrei wieder abgegeben werden, sofern man ein neues Gerät kauft. Bitte nehmen Sie mit Ihrem Einzelhändler, Ihrem Großhändler oder den örtlichen Behörden Kontakt auf, um weitere Einzelheiten über den Umgang mit Elektro- und Elektronikmüll zu erfahren.

DE

GARANTIEBEDINGUNGEN

Die Garantie gilt nicht,

- wenn die vorstehenden Hinweise nicht beachtet werden
- wenn unbefugte Eingriffe am Gerät vorgenommen wurden
- wenn das Gerät unsachgemäß behandelt, Gewalt ausgesetzt oder anderweitig beschädigt worden ist
- wenn der Mangel auf Fehler im Leitungsnetz zurückzuführen ist.

Wegen der fortlaufenden Entwicklung unserer Produkte behalten wir uns das Recht auf Änderungen ohne vorherige Ankündigung vor.

HÄUFIG GESTELLTE FRAGEN

Falls Sie Fragen zum Gebrauch dieses Geräts haben und die Antworten nicht in dieser Gebrauchsanweisung finden können, besuchen Sie bitte unsere Website (www.adexi.eu).

Sie finden dort auch Kontaktdaten für den Fall, dass Sie mit uns bezüglich technischer Fragen, Reparaturen, Zubehör oder Ersatzteile Kontakt aufnehmen möchten.

IN CHINA HERGESTELLT FÜR

Adexi A/S

Lægårdsvej 9C

DK-8520 Lystrup

www.adexi.dk

Für etwaige Druckfehler wird keine Haftung übernommen.