

MELISSA

16660064

DK	Krøllejern.....	2
NO	Krølltang.....	8
SE	Locktång	14
FI	Kiharrin.....	20
UK	Curling tongs.....	26
DE	Lockenstab.....	32

www.adexi.eu

INTRODUKTION

For at du kan få mest mulig glæde af dit nye krøllejern, beder vi dig gennemlæse denne brugsanvisning, før du tager apparatet i brug. Vær særligt opmærksom på sikkerhedsforanstaltningerne. Vi anbefaler dig desuden at gemme brugsanvisningen, hvis du senere skulle få brug for at genopfriske apparatets funktioner.

GENERELLE SIKKERHEDS-FORSKRIFTER

- Apparatet må anvendes af børn på over 8 år og personer med nedsat følsomhed, fysiske eller mentale handicap, forudsat at de overvåges eller er blevet instrueret i brugen af apparatet på en sikker måde og forstår de dermed forbundne risici.
- Børn må ikke lege med apparatet. Rengøring og vedligeholdelse må ikke udføres af børn, medmindre de er under opsyn.
- Når apparatet er i brug, bør det holdes under konstant opsyn. Når apparatet anvendes, skal børn, der opholder sig i nærheden af det, altid holdes under opsyn. Apparatet er ikke legetøj.
- Forkert brug af apparatet kan medføre personskade og beskadige apparatet.
- Anvend kun apparatet til det, det er beregnet til. Producenten er ikke ansvarlig for skader, der opstår som følge af forkert brug eller håndtering (se også under Garantibestemmelser).
- Apparatet er udelukkende beregnet til husholdningsbrug. Apparatet må ikke anvendes udendørs eller til erhvervsbrug.

DK

- Fjern al emballage og alle transportmaterialer fra apparatet indvendigt og udvendigt.
- Kontroller, at apparatet ikke har synlige skader, og at der ikke mangler nogen dele.
- Brug ikke apparatet sammen med andre ledninger end den medfølgende.
- Kontrollér, at det ikke er muligt at trække i eller snuble over apparatets ledning eller en eventuel forlængerledning.
- Sluk apparatet, og tag stikket ud af stikkontakten før rengøring, og når apparatet ikke er i brug.
- Undlad at trække i ledningen, når du tager stikket ud af stikkontakten, men tag fat om selve stikket.
- Hold ledningen og apparatet væk fra varmekilder, varme genstande og åben ild.
- Sørg for, at ledningen er rullet helt ud.
- Ledningen må ikke bøjes eller vikles omkring apparatet.
- Kontrollér jævnligt, om ledningen eller stikket er beskadiget, og brug ikke apparatet, hvis dette er tilfældet, eller hvis det har været tabt på gulvet, tabt i vand eller er blevet beskadiget på anden måde.
- Hvis apparatet, ledningen eller stikket er beskadiget, skal apparatet efterses og om nødvendigt repareres af en autoriseret reparatør.
- Apparatet må kun tilsluttes 230 V, 50 Hz. Garantien bortfalder ved tilslutning til en forkert spænding.

DK

- Apparatet må ikke anvendes sammen med et tænd/slukur eller et separat fjernbetjeningssystem.
- Forsøg aldrig at reparere apparatet selv. Kontakt købsstedet, hvis der er tale om en defekt, der falder ind under garantien.
- Hvis der foretages uautoriserede indgreb i apparatet eller tilbehøret, bortfalder garantien.

SÆRLIGE SIKKERHEDS- FORSKRIFTER

- Apparatet må ikke anvendes i badet eller i nærheden af vand, håndvaske, vandfæde eller lign. Hvis apparatet falder ned i vand, skal du først tage stikket ud af stikkontakten, før du samler apparatet op.
- Hvis apparatet bruges på badeværelset, skal stikket tages ud efter brug, da vand udgør en risiko, selv når der er slukket for apparatet.
 - Apparatets metaldele bliver meget varme og må ikke komme i kontakt med huden, da det kan medføre forbrændinger.
 - Forkert eller for ofte brug af apparatet kan skade håret. Daglig brug af apparatet er meget hårdt for håret.
 - Vær forsigtig ved brug af hårspray, da der kan gå ild i brandbare væsker, hvis de kommer i kontakt med de varme metaldele.
 - Apparatet må ikke tildækkes, når det er i brug.

DK

- Vær opmærksom på, at apparatet stadig er varmt et stykke tid efter, at du har slukket for det. Lad altid apparatet køle helt af, før du lægger det væk eller rengør det.
- Hvis du lægger apparatet fra dig, skal det placeres i sikker afstand fra brændbare genstande såsom gardiner, duge eller lignende.
- Apparatet må ikke lægges eller opbevares i fugtige omgivelser.
- Sørg for, at ledningen er rullet helt ud.
- Ledningen må ikke bøjes eller vikles omkring apparatet.

APPARATETS DELE

1. Kold spids
2. Cylinder
3. Klemme
4. Indikatorlampe
5. Tænd/sluk-knap
6. Ledning og stik
7. Håndtag
8. Fod

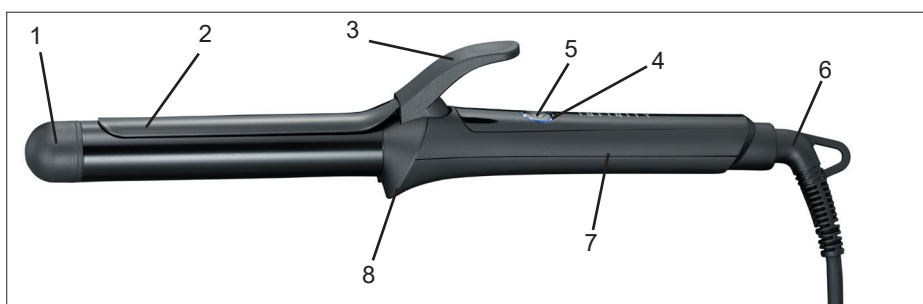



DK

BRUG

1. Rul ledningen helt ud, og sæt stikket i stikkontakten.
2. Tænd apparatet ved at trykke tænd/sluk-knappen (5) til positionen "ON". Indikatorlampen (4) tændes.
3. Vent, indtil cylinderen (2) er varmet op, inden du begynder at bruge apparatet.
4. Brug apparatet til at sætte håret i den frisure, du ønsker.
5. Sluk apparatet ved at trykke tænd/sluk-knappen til positionen "OFF", når du er færdig med at bruge det.
6. Tag stikket ud af stikkontakten, og lad altid apparatet køle helt af, før du rengør det eller lægger det væk.

Bemærk! Når du lægger apparatet fra dig, skal det hvile på foden (8).

TIPS TIL STYLING

- Vask håret, og tør det med en hårtørre, til det er næsten tørt. Red håret igennem med en børste. Opdel håret i mindre lokker, og behandl dem enkeltvis stykke for stykke som beskrevet nedenfor, indtil det ønskede resultat er opnået. Brug eventuelt hårklemmer til at holde hårlokkerne adskilt, så du kan behandle et område ad gangen.
1. Tag en lok på ca. 5 cm bredde, åbn klemmen (3) ved at trykke på grebet, og placer apparatet cirka midtvejs på lokken.
 2. Fordel håret jævnt langs cylinderen (2), og luk forsigtigt klemmen, så håret klemmes fast.

3. Træk forsigtigt apparatet ned mod hårspidserne.
4. Sørg for, at hårspidserne sidder godt fast under klemmen, og afslut med at vikle lokken rundt om cylinderen op mod hovedbunden. Pas på ikke at komme til at berøre hovedbunden med den varme cylinder.
5. Hold apparatet på plads i 5-8 sekunder alt afhængigt af hårets længde og tykkelse. Pas på ikke at holde apparatet samme sted for længe, da det kan beskadige håret.
6. Åbn klemmen, og træk apparatet ud af håret.
7. Lad håret køle af, før du sætter det.

RENGØRING

Ved rengøring af apparatet bør du være opmærksom på følgende punkter:

- Tag stikket ud af stikkontakten, og lad apparatet køle helt af, før du rengør det.
- Apparatet må ikke nedsænkes i vand, og der må ikke trænges vand ind i det.
- Rengør apparatet ved at tørre det af med en fugtig klud. Tilsæt eventuelt lidt opvaskemiddel til vandet, hvis apparatet er meget snavset.
- Brug ikke stålsvampe, skuresvampe eller nogen former for stærke, opløsende eller slibende rengøringsmidler til at rengøre apparatet med, da det kan ødelægge apparatets udvendige overflader.
- VIGTIGT! Lad apparatet tørre helt efter rengøring, inden det bruges igen. Apparatet må ikke bruges, hvis det er fugtigt.



OPLYSNINGER OM BORTSKAFFELSE OG GENBRUG AF DETTE PRODUKT

Bemærk, at dette Adexi-produkt er forsynet med dette symbol:



Det betyder, at produktet ikke må kasseres sammen med almindeligt husholdningsaffald, da elektrisk og elektronisk affald skal bortskaffes særskilt.

I henhold til WEEE-direktivet skal hver medlemsstat sikre korrekt indsamling, genvinding, håndtering og genbrug af elektrisk og elektronisk affald. Private husholdninger i EU kan gratis aflevere brugt udstyr på særlige genbrugsstationer. I visse medlemsstater kan du i visse tilfælde returnere det brugte udstyr til den forhandler, du købte det af på betingelse af, at du køber nyt udstyr. Kontakt forhandleren, distributøren eller de kommunale myndigheder for at få yderligere oplysninger om, hvordan du skal håndtere elektrisk og elektronisk affald.

GARANTIBESTEMMELSER

Garantien gælder ikke:

- hvis ovennævnte ikke iagttages
- hvis der har været foretaget uautoriserede indgreb i apparatet
- hvis apparatet har været misligholdt, udsat for en voldsom behandling eller lidt anden form for overlast
- hvis fejl i apparatet er opstået på grund af fejl på ledningsnettet.

Da vi hele tiden udvikler vores produkter på funktions- og designsidens, forbeholder vi os ret til at foretage ændringer i produktet uden forudgående varsel.

SPØRGSMÅL & SVAR

Har du spørgsmål omkring brugen af apparatet, som du ikke kan finde svar på i denne brugsanvisning, findes svaret muligvis på vores hjemmeside www.adexi.eu.

På vores hjemmeside finder du også kontaktinformation, hvis du har brug for at kontakte os vedrørende teknik, reparation, tilbehør og reservedele.

FREMSTILLET I KINA FOR

Adexi A/S

Lægårdsvej 9C

DK-8520 Lystrup

www.adexi.eu

Vi tager forbehold for trykfejl.

NO

INNLEDNING

For å få mest mulig ut av krølltangen må du lese gjennom denne bruksanvisningen før du bruker apparatet for første gang. Legg spesielt merke til sikkerhetsreglene. Vi anbefaler også at du tar vare på bruksanvisningen, slik at du kan slå opp i den ved senere anledninger.

GENERELLE SIKKERHETSREGLER

- Dette apparatet kan bare brukes av barn fra åtte år og oppover og personer med reduserte fysiske, sensoriske eller mentale evner eller manglende erfaring og kunnskap dersom de er under tilsyn eller har fått opplæring i sikker bruk av apparatet og forstår farene ved bruk av apparatet.
- Barn skal ikke leke med apparatet. Barn skal ikke utføre rengjøring og brukervedlikehold på apparatet når de ikke er under tilsyn.
- Hold apparatet under oppsikt når det er i bruk. Hold øye med barn som er i nærheten av apparatet når det er i bruk. Apparatet er ikke et leketøy.
- Feil bruk av apparatet kan føre til personskader og skader på apparatet.
- Må ikke brukes til andre formål enn det er beregnet for. Produsenten er ikke ansvarlig for eventuelle skader som skyldes feilaktig bruk eller håndtering (se også garantibestemmelsene).
- Apparatet er bare beregnet på bruk i private husholdninger. Apparatet er ikke beregnet på utendørs eller kommersiell bruk.
- Fjern all innvendig og utvendig emballasje.

NO

- Kontroller at apparatet ikke har synlige skader eller manglende deler.
- Ikke bruk apparatet med andre ledninger enn den som følger med.
- Kontroller at det ikke er mulig å dra eller snuble i ledningen eller en eventuell skjøteledning.
- Slå av apparatet og trekk støpselet ut av stikkkontakten før apparatet rengjøres, og når det ikke er i bruk.
- Ikke trekk i ledningen når du tar støpselet ut av stikkkontakten. Ta i stedet tak i støpselet.
- Hold ledningen og apparatet unna varmekilder, varme gjenstander og åpen ild.
- Kontroller at ledningen er trukket helt ut.
- Ledningen må ikke tvinnes eller vikles rundt apparatet.
- Kontroller regelmessig at ledningen og støpselet ikke er skadet. Ikke bruk apparatet dersom dette skulle være tilfelle, eller dersom det har falt i bakken eller er skadet på annen måte.
- Dersom apparatet, ledningen eller støpselet er skadet, skal disse undersøkes og om nødvendig repareres av en autorisert reparatør.
- Kun til bruk med 230 V, 50 Hz. Garantien gjelder ikke dersom apparatet er koblet til feil spenning.
- Apparatet må ikke brukes sammen med en tidsinnstilling eller en egen fjernkontroll.
- Ikke forsøk å reparere apparatet selv. Kontakt butikken der du kjøpte apparatet når det gjelder garantireparasjoner.

- Uautoriserte reparasjoner eller endringer vil føre til at garantien ikke gjelder lenger.

SPESIELLE SIKKERHETSREGLER

- Apparatet må ikke brukes i badekaret eller i dusjen eller i nærheten av vann, servanter, toalettskåler eller lignende. Hvis apparatet faller ned i vann, må du sørge for å trekke støpselet ut av stikkontakten før du tar det opp.
- Hvis apparatet brukes på badet, skal støpselet tas ut av stikkontakten etter bruk, da vann kan utgjøre en fare selv om apparatet er slått av.
- Metalldelene til apparatet blir veldig varme. Hudkontakt kan forårsake brannskader.

NO

- Feilaktig eller overdreven bruk av apparatet kan være skadelig for håret. Daglig bruk av apparatet sliter veldig på håret.
- Vær forsiktig med å bruke hårspray. Den er svært brennbar og kan ta fyr hvis den kommer i kontakt med de varme metalldelene.
- Ikke dekk til apparatet mens det er i bruk.
- Vær oppmerksom på at apparatet fortsatt er varmt en stund etter at du har slått det av. Vent til det er helt kaldt før du setter det bort eller rengjør det.
- Plasser alltid apparatet på trygg avstand fra brennbare materialer som gardiner, duker og lignende.

NO

- Ikke bruk apparatet i fuktige omgivelser.
- Kontroller at ledningen er trukket helt ut.
- Ledningen må ikke tvinnes eller vikles rundt apparatet.

HOVEDDELER

1. Kald spiss
2. Sylinder
3. Klemme
4. Kontrollampe
5. Av/på-knapp
6. Strømledning og støpselet
7. Håndtak
8. Sokkel

BRUKE APPARATET

1. Rull ledningen helt ut og koble apparatet til strømmettet.
2. Slå på apparatet ved å trykke av/på-knappen (5) til "ON". Kontrollampen (4) vil lyse.
3. Vent til sylindren (2) har nådd ønsket temperatur før du bruker apparatet.
4. Bruk apparatet til å forme håret slik du ønsker.
5. Slå av apparatet ved å trykke av/på-knappen i posisjonen "OFF" når du er ferdig med å bruke det.
6. Trekk støpselet ut av stikkontakten og la apparatet avkjøles før du rengjør det eller legger det bort.

Merk! Hvis du legger apparatet fra deg, må det hvile på sokkelen (8).

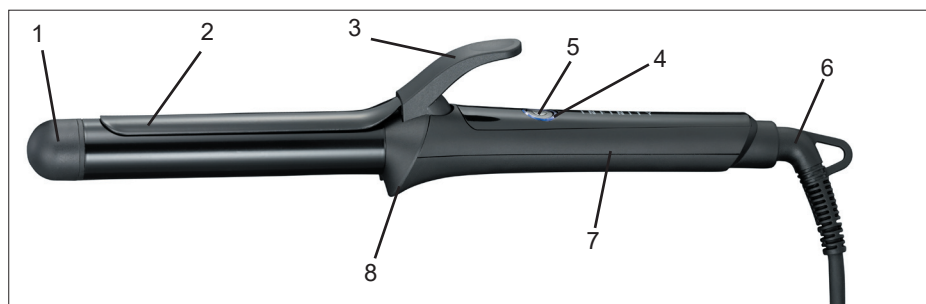

STYLINGTIPS

- Først vasker du håret og føner det til det er nesten tørt. Børst håret med en stylingbørste. Del håret opp i små lokker og behandle dem én etter én som beskrevet nedenfor, til du har oppnådd ønsket resultat. Bruk hårspenner til å skille hårlokkene fra hverandre, og style et lite område av gangen.
1. Begynn med en ca. 5 cm bred hårlokk, og åpne klemmen (3) ved å trykke på håndtaket. Plasser apparatet omtrent halvveis nede på hårlokken.
 2. Fordel håret jevnt over sylindren (2) og lukk klemmen godt, slik at håret sitter fast.
 3. Dra apparatet forsiktig ned mot tuppene.
 4. Pass på at hårtuppene sitter godt fast under klemmen. Vikle hårlokken rundt sylindren opp mot hårbunnen. Vær forsiktig så den varme sylindren ikke kommer i berøring med hodebunnen.
 5. Hold apparatet der i 5-8 sekunder avhengig av hvor langt og tykt håret ditt er. Ikke bruk apparatet for lenge på et område, da det kan skade håret.
 6. Åpne klemmen og trekk apparatet ut av håret.
 7. La håret avkjøles før det styles.

RENGJØRING

Vær oppmerksom på følgende ved rengjøring av apparatet:

- Trekk støpselet ut av stikkontakten, og la apparatet avkjøles helt før du rengjør det.
- Ikke senk apparatet i vann, og sørg for at det ikke kommer vann inn i apparatet.
- Apparatet rengjøres ved at det tørkes av med en fuktig klut. Bruk litt rengjøringsmiddel hvis apparatet er svært skittent.
- Ikke bruk skuresvamper, stålull, sterke løsemidler eller slipende rengjøringsmidler til å rengjøre apparatet, da det kan skade apparatets utvendige flater.
- **VIKTIG!** La apparatet tørke helt etter rengjøring. Ikke bruk apparatet hvis det er fuktig.

INFORMASJON OM KASSERING OG RESIRKULERING AV DETTE PRODUKTET

Vi gjør oppmerksom på at dette Adexi-produktet er merket med følgende symbol:



Det betyr at dette produktet ikke må kastes sammen med vanlig husholdningsavfall, da elektrisk og elektronisk avfall skal kasseres separat.

I henhold til WEEE-direktivet skal det enkelte medlemslandet sørge for riktig innsamling, gjenvinning, håndtering og resirkulering av elektrisk og elektronisk avfall. Private husholdninger innen EU kan kostnadsfritt levere brukt utstyr til gjenvinningsstasjoner. I enkelte medlemsland kan du i visse tilfeller returnere brukt utstyr til forhandleren der det ble kjøpt, hvis du samtidig kjøper nytt utstyr. Ta kontakt med forhandleren, distributøren eller offentlige myndigheter for ytterligere informasjon om hva du skal gjøre med elektrisk og elektronisk avfall.

NO

GARANTIBESTEMMELSER

Garantien gjelder ikke hvis

- anvisningene ovenfor ikke er fulgt
- apparatet har blitt endret
- apparatet er brukt feil, har vært utsatt for hard håndtering eller blitt skadet på annen måte
- apparatet er defekt på grunn av feil i strømtilførselen

På grunn av at vi hele tiden utvikler funksjonen og utformingen på produktene våre, forbeholder vi oss retten til å endre produktet uten forvarsel.

VANLIGE SPØRSMÅL

Hvis du har spørsmål om bruk av apparatet som du ikke finner svar på i denne bruksanvisningen, kan du ta en titt på nettsidene våre, www.adexi.eu.

Se også kontaktinformasjonen på nettstedet vårt hvis du trenger å kontakte oss vedrørende tekniske problemer, reparasjoner, tilbehør og reservedeler.

PRODUSERT I KINA FOR

Adexi A/S

Lægårdsvej 9C

DK-8520 Lystrup

www.adexi.eu

Vi står ikke ansvarlige for eventuelle trykkfeil.

INTRODUKTION

För att få bästa resultat med din nya locktång bör du läsa igenom dessa anvisningar noggrant innan du använder apparaten för första gången. Var speciellt uppmärksam på säkerhetsföreskrifterna. Vi rekommenderar att du sparar bruksanvisningen för framtida bruk.

ALLMÄNNA SÄKERHETS- ANVISNINGAR

- Denna apparat får användas av barn från 8 år och uppåt och av personer med nedsatt fysisk, sensorisk eller mental förmåga, eller bristfällig erfarenhet och kunskap, endast om de övervakas eller har instruerats om hur man använder apparaten på ett säkert sätt och så att de förstår riskerna.
- Barn får inte leka med apparaten. Barn får inte utföra rengöring och underhåll utan tillsyn.

SE

- Håll apparaten under ständig uppsikt under användning. Barn som befinner sig i närheten av apparaten när den är i bruk bör hållas under uppsikt. Apparaten är inte en leksak.
- Felaktig användning av apparaten kan leda till personskador och skador på apparaten.
- Använd endast apparaten för dess avsedda ändamål. Tillverkaren ansvarar inte för personskador eller materiella skador som uppstår till följd av felaktig användning eller hantering (se även Garantivillkor).
- Endast för hemmabruk. Får ej användas för kommersiellt bruk eller utomhusbruk.
- Ta bort allt förpacknings- och transportmaterial från apparatens in- och utsida.

SE

- Kontrollera att apparaten inte har några synliga skador och att inga delar fattas.
- Använd inte apparaten med någon annan sladd än den som medföljer.
- Kontrollera att ingen riskerar att snubbla över sladden eller en eventuell förlängningssladd.
- Stäng av apparaten och dra ut kontakten ur vägguttaget före rengöring eller när apparaten inte används.
- Undvik att dra i sladden när stickkontakten ska dras ut ur vägguttaget. Håll i kontakten i stället.
- Undvik att ha sladden och apparaten i närheten av värmekällor, heta föremål och öppna lågor.
- Se till att sladden har vecklats ut helt.
- Sladden får inte snurras eller viras runt apparaten.
- Kontrollera regelbundet att inte sladden eller stickproppen är skadade, och använd inte apparaten om någon del är skadad, om den har tappats i golvet, i vatten eller skadats på något annat sätt.
- Om apparaten, sladden eller kontakten har skadats ber du en auktoriserad reparationstekniker inspektera dem och vid behov reparera dem.
- Får endast anslutas till 230 V, 50 Hz. Garantin gäller inte om apparaten ansluts till ett uttag med felaktig spänning.

- Apparaten får inte användas tillsammans med en timeromkopplare eller ett separat fjärrstyrt system.
- Försök aldrig reparera apparaten själv. Kontakta inköpsstället för reparationer som täcks av garantin.
- Ej auktoriserade reparationer eller ändringar gör garantin ogiltig.

SPECIELLA SÄKERHETS- ANVISNINGAR

- Apparaten inte får användas i badkaret eller nära vatten, handfat, tvättställ eller liknande. Om apparaten skulle falla ner i vatten måste du alltid dra ut kontakten innan du lyfter upp apparaten.

SE

- Om du använder apparaten i badrummet ska du dra ut kontakten ur eluttaget efter användning eftersom vatten innebär en riskfaktor, även när apparaten är frånslagen.
- Apparatus metalldelar blir mycket varma. Om de kommer i kontakt med huden kan det orsaka brännskador.
- Felaktig eller överdriven användning av apparaten kan skada ditt hår. Om du använder apparaten varje dag sliter det hårt på ditt hår.
- Var försiktig när du använder hårspray eftersom det är mycket antändligt och kan antändas om det kommer i kontakt med de heta metalldelarna.

SE

- Täck inte över apparaten medan du använder den.
- Observera att apparaten fortfarande är varm en stund efter att du har stängt av den. Låt alltid apparaten svalna helt innan du ställer undan den eller rengör den.
- Placera alltid apparaten på säkert avstånd från brännbara material, t.ex. gardiner, dukar och liknande.
- Använd inte och lägg inte ifrån dig apparaten i fuktiga miljöer.
- Se till att sladden har vecklats ut helt.
- Sladden får inte snurras eller viras runt apparaten.

APPARATENS DELAR

1. Sval spets
2. Cylinder
3. Klämma
4. Indikatorlampa
5. På/av-knapp
6. Strömsladd och kontakt
7. Handtag
8. Sockel

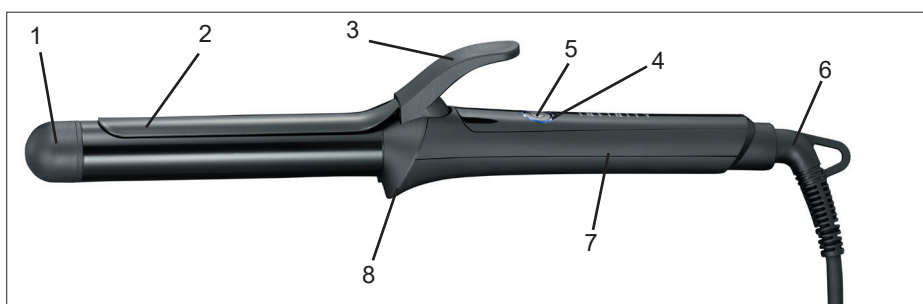



SE

ANVÄNDNING

1. Rulla ut sladden helt och anslut apparaten.
2. Slå på apparaten genom att trycka på/av-knappen (5) till "ON". Indikator-lampnan (4) tänds.
3. Vänta tills cylindern (2) har nått erforderlig temperatur innan du börjar använda apparaten.
4. Använd apparaten till att styla håret i önskad frisyr.
5. Stäng av apparaten genom att trycka på/av-knappen till läge "OFF" när du inte ska använda den längre.
6. Dra alltid ut stickproppen ur eluttaget och låt apparaten svalna innan du rengör eller stugar undan den.

Obs! Om du sätter ned apparaten måste den vila på sockeln (8).

STYLINGTIPS

- Börja med att tvätta håret och föna det sedan tills det nästan är torrt. Borsta håret med en stylingborste. Dela upp håret i mindre delar och använd apparaten på varje del för sig enligt beskrivningen nedan tills önskat resultat har uppnåtts. Om du använder hårclips och stylar en liten del åt gången blir det lättare att dela upp hårlockarna.
1. Starta med en ca 5 cm bred hårlock och öppna klämman (3) genom att trycka ned handtaget. Placera apparaten ungefär på mitten av hårlocken.
 2. Fördela håret jämnt över cylindern (2) och stäng försiktigt klämman för att få med allt hår.

3. Dra försiktigt apparaten nedåt mot hårtopparna.
4. Se till att hårtopparna täcks ordentligt av klämman. Vira hårlocken runt cylindern upp mot hårbotten. Var försiktig så att den varma cylindern inte kommer i kontakt med hårbotten.
5. Håll apparaten där i 5–8 sekunder, beroende på hårets längd och tjocklek. Se till att apparaten inte värmer ett område för länge eftersom detta kan skada ditt hår.
6. Öppna klämman och ta bort apparaten från håret.
7. Låt håret svalna innan du fixerar det.

RENGÖRING

När du rengör apparaten bör du tänka på följande:

- Dra ut stickproppen ur eluttaget och låt apparaten svalna helt innan du rengör den.
- Sänk inte ner apparaten i vatten. Låt inget vatten tränga in i apparaten.
- Rengör apparaten genom att torka av den med en fuktig trasa. Lite diskmedel kan användas om apparaten är mycket smutsig.
- Använd aldrig skursvamp, stålull eller någon form av starka lösningsmedel eller slipande rengöringsmedel för att rengöra apparaten eftersom det kan skada apparatens utsida.
- **VIKTIG!** Låt torka helt efter rengöring. Använd inte apparaten om den är fuktig.



INFORMATION OM KASSERING OCH ÅTERVINNING AV DENNA PRODUKT

Observera att denna Adexi-produkt är märkt med följande symbol:



Det innebär att denna produkt inte får kasseras ihop med vanligt hushållsavfall eftersom avfall som utgörs av eller innehåller elektriska eller elektroniska delar måste kasseras separat.

Direktivet om avfall som utgörs av eller innehåller elektriska eller elektroniska produkter kräver att varje medlemsstat vidtar åtgärder för korrekt insamling, återvinning, hantering och materialåtervinning av sådant avfall. Privata hushåll inom EU kan utan kostnad lämna sin använda utrustning till angivna insamlingsplatser. I vissa medlemsländer kan du i vissa fall returnera den använda utrustningen till återförsäljaren, om du köper ny utrustning. Kontakta en återförsäljare, distributör eller lokala myndigheter för ytterligare information om hantering av avfall som utgörs av eller innehåller elektriska eller elektroniska delar.

SE

GARANTIVILLKOR

Garantin gäller inte om:

- ovanstående instruktioner inte har följts
- apparaten har modifierats
- apparaten har blivit felhanterad, utsatts för vårdslös behandling eller fått någon form av skada
- apparaten är trasig på grund av felaktig nätströmsförsörjning.

Då vi ständigt utvecklar våra produkter i fråga om funktion och design förbehåller vi oss rätten till ändringar av våra produkter utan föregående meddelande.

VANLIGA FRÅGOR OCH SVAR

Om du har några frågor angående användningen av apparaten och du inte kan hitta svaret i denna bruksanvisning kan du gå in på vår webbplats på www.adexi.eu.

På webbplatsen hittar du också kontaktinformation om du behöver kontakta oss med frågor om tekniska problem, reparationer, tillbehör och reservdelar.

TILLVERKAD I KINA FÖR

Adexi A/S

Lægårdsvej 9C

DK-8520 Lystrup

www.adexi.se

Adexi ansvarar inte för eventuella tryckfel.

JOHDANTO

Lue tämä käyttöohje huolellisesti ennen kihartimen ensimmäistä käyttökertaa, niin saat parhaan hyödyn uudesta laitteestasi. Lue turvallisuusohjeet erittäin huolellisesti. Suosittelemme myös, että säilytät käyttöohjeet myöhempää tarvetta varten.

YLEISET TURVAOHJEET

- Tätä laitetta saavat käyttää myös 8 vuotta täyttäneet lapset sekä henkilöt, joiden fyysinen tai henkinen tila, kokemus sekä osaaminen ovat puutteelliset, mikäli he ovat saaneet laitteen turvallista käyttöä koskevan opastuksen tai vastaavat ohjeet ja ymmärtävät sen käyttöön liittyvät vaarat.
- Lapset eivät saa leikkiä laitteella. Lapset eivät saa puhdistaa tai huoltaa laitetta ilman valvontaa.

FI

- Valvo aina laitteen käyttöä. Valvo laitteen lähellä olevia lapsia, kun laitetta käytetään. Laite ei ole leikkikalua.
- Tämän laitteen virheellinen käyttö voi aiheuttaa henkilövahinkoja ja vahingoittaa laitetta.
- Käytä laitetta vain sen oikeaan käyttötarkoitukseen. Valmistaja ei vastaa vammoista tai vioista, jotka johtuvat laitteen vääränlaisesta käytöstä tai käsittelystä (katso myös Takuehdot).
- Vain kotitalouskäyttöön. Ei sovellu ulkokäyttöön eikä kaupalliseen käyttöön.
- Poista kaikki pakkaus- ja kuljetusmateriaalit laitteen sisä- ja ulkopuolelta.

FI

- Tarkista, että laitteessa ei ole vaurioita tai puuttuvia osia.
- Älä käytä mitään muita kuin mukana toimitettua virtajohtoa.
- Varmista, ettei virtajohtoon tai jatkojohtoon voi kompastua.
- Sammuta laite ja irrota pistoke pistorasiasta, kun laite täytyy puhdistaa tai kun se ei ole käytössä.
- Pistoketta ei saa irrottaa pistorasiasta vetämällä johdosta. Ota sen sijaan kiinni pistokkeesta.
- Suojaa virtajohto ja laite lämmönlähteiltä, kuumilta esineiltä ja avotulelta.
- Varmista, että johto ei ole kierteellä.
- Virtajohtoa ei saa kiertää tai kietoa laitteen ympärille.
- Tarkista säännöllisin väliajoin, ettei laitteen virtajohto tai pistoke ole vahingoittunut. Älä käytä laitetta, jos virtajohto tai pistoke on vaurioitunut tai jos laite on pudonnut lattialle tai veteen tai muuten vaurioitunut.
- Jos laite, johto tai pistoke on vaurioitunut, tarkastuta laite ja korjauta se tarvittaessa valtuutetulla korjaajalla.
- Kytke vain verkkoon, jonka jännite on 230 V, 50 Hz. Takuu ei kata tapauksia, joissa laite on kytketty väärään verkkovirtaan.
- Laitetta ei saa käyttää yhdessä ajastinkytkimen tai erillisen kauko-ohjainjärjestelmän kanssa.

- Älä milloinkaan yritä itse korjata laitetta. Jos tarvitset takuuhuoltoa, ota yhteyttä liikkeeseen, josta ostit laitteen.
- Takuu ei ole voimassa, jos laitetta korjataan tai muunnellaan ilman valtuuksia.

ERIKOISTURVA-OHJEET

- Laitetta ei saa käyttää kylvyssä tai pesualtaan, vesiastian tai ylipäättään veden lähetyvillä. Jos laite putoaa veteen, irrota aina pistoke, ennen kuin kosket laitteeseen.
- Jos käytät laitetta kylpyhuoneessa, irrota pistoke käytön jälkeen pistorasiasta, sillä vesi saattaa aiheuttaa vaaratilanteita silloinkin, kun laite on kytketty pois sähköverkosta.

FI

- Laitteen metalliosat kuumenevat erittäin paljon. Kuumat osat voivat aiheuttaa iholle palovammoja.
- Laitteen väärä tai liiallinen käyttö voi vahingoittaa hiuksiasi. Laitteen päivittäinen käyttö kuluttaa hiuksia.
- Käytä hiuslakkaa varoen, koska se on tulenarkaa ja voi kehittää syttyviä kaasuja joutuessaan kontaktiin kuumien metalliosien kanssa.
- Älä peitä laitetta sen ollessa käytössä.
- Muista, että laite on kuuma jonkin aikaa sen jälkeen, kun olet sammuttanut sen. Anna laitteen jäähtyä täysin ennen säilytykseen laittamista tai puhdistamista.

- Aseta laite aina turvallisen etäisyyden päähän syttyvistä esineistä, kuten verhoista, pöytäliinoista tms.
- Älä käytä laitetta kosteassa tilassa tai aseta sitä kostealle pinnalle.
- Varmista, että johto ei ole kierteellä.

FI

- Virtajohtoa ei saa kiertää tai kietoa laitteen ympärille.

PÄÄOSAT

1. Viileä kärki
2. Kiharrinosa
3. Sarana
4. Merkkivalo
5. Virtapainike
6. Virtajohto ja pistotulppa
7. Kädensija
8. Kantaosa

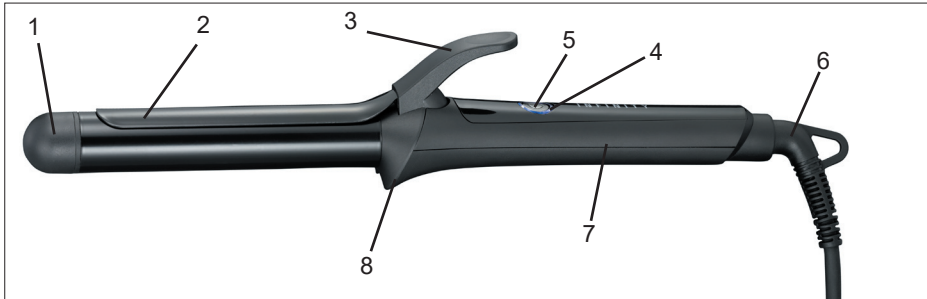

KÄYTTÖ

1. Suorista virtajohto ja liitä se pistorasiaan.
2. Käynnistä laite painamalla virtakytkin (5) asentoon "ON". Merkkivalo (4) syttyy.
3. Odota, kunnes kiharrinosa (2) on saavuttanut halutun lämpötilan, ennen kuin alat käyttää laitetta.
4. Muotoile kampausta laitteen avulla.
5. Kun et enää käytä laitetta, katkaise laitteen virta painamalla virtakytkin OFF-asentoon.
6. Irrota johto aina verkkovirrasta ja anna laitteen jäähtyä kunnolla ennen puhdistusta tai säilytystä.

Huomaa: Jos laitat laitteen pois kädestäsi, se on asetettava kantaosan (8) päälle.

MUOTOILUVINKKEJÄ

- Pese hiukset ja kuivaa ne hiustenkuivaajalla lähes kuiviksi. Harjaa hiukset muotoiluharjalla. Jaa hiuksesi pieniin osiin ja käsittele jokainen osio erikseen seuraavien ohjeiden mukaan. Voit käyttää apuna erilaisia hiusklipsejä ja muotoilla pienen määrän hiuksia kerrallaan.
1. Aloita noin 5 cm levyisellä hiuskiehkuralla. Avaa sarana (3) painamalla kahvaa (3) alaspäin. Kiinnitä kiharrinosa noin hiuskiehkuran puoleen väliin.
 2. Jaa hiukset tasaisesti kiharrinosaan (2) ja sulje pihtiosa.
 3. Vedä laitetta varovasti alaspäin hiuskiehkuran päähän.

FI

4. Hiuskiehkuran pään on pysyttävä hyvin pihtiosan alla. Kierrä hiuskiehkura kiharrinosa ympärille päätä kohti. Älä kosketa päänahkaa kuumalla kiharrinosalla.
5. Pidä laitetta paikallaan 5-8 sekuntia, hiustesi pituudesta ja paksuudesta riippuen. Älä anna laitteen kuumentaa yhtä aluetta liian kauan, jotta hiuksesi eivät vaurioidu.
6. Avaa pihtiosa ja vedä laite varovasti irti hiuksista.
7. Anna hiusten jäähtyä ennen muotoilua.

PUHDISTUS

Laitteen puhdistuksessa tulee noudattaa seuraavia ohjeita:

- Irrota pistoke pistorasiasta ja anna laitteen jäähtyä täysin ennen puhdistusta.
- Älä upota laitetta veteen, äläkä anna laitteen kostua.
- Puhdista laite pyyhkimällä se kostealla liinalla. Jos laite on hyvin likainen, veteen voi lisätä hieman pesuainetta.
- Älä käytä puhdistamiseen teräsvillaa, hankaussientä, voimakkaita ja hankaavia puhdistusaineita, sillä ne saattavat vahingoittaa laitteen ulkopintaa.
- **TÄRKEÄÄ!** Anna kuivua huolellisesti puhdistuksen jälkeen. Älä käytä laitetta sen ollessa kostea.

TIETOJA TUOTTEEN HÄVITTÄMISESTÄ JA KIERRÄTTÄMISESTÄ

Tämä Adexi-tuote on merkitty seuraavalla symbolilla:



Tuotetta ei siis saa hävittää tavallisen kotitalousjätteen mukana, vaan sähkö- ja elektroniikkajäte on hävitettävä erikseen.

Sähkö- ja elektroniikkalaiteromua koskevan WEEE-direktiivin mukaan jokaisen jäsenvaltion on järjestettävä asianmukainen sähkö- ja elektroniikkajätteen keräys, talteenotto, käsittely ja kierrätys. EU-alueen yksityiset kotitaloudet voivat palauttaa käytetyt laitteet maksutta erityisiin kierrätyspisteisiin. Joissakin jäsenvaltioissa ja tietyissä tapauksissa käytetty laite voidaan palauttaa sille jälleenmyyjälle, jolta se on ostettu, jos tilalle hankitaan uusi laite. Lisätietoja sähkö- ja elektroniikkajätteen käsittelystä saat lähimmältä jälleenmyyjältä, tukkukauppiaalta tai paikallisilta viranomaisilta.

FI

TAKUUEHDOT

Takuu ei ole voimassa, jos

- edellä olevia ohjeita ei ole noudatettu
- laitteeseen on tehty muutoksia
- laitetta on käsitelty väärin tai rajusti tai se on kärsinyt muita vaurioita
- laitteen vika johtuu sähköverkon häiriöistä.

Kehitämme jatkuvasti tuotteidemme toimivuutta ja muotoilua, minkä vuoksi pidätämme oikeuden muuttaa tuotetta ilman etukäteisilmoitusta.

USEIN ESITETTYJÄ KYSYMYKSIÄ

Jos sinulla on laitteen käyttöä koskevia kysymyksiä etkä löydä vastauksia tästä käyttöohjeesta, käy Internet-sivuillamme osoitteessa www.adexi.eu.

Yhteystietomme ovat nähtävissä kotisivuillamme siltä varalta, että haluat ottaa meihin yhteyttä teknisiä kysymyksiä, korjauksia, lisävarusteita tai varaosia koskevissa asioissa.

VALMISTETTU KIINASSA YRITYKSELLE

Adexi A/S

Lægårdsvej 9C

DK-8520 Lystrup

www.adexi.eu

Emme vastaa mahdollisista painovirheistä.

INTRODUCTION

To get the best out of your new curling tongs, please read this user guide carefully before using it for the first time. Take particular note of the safety precautions. We also recommend that you keep the instructions for future reference.

GENERAL SAFETY INSTRUCTIONS

- This appliance may only be used by children aged from 8 years and above and persons with reduced physical, sensory or mental capabilities or lack of experience and knowledge if they are supervised or have been given instructions concerning use of the appliance in a safe way and understand the hazards involved.
- Children must not play with the appliance. Cleaning and user maintenance must not be performed by children without supervision.

UK

- Keep the appliance under constant supervision while in use. Keep an eye on any children in the vicinity of the appliance when it is in use. The appliance is not a toy.
- Incorrect use of this appliance may cause personal injury and damage the appliance.
- Use for its intended purpose only. The manufacturer is not responsible for any injury or damage resulting from incorrect use or handling (see also Warranty Terms).
- For domestic use only. Not for outdoor or commercial use.
- Remove all packaging and transport materials from the inside and outside of the appliance.

UK

- Check that the appliance has no visible damage and that no parts are missing.
- Do not use with any cords other than that supplied.
- Check that it is not possible to pull or trip over the cord or any extension cord.
- Turn off the appliance and remove the plug from the socket before cleaning, or when the appliance is not in use.
- Avoid pulling the cord when removing the plug from the socket. Instead, hold the plug.
- Keep the cord and appliance away from heat sources, hot objects and naked flames.
- Ensure that the cord is fully extended.
- The cord must not be twisted or wound around the appliance.
- Check regularly that neither the cord nor plug is damaged and do not use the appliance if there is any damage, or if it has been dropped on the floor, dropped in water or damaged in any other way.
- If the appliance, cord or plug has been damaged, have the appliance inspected and if necessary repaired by an authorised repairer.
- Connect to 230 V, 50 Hz only. The warranty is not valid if the appliance is connected to incorrect voltage.
- The appliance must not be used together with a timer switch or a separate remote control system.

UK

- Never try to repair the appliance yourself. Please contact the store where you bought the appliance for repairs under warranty.
- Unauthorised repairs or modifications will invalidate the warranty.
- The metal parts of the appliance become very hot. Contact with the skin can cause burns.
- Incorrect or excessive use of the appliance can damage your hair. Daily use of this appliance is very hard on your hair.

SPECIAL SAFETY INSTRUCTIONS

- The appliance must not be used in the bath or near water, wash basins, bowls or the like. Should the appliance fall into water, always unplug the appliance before picking it up.
- If using the appliance in the bathroom, remove the plug from the socket after use, as water poses a hazard even if the appliance is switched off.
- Use hair spray with caution, it is highly inflammable and can ignite if it comes into contact with the hot metal parts.
- Do not cover the appliance, while it is in use.
- Please note that the appliance will remain hot for a while after you switch it off. Always allow it to cool completely before you put it away or clean it.

UK

- Always keep the appliance at a safe distance from flammable objects such as curtains, tablecloths or the like.
- Do not use or put down in humid surroundings.
- Ensure that the cord is fully extended.
- The cord must not be twisted or wound around the appliance.

MAIN COMPONENTS

1. Cool tip
2. Cylinder
3. Clip
4. Indicator light
5. On/Off button
6. Power cable and plug
7. Handle
8. Base

USE

1. Fully unroll the cord and plug in the appliance.
2. Switch on the appliance by pressing the on/off button (5) to "ON". The indicator light (4) will be lit.
3. Wait until the cylinder (2) has reached the required temperature, before using the appliance.

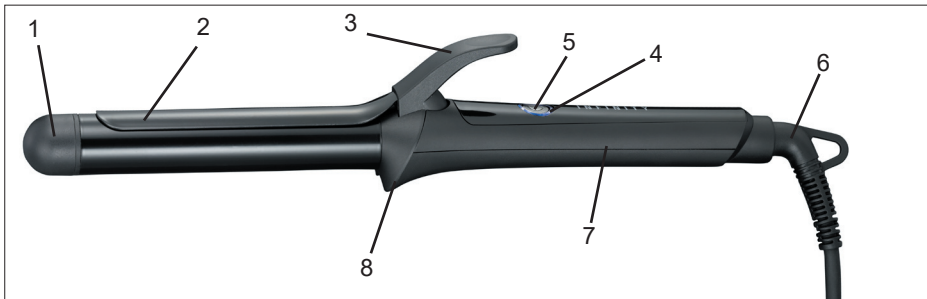

UK

4. Use the appliance to set your hair as desired.
5. Turn off the appliance by pressing the ON/OFF button to the "OFF" position when you have finished using it.
6. Always remove plug from the mains socket, and allow the appliance to cool down before cleaning or storage.
5. Hold the appliance there for 5-8 seconds, depending on the length and thickness of your hair. Do not allow the appliance to heat an area for too long as this can damage your hair.
6. Open the clip and withdraw the appliance from your hair.

Note! If you put the appliance down, it must rest on the base (8).

STYLING TIPS

- First wash your hair and then blowdry until it is almost dry. Brush your hair using a styling brush. Divide your hair up into small sections, and deal with them separately piece by piece as described below until the desired result is achieved. To help separate locks of hair, use clips and style a small area at a time.
1. Start with a lock of hair about 5 cm wide, open the clip (3) by pressing down the handle. Position the appliance about halfway down the lock of hair.
 2. Distribute the hair evenly across the cylinder (2) and close the clip carefully to trap the hair.
 3. Gently pull the appliance down towards the hair ends.
 4. Make sure that the ends of your hair are trapped securely under the clip. Then wind the lock of hair around the cylinder up towards the scalp. Be careful not to allow the hot cylinder to come into contact with your scalp.

CLEANING

When cleaning the appliance, you should pay attention to the following:

- Remove the plug from the mains socket, and allow the appliance to cool down completely before cleaning it.
- Do not submerge the appliance in water, and do not let water enter the appliance.
- Clean the apparatus by wiping it with a damp cloth. A little detergent can be added if the appliance is heavily soiled.
- Do not use scouring pads, steel wool or any form of strong solvents or abrasive cleaning agents to clean the appliance, as they can damage the external surfaces of the appliance.
- IMPORTANT! Allow to dry completely after cleaning. Do not use the appliance if it is damp.

INFORMATION ON DISPOSAL AND RECYCLING OF THIS PRODUCT

Please note that this Adexi product is marked with this symbol:



This means that this product must not be disposed of along with ordinary household waste, as electrical and electronic waste must be disposed of separately.

In accordance with the WEEE directive, every member state must ensure correct collection, recovery, handling and recycling of electrical and electronic waste. Private households in the EU can take used equipment to special recycling stations free of charge. In some member states you can in certain cases return used equipment to the retailer from whom you purchased it, if you are purchasing new equipment. Contact your retailer, distributor or the municipal authorities for further information on what to do with electrical and electronic waste.

UK

WARRANTY TERMS

The warranty does not apply:

- if the above instructions have not been followed
- if the appliance has been interfered with
- if the appliance has been mishandled, subjected to rough treatment, or has suffered any other form of damage
- if the appliance is faulty due to faults in the electricity supply.

Due to the constant development of our products in terms of function and design, we reserve the right to make changes to the product without prior warning.

FREQUENTLY ASKED QUESTIONS

If you have any questions regarding the use of the appliance and cannot find the answer in this user guide, please try our website at www.adexi.eu.

You can also see contact details on our website if you need to contact us for technical questions, repairs, accessories or spare parts.

MANUFACTURED IN CHINA FOR

Adexi A/S

Lægårdsvej 9C

DK-8520 Lystrup

www.adexi.eu

We cannot be held responsible for any printing errors.

EINLEITUNG

Bevor Sie Ihren neuen Lockenstab erstmals in Gebrauch nehmen, sollten Sie diese Anleitung sorgfältig durchlesen. Beachten Sie insbesondere die Sicherheitshinweise. Heben Sie die Anleitung auf, damit Sie auch später noch darin nachschlagen können.

ALLGEMEINE SICHERHEITS-HINWEISE

- Dieses Gerät kann von Kindern ab dem Alter von 8 Jahren und von Personen mit eingeschränkten körperlichen und geistigen Fähigkeiten sowie Wahrnehmungsstörungen bzw. von Personen, die über keinerlei Erfahrung oder Wissen im Umgang mit dem Gerät verfügen, benutzt werden, wenn sie beim Gebrauch beaufsichtigt werden oder im sicheren Gebrauch des Geräts angeleitet wurden und die damit verbundenen Gefahren verstehen.

DE

- Kinder dürfen mit dem Gerät nicht spielen. Das Reinigen und die vom Benutzer durchzuführende Wartung darf nicht durch unbeaufsichtigte Kinder erfolgen.
- Halten Sie die Sitzauflage während des Gebrauchs unter ständiger Überwachung. Beaufsichtigen Sie Kinder, die sich in der Nähe des Gerätes aufhalten, wenn es in Gebrauch ist. Das Gerät ist kein Spielzeug!
- Der unsachgemäße Gebrauch des Geräts kann zu Verletzungen und Beschädigungen des Geräts führen.
- Benutzen Sie das Gerät nur zu den in der Bedienungsanleitung genannten Zwecken. Der Hersteller haftet nicht für Schäden, die durch unsachgemäßen

DE

- Gebrauch oder unsachgemäße Handhabung des Gerätes verursacht werden (siehe auch die Garantiebedingungen).
- Nur für den Gebrauch im Haushalt. Dieses Gerät eignet sich nicht für den gewerblichen Gebrauch oder den Gebrauch im Freien.
 - Sämtliche Verpackungsmaterialien im Gerät und darum herum entfernen.
 - Das Gerät auf sichtbare Schäden und fehlende Teile überprüfen.
 - Nur mit den mitgelieferten Kabeln verwenden.
 - Achten Sie darauf, dass Personen nicht über das Kabel bzw. Verlängerungskabel stolpern können.
 - Vor dem Reinigen bzw. wenn es nicht benutzt wird, ist das Gerät abzuschalten und der Stecker aus der Steckdose zu ziehen.
 - Ziehen Sie nicht am Kabel, um den Stecker aus der Steckdose zu ziehen. Ziehen Sie statt dessen am Stecker.
 - Das Gerät (einschl. Kabel) darf nicht in der Nähe von Wärmequellen, heißen Gegenständen oder offenem Feuer verwendet werden.
 - Vergewissern Sie sich, dass das Kabel ganz ausgerollt ist.
 - Es darf nicht geknickt oder um das Gerät gewickelt werden.
 - Überprüfen Sie regelmäßig, ob Kabel oder Stecker beschädigt sind, und verwenden Sie das Gerät nicht, wenn dies der Fall ist,

DE

wenn es auf den Boden oder in Wasser gefallen ist bzw. auf andere Weise beschädigt wurde.

- Wenn Gerät, Kabel und/ oder Stecker beschädigt sind, muss das Gerät überprüft und ggf. von einem Fachmann repariert werden.
- Nur an ein Stromnetz mit 230 V / 50 Hz anschließen! Die Garantie erlischt, wenn das Gerät an eine falsche Spannung angeschlossen wird.
- Das Gerät darf nicht zusammen mit einem externen Timer oder einem separaten Fernbedienungssystem verwendet werden.
- Versuchen Sie nicht, das Gerät selbst zu reparieren!

Bei Reparaturen, die unter die Garantiebedingungen fallen, wenden Sie sich an Ihren Händler.

- Bei nicht autorisierten Reparaturen oder Änderungen erlischt die Garantie.

SPEZIELLE SICHERHEITSHINWEISE

- Das Gerät darf nicht im Bad oder in der Nähe von Wasser, Waschbecken, Badewannen oder dergleichen verwendet werden. Sollte das Gerät ins Wasser fallen, muss der Stecker vor dem Herausnehmen des Gerätes aus dem Wasser gezogen werden.

DE

- Bei Benutzung im Badezimmer ist anschließend der Stecker aus der Steckdose zu ziehen, da Wasser auch bei ausgeschaltetem Gerät eine Gefahr darstellt.
- Die Metallteile des Gerätes werden sehr heiß! Durch Kontakt mit der Haut können Verbrennungen verursacht werden.
- Bei falscher oder zu häufiger Anwendung des Gerätes kann das Haar geschädigt werden. Die tägliche Benutzung des Gerätes ist nicht gut für das Haar!
- Haarspray ist nur mit Vorsicht zu verwenden, denn es ist leicht entzündlich und kann beim Kontakt mit den heißen Metallteilen Feuer fangen.
- Decken Sie das Gerät während des Gebrauchs nicht zu.
- Bitte beachten Sie, dass das Gerät noch eine Weile heiß bleibt, nachdem es abgeschaltet wurde. Lassen Sie es stets vollständig abkühlen, bevor Sie es reinigen oder weglegen.
- Sorgen Sie stets für einen Sicherheitsabstand zu brennbaren Gegenständen wie Gardinen, Tischdecken usw.
- Das Gerät nicht in feuchter Umgebung benutzen oder ablegen.
- Vergewissern Sie sich, dass das Kabel ganz ausgerollt ist.
- Es darf nicht geknickt oder um das Gerät gewickelt werden.

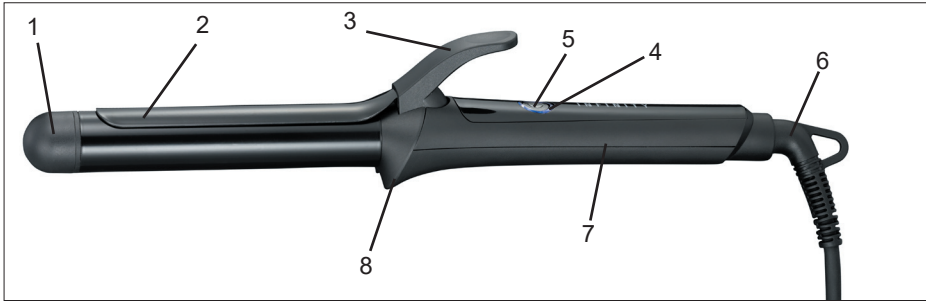

HAUPTKOMPONENTEN

1. Kühlspitze
2. Zylinder
3. Andrücker
4. Kontrolllampe
5. Betriebsschalter
6. Netzkabel und Stecker
7. Griff
8. Basis

5. Nach beendetem Gebrauch ist der Betriebsschalter zum Abschalten des Gerätes in die Position „OFF“ zu drücken.
6. Bevor Sie das Gerät reinigen oder wegstellen, ist stets vorher der Stecker aus der Steckdose zu ziehen und das Gerät muss vollständig abgekühlt sein.

Achtung! Wenn Sie das Gerät abstellen, muss es auf der Basis (8) stehen.

STYLINGTIPPS

- ### BETRIEB DES GERÄTS
1. Das Kabel ist komplett auszurollen und der Stecker in die Steckdose zu stecken.
 2. Das Gerät einschalten, indem Sie den Betriebsschalter (5) auf „ON“ drücken. Die Betriebsanzeige (4) leuchtet auf.
 3. Warten Sie vor dem Gebrauch des Geräts ab, bis der Zylinder (2) die erforderliche Temperatur erreicht hat.
 4. Verwenden Sie das Gerät, um Ihr Haar wie gewünscht zu frisieren.
- Das Haar zuerst waschen und dann föhnen, bis es fast trocken ist. Das Haar mit einer Stylingbürste bürsten. Das Haar in kleine Bereiche aufteilen und wie nachfolgend beschrieben behandeln, bis das gewünschte Ergebnis erreicht ist. Das Haar mit Haarclips befestigen und jeweils nur kleine Bereiche bearbeiten.
1. Beginnen Sie mit einer ca. 5 cm breiten Locke. Öffnen Sie dazu den Andrücker (3), und zwar durch Herunterdrücken des Griffs. Den Stab etwa in halber Höhe der Locke halten.

DE

2. Das Haar gleichmäßig über dem Zylinder (2) verteilen und den Andrücker zum Fixieren des Haares behutsam schließen.
3. Das Gerät behutsam auf die Haarspitzen zuschieben.
4. Darauf achten, dass die Haarspitzen sicher gehalten werden. Dann eine Haarlocke um den Zylinder in Richtung Kopfhaut wickeln. Darauf achten, dass der heiße Zylinder nicht die Kopfhaut berührt.
5. Halten Sie den Lockenstab, abhängig von der Länge und der Dicke des Haares, 5-8 Sekunden in dieser Stellung. Den Stab nicht zu lange an einer Stelle belassen, weil dadurch das Haar geschädigt wird.
6. Den Andrücker öffnen und das Gerät wegziehen.
7. Lassen Sie das Haar vor dem Frisieren abkühlen.

REINIGUNG

Bei der Reinigung des Gerätes ist Folgendes zu beachten:

- Vergewissern Sie sich zuvor, dass das Gerät ganz abgekühlt ist und der Stecker aus der Steckdose gezogen wurde.
- Tauchen Sie das Gerät nicht in Wasser ein und sorgen Sie dafür, dass auch keines eindringen kann.
- Wischen Sie das Gerät mit einem feuchten Tuch ab. Wenn sie stark verschmutzt sind, kann ein wenig Reinigungsmittel zugegeben werden.

- Verwenden Sie zur Reinigung des Geräts niemals einen Scheuerschwamm, Stahlwolle, starke Lösungsmittel oder scheuernde Reinigungsmittel, da die Oberflächen beschädigt werden könnten.
- **ZU BEACHTEN!** Nach dem Reinigen vollständig trocknen lassen. Das Gerät darf nicht benutzt werden, wenn es feucht ist.

INFORMATIONEN ZUR ENTSORGUNG UND WIEDERVERWERTUNG

Das Adexi-Produkt trägt dieses Zeichen:



Es zeigt an, dass das Produkt nicht zusammen mit normalem Haushaltsmüll entsorgt werden darf, da Elektro- und Elektronikschrott gesondert zu entsorgen ist.

Gemäß der WEEE-Richtlinie hat jeder Mitgliedstaat für ordnungsgemäße Einsammlung, Handhabung und Recycling von Elektro- und Elektronikmüll zu sorgen. Private Haushalte im Bereich der EU können ihre gebrauchten Geräte kostenfrei an speziellen Recyclingstationen abgeben. In einigen Mitgliedstaaten können gebrauchte Geräte in bestimmten Fällen bei dem Einzelhändler, bei dem sie gekauft wurden, kostenfrei wieder abgegeben werden, sofern man ein neues Gerät kauft. Bitte nehmen Sie mit Ihrem Einzelhändler, Ihrem Großhändler oder den örtlichen Behörden Kontakt auf, um weitere Einzelheiten über den Umgang mit Elektro- und Elektronikmüll zu erfahren.

GARANTIEBEDINGUNGEN

Die Garantie gilt nicht,

- wenn die vorstehenden Hinweise nicht beachtet werden.
- wenn unbefugte Eingriffe am Gerät vorgenommen wurden.
- wenn das Gerät unsachgemäß behandelt, Gewalt ausgesetzt oder anderweitig beschädigt worden ist
- wenn der Mangel auf Fehler im Leitungsnetz zurückzuführen ist.

Wegen der fortlaufenden Entwicklung unserer Produkte behalten wir uns das Recht auf Änderungen ohne vorherige Ankündigung vor.

DE

HÄUFIG GESTELLTE FRAGEN

Falls Sie Fragen zum Gebrauch dieses Gerätes haben und die Antworten nicht in dieser Gebrauchsanweisung finden können, besuchen Sie bitte unsere Website (www.adexi.eu).

Sie finden dort auch Kontaktdaten für den Fall, dass Sie mit uns bezüglich technischer Fragen, Reparaturen, Zubehör oder Ersatzteile Kontakt aufnehmen möchten.

IN CHINA HERGESTELLT FÜR

Adexi A/S

Lægårdsvej 9C

DK-8520 Lystrup

www.adexi.eu

Druckfehler vorbehalten.