

# GASTRONOMA

18310013

DK/NO	Vakuumforsegler .....	2
SE	Vakuumförseglare .....	10
FI	Tyhjiöpakkauslaite.....	18
UK	Vacuum sealer .....	26
DE	Vakuumiergerät.....	34

[www.adexi.eu](http://www.adexi.eu)

## INTRODUKTION

For at du kan få mest mulig glæde af din nye vakuumforsegler, beder vi dig gennemlæse denne brugsanvisning, før du tager apparatet i brug. Vær særligt opmærksom på sikkerhedsforanstaltningerne. Vi anbefaler dig desuden at gemme brugsanvisningen, hvis du senere skulle få brug for at genopfriske apparatets funktioner.

## GENERELLE SIKKERHEDSFORSKRIFTER

- Apparatet må anvendes af børn over 8 år og personer med nedsat følsomhed, fysiske eller mentale handicap, forudsat at de overvåges eller er blevet instrueret i brugen af apparatet på en sikker måde og forstår de dermed forbundne risici. Børn må ikke lege med apparatet. Rengøring og vedligeholdelse må ikke udføres af børn, medmindre de er under opsyn.
- Når apparatet er i brug, skal det holdes under konstant opsyn.
- Forkert brug af apparatet kan medføre personskaade og beskadige apparatet.
- Brug kun apparatet til det tilsigtede formål. Producenten er ikke ansvarlig for skader, der opstår som følge af forkert brug eller håndtering (se også under Reklamationsbestemmelser).
- Apparatet er udelukkende beregnet til husholdningsbrug. Apparatet må ikke anvendes udendørs eller til erhvervsbrug.
- Fjern al emballage og alle transportmaterialer fra apparatet indvendigt og udvendigt.

## DK

- Undersøg apparatet for synlige skader og manglende dele.
- Brug ikke apparatet sammen med andre ledninger end den medfølgende.
- Kontrollér, at det ikke er muligt at trække i eller snuble over apparatets ledning eller en eventuel forlængerledning.
- Apparatet må ikke anvendes sammen med en timer eller et separat fjernbetjeningssystem.
- Sluk apparatet, og tag stikket ud af stikkontakten før rengøring, og hvis apparatet ikke er i brug.
- Undlad at trække i ledningen, når du tager stikket ud af stikkontakten. Tag i stedet fat om selve stikket.
- Hold ledningen og apparatet væk fra varmekilder, varme genstande og åben ild.
- Sørg for, at ledningen er viklet helt ud.
- Ledningen må ikke bøjes eller vikles omkring apparatet.
- Kontrollér jævnligt, om ledningen eller stikket er beskadiget, og brug ikke apparatet, hvis dette er tilfældet, eller hvis det har været tabt på gulvet, tabt i vand eller er blevet beskadiget på anden måde.
- Hvis apparatet, ledningen eller stikket er beskadiget, skal apparatet efterses og om nødvendigt repareres af en autoriseret reparatør.
- Netledningen må kun tilsluttes 230 V, 50 Hz. Reklamationsretten bortfalder ved tilslutning til en forkert spænding.

## DK

- Forsøg aldrig at reparere apparatet selv. Kontakt købsstedet, hvis der er tale om en defekt, der falder ind under reklamationsretten.
- Hvis der foretages uautoriserede indgreb i apparatet, bortfalder garantien.
- Forsigtig! Visse dele på apparatet kan blive meget varme og medføre forbrændinger ved berøring. Vær især opmærksom på dette, hvis der er børn eller svage personer til stede.
- Apparatet og ledningen skal være utilgængelig for børn under 8 år.
- Overfyld ikke posen. Sørg for, at der er mindst 6-8 cm mellem posens indhold og posens top.
- Pas på, at væsker eller flydende fødevarer ikke bliver suget ind i apparatet.
- Sørg for, at posen er tør. Ellers vil det være svært at lave en tæt forsegling.
- Brug kun vakuummuller, som anbefales af forhandleren. Brug ikke køkkenfilm eller lignende, da det kan beskadige apparatet.
- Fjern posen, så snart den er svejset/forseglet. Hvis den får lov til at ligge i apparatet, mens varmetråden køler af, kan den klæbe fast til apparatet.

## **SÆRLIGE SIKKERHEDS- FORSKRIFTER**

- Apparatet skal køle af i 60 sekunder mellem hver svejsning eller vakuumforsegling.

## DK

- Sørg altid for at holde varmetråden ren for at undgå forurening af maden eller de emner, der skal pakkes ind.
- Sørg altid for at holde varmetråden ren for madrester og snavs, så svejseevnen ikke forringes.
- Anvend ikke vakuum- eller forseglingsfunktionen, når låget er åbent. Sørg for at låget er låst, inden vakuum- eller forseglingsfunktionen anvendes.
- Det kan ikke undgås, at der kommer små mængder krummer, væske eller fødevarepartikler ind i vakuumkanalen. Tøm drypbakken efter hver brug.
- Pas på, at der ikke er krummer, væske eller andre urenheder på det sted, hvor svejsesømmen skal laves.
- Undlad at vakuumpakke fødevarer som ferske champignon og svampe, hvidløg og bløde oste, da det kan medføre bakteriedannelse.
- Alle grøntsager (herunder også broccoli, rosenkål, kål og blomkål) afgiver naturligt gas, og vakuumpakken vil således svulme op i løbet af få dage. Grøntsagerne bør derfor køles helt ned og opbevares på køl efter vakuumpakning.
- Hvis du vakuumpakker emner med skarpe kanter eller hjørner, skal du pakke dem ind i et blødt materiale, så de ikke punkterer vakuumpakken.

## APPARATETS DELE

1. Knappen DRY/MOIST (tør/våd)
2. Knappen SEAL (forsegling)
3. Indikatorer
4. Knappen VAC SEAL (vakuum og forsegling)
5. Knappen STOP
6. Indikatorer
7. Kontaktflade i silikone
8. Knappen VAC (tilbehør)
9. Vakuumstuds
10. Vakuumkammer
11. Svejselinje
12. Skumpakning

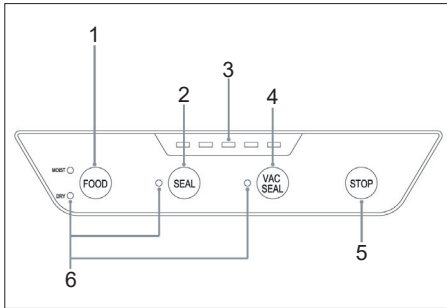

### Knappfunktioner

#### DRY/MOIST (tør/våd)

Tryk på knappen DRY/MOIST for at vælge mellem tørre fødevarer (DRY) og fugtige fødevarer (MOIST). Den tilsvarende indikator tændes. Fugtige fødevarer indeholder suppe, vand eller olie, og vakuum- og forseglingstiden er længere end ved tørre fødevarer.

#### SEAL (forsegling)

Tryk på knappen Seal for at lave en svejsesøm, når du laver vakuumposer af en vakuumrulle.

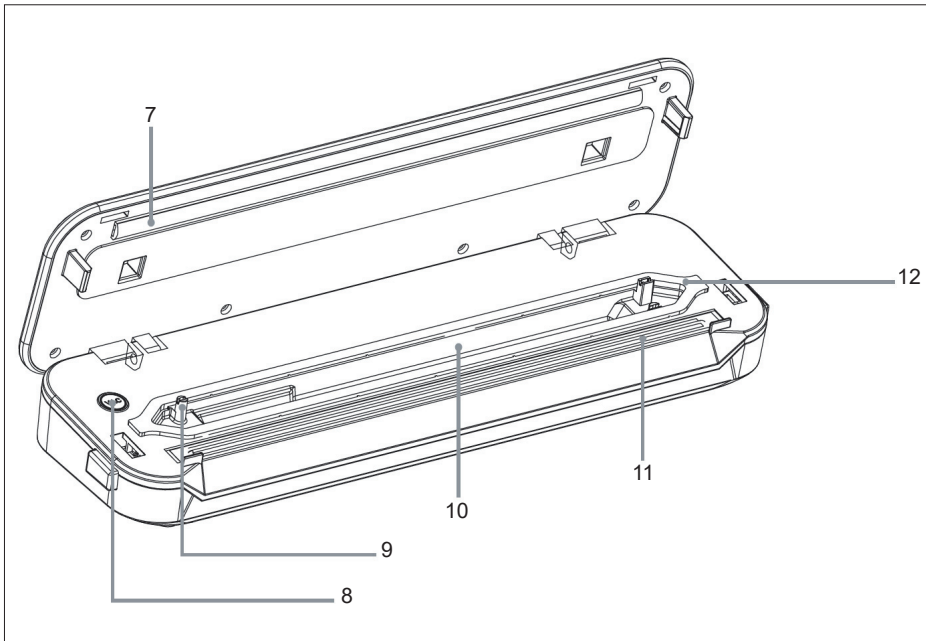

**VAC SEAL (vakuum og forsegling)**

Tryk på knappen Vac Seal/Cancel for automatisk at suge luften ud af vakuumpakken og derefter forsegle den med en svejsesøm.

**STOP**

Tryk på knappen STOP for omgående afbryde den igangværende proces.

**SKÆRING AF VAKUUMPOSE**

Luk det øverste låg, træk den ønskede længde pose ud, hold ved posen med en hånd, og før poseskæreren på tværs af rullen for at få en pose i den ønskede længde.

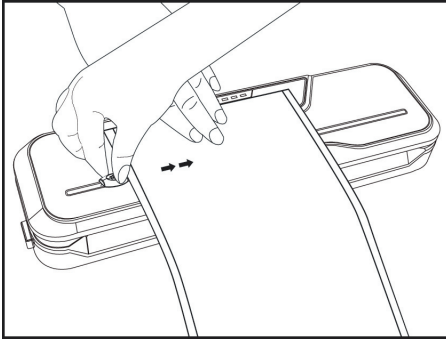
**BRUG:**

Fyld det ønskede indhold i posen. Sørg for, at der er mindst 6-8 cm fra indholdet og til det sted, hvor posen skal svejdes.

1. Læg posens åbne ende ind i vakuumkanmeret.

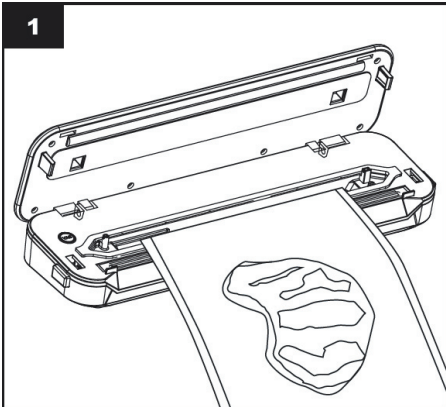

2. Luk låget, og tryk på hver side af låget. Der lyder et klik, og begge udløserknapper vipper op, hvis låget er lukket korrekt.

Tryk på knappen DRY/MOIST for at vælge mellem tørre fødevarer (DRY) og fugtige fødevarer (MOIST).

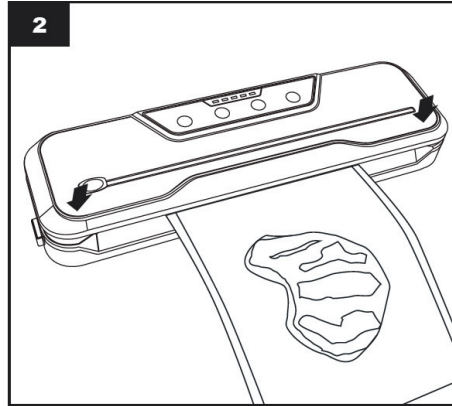

3. Tryk på knappen VAC SEAL, hvis du vil suge luften ud af posen og forsegle den.

Tryk på knappen SEAL, hvis du kun vil forsegle posen.

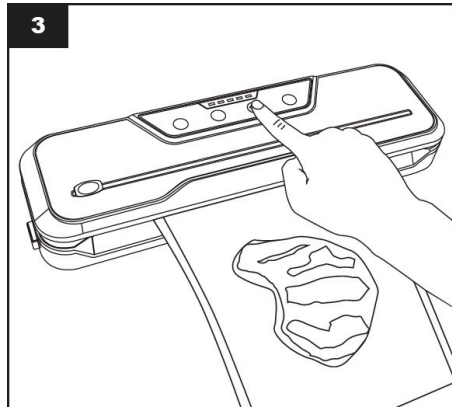

4. Når indikatoren for SEAL slukkes, er processen afsluttet. Tryk på udløserknapperne på begge sider af låget for at åbne det og fjerne den forseglede pose.

Løft forsigtigt vakuumposen ud. Læg eventuelt posen i køleskabet eller fryseren.

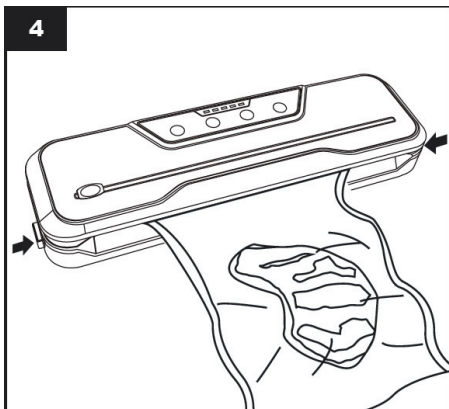

#### Husk:

- Du kan til enhver tid afbryde vakuumpose- eller forseglingsprocessen ved at trykke på knappen STOP.
- Hvis adskillige indikatorer blinker samtidigt er uafbrudt brug, er overophedningssikringen er aktiveret. Lad apparatet køle af i 5-10 minutter. Herefter kan apparatet bruges igen.
- Hvis posen smelter, er svejselinjen for varm. Lad apparatet køle ned i 60 sekunder, før du bruger det igen.

## VAKUUMSTUDS

Vakuumposestuds bruges til at suge luft ud af poser, flasker og beholdere. Der kræves en vakuumpose (ekstraudstyr, medfølger ikke).

Sæt slangen på vakuumposestuds og i genstanden, som skal tømmes for luft, og tryk på knappen VAC.

Pas på ikke at blokere vakuumposestuds, når du vakuumposestuds en pose.

## FORDELE VED VAKUUMFORSEGLING

Mad i vakuumposestuds holder sig bedre og i længere tid på køl eller frost end mad, hvor der er luft i emballagen.

Visse former for mad kan også tilberedes/genopvarmes ved at putte den forseglede pose i en gryde med vand eller i en mikrobølgeovn. Ved tilberedning i mikrobølgeovn skal der prikkes hul på posen med en gaffel, så dampen kan komme ud.

Det er også muligt at forsegle/vakuumposestuds ting som f.eks. personlige papirer, medicin m.m. i forbindelse med rejser, camping og sejlture, så det ikke bliver vådt.

## RENGØRING

- Sluk altid for apparatet, og tag stikket ud af stikkontakten, før apparatet rengøres.
- Sænk ikke apparatet og stikket ned i vand eller andre væsker.
- Rengør ydersiden med en fugtig klud evt. tilsat lidt rengøringsmiddel. Brug aldrig slibende eller opløsende rengøringsmidler. Tør apparatet grundigt, før du bruger det igen.
- Fjern rester af fødevarer og væsker fra vakuumposestuds med et stykke køkkenrulle.
- Hvis der er poserester på varmetråden, kan du gennemføre en forsegling, uden at er anbragt en pose i apparatet. Tør forsigtigt varmetråden af, inden den er blevet helt kold igen.
- Hvis apparatet ikke skal bruges i en længere periode, må låget ikke være låst, da pakningen så kan blive klemt, så funktionen forringes.



## FEJLFINDING

**Apparatet er tilsuttet, men kan ikke danne vakuum.**

- Kontroller, at låget er lukket korrekt.
- Kontroller, at posens åbning er anbragt korrekt i vakuumkammeret.
- Undersøg, om posen er utæt.
- Kontroller, om skumpakningen er beskadiget eller deform.

**Luften suges ud af posen, men kommer ind igen.**

- Undersøg, om posen er utæt. Den kan være blevet punkteret af skarpe eller spidse genstande. Brug eventuelt en ny pose.
- Kontroller svejselinjen. Hvis der er rynker langs svejselinjen, kan det medføre en utæthed. Hvis det er sket, skal du klippe den forseglede del af og starte forfra.
- Hvis der er fugt eller væske ved posens åbne ende, skal du klippe posen igen og tørre det godt af. Vælg derefter indstillingen MOIST, og start forfra.
- Hvis fødevarerne har været opbevaret længe, og posen er fuld af luft, er fødevarerne muligvis fordærvede og skal bortskaffes.

## OPLYSNINGER OM BORTSKAFFELSE OG GENBRUG AF DETTE PRODUKT

Bemærk, at dette Adexi-produkt er forsynet med dette symbol:



Det betyder, at produktet ikke må kasseres sammen med almindeligt husholdningsaffald, da elektrisk og elektronisk affald skal bortskaffes særskilt.

I henhold til WEEE-direktivet skal hver medlemsstat sikre korrekt indsamling, genvinding, håndtering og genbrug af elektrisk og elektronisk affald. Private husholdninger i EU kan gratis aflevere brugt udstyr på særlige genbrugsstationer.

I visse medlemsstater kan du i visse tilfælde returnere det brugte udstyr til den forhandler, du købte det af på betingelse af, at du køber nyt udstyr. Kontakt forhandleren, distributøren eller de kommunale myndigheder for at få yderligere oplysninger om, hvordan du skal håndtere elektrisk og elektronisk affald.

## GARANTIBESTEMMELSER

Garantien gælder ikke:

- hvis ovennævnte ikke iagttages
- hvis der har været foretaget uautoriserede indgreb i apparatet
- hvis apparatet har været misligholdt, været udsat for voldsom behandling eller lidt anden form for overlast
- hvis fejl i apparatet er opstået på grund af fejl på ledningsnettet.

Grundet konstant udvikling af vore produkter på funktions- og designsiden forbeholder vi os ret til ændringer af produktet uden foregående varsel.

## SPØRGSMÅL OG SVAR

Har du spørgsmål om brugen af apparatet, som du ikke kan finde svar på i denne brugervejledning, findes svaret muligvis på vores hjemmeside [www.adexi.eu](http://www.adexi.eu).

På vores hjemmeside finder du også kontaktinformation, hvis du har brug for at kontakte os vedrørende teknik, reparation, tilbehør og reservedele.

## FREMSTILLET I KINA FOR

Adexi A/S

Lægårdsvej 9C

DK-8520 Lystrup

Danmark

Der tages forbehold for trykfejl.

## INLEDNING

För att du ska få ut så mycket som möjligt av din nya vakuumsförseglare är det lämpligt att du läser igenom denna bruksanvisning innan du tar apparaten i bruk. Var speciellt uppmärksam på säkerhetsföreskrifterna. Vi rekommenderar att du sparar bruksanvisningen för framtida bruk.

## ALLMÄNNA SÄKERHETSANVISNINGAR

- Denna apparat får användas av barn från 8 år och uppåt och av personer med nedsatt fysisk, sensorisk eller mental förmåga, eller bristfällig erfarenhet och kunskap, endast om de övervakas eller har instruerats om hur man använder apparaten på ett säkert sätt och så att de förstår riskerna. Barn får inte leka med apparaten. Barn får inte utföra rengöring och underhåll utan tillsyn.
- Lämna inte apparaten utan tillsyn medan den är påslagen. Barn som befinner sig i närheten av apparaten när den är i bruk bör hållas under uppsikt. Apparaten är inte en leksak.
- Felaktig användning av apparaten kan leda till personskador eller skador på apparaten.
- Använd endast apparaten för dess avsedda ändamål. Tillverkaren ansvarar inte för personskador eller materiella skador som uppstår till följd av felaktig användning eller hantering (se även Garantivillkor).
- Endast för hemmabruk. Får ej användas för kommersiellt bruk eller utomhusbruk.
- Ta bort allt förpacknings- och transportmaterial från apparatens in- och utsida.

## SE

- Kontrollera att apparaten inte har några synliga skador och att inga delar fattas.
- Använd inte apparaten med andra sladdar än de som medföljer.
- Kontrollera att ingen riskerar att snubbla över sladden eller en eventuell förlängningssladd.
- Apparaten får inte användas tillsammans med en timeromkopplare eller ett separat fjärrstyrt system.
- Stäng av apparaten och dra ut kontakten från uttaget vid rengöring eller när apparaten inte används.
- Undvik att dra i sladden när stickkontakten ska dras ut ur vägguttaget. Håll i kontakten i stället.
- Undvik att ha sladden och apparaten i närheten av värmekällor, heta föremål och öppna lågor.
- Se till att sladden har vecklats ut helt.
- Sladden får inte snurras eller viras runt apparaten.
- Kontrollera regelbundet att inte sladden eller stickproppen är skadade, och använd inte apparaten om någon del är skadad, om den har tappats i golvet, i vatten eller skadats på något annat sätt.
- Om apparaten, sladden eller kontakten har skadats ber du en auktoriserad reparationstekniker inspektera dem och vid behov reparera dem.

## SE

- Får endast anslutas till 230 V, 50 Hz. Garantin gäller inte om apparaten ansluts till ett uttag med felaktig spänning.
  - Försök aldrig att reparera apparaten själv. Kontakta inköpsstället för reparationer som täcks av garantin.
  - Ej auktoriserade reparationer eller ändringar gör garantin ogiltig.
  - Försiktighet! Vissa delar av denna apparat kan bli mycket varma och orsaka brännskador. Var särskilt uppmärksam om barn och känsliga personer är närvarande.
  - Håll apparaten och dess sladd utom räckhåll för barn under 8 år.
- ### **SPECIELLA SÄKERHETS-ANVISNINGAR**
- Apparaten måste svalna i 60 sekunder mellan varje värmeförsegling eller vakuumförsegling.
  - Fyll inte på för mycket i påsen. Lämna minst 6-8 cm mellan påsens innehåll och påsens överdel.
  - Se till att vätskor eller flytande mat inte sugts in i apparaten.
  - Se till att påsen är torr. I annat fall blir det svårt att få en tät försegling.
  - Använd endast vakuumrullar som rekommenderats av återförsäljaren. Använd inte plastfolie eller liknande, eftersom det kan skada apparaten.

## SE

- Ta bort påsen så snart den har förslutits. Om den lämnas i apparaten medan den heta tråden svalnar kan den fastna i apparaten.
- Håll alltid den heta tråden ren för att undvika att förorena maten eller ämnena som ska förpackas.
- Håll alltid den heta tråden ren från matrester och smuts så att förseglingseffekten inte reduceras.
- Använd inte vakuument eller förseglingfunktionen när locket är öppet. Se till att locket är låst innan du använder vakuument eller förseglingfunktionen.
- Små mängder smulor, vätska och matpartiklar kommer oundvikligen att hamna i vakuumkanalen. Töm droppbrickan efter varje användning.
- Se till att det inte finns några smulor, vätska eller andra orenheter där förseglingen ska göras.
- Vakuumentförpacka inte mat som färsk svamp, vitlök och mjuka ostar, eftersom det kan leda till bakterietillväxt.
- Alla grönsaker (inklusive broccoli, brysselkål, kål och blomkål) producerar naturgas, vilket gör att vakuumentförpackningen sväller inom några dagar. Grönsakerna ska därför kylas ner och hållas kylda efter att de har vakuumentförpackats.
- Om du vakuumentförpackar föremål med vassa kanter eller hörn, slå in dem i mjukt material först så att de inte punkterar vakuumentförpackningen.

## SE

### APPARATENS DELAR

1. Knappen DRY/MOIST (torr/våt)
2. Knappen SEAL (försegling)
3. Indikatorer
4. Knappen VAC/SEAL (vakuum försegling)
5. Knappen STOP
6. Indikatorer

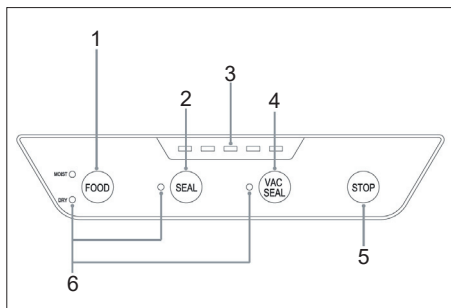

7. Silikonkontaktskena
8. Knappen VAC (tillbehör)
9. Vakuummunstykke
10. Vakuumkammare
11. Förseglingsremsa
12. Förseglingsskumtätning

### Knappfunktioner

#### Knappen DRY/MOIST

Tryck på knappen DRY/MOIST för att välja mellan torr och våt mat. Motsvarande indikator tänds. Våt mat innehåller soppa, vatten eller olja och vakuum- och förseglingstiden är längre än med torr mat.

#### SEAL

Tryck på knappen SEAL att göra en förseglad sòm när du gör vakuumpåsar från en vakuumrulle.

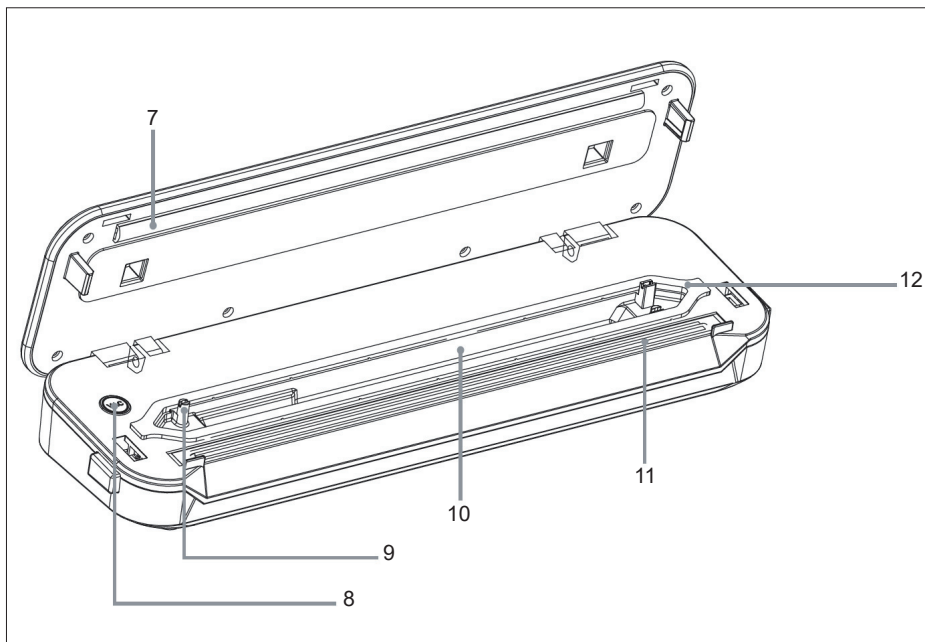

**VAC SEAL**

Tryck på knappen VAC SEAL för att suga ut luften ur vakuumpörpackningen och gör en förseglad söm när du har sugit ut luften ur vakuumpörpackningen.

**STOP**

Tryck på knappen STOP för att stoppa processen omedelbart.

**KAPA VAKUUMPÄSEN**

Stäng det övre locket, dra ut påsen till önskad längd, håll i påsen med ena handen och för påsskäraren tvärs över rullen för att få önskad påslängd.

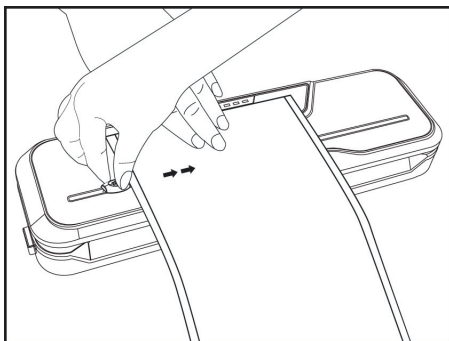
**ANVÄNDNING**

Fyll påsen med önskat innehåll. Se till att det är minst 6-8 cm från innehållet till platsen där påsen ska förseglas.

1. För in påsens öppning i vakuumpörpackningen.

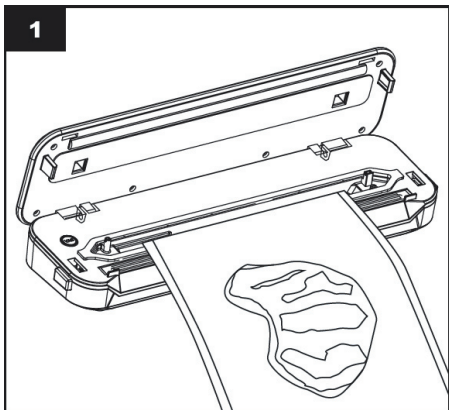

2. Stäng locket och tryck på locket båda ändar. Du hör ett klickljud och båda frigöringsknapparna hoppar upp om locket är korrekt låst.

Välj matens typ med knappen MOIST/ DRY.

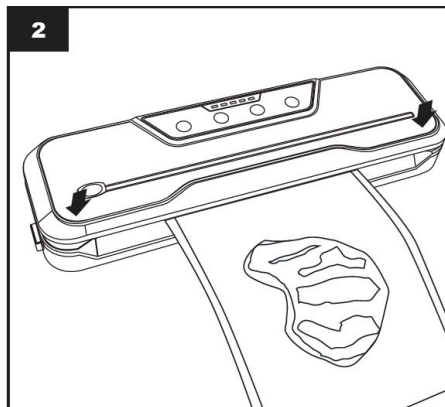

3. Tryck på knappen VAC SEAL om du vill suga ut luften och förseгла påsen.

Tryck på knappen SEAL om du endast vill förseгла påsen.

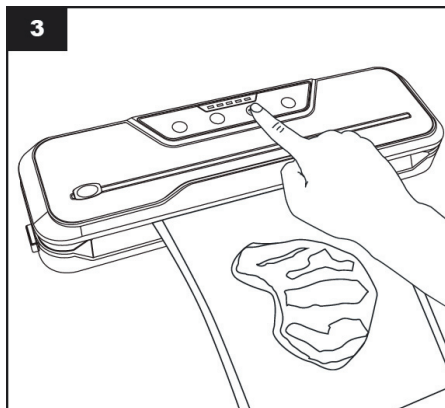

4. När SEAL-indikatorlampan slocknar är processen slutförd. Tryck på frigöringsknapparna på båda ändarna för att öppna locket och ta ut den förseglade påsen.

Lyft försiktigt ut vakuumpåsen. Du kan placera påsen i kylan eller frysen.

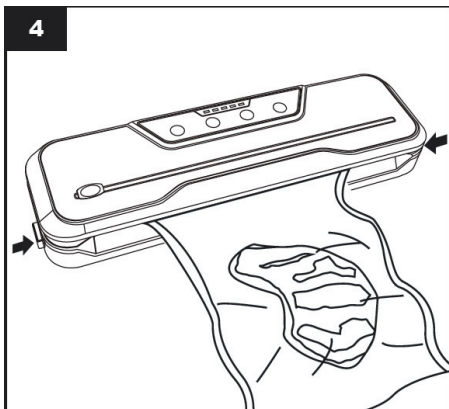
**OBS:**

- Du kan avbryta vakuum- eller förseglingsprocessen när som helst genom att trycka på knappen STOP.
- Om flera indikatorer blinkar samtidigt efter kontinuerlig arbetsprocess aktiveras överhettningsskyddet. Vänta i 5-10 minuter för att apparaten ska svalna och sedan är den åter i normalt läge.
- Om påsen smälter kan förseglingsremsan vara överhettad. Låt apparaten svalna i 60 sekunder innan du använder den igen.

**VAKUUMMUNSTYCKE**

Vakuummunstycket används för att avlägsna luft från påsar/behållare/flaskor. En tillbehörsslang behövs.

Anslut slangen till munstycket och föremålet som ska tömmas på luft och tryck på knappen VAC.

Blockera inte vakuummunstycket när en påse töms på luft.

**FÖRDELAR MED VAKUUMFÖRSEGLING**

Vakuumförpackad mat håller sig bättre och längre i kylskåpet eller frysen jämfört med förpackningar som innehåller luft.

Vissa typer av mat kan också tillagas/värmas upp genom att den förseglade påsen läggs i en skål med vatten eller i mikrovågsugnen. När du lagar mat i en mikrovågsugn, pricka påsen med en gaffel så att ånga kan komma ut.

Du kan också försegla eller vakuumförsegla föremål som personliga dokument, mediciner osv. för resor, camping eller segling så att de inte blir blöta.

**RENGÖRING**

- Stäng alltid av strömtillförseln och dra ur sladden innan du rengör apparaten.
- Sänk inte ner apparaten i vatten eller andra vätskor.
- Rengör den yttre ytan med en fuktig trasa och lite rengöringsmedel om det behövs. Använd aldrig rengöringsmedel med slipmedel eller lösningsmedel. Torka apparaten grundligt innan den används igen.
- Torka av mat eller vätska på vakuumkanmaren med pappershandduk.
- Om det finns påsrester på den heta tråden kan du göra en försegling utan att placera en påse i apparaten. Torka försiktigt av den heta tråden innan det är helt sval igen.
- Om apparaten inte ska användas på en längre tid får inte locket vara stängt för att förhindra att tätningen kläms, vilket skulle försämra apparatens funktion.

**FELSÖKNING**

**Apparaten är inkopplad, men kan inte vakuumförsegla.**

- A. Kontrollera att locket är ordentligt stängt.
- B. Kontrollera att påsens öppna ände är korrekt placerad i vakuumkanmaren.
- C. Kontrollera om påsen är punkterad.
- D. Kontrollera om förseglingskumtätningen är deformerad eller skadad.



### Luft avlägsnas från påsen men kommer in igen.

- A. Kontrollera om det finns ett hål eller punktering på påsen. Den kan ha punkterats av vassa föremål. Använd en ny påse vid behov.
- B. Kontrollera förseglingssömmen. Veck längs förseglingssömmen kan leda till att luft kommer in igen. Om ja, kapa helt enkelt den förseglade kanten och försegla på nytt.
- C. Om det är fukt eller vätska på den öppna änden, kapa påsen och torka bort det. Välj sedan inställningen MOIST FOOD och försegla på nytt.
- D. Om maten har förvarats lång tid och påsen är fylld med gaser kan den vara skämd och måste kasseras.

### INFORMATION OM KASSERING OCH ÅTERVINNING AV DENNA PRODUKT

Observera att denna Adexi-produkt är märkt med följande symbol:



Det innebär att denna produkt inte får kasseras ihop med vanligt hushållsavfall eftersom avfall som utgörs av eller innehåller elektriska eller elektroniska delar måste kasseras separat.

Direktivet om avfall som utgörs av eller innehåller elektriska eller elektroniska produkter kräver att varje medlemsstat vidtar åtgärder för korrekt insamling, återvinning, hantering och materialåtervinning av sådant avfall. Privata hushåll inom EU kan utan kostnad lämna sin använda utrustning till angivna samlingsplatser.

I en del medlemsländer kan använda apparater återlämnas till återförsäljaren om man köper nya produkter. Kontakta en återförsäljare, distributör eller lokala myndigheter för ytterligare information om hantering av avfall som utgörs av eller innehåller elektriska eller elektroniska delar.

### GARANTIVILLKOR

Garantin gäller inte:

- Om ovanstående instruktioner inte har följts
- Om apparaten har modifierats
- Om apparaten har blivit felhanterad, utsatts för vårdslös behandling eller fått någon form av skada
- Om apparaten är trasig på grund av felaktig nätströmförsörjning.

Då vi ständigt utvecklar våra produkter i fråga om funktion och design förbehåller vi oss rätten till ändringar av våra produkter utan föregående meddelande.

### VANLIGA FRÅGOR

Om du har några frågor angående användningen av apparaten och du inte kan hitta svaret i denna bruksanvisning kan du gå in på vår webbplats på [www.adexi.eu](http://www.adexi.eu).

På webbplatsen hittar du också kontaktinformation om du behöver kontakta oss med frågor om tekniska problem, reparationer, tillbehör och reservdelar.

### TILLVERKAD I KINA FÖR

Adexi A/S

Lægårdsvej 9C

DK-8520 Lystrup

Danmark

Adexi ansvarar inte för eventuella tryckfel.

## JOHDANTO

Lue nämä ohjeet huolellisesti ennen tyhjöpakkauslaitteen ensimmäistä käyttökertaa, jotta saat laitteestasi parhaan hyödyn. Lue turvallisuusohjeet erityisen huolellisesti. Suosittelemme myös, että säilytät käyttöohjeet myöhempää tarvetta varten.

## YLEISET TURVAOHJEET

- Tätä laitetta saavat käyttää myös 8 vuotta täyttäneet lapset sekä henkilöt, joiden fyysinen tai henkinen tila, kokemus sekä osaaminen ovat puutteelliset, mikäli he ovat saaneet laitteen turvallista käyttöä koskevan opastuksen tai vastaavat ohjeet ja ymmärtävät sen käyttöön liittyvät vaarat. Lapset eivät saa leikkiä laitteella. Lapset eivät saa puhdistaa tai huoltaa laitetta ilman valvontaa.
- Älä jätä käyvää laitetta ilman valvontaa. Valvo laitteen lähellä olevia lapsia, kun laitetta käytetään. Laite ei ole leikkikalua.

## FI

- Tämän laitteen virheellinen käyttö voi aiheuttaa henkilövahinkoja tai vahingoittaa laitetta.
- Käytä laitetta vain sen oikeaan käyttötarkoitukseen. Valmistaja ei vastaa vammoista tai vioista, jotka johtuvat laitteen vääränlaisesta käytöstä tai käsittelystä (katso myös Takuuehdot).
- Vain kotitalouskäyttöön. Ei sovellu ulkokäyttöön eikä kaupalliseen käyttöön.
- Poista kaikki pakkaus- ja kuljetusmateriaalit laitteen sisä- ja ulkopuolelta.
- Tarkista, että laitteessa ei ole vaurioita tai että siitä ei puutu osia.
- Älä käytä mitään muuta kuin mukana toimitettua virtajohtoa.

## FI

- Varmista, ettei virtajohtoon tai jatkojohtoon voi kompastua.
- Laitetta ei saa käyttää yhdessä ajastinkytkimen tai erillisen kauko-ohjainjärjestelmän kanssa.
- Sammuta laite ja irrota pistoke pistorasiasta, kun laite täytyy puhdistaa tai kun se ei ole käytössä.
- Pistoketta ei saa irrottaa pistorasiasta vetämällä johdosta. Ota sen sijaan kiinni pistokkeesta.
- Suojaa virtajohto ja laite lämpölähteiltä, kuumilta esineiltä ja avotulelta.
- Varmista, että johto ei ole kierteellä.
- Virtajohtoa ei saa kiertää tai kietoa laitteen ympärille.
- Tarkista säännöllisin väliajoin, ettei laitteen virtajohto tai pistoke ole vahingoittunut. Älä käytä laitetta, jos virtajohto tai pistoke on vaurioitunut tai jos laite on pudonnut lattialle tai veteen tai muuten vaurioitunut.
- Jos laite, johto tai pistoke on vaurioitunut, anna valtuutetun huoltoliikkeen tarkistaa laite ja korjata se tarvittaessa.
- Kytke vain verkkoon, jonka jännite on 230 V, 50 Hz. Takuu ei kata tapauksia, joissa laite on kytketty väärään verkkovirtaan.
- Älä milloinkaan yritä itse korjata laitetta. Jos tarvitset takuuhuoltoa, ota yhteyttä liikkeeseen, josta ostit laitteen.

- Takuu raukeaa, jos laitetta korjataan tai muunnellaan ilman valtuuksia.
- Varoitus! Jotkut laitteen osat saattavat kuumentua huomattavasti käytön aikana. Noudata erityistä varovaisuutta, jos lähettyvillä on lapsia tai herkkiä henkilöitä.
- Pidä laite ja sen johto alle 8-vuotiaiden lasten ulottumattomissa.

## **ERIKOIS-TURVAOHJEET**

- Laitteen on annettava jäähtyä 60 sekuntia jokaisen kuumasaamaamisen tai tyhjiöpakkaamisen välillä.
- Älä täytä pussia liikaa. Jätä pussin sisällön ja sen yläreunan väliin aina vähintään 6–8 cm tilaa.

**FI**

- Varmistu, etteivät nesteet tai nestemäiset ruuat imeydy laitteeseen.
- Varmista, että pussi on kuiva. Muutoin siihen on vaikea saada tiivistä saumaa.
- Käytä vain vähittäiskauppiaan suosittelimia tyhjiöpakkausruullia. Älä käytä keittiömuovikelmua (elmukelmu), koska se saattaa vaurioittaa laitetta.
- Poista pussi heti sen jälkeen kun se on kuumasaumattu/tyhjiöpakattu. Jos se jätetään laitteeseen kuumennuslankojen jäähtymisen ajaksi, se saattaa jäädä kiinni laitteeseen.

- Pidä kuumennuslanka aina puhtaana välttääksesi ruuan tai pakattavien aineiden saastumista.
- Pidä kuumennuslanka aina puhtaana ruokajäämistä ja liasta, jotta saumausteho ei alene.
- Älä käytä tyhjiöpakkaus- tai kuumasau- maustoimintoa kannen ollessa auki. Varmistu, että kansi on lukittu ennen tyhjiöpakkaus- tai kuumasau- maustoiminnon käyttöä.
- Pieniä määriä murusia, nestettä tai ruuanpaloja päätyy pakosta tyhjiökanavaan. Tyhjennä tippakotelo jokaisen käyttökerran jälkeen.
- Varmistu, ettei tehtävän sauman kohdalla ole murusia, nestettä tai muita saumauksen esteitä.

## FI

- Älä tyhjiöpakkaa tuoreiden sienten ja herkkusienten, valkosipulin ja pehmeiden juustojen kaltaisia elintarvikkeita, koska niistä voi syntyä bakteerikasvustoa.
- Kaikki vihannekset (kuten parsakaali, ruusukaali, keräkaali ja kukkakaali) tuottavat luontaisesti kaasua, jonka vuoksi tyhjiöpakkaus turpoaa muutamassa päivässä. Siksi vihannekset on jäähdytettävä ja pidettävä jääkaapissa tyhjiöpakkaamisen jälkeen.
- Jos tyhjiöpakkaat tuotteita, joissa on teräviä reunoja tai kulmia, kääri ne pehmeään materiaaliin tyhjiöpakkaamisen puhkeamisen estämiseksi.

## PÄÄOSAT

1. DRY/MOIST-painike
2. SEAL-painike
3. Merkkivalot
4. VAC SEAL -painike
5. STOP-painike
6. Merkkivalot

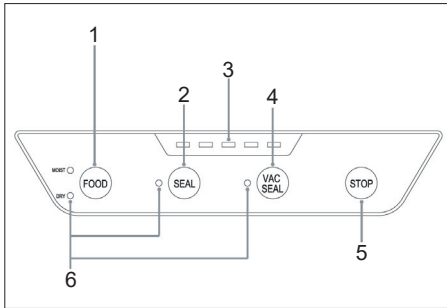

## FI

7. Silikoniin kosketuspalkki
8. VAC-painike (lisävaruste)
9. Tyhjiösuutin
10. Tyhjiökammio
11. Saumauskaistale
12. Saumauksen vaahtomuoviivieste

### Painikkeiden toiminnot

#### DRY/MOIST

DRY/MOIST-painikkeella voit valita kuivan tai märän ruoan. Vastaava merkkivalo syttyy palamaan. Kosteiksi ruuiksi katsotaan keitot ja vettä tai öljyä sisältävät ruuat, ja niiden tyhjiöinti- ja saumausaika on pitempi kuin kuivalla ruualla.

#### SEAL

Painamalla SEAL-saumauspainiketta tyhjiöpakkauksrullasta valmistuu suljetulla saamalla varustettu tyhjiöpakkaus.

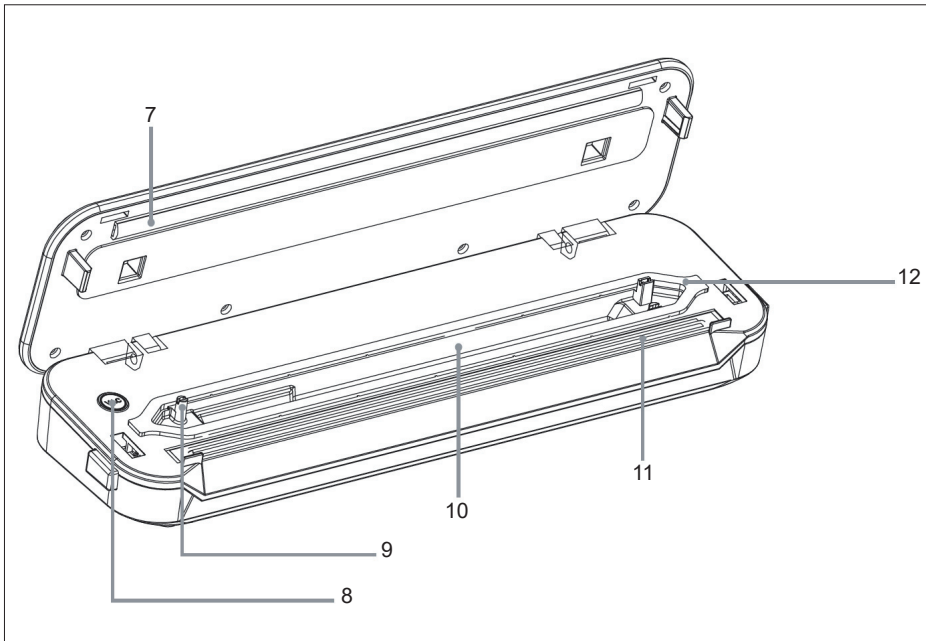

### VAC SEAL -painike

Painamalla VAC SEAL -painiketta ilma imeytyy tyhjiöpakkauksesta ulos ja sen jälkeen syntyy tiivis sauma.

### STOP-painike

Voit keskeyttää meneillään olevan toiminnan painamalla STOP-painiketta.

### TYHJIÖPUSSIN LEIKKAAMINEN

Sulje ylempi kansi, vedä ulos haluamasi pituus pussia, pidä pussista kiinni yhdellä kädessä ja liu'uta pussinleikkuri rullan poikki, niin saat halutun pituisen pussin.

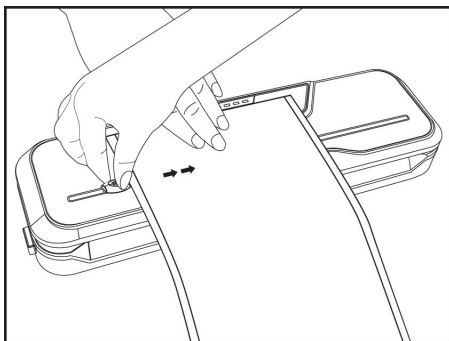

### KÄYTTÖ

Täytä pussi haluamallasi sisällöllä. Varmista, että pussin saumattavasta kohdasta on vähintään 6–8 cm etäisyys pussin sisältöön.

1. Aseta pussin avoin pää tyhjiökammioon.

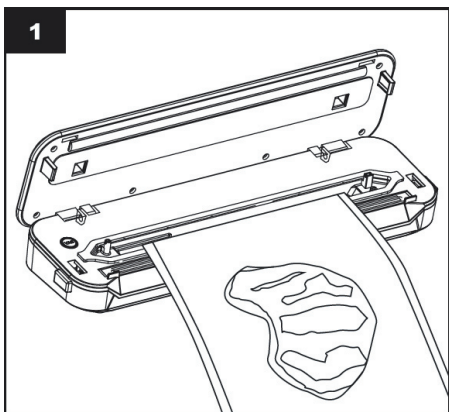

### FI

2. Sulje kansi ja paina kannen molemmista päistä. Kuulet napsahduksen ja kumpikin vapautuspainike ponnahtaa ylös, kun kansi on lukkiutunut asianmukaisesti.

Valitse ruoan Tyyppi MOIST/DRY-painikkeella (KOSTEA/KUIVA).

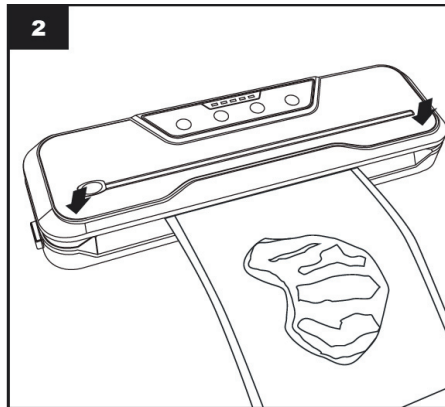

3. Jos haluat tehdä pussiin tyhjiön ja sulkea pussin, paina VAC SEAL -painiketta.

Jos haluat ainoastaan sulkea pussin, paina SEAL-painiketta.

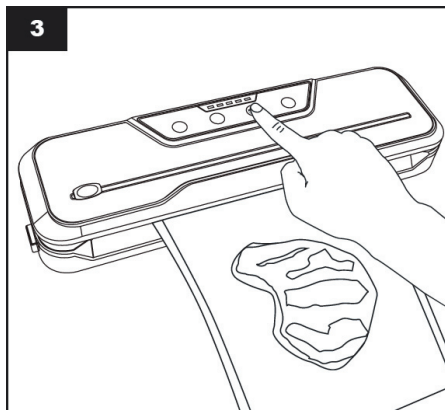

4. Kun SEAL-merkkivalo sammuu, toiminta on valmis. Avaa kansi painamalla kummankin pään vapautuspainikkeita ja irrota suljettu pussi.

Nosta tyhjiöpussi varovasti ulos. Voit laittaa pussin jääkaappiin tai pakastimeen.

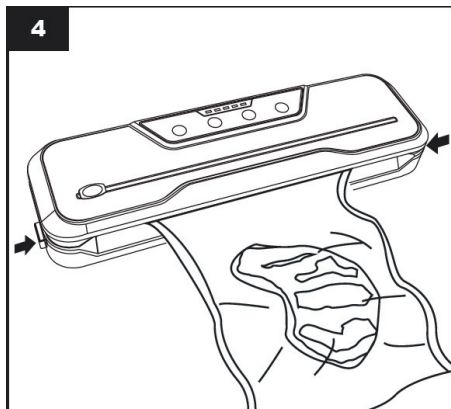

#### Tärkeää!

- Voit keskeyttää tyhjiöpakkaus- tai kuuma-saumausprosessin milloin vain painamalla STOP-painiketta.
- Jos samaan aikaan vilkkuu useita merkivaloja pitkän käytön jälkeen, ylikuumentumissuora on toiminut. Odota laitteen jäähtymistä 5–10 minuuttia, jolloin se palaa normaalitilaan.
- Jos pussi sulaa, saumauskaistale voi olla ylikuumentunut. Anna laitteen jäähtyä 60 sekunnin ajan, ennen kuin käytät sitä uudelleen.

## TYHJIÖSUUTIN

Tyhjiösuuttimella ilma poistetaan pusseista/astioista/pulloista. Tähän tarvitaan lisävarusteena saatava letku.

Kiinnitä letku suuttimeen ja tyhjiötävään kohteeseen ja paina VAC-painiketta.

Älä tuki tyhjiösuutinta, kun tyhjänsä pussia.

## FI

## TYHJIÖPAKKAAMISEN EDUT

Tyhjiöpakattu ruoka säilyy pidempään jääkaapissa tai pakastimessa, kuin ruoka, jonka pakkauksessa on ilmaa.

Jotkut ruoat voidaan myös kypsentää/lämmitellä laittamalla tyhjiöpakkaus vedellä täytettyyn astiaan tai mikroaaltouuniin. Kypsentaessasi ruokaa mikroaaltouunissa pistele pussiin reikiä haarukalla, niin että höyry pääsee ulos.

Laitteella voidaan myös saumata/tyhjiöpakata muita tuotteita, kuten henkilökohtaisia papereita, lääkkeitä jne. ennen matkaa, telttailua tai purjehtimista, niin että ne eivät kastu.

## PUHDISTUS

- Katkaise virta ja irrota pistoke pistorasiasta aina ennen laitteen puhdistusta.
- Älä upota laitetta veteen tai muuhun nesteeseen.
- Puhdista ulkopuoli kostealla liinalla. Käytä tarvittaessa vähän puhdistusainetta. Älä koskaan käytä hankaavia puhdistusaineita tai liuottimia. Kuivaa laite huolellisesti, ennen kuin käytät sitä uudelleen.
- Pyyhi ruoat tai nesteet tyhjiökammioista paperipyyhkeellä.
- Jos kuumennuslangassa on jäämiä pussista, voit tehdä sauman asettamatta pussia laitteeseen. Pyyhi kuumennuslanka varovasti ennen kuin se jäähtyy kokonaan.
- Jos laitetta ei käytetä pitkään aikaan, kantta ei saa lukita, jotta tiiviste ei puristu ohueksi ja heikennä laitteen toimintaa.

## VIANETSINTÄ

**Laite on kytketty verkkovirtaan, mutta ei muodosta tyhjiötä.**

- A. Varmista, että kansi on kunnolla kiinni.
- B. Varmista, että pussin avoin pää on oikein tyhjiökammiossa.
- C. Tarkista, ettei pussissa ole reikiä.
- D. Tarkista, ettei vaahtomuovitiiviste ole vääntynyt tai vahingoittunut.



**Ilma poistuu pussista mutta palautuu sinne.**

- A. Tarkista, onko pussissa reikä tai repeämä. Terävät esineet voivat rikkoa sen. Käytä tarvittaessa uutta pussia.
- B. Tarkista saumauksen sauma. Rypyt saumassa voivat päästää ilman sisään. Jos sellaisia on, leikkaa suljettu sauma ja saumaa uudelleen.
- C. Jos avoimessa päässä on kosteutta tai nestettä, leikkaa pussi auki ja pyyhi pois. Valitse kostea ruoka -asetus ja saumaa uudelleen.
- D. Jos ruokaa on varastoitu pitkään ja pussi on täynnä kaasua, se voi olla pilalla, jolloin se on hävitettävä.

## TIETOJA TUOTTEEN HÄVITTÄMISESTÄ JA KIERRÄTTÄMISESTÄ

Tämä Adexi-tuote on merkitty seuraavalla symbolilla:



Tuotetta ei siis saa hävittää tavallisen kotitalousjätteen mukana, vaan sähkö- ja elektroniikkajäte on hävitettävä erikseen.

Sähkö- ja elektroniikkalaiteromua koskevan SER-direktiivin mukaan jokaisen jäsenvaltion on järjestettävä asianmukainen sähkö- ja elektroniikkajätteen keräys, talteenotto, käsittely ja kierrätys. EU-alueen yksityiset kotitaloudet voivat palauttaa käytetyt laitteet maksutta erityisiin kierrätyspisteisiin.

Joissakin jäsenvaltioissa käytetty laite voidaan palauttaa sille jälleenmyyjälle, jolta se on ostettu, jos tilalle hankitaan uusi laite. Lisätietoja sähkö- ja elektroniikkajätteen käsittelystä saat lähimmältä jälleenmyyjältä, tukkukauppiaalta tai paikallisilta viranomaisilta.

**TAKUUEHDOT**

Takuu ei ole voimassa, jos

- edellä olevia ohjeita ei ole noudatettu
- laitteeseen on tehty muutoksia
- laitetta on käsitelty väärin tai rajusti tai se on kärsinyt muita vaurioita
- laitteen vika johtuu sähköverkon häiriöistä.

Kehitämme jatkuvasti tuotteidemme toimivuutta ja muotoilua, minkä vuoksi pidätämme oikeuden muuttaa tuotetta ilman etukäteisilmoitusta.

## USEIN KYSYTTYJÄ KYSYMYKSIÄ

Jos sinulla on laitteen käyttöä koskevia kysymyksiä etkä löydä vastauksia tästä käyttöohjeesta, käy Internet-sivuillamme osoitteessa [www.adexi.eu](http://www.adexi.eu).

Yhteystietomme ovat nähtävissä kotisivuillamme siltä varalta, että haluat ottaa meihin yhteyttä teknisiä kysymyksiä, korjauksia, lisävarusteita tai varaosia koskevissa asioissa.

## VALMISTETTU KIINASSA YRITYKSELLE

Adexi A/S

Lægårdsvej 9C

DK-8520 Lystrup

Tanska

Emme vastaa mahdollisista painovirheistä.



## UK

### INTRODUCTION



To get the best out of your new vacuum sealer, please read through these instructions carefully before using it for the first time. Take particular note of the safety precautions. We also recommend that you keep the instructions for future reference.

### GENERAL SAFETY INSTRUCTIONS

- This appliance may only be used by children aged from 8 years and above and persons with reduced physical, sensory or mental capabilities or lack of experience and knowledge if they are supervised or have been given instructions concerning use of the appliance in a safe way and understand the hazards involved. Children must not play with the appliance. Cleaning and user maintenance must not be performed by children without supervision.
- Never leave unattended when in use. Keep an eye on any children in the vicinity of the appliance when it is in use. The appliance is not a toy.
- Incorrect use of this appliance may cause personal injury or damage the appliance.
- Use for the intended purpose only. The manufacturer is not responsible for any injury or damage resulting from incorrect use or handling (see also Warranty Terms).
- For domestic use only. Not for outdoor or commercial use.
- Remove all packaging and transport materials from the inside and outside of the appliance.



  
**UK**

- Check that the appliance has no visible damage and that no parts are missing.
  - Do not use with any cords other than that supplied.
  - Check that it is not possible to pull or trip over the cord or any extension cord.
  - The appliance must not be used together with a timer switch or a separate remote control system.
  - Turn off the appliance and remove the plug from the socket when cleaning or when not in use.
  - Avoid pulling the cord when removing the plug from the socket. Instead, hold the plug.
- Keep the cord and appliance away from heat sources, hot objects and naked flames.
  - Ensure that the cord is fully extended.
  - The cord must not be twisted or wound around the appliance.
  - Check regularly that neither the cord nor plug is damaged and do not use the appliance if there is any damage, or if it has been dropped on the floor, dropped in water or damaged in any other way.
  - If the appliance, cord or plug have been damaged, have the appliance inspected and if necessary repaired by an authorised repairer.
- 
- 

UK

- Connect to 230 V, 50 Hz only. The warranty is not valid if the appliance is connected to incorrect voltage.
- Never try to repair the appliance yourself. Please contact the store where you bought the appliance for repairs under warranty.
- Unauthorised repairs or modifications will invalidate the warranty.
- Caution! Some parts of this appliance can become very hot and cause burns. Particular attention should be paid where children and vulnerable people are present.
- Keep the appliance and its cord out of reach of children aged less than 8 years.

## **SPECIAL SAFETY INSTRUCTIONS**

- The appliance must be allowed to cool for 60 seconds between each heat-sealing or vacuum-sealing.
- Do not overfill the bag. Always leave at least 6-8 cm between the bag contents and the top of the bag.
- Make sure that liquids or liquid foods do not get sucked into the appliance.
- Make sure that the bag is dry. Otherwise, it will be difficult to make a tight seal.
- Only use vacuum rolls recommended by the retailer. Do not use kitchen film or similar, as it may damage the appliance.

## UK

- Remove the bag as soon as it has been heat-sealed/sealed. If it is left in the appliance while the hot wire cools, it may stick to the appliance.
- Always keep the hot wire clean to avoid contaminating the food or substances to be packed.
- Always keep the hot wire clean of food residues and dirt so that the sealing power is not reduced.
- Do not use the vacuum or sealing function when the lid is open. Make sure that the lid is locked before using the vacuum or sealing function.
- It is inevitable that small amounts of crumbs, liquid or food particles will get into the vacuum channel. Empty the drip tray after each use.
- Make sure that there are no crumbs, liquid or other impurities in the place where the sealed seam is to be made.
- Do not vacuum pack foods such as fresh champignons and mushrooms, garlic and soft cheeses, as this can cause bacterial growth.
- All vegetables (including broccoli, Brussels sprouts, cabbage and cauliflower) produce natural gas, which will cause the vacuum pack to swell within a few days. The vegetables should therefore be cooled down and kept refrigerated after vacuum packing.
- If you vacuum pack items with sharp edges or corners, wrap them in a soft material so as not to puncture the vacuum pack.

**MAIN COMPONENTS**

- 1. DRY/MOIST button
- 2. SEAL button
- 3. Indicators
- 4. VAC SEAL button
- 5. STOP button
- 6. Indicators

- 7. Silicone contact bar
- 8. VAC button (accessory)
- 9. Vacuum nozzle
- 10. Vacuum chamber
- 11. Sealing strip
- 12. Sealing foam gasket

**Button functions**

**DRY/MOIST**

Press the DRY/MOIST button to choose between dry and moist foods. The corresponding indicator comes on. Moist foods contain soup, water or oil, and the vacuum and sealing time is longer than with dry food.

**SEAL**

Press the SEAL button to make a sealed seam when you make vacuum bags from a vacuum roll.

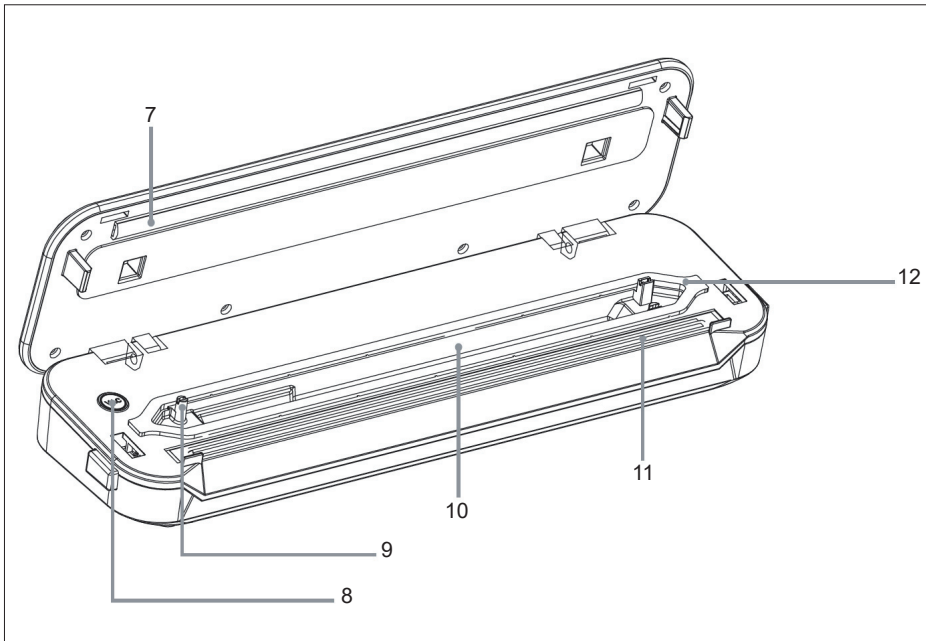
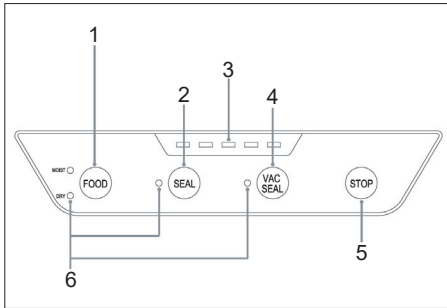

**VAC SEAL**

Press the VAC SEAL button to suck the air out of the vacuum pack and make a sealed seam once you have sucked the air out of a vacuum package.

**STOP**

Press the STOP button stop the current process immediately.

**CUTTING THE VACUUM BAG**

Close the upper lid cover, pull out the desired bag length, hold the bag with one hand, and slide the bag cutter across the roll to obtain the desired bag length.

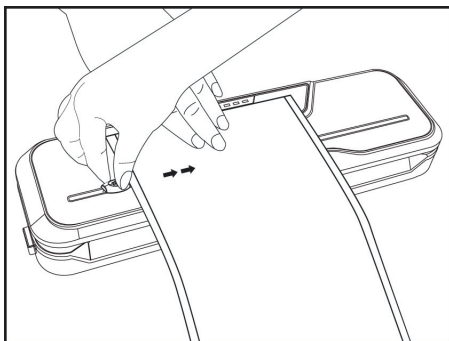
**USE**

Fill the bag with the required contents. Make sure that there is at least 6-8 cm from the contents to the place where the bag will be sealed.

1. Put the open end of bag into vacuum chamber.

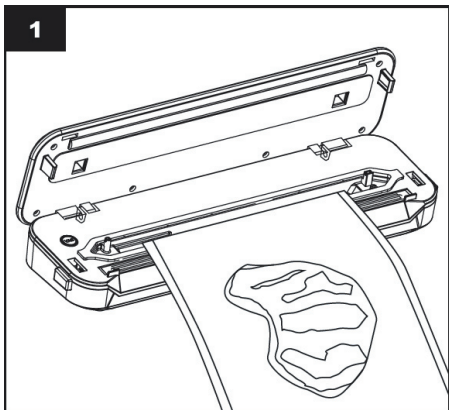

2. Close the lid and press on both end of the lid. You will hear a "clicking" sound with both release buttons pop up if the lid is properly locked.

Select food type using the MOIST/DRY button.

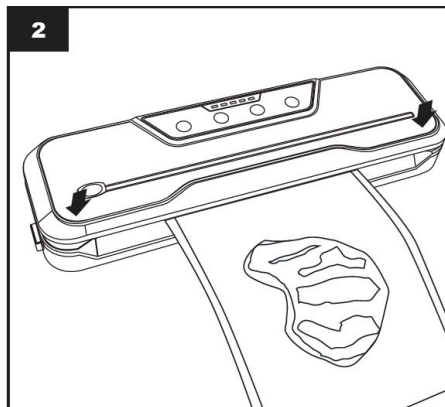

3. Press VAC SEAL button if you want to vacuum and seal the bag.

Press SEAL button if you want to seal the bag only.

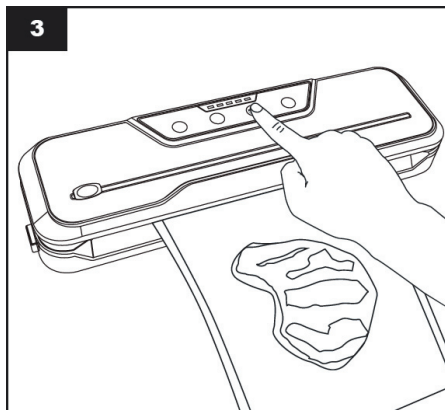

4. When SEAL indicator light turns off, the process is completed. Press release buttons at both ends to open the lid and remove the sealed bag.

Carefully lift out the vacuum bag. You can place the bag in the refrigerator or freezer.

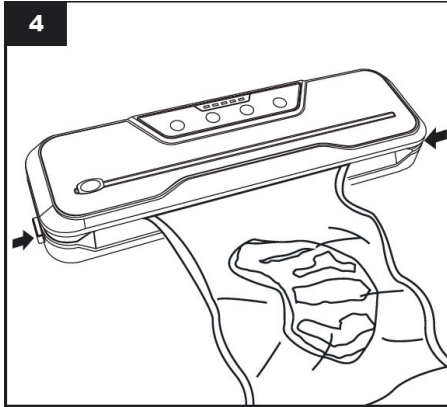

#### NB!

- You can interrupt the vacuum or sealing process at any time by pressing the STOP button.
- If several indicators are flashing at the same time after continuous working, overheating protection activated. Please wait for 5-10 minutes for cooling down and the appliance will be back in normal mode.
- If the bag melts, the sealing strip may be overheated. Allow the appliance to cool for 60 seconds before using it again.

### VACUUMING NOZZLE

The vacuum nozzle is used for removing air from bags/canisters/bottles. An accessory hose is required.

Attach the hose to the nozzle and the object to be vacuumed, and press the VAC button.

Do not block the vacuum nozzle when vacuuming a bag.

### ADVANTAGES OF VACUUM SEALING

Vacuum-packed food keeps better and longer in the fridge or freezer compared to food in packaging with air in it.

Some types of food can also be cooked/re-heated by putting the sealed bag into a dish of water or in a microwave oven. When cooking food in a microwave oven, prick holes in the bag with a fork so that steam can escape.

It is also possible to seal/vacuum-seal items such as personal papers, medicines, etc. for travelling, camping or sailing so they do not get wet.

### CLEANING

- Always switch the appliance off at the wall socket and unplug before cleaning.
- Do not immerse the appliance in water or other liquids.
- Clean the outer surface using a damp cloth and, if necessary, a little detergent. Never use abrasive detergents or solvents. Dry the appliance thoroughly before using it again.
- Wipe away any food or liquid on the vacuum chamber with paper towel.
- If there are bag residues on the hot wire, you can make a seal without placing a bag in the appliance. Carefully wipe the hot wire before it is completely cold again.
- If the appliance will not be used for a prolonged period, the lid must not be locked to prevent the seal from being squeezed, which would impair the appliance's function.



## TROUBLESHOOTING

**The appliance is plugged in, but cannot vacuum.**

- Ensure the lid is properly closed.
- Ensure the opening end of the bag is correctly placed into the vacuum chamber.
- Check if the bag is punctured.
- Check if the foam sealing gasket is deformed or damaged.

**Air is removed from the bag, but re-enters.**

- Check if there is a hole or puncture on the bag. It may be punctured by sharp items. Use a new bag if necessary.
- Check the sealing seam. Any wrinkle along the sealing seam may cause air re-entering. If yes, simply cut the sealed edge and re-seal.
- If there is moisture or liquid at the opening end, cut the bag and wipe it away. Then choose MOIST FOOD setting and reseal.
- If the food has been stored for a long time and the bag is full of gases, it may be spoiled and must be discarded.

## INFORMATION ON DISPOSAL AND RECYCLING OF THIS PRODUCT

Please note that this Adexi product is marked with this symbol:



This means that this product must not be disposed of along with ordinary household waste, as electrical and electronic waste must be disposed of separately.

According to the WEEE directive, every member state must ensure correct collection, recovery, handling and recycling of electrical and electronic waste. Private households in the EU can take used equipment to special recycling stations free of charge.

In certain member states, used appliances can be returned to the retailer where they were bought on the condition you buy new products. Contact your retailer, distributor or the municipal authorities for further information on what to do with electrical and electronic waste.

## WARRANTY TERMS

The warranty does not apply:

- if the above instructions have not been followed
- if the appliance has been interfered with
- if the appliance has been mishandled, subjected to rough treatment, or has suffered any other form of damage
- if the appliance is faulty due to faults in the electricity supply.

Due to the constant development of our products in terms of function and design, we reserve the right to make changes to the product without prior warning.

## FREQUENTLY ASKED QUESTIONS

If you have any questions regarding the use of the appliance and cannot find the answer in this user guide, please try our website at [www.adexi.eu](http://www.adexi.eu).

You can also see contact details on our website if you need to contact us for technical questions, repairs, accessories or spare parts.

## MANUFACTURED IN CHINA FOR

Adexi A/S

Lægårdsvej 9C

DK-8520 Lystrup

Denmark

We cannot be held responsible for any printing errors.

## EINFÜHRUNG

Bevor Sie Ihr neues Vakuummiergerät erstmals in Gebrauch nehmen, sollten Sie diese Anleitung sorgfältig durchlesen. Beachten Sie insbesondere die Sicherheitshinweise. Bewahren Sie die Anleitung auf, damit Sie darin nachschlagen können.

## ALLGEMEINE SICHERHEITSHINWEISE

- Dieses Gerät kann von Kindern ab dem Alter von 8 Jahren und von Personen mit eingeschränkten körperlichen und geistigen Fähigkeiten sowie Wahrnehmungsstörungen bzw. von Personen, die über keinerlei Erfahrung oder Wissen im Umgang mit dem Gerät verfügen, benutzt werden, wenn sie beim Gebrauch beaufsichtigt werden oder im sicheren Gebrauch des Geräts angeleitet wurden und die damit verbundenen Gefahren verstehen.
- Kinder dürfen mit dem Gerät nicht spielen. Das Reinigen und die vom Benutzer durchzuführende Wartung darf nicht durch unbeaufsichtigte Kinder erfolgen.
- Lassen Sie das eingeschaltete Gerät nicht unbeaufsichtigt. Behalten Sie Kinder im Auge, die sich in der Nähe des Geräts aufhalten, während dieses in Gebrauch ist. Das Gerät ist kein Spielzeug!
- Der unsachgemäße Gebrauch des Geräts kann zu Verletzungen oder Beschädigungen des Geräts führen.

## DE

- Benutzen Sie das Gerät nur zu dem in der Bedienungsanleitung genannten Zweck. Der Hersteller haftet nicht für Personen- oder Sachschäden, die durch unsachgemäße Verwendung oder Handhabung entstehen (siehe auch Garantiebedingungen).
- Nur für den Gebrauch im Haushalt. Dieses Gerät eignet sich nicht für den gewerblichen Gebrauch oder den Gebrauch im Freien.
- Sämtliche Verpackungsmaterialien im Gerät und darum herum entfernen.
- Das Gerät auf sichtbare Schäden und fehlende Teile überprüfen.
- Nur mit den mitgelieferten Kabeln verwenden.
- Achten Sie darauf, dass Personen nicht über das Kabel bzw. Verlängerungskabel stolpern können.
- Das Gerät darf nicht zusammen mit einem externen Timer oder einem separaten Fernbedienungssystem verwendet werden.
- Vor dem Reinigen des Geräts bzw. wenn es nicht benutzt werden soll, ist es abzuschalten und der Stecker aus der Steckdose zu ziehen.
- Ziehen Sie nicht am Kabel, um den Stecker aus der Steckdose zu ziehen. Ziehen Sie stattdessen am Stecker.
- Das Gerät (inkl. Kabel) darf nicht in der Nähe von Wärmequellen, heißen Gegenständen oder offenem Feuer verwendet werden.

## DE

- Vergewissern Sie sich, dass das Kabel ganz ausgerollt ist.
- Das Kabel darf nicht geknickt oder um das Gerät gewickelt werden.
- Überprüfen Sie regelmäßig, ob Kabel oder Stecker beschädigt sind, und verwenden Sie das Gerät nicht, wenn dies der Fall ist, wenn es auf den Boden oder in Wasser gefallen ist bzw. auf andere Weise beschädigt wurde.
- Wenn Gerät, Kabel und/oder Stecker beschädigt sind, muss das Gerät überprüft und ggf. von einem Fachmann repariert werden.
- Nur an ein Stromnetz mit 230 V / 50 Hz anschließen! Die Garantie erlischt, wenn das Gerät an eine falsche Spannung angeschlossen wird.
- Versuchen Sie auf keinen Fall, selber das Gerät zu reparieren! Bei Reparaturen, die unter die Garantiebedingungen fallen, wenden Sie sich an Ihren Händler.
- Bei nicht autorisierten Reparaturen oder Änderungen erlischt die Garantie.
- Achtung! Teile dieses Geräts können sehr heiß werden und Verbrennungen verursachen. Wenn Kinder oder schutzbedürftige Personen anwesend sind, müssen Sie besonders aufmerksam sein.
- Sorgen Sie dafür, dass Kinder unter 8 Jahren das Gerät und sein Kabel nicht erreichen können.

## **SPEZIELLE SICHERHEITSHINWEISE**

Das Gerät muss zwischen der Heißversiegelung und dem Vakuumieren 60 Sekunden lang abkühlen.

- Überfüllen Sie den Beutel nicht. Lassen Sie stets 6-8 cm Platz zwischen dem Beutelinhalt und der Oberseite des Beutels.
- Achten Sie darauf, dass keine Flüssigkeiten oder flüssige Lebensmittel in das Gerät gesaugt werden.
- Vergewissern Sie sich, dass der Beutel trocken ist. Ansonsten ist es schwierig, ihn dicht zu versiegeln.

**DE**

- Verwenden Sie nur vom Händler empfohlene Vakuumrollen. Verwenden Sie niemals Küchenfolie oder dergleichen, da sie das Gerät beschädigen kann.
- Entfernen Sie den Beutel, sobald er heißversiegelt/versiegelt wurde. Falls er im Gerät bleibt, während der Schweißdraht abkühlt, kann er am Gerät kleben bleiben.
- Halten Sie den Schweißdraht stets auf Abstand, um zu vermeiden, dass die zu verpackenden Lebensmittel oder Substanzen kontaminiert werden.
- Halten Sie den Schweißdraht stets auf Abstand zu Essensresten und Schmutz, damit die Schweißkraft nicht reduziert wird.

- Verwenden Sie die Vakuum- oder Versiegelungsfunktion nicht bei offenem Deckel. Vergewissern Sie sich, dass der Deckel verriegelt ist, bevor Sie die Vakuum- oder Versiegelungsfunktion verwenden.
- Es lässt sich nicht vermeiden, dass kleine Mengen an Krümeln, Flüssigkeit oder Essenspartikeln in den Vakuumkanal gelangen. Leeren Sie die Abtropfschale nach jedem Gebrauch.
- Vergewissern Sie sich, dass an der Stelle, an der die Versiegelung erfolgt, keine Krümel, Flüssigkeiten oder andere Unreinheiten vorhanden sind.

## DE

- Vakuumieren Sie keine Lebensmittel wie frische Champignons und Pilze, Knoblauch und Weichkäse, da dies zu Bakterienwachstum führen kann.
- Sämtliche Gemüsearten (einschließlich Broccoli, Rosenkohl, Kohl und Blumenkohl) erzeugen natürliche Gase, durch die die Vakuumpackung innerhalb weniger Tage anschwillt. Gemüse sollte daher nach dem Vakuumieren abgekühlt und im Kühlschrank aufbewahrt werden.
- Falls Sie Artikel mit scharfen Kanten oder Ecken vakuumieren, müssen Sie diese in ein weiches Material einwickeln, damit die Vakuumpackung nicht durchlöchert wird.

## HAUPTKOMPONENTEN

1. TROCKEN/NASS-Taste
2. VERSIEGELN-Taste
3. Anzeigeleuchten
4. VAK-VERS-Taste
5. STOPP-Taste
6. Anzeigeleuchten

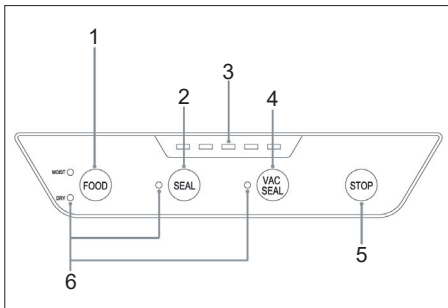

## DE

7. Silikonkontaktleiste
8. VAK-Taste (Zubehör)
9. Vakuumdüse
10. Vakuumkammer
11. Versiegelungsstreifen
12. Versiegelungsschaumdichtung

### Tastenfunktionen

#### TROCKEN/NASS

Drücken Sie die Taste „TROCKEN/NASS“, um zwischen trockenen und nassen Lebensmitteln zu wählen. Die entsprechende Anzeige leuchtet auf. Nasse Lebensmittel umfassen Suppe, Wasser oder Öl, und die Vakuumier- und Versiegelungszeit ist länger als bei trockenen Lebensmitteln.

#### VERSIEGELN

Drücken Sie die Taste „VERSIEGELN“, um eine versiegelte Naht zu erzeugen, wenn Sie Vakuumbutel aus einer Vakuumrolle machen.

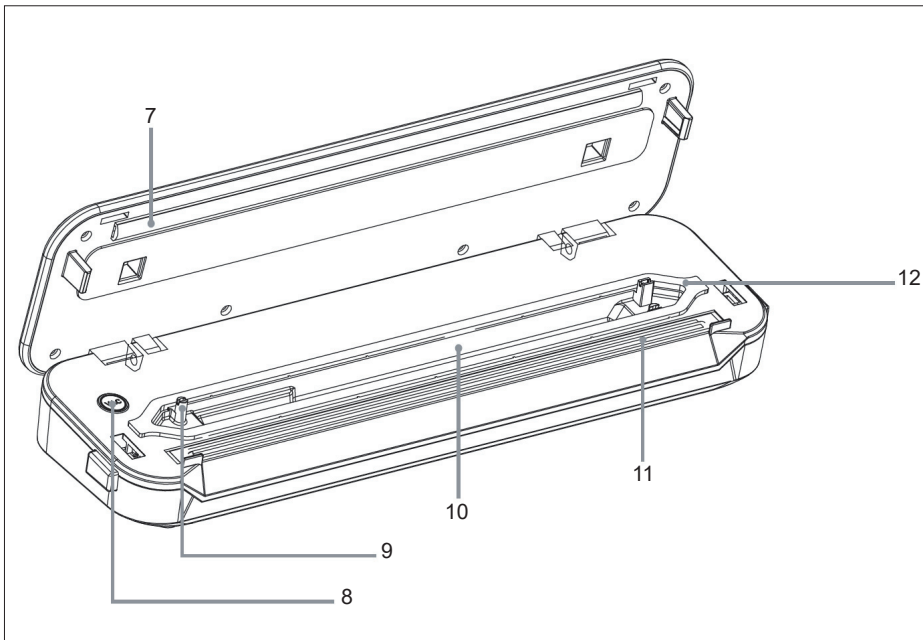

DE

### VAK-VERS

Drücken Sie die Taste „VAK-VERS“, um die Luft aus der Vakuumpackung zu saugen und eine versiegelte Naht zu erzeugen, nachdem Sie die Luft aus einer Vakuumpackung gesaugt haben.

### STOPP

Drücken sie die STOPP-Taste, um den laufenden Vorgang sofort zu stoppen.

### SCHNEIDEN DES VAKUUMBEUTELS

Schließen Sie die obere Abdeckung, ziehen Sie die gewünschte Beutellänge heraus, halten Sie den Beutel mit einer Hand, und lassen Sie den Beutelschneider über die Rolle gleiten, um die gewünschte Beutellänge zu erhalten.

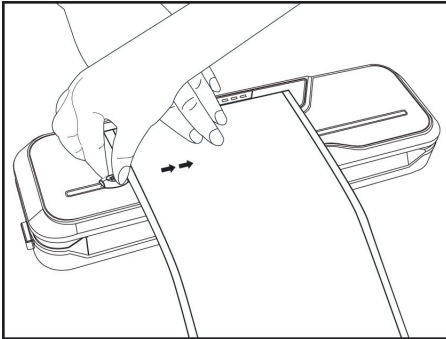

### GEBRAUCH

Füllen Sie den Beutel mit dem gewünschten Inhalt. Vergewissern Sie sich, dass von dem Inhalt bis zu der Stelle, an der der Beutel versiegelt wird, mindestens 6 -8 cm Abstand sind.

1. Bringen Sie das offene Ende des Beutels in der Vakuumkammer an.

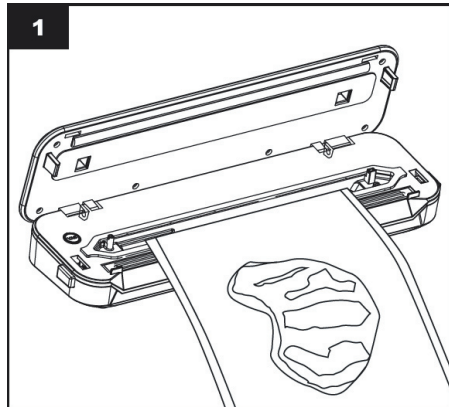

2. Schließen Sie den Deckel und drücken Sie auf beide Enden des Deckels. Sie hören einen Klickton, wenn die beiden Entriegelungstasten hochkommen, wenn der Deckel korrekt geschlossen ist.

Wählen Sie den Lebensmitteltyp mit der TROCKEN/NASS-Taste.

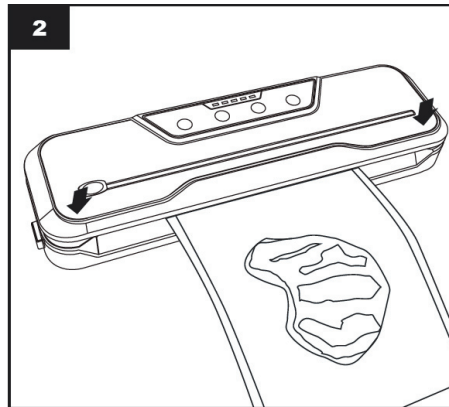



- Drücken Sie die VAK-VERS-Taste, wenn Sie den Beutel vakuumieren und versiegeln möchten.

Drücken Sie die VERSIEGELN-Taste, wenn Sie den Beutel nur versiegeln möchten.

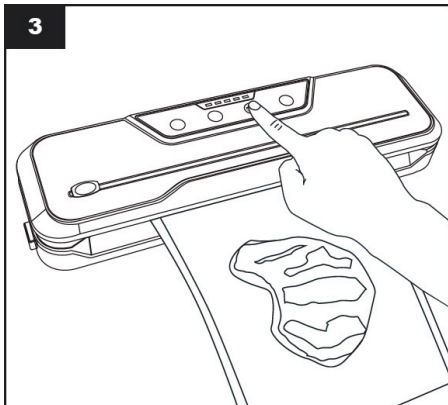

- Wenn die VERSIEGELN-Anzeige erlischt, ist der Prozess abgeschlossen. Drücken Sie die Entriegelungstasten an beiden Enden, um den Deckel zu öffnen und den versiegelten Beutel zu entfernen.

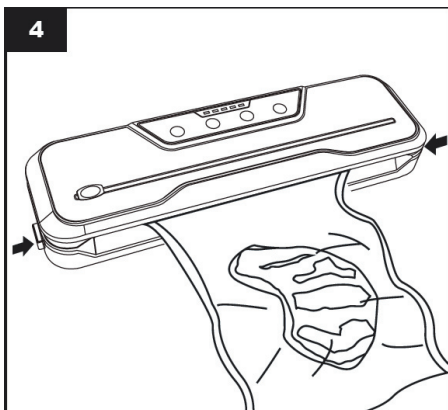

Heben Sie den Vakuumbbeutel vorsichtig heraus. Sie können den Beutel in den Kühlschrank oder die Gefriertruhe legen.

### ACHTUNG!

- Der Vakuumier- oder der Versiegelungsprozess kann jederzeit durch Drücken der Taste STOPP unterbrochen werden.
- Wenn nach Dauerbetrieb mehrere Anzeigen gleichzeitig blinken, ist der Überhitzungsschutz aktiviert. Bitte warten Sie 5-10 Minuten, damit das Gerät abkühlen kann und wieder in den Normalmodus zurückkehrt.
- Wenn der Beutel schmilzt, kann der Versiegelungsstreifen überhitzt sein. Das Gerät vor erneutem Gebrauch mindestens 60 Sekunden abkühlen lassen.

### VAKUUMDÜSE

Die Vakuumdüse wird zum Absaugen von Luft aus Beuteln/Kanistern/Flaschen verwendet. Ein Zubehörschlauch ist erforderlich.

Bringen Sie den Schlauch an der Düse und dem zu vakuumierenden Objekt an und drücken Sie die VAK-Taste.

Blockieren Sie die Vakuumdüse nicht während des Vakuumierens eines Beutels.

### VORTEILE DER VAKUUM-VERSIEGELUNG

Vakuumverpackte Lebensmittel sind im Vergleich zu mit Luft verpackten Lebensmitteln besser und länger im Kühlschrank oder in der Gefriertruhe haltbar.

Manche Lebensmittel können auch gekocht/aufgewärmt werden, indem der versiegelte Beutel in einen Teller mit Wasser oder ein Mikrowellengerät gelegt wird. Wenn Sie Lebensmittel in einem Mikrowellengerät zubereiten, müssen Sie mit einer Gabel Löcher in den Beutel stechen, damit der Dampf austreten kann.

Man kann auch wichtige Schriftstücke, Arzneimittel usw. für Reisen, Camping oder Segeln versiegeln/vakuumversiegeln, damit sie nicht nass werden.

## REINIGEN

- Ziehen Sie stets den Stecker aus der Steckdose, bevor Sie das Gerät reinigen.
- Tauchen Sie das Gerät nicht in Wasser oder andere Flüssigkeiten ein.
- Reinigen Sie die Außenoberfläche mit einem feuchten Tuch und erforderlichenfalls mit ein wenig Reinigungsmittel. Keine Scheuer- oder Lösungsmittel verwenden. Lassen Sie das Gerät gründlich trocknen, bevor Sie es erneut verwenden.
- Wischen Sie Lebensmittel oder Flüssigkeiten mit einem Papierhandtuch von der Vakuumkammer ab.
- Falls am Schweißdraht Beutelreste anhaften, können Sie eine Versiegelung durchführen, ohne einen Beutel im Gerät zu platzieren. Wischen Sie den Schweißdraht sorgfältig ab, bevor er wieder vollständig kalt ist.
- Wenn das Gerät längere Zeit nicht benutzt wird, darf der Deckel nicht verriegelt werden, um ein Zusammendrücken der Versiegelung zu verhindern, was die Funktion des Geräts beeinträchtigen würde.

## FEHLERSUCHE

**Das Gerät ist eingesteckt, vakuumiert jedoch nicht.**

- A. Vergewissern Sie sich, dass der Deckel korrekt geschlossen ist.
- B. Vergewissern Sie sich, dass das offene Ende des Beutels korrekt in der Vakuumkammer platziert ist.
- C. Prüfen Sie, ob der Beutel durchlöchert ist.
- D. Überprüfen Sie, ob die Schaumversiegelungsdichtung deformiert oder beschädigt ist.

**Luft wird aus dem Beutel gesaugt, tritt jedoch wieder ein.**

- A. Überprüfen Sie, ob der Beutel ein Loch hat. Er kann von scharfen Gegenständen durchlöchert worden sein. Verwenden Sie erforderlichenfalls einen neuen Beutel.
- B. Überprüfen Sie die Versiegelungsnaht. Jede Falte an der Versiegelungsnaht kann zum Wiedereintritt von Luft führen. Ist dies der Fall, einfach die versiegelte Kante abschneiden und neu versiegeln.
- C. Wenn am geöffneten Ende Feuchtigkeit oder Flüssigkeit ist, schneiden Sie den Beutel ab und wischen Sie es weg. Wählen Sie dann die Einstellung NASSES LEBENSMITTEL und versiegeln Sie ihn erneut.
- D. Wenn das Lebensmittel lange Zeit aufbewahrt wurde und der Beutel voller Gas ist, kann es verdorben sein und muss entsorgt werden.

## INFORMATIONEN ZUR ENTSOR- GUNG UND ZUM RECYCLING DIESES PRODUKTS

Dieses Adexi-Produkt trägt dieses Zeichen:



Es zeigt an, dass das Produkt nicht zusammen mit normalem Haushaltsmüll entsorgt werden darf, da Elektro- und Elektronikschrott gesondert zu entsorgen ist.

Gemäß der WEEE-Richtlinie muss jeder Mitgliedstaat die ordnungsgemäße Sammlung, Verwertung, Handhabung und das Recycling von Elektro- und Elektronikschrott sicherstellen. Private Haushalte im Bereich der EU können ihre gebrauchten Geräte kostenfrei an speziellen Recyclingstationen abgeben.

In bestimmten Mitgliedstaaten können Geräte bei dem Händler abgegeben werden, bei dem sie gekauft wurden, vorausgesetzt, man kauft neue Produkte. Wenden Sie sich an Ihren Händler oder die Stadtverwaltung, um weitere Informationen zum Umgang mit Elektro- und Elektronikschrott zu erhalten.

## GARANTIEBEDINGUNGEN

Die Garantie gilt nicht,

- wenn die vorstehenden Hinweise nicht beachtet werden;
- wenn unbefugte Eingriffe am Gerät vorgenommen wurden
- wenn das Gerät unsachgemäß behandelt, Gewalt ausgesetzt oder anderweitig beschädigt worden ist
- wenn der Mangel auf Fehler im Leitungsnetz zurückzuführen ist.

Wegen der fortlaufenden Entwicklung unserer Produkte behalten wir uns das Recht auf Änderungen ohne vorherige Ankündigung vor.

## HÄUFIG GESTELLTE FRAGEN

Falls Sie Fragen zum Gebrauch dieses Geräts haben und die Antworten nicht in dieser Gebrauchsanweisung finden können, besuchen Sie bitte unsere Website [www.adexi.eu](http://www.adexi.eu).

Sie finden dort auch Kontaktdaten für den Fall, dass Sie mit uns bezüglich technischer Fragen, Reparaturen, Zubehör oder Ersatzteile Kontakt aufnehmen möchten.

## IN CHINA HERGESTELLT FÜR

Adexi A/S

Lægårdsvej 9C

DK-8520 Lystrup

Dänemark

Druckfehler vorbehalten.