

Lenco

Model LPJ-900WH



User manual - FULL HD 1080P LCD projector with Bluetooth
Gebruikershandleiding - FULL HD 1080P lcd-projector met bluetooth
Benutzerhandbuch – FULL HD 1080P LCD-Projektor mit Bluetooth
Mode d’emploi - Projecteur LCD FULL HD 1080P avec Bluetooth
Manual del usuario - Projector LCD FULL HD 1080p con Bluetooth
Brugervejledning – LCD-projektor i fuld HD 1080p med Bluetooth
Bruksanvisning – LCD-projektor med FULL HD 1080P och Bluetooth

Index	
English	2
Nederlands	29
Deutsch	59
Français	92
Español	124
Dansk/Norsk.....	155
Svenska	184

Version : 1.0

CAUTION:

Usage of controls or adjustments or performance of procedures other than those specified herein may result in hazardous radiation exposure.

PRECAUTIONS BEFORE USE

KEEP THESE INSTRUCTIONS IN MIND:

1. Do not cover or block any ventilation openings. When placing the device on a shelf, leave 5 cm (2") free space around the whole device.
2. Install in accordance with the supplied user manual.
3. Keep the device away from heat sources such as radiators, heaters, stoves, candles and other heat-generating products or naked flame. The apparatus can only be used in moderate climates. Extremely cold or warm environments should be avoided. Working temperature between 0° and 35° C.
4. Avoid using the device near strong magnetic fields.
5. Electrostatic discharge can disturb normal usage of this device. If so, simply reset and restart the device following the instruction manual. During file transmission, please handle with care and operate in a static-free environment.
6. Warning! Never insert an object into the product through the vents or openings. High voltage flows through the product and inserting an object can cause electric shock and/or short circuit internal parts. For the same reason, do not spill water or liquid on the product.
7. Do not use in wet or moist areas such as bathrooms, steamy kitchens or near swimming pools.
8. The apparatus shall not be exposed to dripping or splashing and make sure that no objects filled with liquids, such as vases, are placed on or near the apparatus.
9. Do not use this device when condensation may occur. When the unit is used in a warm wet room with damp, water droplets or condensation may occur inside the unit and the unit could maybe not work properly; let the unit stand in power OFF for 1 or 2 hours before turning on the power: the unit should be dry before getting any power.
10. Although this device is manufactured with the utmost care and checked several times before leaving the factory, it is still possible that problems may occur, as with all electrical appliances. If you notice smoke, an excessive build-up of heat or any other unexpected phenomena, you should disconnect the plug from the main power socket immediately.

11. This device must operate on a power source as specified on the specification label. If you are not sure of the type of power supply used in your home, consult your dealer or local power company.
12. Keep away from rodents. Rodents enjoy biting on power cords.
13. To clean the device, use a soft dry cloth. Do not use solvents or petrol based fluids. To remove severe stains, you may use a damp cloth with dilute detergent.
14. The supplier is not responsible for damage or lost data caused by malfunction, misuse, modification of the device or battery replacement.
15. Do not interrupt the connection when the device is formatting or transferring files. Otherwise, data may be corrupted or lost.
16. If the unit has USB playback function, the usb memory stick should be plugged into the unit directly. Don't use an usb extension cable because it can cause interference resulting in failing of data.
17. The rating label has been marked on the bottom or back panel of the apparatus.
18. This device is not intended for use by people (including children) with physical, sensory or mental disabilities, or a lack of experience and knowledge, unless they're under supervision or have received instructions about the correct use of the device by the person who is responsible for their safety.
19. This product is intended for non professional use only and not for commercial or industrial use.
20. Make sure the unit is adjusted to a stable position. Damage caused by using this product in an unstable position vibrations or shocks or by failure to follow any other warning or precaution contained within this user manual will not be covered by warranty.
21. Never remove the casing of this apparatus.
22. Never place this apparatus on other electrical equipment.
23. Do not allow children access to plastic bags.
24. Only use attachments/accessories specified by the manufacturer.
25. Refer all servicing to qualified service personnel. Servicing is required when the apparatus has been damaged in any way, such as the power supply cord or the plug, when liquid has been spilled or objects have fallen into the apparatus, when the apparatus has been exposed to rain or moisture, does not operate normally, or has been dropped.
26. Prolonged exposure to loud sounds from personal music players may lead to temporary or permanent hearing loss.
27. If the product is delivered with power cable or AC power adaptor :

- If any trouble occur, disconnect the AC power card and refer servicing to qualified personnel.
 - To completely disconnect the power input, the mains plug of the apparatus shall be disconnected from the mains, as the disconnect device is the mains plug of apparatus.
 - Don't step on or pinch the power adaptor. Be very careful, particularly near the plugs and the cable's exit point. Do not place heavy items on the power adaptor, which may damage it. Keep the entire device out of children's reach! When playing with the power cable, they can seriously injure themselves.
 - Unplug this device during lightning storms or when unused for a long period.
 - The socket outlet must be installed near the equipment and must be easily accessible.
 - Do not overload ac outlets or extension cords. Overloading can cause fire or electric shock.
 - Devices with class 1 construction should be connected to a main socket outlet with a protective earthed connection.
 - Devices with class 2 construction do not require a earthed connection.
 - Always hold the plug when pulling it out of the main supply socket. Do not pull the power cord. This can cause a short circuit.
 - Do not use a damaged power cord or plug or a loose outlet. Doing so may result in fire or electric shock.
28. If the product contains or is delivered with a remote control containing coin / cell batteries:
- Warning:
- "Do not ingest battery, Chemical Burn Hazard" or equivalent working.
 - [The remote control supplied with] This product contains a coin / button cell battery is swallowed, it can cause severe internal burns in just 2 hours and can lead to death.
 - Keep new and used batteries away from children.
 - If the battery compartment does not close securely, stop using the product and keep it away from children.
 - If you think batteries might have been swallowed or placed inside any part of the body, seek immediate medical attention.
29. Caution about the use of Batteries:
- Danger of explosion if battery is incorrectly replaced. Replace only with the same or equivalent type.

- Battery cannot be subjected to high or low extreme temperatures, low air pressure at high altitude during use, storage or transportation.
- Replacement of a battery with an incorrect type that can result in an explosion or the leakage of flammable liquid or gas.
- Disposal of a battery into fire or a hot oven, or mechanically crushing or cutting of a battery, that can result in an explosion.
- Leaving a battery in an extremely high temperature surrounding environment that can result in an explosion or that leakage of flammable liquid or gas.
- A battery subjected to extremely low air pressure that may result in an explosion or the leakage of flammable liquid or gas.
- Attention should be drawn to the environmental aspects of battery disposal.

INSTALLATION

- Unpack all parts and remove protective material.
- Do not connect the unit to the mains before checking the mains voltage and before all other connections have been made.

Do not connect the unit to the mains before checking the mains voltage and before all other connections have been made. Packing Included:



Main unit



Remote (2 X AAA batteries not included)

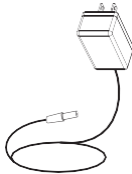

AC Power Adapter

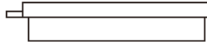

Lens Cover

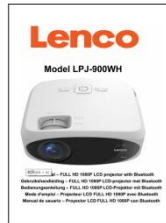

User Manual

Remove & Close The Lens Cover

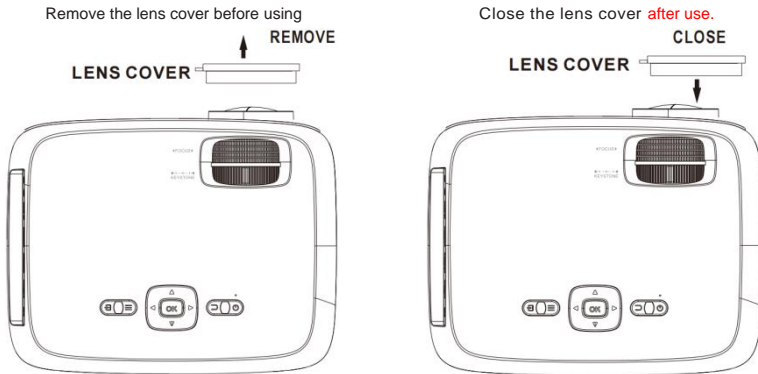

Placing Your Projector

Your projector can be installed in four different configurations (see picture below):

Table mounting front:

Select this location with the projector is placed in front of the screen. This is the most common way to position the projector for quick setup and portability.

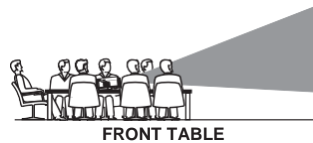

Ceiling mounting front:

Select this location when the projector is mounted upside down at the ceiling in front of the screen.

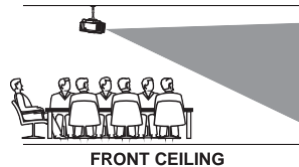

NOTE: A projector mount is required to mount the projector on the ceiling.

Table mounting rear:

Select this location if you want to place the projector at the rear of the screen.

NOTE: That a special rear projection screen is required.

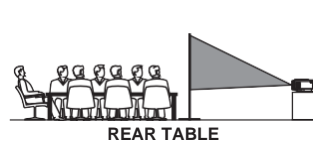

Ceiling mounting rear:

Select this location when the projector is mounted upside down at the ceiling at the rear of the screen.

NOTE: That a projector mount and a rear projection screen is required to mount the projector on the ceiling.

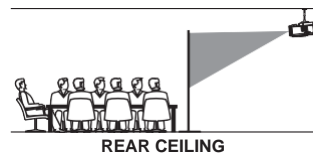

To Reduce Image Distortion

It is recommended to move the projector as close to center of screen.

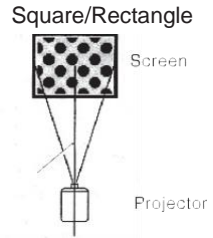

Distance Between The Projector And Screen

Measure the distance between the projector and where you want to position the screen. This is the projection distance and the screen diagonal indicated in inches.

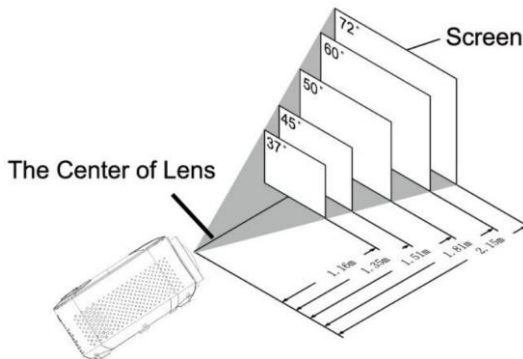

Screen diagonal Inch	Screen diagonal CM	Projection distance Inch	Projection distance CM
37	94	46	116
45	114	53	135
50	127	59	151
60	152	71	181
72	183	85	215
100	254	142	360

Placing Your Projector On Ceiling

When you mount the projector on the ceiling, make sure you purchase a projector mount that is recommended for this use and follow the instructions that come with the mount. Before installing the projector on the ceiling, please check to make sure the ceiling structure can support the weight of the projector and the mount. If in doubt, please ask the advice from an installation professional.

NOTE: Projector mount and screw(s) not included

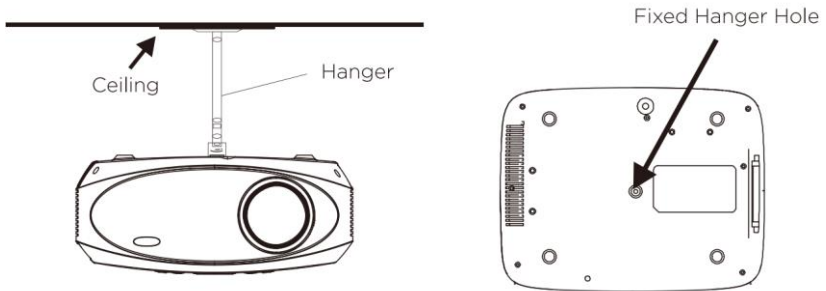

Adjust The Vertical Location

Follow below picture to adjust the vertical location.

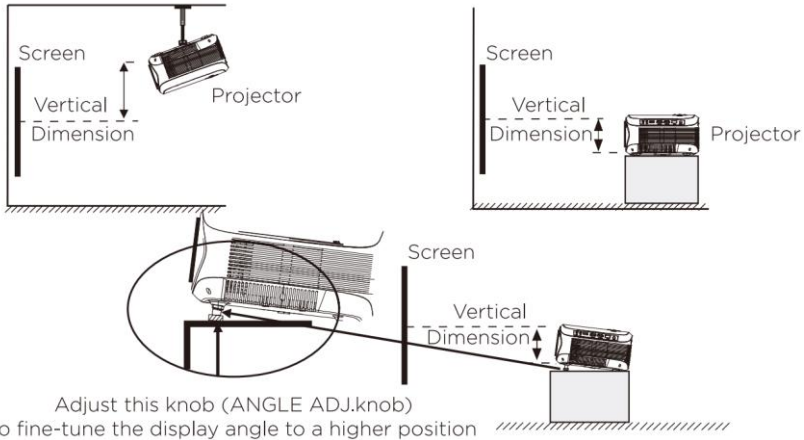

Adjust The Focus And Keystone

Follow below picture to adjust the focus and trapezoidal screen.

Adjust the focus by turning the adjusting wheel while observing the image pixels near the center of the screen. Optimal focus is obtained when the pixels are clearly visible. Depending on the projected screen size, the focus near the screen edges may be less sharp than the screen center.

FOCUS ADJ. KNOB
Then sharpen the image
by rotating focus knob.



FOCUS ADJ. KNOB Then sharpen the image by rotating focus knob.

Keystone image is created when the projector beam is projected to the screen in an angle. Keystone correction will restore the distorted image to a rectangular or square shape.

TRAPEZOIDAL ADJ. KNOB

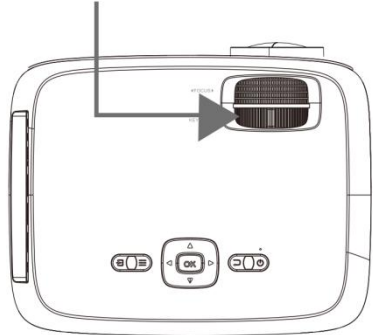

TRAPEZOIDAL ADJ. KNOB

Controls Of Remote

- Power**
Press to power ON.
Long press to power OFF.
- ◀◀ Previous/Next ▶▶**
Press to skip between chapters or tracks.
- Stop**
Press to stop playback.
- Flip**
Press to flip display image 180°.
- ▶|| Play/Pause**
Press to play or pause an individual chapter or track.
- Arrows/OK**
Press to navigate and confirm selections in Settings and other menus.
- Menu**
Press to access projector Settings.
- Go To/Number Keypad**
Press to enter specific chapter or track numbers. Use Play button to start playing.

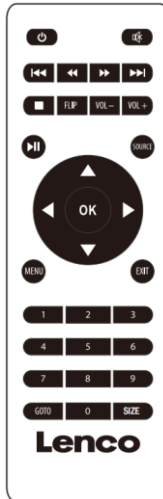

- Mute**
Press to mute volume.
- ◀◀ Back/Fwd ▶▶**
Press to search through an individual chapter or track.
- VOL+/VOL-**
Press to adjust audio level.
- Source**
Press to select media source (AV, PC, HDMI, MEDIA).
- Exit**
Press to exit menu.
- Size**
Press size to switch aspect ratio between 16:9 / 4:3

Install/Remove Battery Of Remote

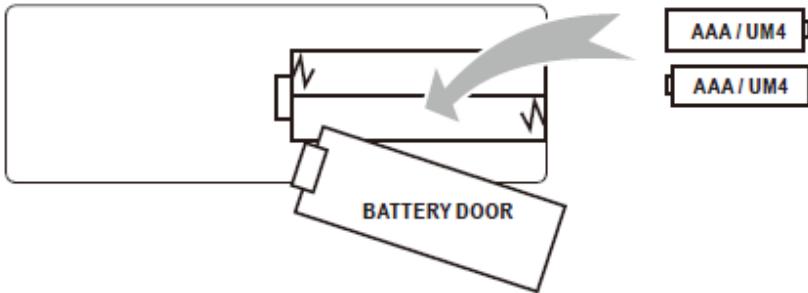

Remove the battery compartment cover on the back of your remote by carefully sliding it open. The battery cover can then be lifted away. Fit the correct batteries (2 X AAA batteries not included), referring to the polarity markings. Finally, replace the cover.

NOTES:

- Batteries shall not be exposed to excessive heat such as direct sunlight, fire.
- Be sure to check the correct polarity when installing the batteries
- Do not mix old and new batteries.
- Only use type AAA/LR03/UM4 type batteries
- Do not throw batteries into fire because it may explode. Never try to recharge a single use battery.
- Do not mix alkaline, standard (carbon-zinc), or rechargeable (ni-cad, ni-mh, etc.) batteries.

Explanation

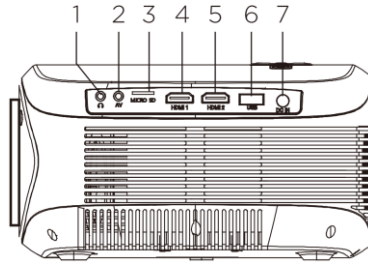
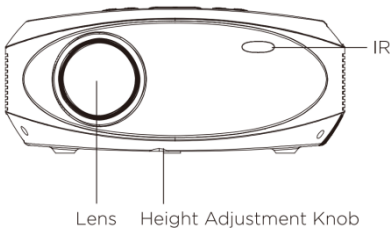
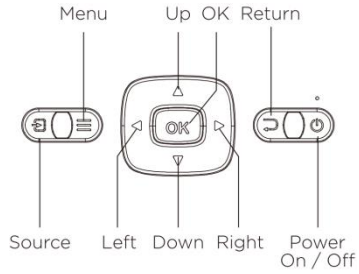
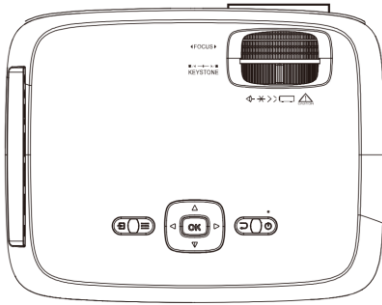

Main Operation

- | | | | |
|----|--------------------|----|---------------|
| 1. | 3.5mm Audio Output | 5. | HDMI Input 2 |
| 2. | 3.5mm AV Input | 6. | USB Port |
| 3. | Micro SD Card Port | 7. | DC Power Port |
| 4. | HDMI Input 1 | | |

Controls

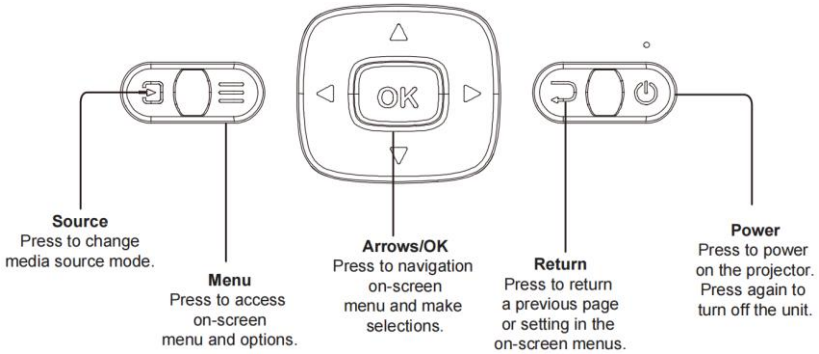

Install Power Adapter

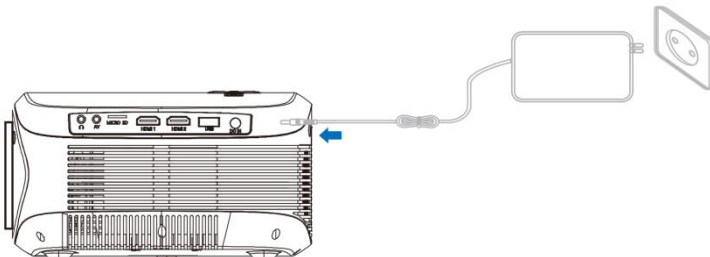

Follow below picture to connect the power adapter.

First connect the round connector to the projector and then the adapter to the power network.



Connect HDMI

Follow the picture below to connect a device with an HDMI cable.

1. Turn off the projector before connecting the HDMI cable.
2. After connecting, press the  button to turn on the projector and the power indicator will light up GREEN
3. Press the /SOURCE button to go to HDMI mode and the video of the HDMI device will show on the projector screen. There are 2 HDMI inputs,

HDMI1 interface corresponds to HDMI 1 in SOURCE mode, and HDMI2 interface corresponds to HDMI 2 in SOURCE mode.

4. Press the  button to turn off the unit power.

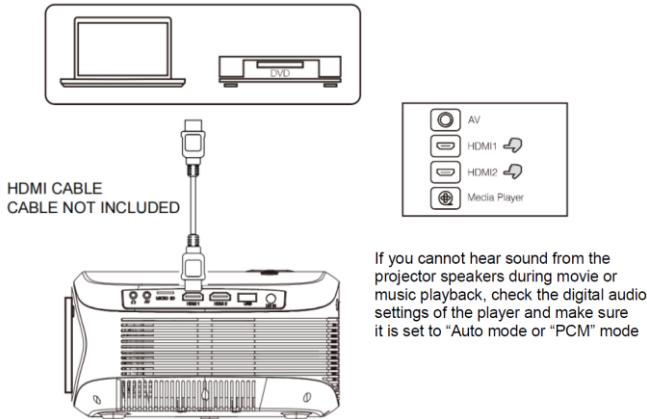

HDMI HD signal input



- Using a MHL HDMI cable:
This projector is compatible with MHL cables: this means that you can connect your smartphone or tablet (if MHL compatible) and stream in HD from your smartphone or tablet to the projector with a MHL cable (not included).
- Using a Chromecast dongle:
The HDMI connectors are compatible with the use of a chrome cast dongle to enable you to stream wirelessly from your smartphone or tablet

Connecting an AV Source

Follow the picture below to connect a device with an AV cable.

1. Turn off the unit before connecting the AV cable.
2. Use the AV cable to connect a device as shown in the image below.
3. After connecting, press the  button to turn on the projector and the power indicator will light up GREEN
4. Press the /SOURCE button to go to the AV mode and the video of AV device will show on the projector screen.
5. Press the  button to turn off the unit power.

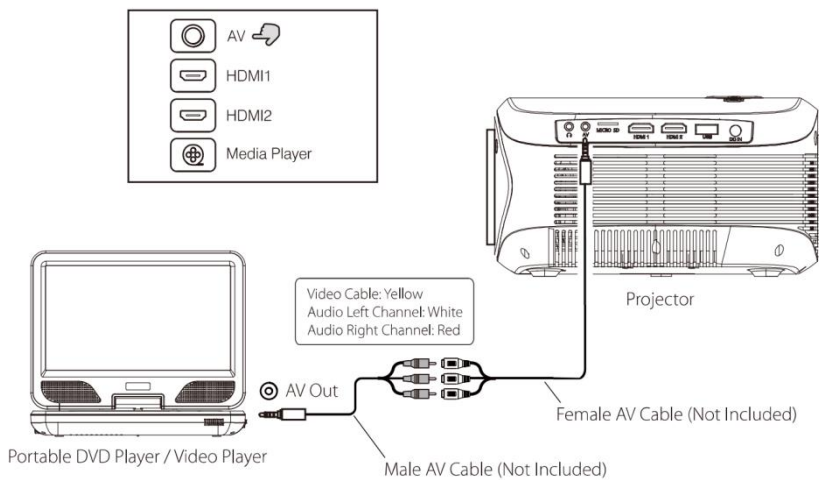

Connecting an Audio device

Follow the picture below to connect a device with an Audio cable.

1. Press the  button to turn off the power of your projector before connecting.
2. Use the audio cable to connect the devices as shown in the image below.
3. After you have connected both devices you will hear the sound through the connected device.
4. Switch off both devices after use.

Station Amplifier

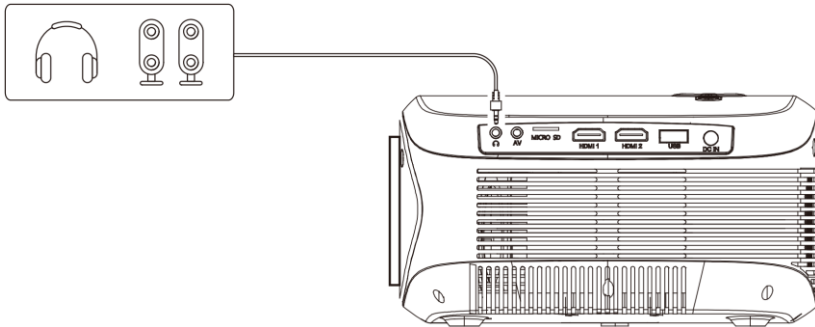

Connect USB Device And Micro SD Card “TF”





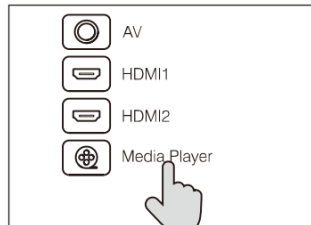
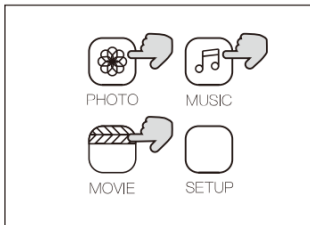
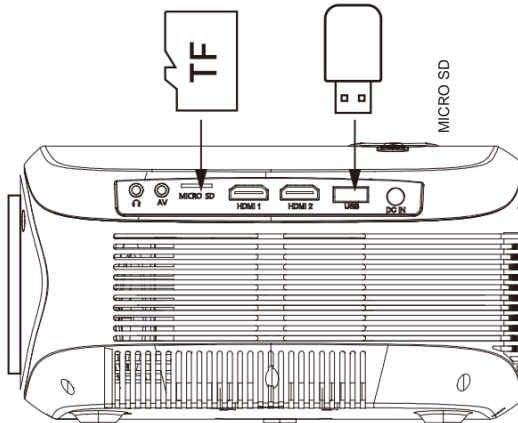

Follow below picture to connect a USB stick and Micro SD card.









Turn off the projector before connecting the USB/Micro SD card.













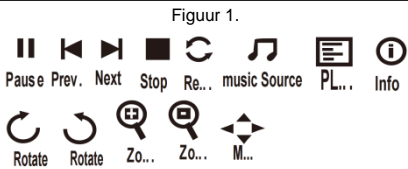

Using a Micro SD Card or USB Stick

Connect USB/Micro SD device:

1. Turn off the unit before connecting USB/Micro SD card.
2. Connect the USB device to the USB port.
3. After connecting, press the  button to turn on the projector and the power indicator light up GREEN.
4. Press the /SOURCE button to enter and use the  buttons to search the MEDIAPLAYER mode.
5. After selection, use the  buttons to search the MUSIC/PHOTO/MOVIE icon and press the  button to enter, if necessary, use the  button to select Micro SD card or USB and press the  button to enter.

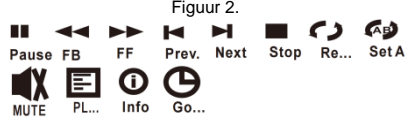
6. Use the  buttons to search the correct file and press the  button to preview playback file and press the  button of unit or  button of remote to start playback.
7. Press /  button to search forwards and backwards quickly.
8. Press /  button to search next or previous file.
9. During playback, press the  button to pause and press again to resume.

NOTE: Remove USB/Micro SD card device, press the  button to turn off power FIRST.

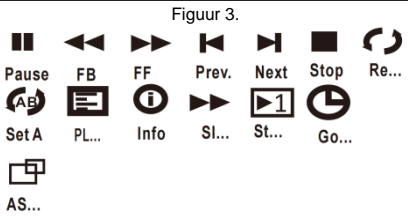
Sub-Menu on Photo screen	
<ol style="list-style-type: none"> 1. While playing photos, press the  button and more function are being displayed (figure 1). 2. Use the /  button to select icon and press  button to play special function. 	<p>Figuur 1.</p> 
Sub-Menu on Music screen	
<ol style="list-style-type: none"> 3. While playing music, press the  button and more function are being displayed (figure 2). 4. Use the /  button to select icon and press  button to play special function. 	<p>Figuur 2.</p> 
Sub-Menu on Movie screen	
<ol style="list-style-type: none"> 5. While playing a movie, press the  button and more function are being displayed (figure 3). 6. Use the /  button to select icon and press  button to play special function. 	<p>Figuur 3.</p> 

Using Bluetooth Playback

Pairing to Bluetooth Wireless Speakers or Sound Bar

NOTE: Bluetooth is ON by default when the projector first powers ON. Bluetooth can be turned ON or OFF from the OPTIONS Menu.

1. Enable Bluetooth on the receiver (external speakers, sound bar, etc.) to which you wish to connect. *Devices such as smartphones, tablets, or computers are not Bluetooth receivers and will not connect to the projector. To eliminate confusion, you should disable Bluetooth on all receivers to which you do not wish to connect.*
2. Power on the projector and make sure the projector's Bluetooth is ON (see note above). The projector will begin searching for nearby Bluetooth devices to connect to, and will automatically initiate pairing.
3. When successfully paired, the Bluetooth receiver should indicate it is connected, usually with a chime or other audible noise. *Check the user manual on your Bluetooth receiver for more information.*
4. When successfully connected, the projector will display the Bluetooth receiver's name on the top right portion of the Main Menu screen, and sound played from the projector will be heard through the Bluetooth receiver.

After initial pairing, the projector and the Bluetooth speakers will stay paired unless unpaired manually by the user, or erased due to a reset of either device. If this occurs or you find either unit is unable to connect, repeat the above steps.

"This product has a bluetooth transmission function, you can not receive any Bluetooth sound on it: this means that you can transmit wirelessly a bluetooth sound signal to an external device like a bluetooth speaker, bluetooth headphone, audio system with bluetooth reception,..."

Warning about sound delay during Bluetooth transmission

It could be that you experience a slight delay between the image of a movie and the sound you transmit.

This is due to different Bluetooth chipsets used in the LCD projector and your audio device (speaker or headphone).

You can try to stop and reconnect the audio device a few times, but if the problem is not solved you better connect the external speaker or headphone by cable through the audio output jack (1)

Using Projector Menu 1.0

Press  button to enter projector menu. Press again to previous status.

Picture Mode	Standard
Contrast	50
Brightness	50
Color	50
Sharpness	50
Tint	50
Color Temperature	Medium
Aspect Ratio	Auto
Noise Reduction	Middle
Screen	

Use  buttons to select an item. The selected item is displayed in the upper right of the screen.

1. Picture Mode

Select Vivid, User (custom), Soft, or Standard

2. Contrast, Brightness, etc.

Set Picture Mode to “User” to adjust these settings. Tint can only be adjusted in AV and NTSC IN

3. Color Temperature

Select Warm, Cool, or Medium.

4. Aspect Ratio

Select 16:9, 4:3, or Auto

5. Noise Reduction

Select Off, Low, Middle, High or Default

6. Screen

Can only be a adjusted when in VGA mode

Aspect Ratio	
4:3	The signal in a 4:3 aspect ratio projection image.
16:9	The signal in a 16:9 aspect ratio projection image.

Using Projector Menu 2.0

Press  button to enter projector menu. Press again to previous status.

Sound Mode	Standard
Treble	50
Bass	50
Balance	0
Auto Volume	Off

Use  buttons to select an item.
The selected item is displayed in the upper right of the screen.

- 1. Sound Mode**
Select Music, Movie, User (custom), Sports, or Standard.
- 2. Treble, Bass**
Set Sound Mode to "User" to adjust these settings.
- 3. Balance**
Adjust the audio balance.

Sound Mode - User	Parameter
Treble	0-100
Bass	0-100

Using Projector Menu 3.0

Press  button to enter projector menu. Press again to previous status.

OSD Language	English
Bluetooth	
Restore Factory Default	
Panel Rotate	0
Info	

Use  buttons to select an item.
The selected item is displayed in the upper right of the screen.

- 1. OSD Language**
Select different language, Follow below figure.
- 2. Bluetooth**
Turn Bluetooth ON or OFF.
- 3. Restore Factory Default**
Select Y or N.
- 4. Panel Rotate**
Select rotate 0, rotate 1, rotate 2, rotate 3.
- 5. INFO**
Display the unit information as below.

Specifications

Light Source Type	LED
Bluetooth version	V5.0
Brightness Output	LED bulb 9000 Lumens White light output 250 Lumens
Display Native Resolution	1920 x 1080
HDMI Input Supported Video Resolution.	1080p, 1080i, 720p, 576i, 480p, and 480i
Power Consumption	Operating 90W; Standby 0.8W
Power Input Connect Included Adapter	DC 19V, 4.75A
Included Adapter Connect DC input of unit	Input AC100-240V,50/60Hz Output DC19V, 4.75 A
Display Color	7000K-8000K
Projection Size	35-165 inch
Signal Port	AV/HDMI
USB Port	Support USB device up to 32GB Support format mpeg1, Mpeg2,mpeg4, mp3, Jpeg
SD Card	Support SD card up to 32GB Support format mpeg1, Mpeg2,mpeg4, mp3, Jpeg
Weight	1.66 KG
Dimension	354 x 197 x 110 mm

Use only the power supply listed in the user instructions

Information	Value and and precision
Manufacturers name or trade mark, commercial registration and address	-SHENZHEN TEKA TECHNOLOGY CO.,LTD. / BUILDING A, NO. 21, XIFU ROAD, RED STAR COMMUNITY, SONGGANG STREET, BAOAN DISTRICT, SHENZHEN,GUANGDONG PROVINCE, 5181G5 CHINA
Model Identifier	TEKA-EA1900475
Input voltage	AC 100-240V
Input AC frequency	50/60Hz
Output voltage	19 V
Output current	4.75A
Output Power	90W
Average active efficiency	89.8%
Efficiency at low load (10%)	91.3 %

No load Power consumption	0.15W
---------------------------	-------

TROUBLESHOOTING

Before contacting the customer service, please kindly check by yourself with the following chart.

<p>No Image is Projected or a "No Signal" message is displayed</p>	<ol style="list-style-type: none"> 1. Power light is on. If it is not on, check the projector is plugged into the mains, that the socket is switched on, and then press the power button on the projector. 2. Check the lens cover has been removed. 3. Check the cables are securely attached and installed as per the User Manual. 4. The image source may not be set correctly. Press the Source button on the Control Panel or the Remote, to select the correct setting. 5. Check in the Menu section under Video input signal to make sure that has been set correctly.
<p>The Lamp (Bulb) switches off after a period of time</p>	<p>Is the warning light indicator red? If so, the projector is overheating which turns the light off automatically.</p> <ol style="list-style-type: none"> 1. Leave the projector to cool for a few moments. 2. Once cooled, check nothing is blocking the ventilation vents. 3. Check the air filter is clean and clean if necessary. 4. Turn on the projector. <p>If the issue persists please contact your support provider for further assistance.</p>
<p>The Image is wider at the top/bottom of the screen</p>	<p>This is called keystone and is due to the projection angle not being perpendicular to the screen. To correct use the projectors inbuilt keystone function to adjust the image.</p>
<p>Spots on the screen</p>	<p>Using a vacuum cleaner to clean the lens. If cleaning doesn't resolve things, please contact your support provider for further assistance.</p>
<p>The image brightness has faded</p>	<p>This could possibly be caused by the ambient light in the room. If not, the chances are that you need to replace the lamp (bulb).</p>
<p>Delay between image and sound in Bluetooth</p>	<p>This is due to different Bluetooth chipsets used in the LCD projector and your audio device (speaker or headphone by cable through the audio output jack (1)</p>

Guarantee

Lenco offers service and warranty in accordance to European law, which means that in case of repairs (both during and after the warranty period) you should contact your local dealer.

Important note: It is not possible to send products that need repairs to Lenco directly.

Important note: If this unit is opened or accessed by a non-official service center in any way, the warranty expires.

This device is not suitable for professional use. In case of professional use, all warranty obligations of the manufacturer will be voided.

Disclaimer

Updates to Firmware and/or hardware components are made regularly. Therefore some of the instruction, specifications and pictures in this documentation may differ slightly from your particular situation. All items described in this guide for illustration purposes only and may not apply to particular situation. No legal right or entitlements may be obtained from the description made in this manual.

Disposal of the Old Device

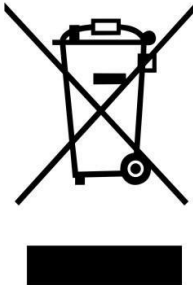

This symbol indicates that the relevant electrical product or battery should not be disposed of as general household waste in Europe. To ensure the correct waste treatment of the product and battery, please dispose them in accordance to any applicable local laws of requirement for disposal of electrical equipment or batteries. In so doing, you will help to conserve natural resources and improve standards of environmental protection in treatment and disposal of electrical waste (Waste Electrical and Electronic Equipment Directive).

DECLARATION OF CONFORMITY

Hereby, Commaxx declares that the radio equipment type [Lenco LPJ-900] is in compliance with directive 2014/53/EU. The full text of the EU declaration of conformity is available at the following internet address:

https://commaxx-certificates.com/doc/lpj-900_doc.pdf

Type RF	Frequency range (MHz)	Power (dBm)
Bluetooth	2402-2480	<6

Service

Bezoek voor meer informatie en helpdeskondersteuning

www.lenco.com

Commaxx B.V. Wiebachstraat 37, 6466 NG Kerkrade, The Netherlands.

VOORZICHTIG:

Het gebruik van bedieningen of afstellingen of het uitvoeren van procedures anders dan hierin gespecificeerd, kan leiden tot blootstelling aan gevaarlijke straling.

VOORZORGSMAATREGELEN VÓÓR GEBRUIK

NEEM MET DE VOLGENDE INSTRUCTIES IN ACHT:

1. Bedek of blokkeer geen van de ventilatieopeningen. Als u het apparaat op een schap plaatst, dient u voor 5 cm (2") vrije ruimte rondom het gehele apparaat te zorgen.
2. Installeer in overeenstemming met de meegeleverde gebruikshandleiding.
3. Houd het apparaat uit de buurt van warmtebronnen zoals radiatoren, kachels, fornuizen, kaarsen en andere warmtegenererende producten of open vuur. Het apparaat kan alleen worden gebruikt in gematigde klimaten. Extreem koude of warme omgevingen dienen te worden vermeden. Bedrijfstemperatuur tussen 0° en 35° C.
4. Gebruik het apparaat niet in de buurt van krachtige magnetische velden.
5. Elektrostatische ontlading kan de normale werking van dit apparaat verstoren. In dit geval kunt u het apparaat gewoon resetten en opnieuw starten volgens de gebruiksaanwijzingen. Wees voorzichtig tijdens bestandsoverdracht en voer dit uit in een omgeving zonder statische interferentie.
6. Waarschuwing! Steek geen voorwerpen in het product via de ventilatie- of andere openingen. Er is hoge spanning aanwezig in het product en als u er een voorwerp insteekt, kan dat tot elektrische schokken en/of kortsluiting van de interne onderdelen leiden. Laat om dezelfde reden geen water of vloeistof op het product terechtkomen.
7. Gebruik het apparaat niet in natte of vochtige ruimtes zoals badkamers, keukens met veel stoom of in de buurt van zwembaden.
8. Stel het apparaat niet bloot druppels of spetters en zorg ervoor dat er geen met vloeistof gevulde voorwerpen, zoals vazen, op of in de buurt van het apparaat worden geplaatst.
9. Gebruik dit apparaat niet als er condensatie kan optreden. Wanneer het apparaat in een warme en vochtige kamer wordt gebruikt, dan kunnen er waterdruppeltjes of condensatie binnenin het apparaat worden gevormd waardoor het apparaat mogelijk niet meer goed werkt; houd en apparaat 1 of 2 uur op UIT staan voordat u de voeding weer inschakelt: het apparaat dient droog te zijn voordat deze stroom ontvangt.

10. Al is dit apparaat met de grootste zorg vervaardigd en meerdere keren gecontroleerd voordat deze de fabriek verlaat, is het toch mogelijk dat er problemen optreden, zoals bij alle elektrische apparaten. Als u rook, overmatige warmteontwikkeling of andere onverwachte verschijnselen constateert, dient u onmiddellijk de stekker uit het stopcontact te trekken.
11. Dit apparaat moet van stroom worden voorzien door een bron zoals gespecificeerd op het nominale specificatielabel. Als u niet zeker weet welk type stroomvoorziening in uw huis wordt gebruikt, neem dan contact op met uw dealer of het plaatselijke energiebedrijf.
12. Houd uit de buurt van knaagdieren. Knaagdieren knauwen graag op voedingskabels.
13. Gebruik een zachte, droge doek om het apparaat schoon te maken. Gebruik geen oplosmiddelen of vloeistoffen op benzinebasis. U kunt een vochtige doek met verdund schoonmaakmiddel gebruiken om hardnekkige vlekken te verwijderen.
14. De leverancier is niet verantwoordelijk voor schade of verlies van gegevens veroorzaakt door storing, misbruik, modificatie van het apparaat of vervanging van de batterij.
15. Zorg ervoor de verbinding niet te verbreken terwijl het apparaat bezig is met formatteren of bestandsoverdracht. Gegevens kunnen anders corrupt of verloren raken.
16. Als het apparaat een USB-afspeelfunctie heeft, moet de USB-geheugenstick rechtstreeks in het apparaat worden gestoken. Gebruik geen USB-verlengsnoer, omdat deze interferentie kan veroorzaken waardoor uw gegevens verloren kunnen gaan.
17. Het nominale specificatielabel is te vinden op het onder- of achterpaneel van het apparaat.
18. Dit product is niet bestemd voor gebruik door personen (waaronder kinderen) met verminderde fysieke, zintuiglijke of mentale capaciteiten, of met een tekort aan kennis en ervaring, tenzij een persoon verantwoordelijk voor hun veiligheid toezicht houdt of instructies heeft gegeven voor het correcte gebruik van het apparaat.
19. Dit product is uitsluitend bedoeld voor niet-professioneel gebruik en niet voor commercieel of industrieel gebruik.
20. Zorg ervoor dit apparaat op een stabiele plek te plaatsen. Beschadigingen veroorzaakt door het gebruik van dit apparaat in een onstabiele positie, trillingen of schokken of door het niet opvolgen van andere waarschuwingen of voorzorgsmaatregelen beschreven in deze gebruikshandleiding, worden niet gedekt door de garantie.
21. Verwijder nooit de behuizing van dit apparaat.

22. Plaats dit apparaat nooit op andere elektrische apparatuur.
23. Houd plastic zakken uit de buurt van kinderen.
24. Gebruik alleen uitbreidingen/accessoires gespecificeerd door de fabrikant.
25. Laat alle reparaties over aan bevoegd onderhoudspersoneel. Reparatie is vereist wanneer het apparaat op enigerlei wijze is beschadigd, zoals een beschadigde voedingskabel of stekker, wanneer vloeistof is gemorst of voorwerpen in het apparaat zijn gevallen, wanneer het apparaat is blootgesteld aan regen of vocht, niet normaal functioneert of is gevallen.
26. Langdurige blootstelling aan harde geluiden van persoonlijke muzikspelers kan leiden tot tijdelijk of permanent gehoorverlies.
27. Als het product wordt geleverd met een voedingskabel of AC-stroomadapter:
 - Als er problemen optreden, koppel de AC-voedingskabel dan los en laat reparaties over aan bevoegd personeel.
 - Om de stroomtoevoer volledig uit te schakelen, moet de stekker van het apparaat worden losgekoppeld van het elektriciteitsnet, aangezien de uitschakelinrichting de stekker van het apparaat is.
 - Niet op de stroomadapter gaan staan of deze indrukken. Wees zeer voorzichtig, vooral in de buurt van de stekkers en waar de kabel uit het apparaat komt. Plaats geen zware voorwerpen op de stroomadapter, om beschadiging ervan te voorkomen. Houd het gehele apparaat buiten bereik van kinderen! Wanneer kinderen met de voedingskabel spelen, kunnen zij ernstig letsel oplopen.
 - Koppel dit apparaat los tijdens onweer of wanneer deze voor een lange periode niet wordt gebruikt.
 - Het stopcontact moet in de buurt van de apparatuur zijn geïnstalleerd en eenvoudig te bereiken zijn.
 - Zorg ervoor stopcontacten of verlengsnoeren niet te overbelasten. Overbelasting kan tot brand of elektrische schokken leiden.
 - Apparaten met een klasse 1 constructie moeten worden aangesloten op een stopcontact met een beschermende aardeverbinding.
 - Apparaten met een klasse 2 constructie vereisen geen aardeverbinding.
 - Houd altijd de stekker vast wanneer u deze uit het stopcontact trekt. Trek niet aan de voedingskabel. Dit kan anders een kortsluiting veroorzaken.
 - Gebruik geen beschadigde voedingskabel of stekker of een los stopcontact. Dit kan anders leiden tot brand of elektrische schokken.
28. Als het product een afstandsbediening met knoop-/celbatterijen bevat of daarmee wordt geleverd:

Waarschuwing:

- "Batterij niet inslikken, gevaar op chemische brandwonden" of soortgelijke werking.
- De bij dit product geleverde afstandsbediening bevat een munt-/knoopcelbatterij. Als het wordt ingeslikt kan dat in slechts 2 uur ernstige inwendige brandwonden veroorzaken en de dood tot gevolg hebben.
- Houd zowel nieuwe als verbruikte batterijen uit de buurt van kinderen.
- Als het batterijvak niet goed sluit, gebruik het product dan niet langer en houd het uit de buurt van kinderen.
- Als u denkt dat batterijen zijn ingeslikt of in een lichaamsdeel zijn geplaatst, dient u onmiddellijk medische hulp in te roepen.

29. Waarschuwing m.b.t. het gebruik van batterijen:

- Risico op ontploffing als de batterij incorrect is geïnstalleerd. Vervang alleen door hetzelfde of een gelijkwaardig type.
- Stel de batterij niet bloot aan extreem hoge of lage temperaturen of een lage luchtdruk op grote hoogte tijdens gebruik, opslag of transport.
- Vervanging van een batterij door een incorrect type kan leiden tot een ontploffing of de lekkage van ontvlambare vloeistoffen of gas.
- Verwijdering van een batterij in vuur of een hete oven of het mechanisch verpletteren of snijden van een batterij kan leiden tot een ontploffing.
- Laat een batterij nooit achter in omgevingen met extreem hoge temperaturen, anders kan dit leiden tot een ontploffing of de lekkage van ontvlambare vloeistoffen of gas.
- Stel een batterij nooit bloot aan een extreem lage luchtdruk, anders kan dit leiden tot een ontploffing of de lekkage van ontvlambare vloeistoffen of gas.
- Houd rekening met de impact op het milieu bij het afdanken van batterijen.

INSTALLATIE

- Pak alle onderdelen uit en verwijder het beschermende materiaal.
- Sluit het apparaat niet aan op het lichtnet voordat de correcte netspanning is geverifieerd en alle andere aansluitingen tot stand zijn gebracht.

Sluit het apparaat niet aan op het lichtnet voordat de correcte netspanning is geverifieerd en alle andere aansluitingen tot stand zijn gebracht.
Inbegrepen in de verpakking:



Hoofdapparaat



Afstandsbediening
(2 stuks AAA-
batterijen niet
inbegrepen)

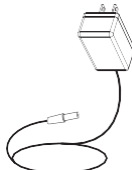

AC-
voedingsadapter



Lenskap

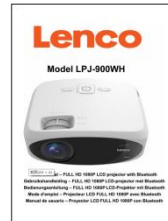

Gebruiksaanwijzing

De lenskap verwijderen en plaatsen

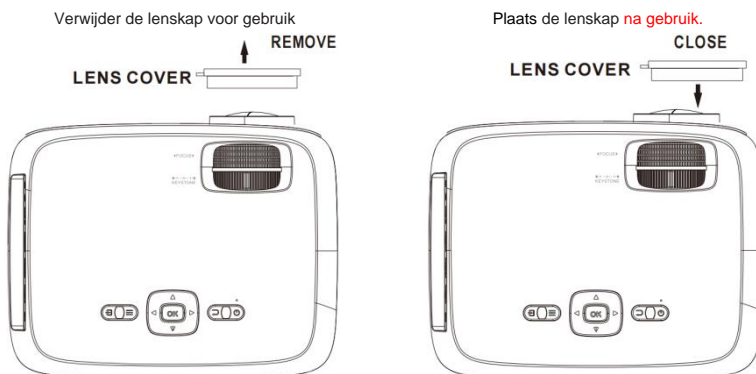

EN	NL
LENS COVER	LENSKAP
REMOVE	VERWIJDEREN
CLOSE	PLAATSEN

Uw projector plaatsen

Uw projector kan in vier verschillende configuraties worden geïnstalleerd (zie onderstaande afbeelding):

Plaatsing op de voorkant van een tafel:

Selecteer deze positie als de projector aan de voorkant van het scherm geplaatst moet worden. Dit is de meest gebruikelijke manier om de projector te plaatsen voor een snelle opstelling en draagbaarheid.



Montage aan plafond aan de voorkant:

Selecteer deze positie wanneer de projector ondersteboven aan het plafond aan de voorkant van het scherm gemonteerd moet worden.



OPMERKING: een projectorbeugel is vereist om de projector aan het plafond te bevestigen.

Plaatsing op de achterkant van een tafel:

Selecteer deze positie als de projector aan de achterkant van het scherm geplaatst moet worden.



OPMERKING: hiervoor is een speciaal projectiescherm nodig.

Montage aan plafond aan de achterkant:

Selecteer deze positie wanneer de projector ondersteboven aan het plafond aan de achterkant van het scherm gemonteerd moet worden.

OPMERKING: een projectorbeugel en een speciaal projectiescherm zijn vereist om de projector aan het plafond te bevestigen.

TAFEL AAN DE ACHTERKANT



Beeldvervorming vermindern

Aanbevolen wordt de projector zo dicht mogelijk bij het midden van het scherm te plaatsen.

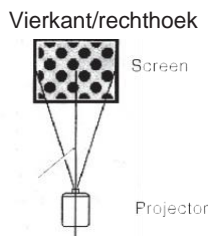

EN	NL
Screen	Screen
Projector	Projector

Afstand tussen de projector en het scherm

Meet de afstand tussen de projector en de positie waar u het scherm wilt plaatsen. Dit is de projectieafstand en de schermdiagonaal aangegeven in inches.

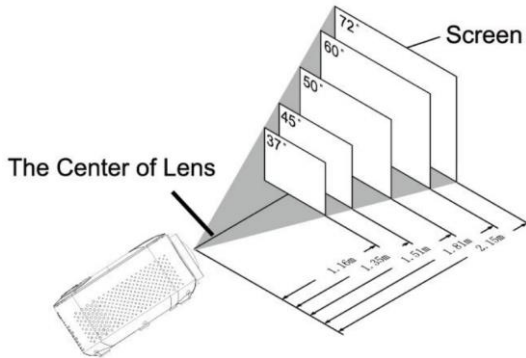

EN	NL
The Center of Lens	Het midden van de lens
Screen	Screen

Schermdiagonaal inch	Schermdiagonaal cm	Projectieafstand inch	Projectieafstand cm
37	94	46	116
45	114	53	135
50	127	59	151
60	152	71	181
72	183	85	215
100	254	142	360

Uw projector aan het plafond monteren

Wanneer u de projector aan het plafond monteert, zorg er dan voor dat u een projectorbeugel koopt die voor dit gebruik wordt aanbevolen en volg de instructies die bij de beugel worden verstrekt. Controleer voordat u de projector aan het plafond monteert of de plafondstructuur het gewicht van de projector en de beugel kan dragen. Vraag bij twijfel het advies van een installatieprofessional.

OPMERKING: projectorbeugel en schroef (schroeven) zijn niet inbegrepen.

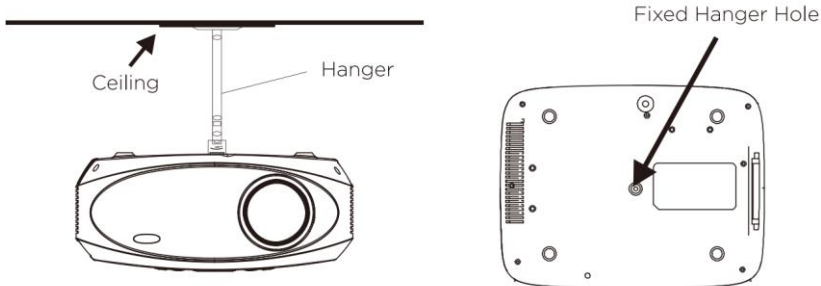

EN	NL
Ceiling	Plafond
Hanger	Hanger
Fixed Hanger Hole	Vast gat voor hanger

De verticale positie aanpassen

Volg de onderstaande afbeelding om de verticale positie aan te passen.

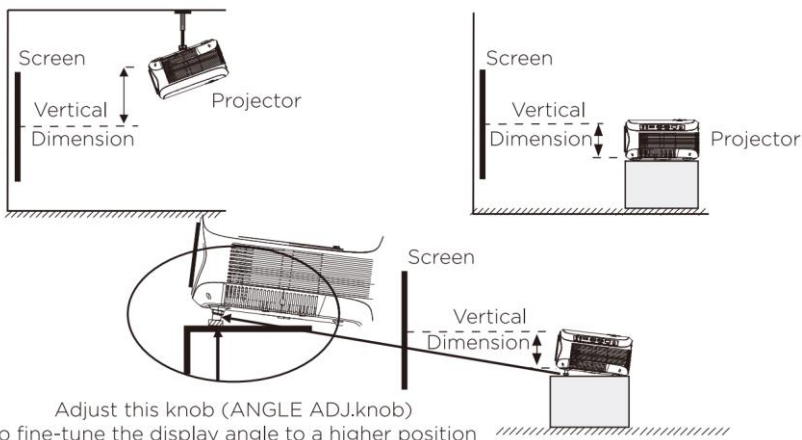

EN	NL
Screen	Screen
Vertical Dimension	Verticale afstand
Projector	Projector
Adjust this knob (ANGLE ADJ.knob) to fine-tune the display angle to a higher position	Draai aan de ANGLE ADJ.-knop om de schermhoek af te stellen op een hogere positie

De scherpte en het trapezium aanpassen

Volg de onderstaande afbeelding om de scherpte en het trapezium van het scherm aan te passen.

Pas de scherpte aan door aan het instelstelwiel te draaien terwijl u naar de beeldpixels in het midden van het scherm kijkt. De optimale scherpte wordt verkregen wanneer de pixels duidelijk zichtbaar zijn. Afhankelijk van de grootte van het projectiescherm kan de scherpte bij de randen van het scherm minder scherp zijn dan in het midden van het scherm.

FOCUS ADJ. KNOB
Then sharpen the image
by rotating focus knob.

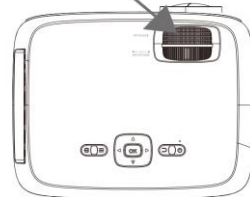

FOCUS ADJ.- KNOB Draai vervolgens aan de scherpteknop om het beeld scherp te stellen.

Een trapezium beeld ontstaat wanneer de projectorstraal onder een hoek op het scherm wordt geprojecteerd. Trapeziumcorrectie herstelt het vervormde beeld tot een rechthoekige of vierkante vorm.

TRAPEZOIDAL ADJ. KNOB

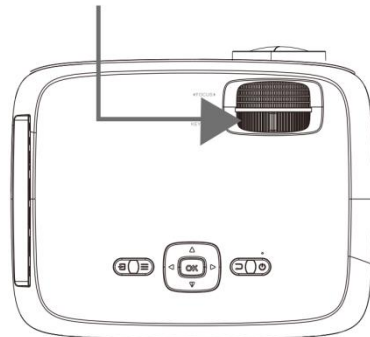

TRAPEZOIDAL ADJ. -KNOB

Toetsen van de afstandsbediening

Aan/uit

Druk hierop om in te schakelen.
Druk lang hierop om uit te schakelen.

◀◀ vorige/volgende ▶▶

Druk hierop om tussen hoofdstukken of tracks te wisselen.

■ Stoppen

Druk hierop om het afspelen te stoppen.

FLIP

Druk hierop om het beeld 180° te draaien.

▶|Starten/pauzeren

Druk hierop om een afzonderlijk hoofdstuk of nummer af te spelen of te pauzeren.

Pijlen/OK

Druk hierop om te navigeren en selecties in instellingen en andere menu's te bevestigen.

MENU

Druk hierop om de projectorinstellingen te openen.

GOTO/nummerieke toetsen

Druk hierop om specifieke hoofdstuk- of tracknummers in te voeren. Gebruik de afspreeknop om het afspelen te starten.

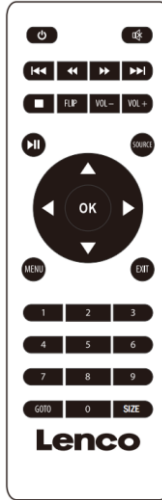

Dempen

Druk hierop om het volume te dempen.

◀◀ vooruit/achteruit ▶▶

Druk hierop om door een afzonderlijk hoofdstuk of nummer te bladeren.

VOL+/VOL-

Druk hierop om het volumeniveau aan te passen.

SOURCE

Druk hierop om de mediabron te selecteren (AV, PC, HDMI, MEDIA).

EXIT

Druk hierop om het menu te sluiten.

SIZE

Druk hierop om de beeldverhouding te wijzigen tussen 16:9/4:3.

De batterijen van afstandsbediening installeren/verwijderen

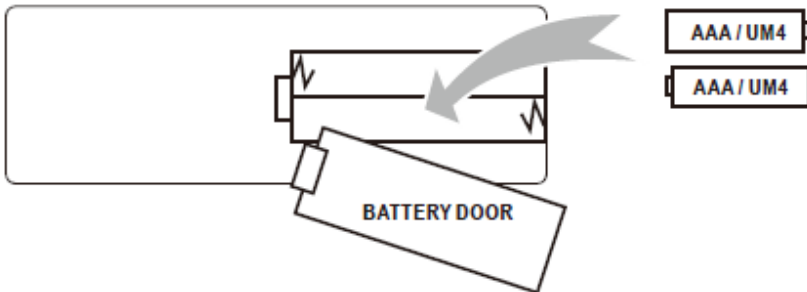

Verwijder het deksel van het batterijvak aan de achterkant van uw afstandsbediening door het voorzichtig open te schuiven. Het deksel kan vervolgens worden weggenomen. Plaats de juiste batterijen (2 stuks AAA-batterijen, niet meegeleverd) en let op de polariteitsmarkeringen. Plaats tenslotte het deksel terug.

OPMERKINGEN:

- Batterijen mogen niet worden blootgesteld aan overmatige hitte zoals direct zonlicht, vuur.
- Let op de juiste polariteit bij het plaatsen van de batterijen
- Combineer geen oude en nieuwe batterijen.

- Gebruik alleen batterijen van het type AAA/LR03/UM4
- Gooi de batterijen niet in het vuur, want ze kunnen ontploffen. Probeer nooit een batterij voor eenmalig gebruik op te laden.
- Combineer geen alkaline-, standaard (koolstofzink) of oplaadbare (ni-cad, ni-mh, etc.) batterijen.

Uitleg

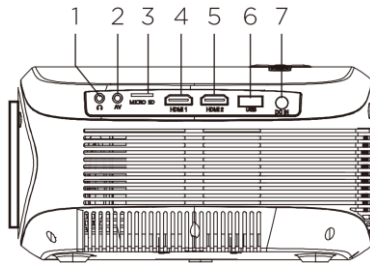
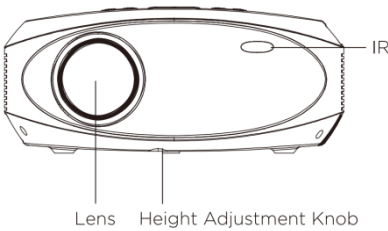
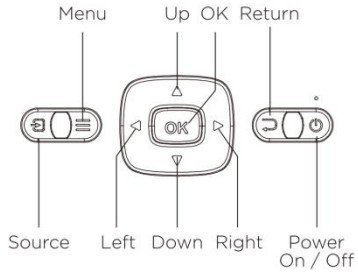
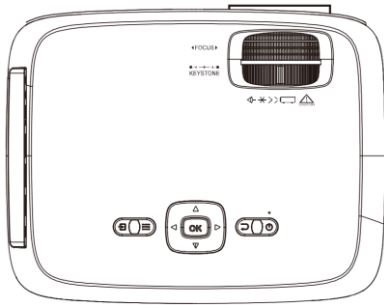

EN	NL
Menu	MENU
Up	Naar boven
OK	OK
Return	Terug
Source	Source
Left	Naar links
Down	Naar beneden
Right	Naar rechts
Power On / Off	In-/uitschakelen
IR	IR
Lens	Lens
Height Adjustment Knob	Hoogteverstelknop

Main Operation

- | | |
|-------------------------|----------------------|
| 1. 3,5 mm audio-uitgang | 5. HDMI-ingang 2 |
| 2. 3,5 mm AV-ingang | 6. USB-poort |
| 3. MicroSD-kaartpoort | 7. DC-voedingsingang |
| 4. HDMI-ingang 1 | |

Bedieningen

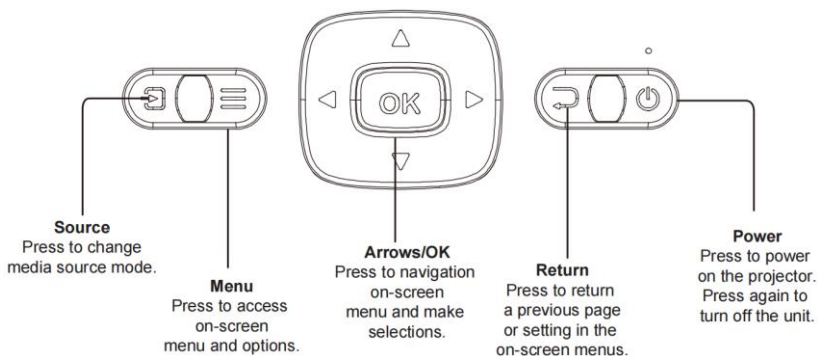

EN	NL
Source	Source
Press to change media source mode.	Druk hierop om de mediabron te wijzigen.
Menu	Menu
Press to access on-screen menu and options.	Druk hierop voor toegang tot het menu en de opties op het scherm.
Arrows/OK	Pijlen/OK
Press to navigation on-screen menu and make selections.	Druk hierop om door het menu op het scherm te navigeren en selecties te maken.
Return	Terug
Press to return a previous page or setting in the on-screen menus.	Druk hierop om terug te keren naar een vorige pagina of instelling in de menu's op het scherm.

Power	Aan/uit
Press to power on the projector. Press again to turn off the unit.	Druk hierop om de projector in te schakelen. Druk nogmaals hierop om de projector uit te schakelen.

De voedingsadapter installaeren

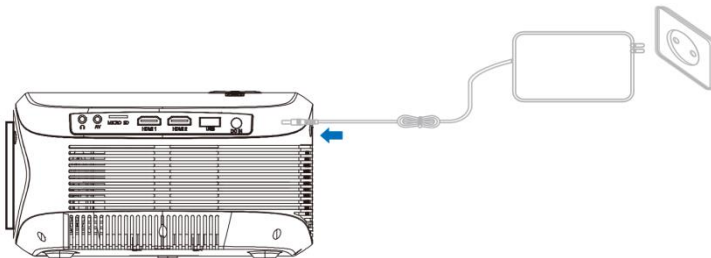

Volg de onderstaande afbeelding om de voedingsadapter aan te sluiten.

Sluit eerst de ronde connector aan op de projector en vervolgens de adapter op een stopcontact.



HDMI aansluiten

Volg de onderstaande afbeelding om een apparaat met een HDMI-kabel aan te sluiten.

1. Schakel de projector uit voordat u de HDMI-kabel aansluit.
2. Druk na het aansluiten op de -toets om de projector in te schakelen. De voedingsindicator licht GROEN op.
3. Druk op de  /SOURCE-toets om naar de HDMI-modus over te schakelen. De video van het HDMI-apparaat verschijnt op het scherm. Er zijn 2 HDMI-ingangen, de HDMI1-interface komt overeen met HDMI 1 in de bronmodus en de HDMI2-interface komt overeen met HDMI 2 in de bronmodus.
4. Druk op de -toets om de projector uit te schakelen.

HD-signaalingang HDMI

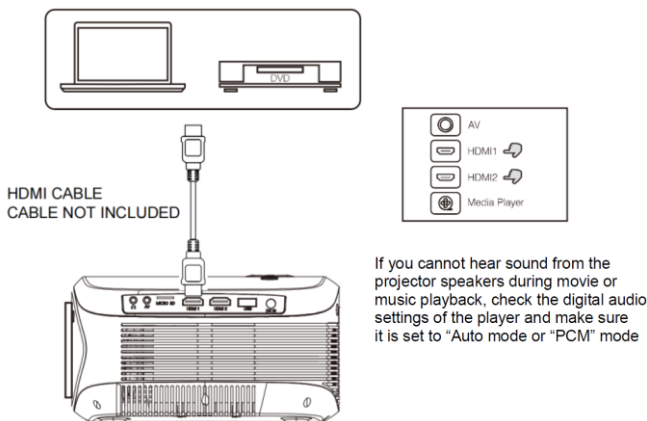



EN	NL
HDMICABLE CABLE NOT INCLUDED	HDMI-KABEL KABEL NIET INBEGREPEN
If you cannot hear sound from the projector speakers during movie or music playback, check the digital audio settings of the player and make sure it is set to "Auto mode or "PCM" mode	Als u geen geluid hoort uit de projectorluidsprekers tijdens het afspelen van films of muziek, controleer dan de digitale geluidsinstellingen van de speler en zorg ervoor dat deze is ingesteld op "Auto mode" of "PCM mode".

- Met een MHL HDMI-kabel:
Deze projector is compatibel met MHL-kabels. Dit betekent dat u uw smartphone of tablet kunt aansluiten (indien MHL-compatibel) en in HD kunt streamen vanaf uw smartphone of tablet naar de projector met een MHL-kabel (niet meegeleverd).
- Met een Chromecast-dongle:
De HDMI-aansluitingen zijn compatibel met het gebruik van een Chromecast-dongle, zodat u draadloos kunt streamen vanaf uw smartphone of tablet.

Een AV-bron aansluiten

Volg de onderstaande afbeelding om een apparaat met een AV-kabel aan te sluiten.

1. Schakel de projector uit voordat u de AV-kabel aansluit.

2. Gebruik de AV-kabel om een apparaat aan te sluiten zoals in de onderstaande afbeelding.
3. Druk na het aansluiten op de -toets om de projector in te schakelen. De voedingsindicator licht GROEN op.
4. Druk op de /SOURCE-toets om naar de AV-modus over te schakelen. De video van het AV-apparaat verschijnt op het scherm.
5. Druk op de -toets om de projector uit te schakelen.

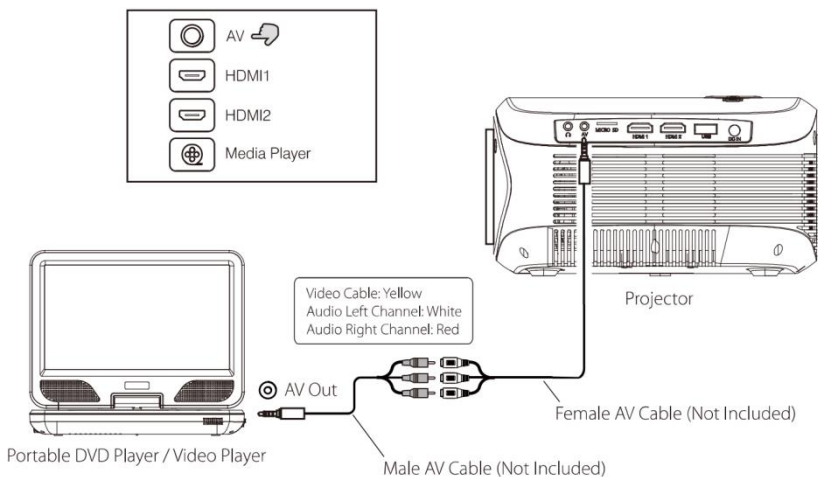

EN	NL
Portable DVD Player/Video Player	Draagbare dvd-/videospeler
AV Out	AV-uitgang
Video Cable: Yellow	Videokabel: geel
Audio Left Channel: White	Audio linkerkanaal: wit
Audio Right Channel: Red	Audio rechterkanaal: rood
Male AV Cable (Not Included)	Mannelijke AV-kabel (niet inbegrepen)
Female AV Cable (Not Included)	Vrouwelijke AV-kabel (niet inbegrepen)
Projector	Projector

Een audioapparaat aansluiten

Volg de onderstaande afbeelding om een apparaat met een audiokabel aan te sluiten.

1. Druk op de -toets om de projector uit te schakelen voordat u hem aansluit.
2. Gebruik de audiokabel om de apparaten aan te sluiten zoals in de onderstaande afbeelding.
3. Nadat u beide apparaten hebt aangesloten, hoort u het geluid via het aangesloten apparaat.
4. Schakel beide apparaten na gebruik uit.

Stationsversterker

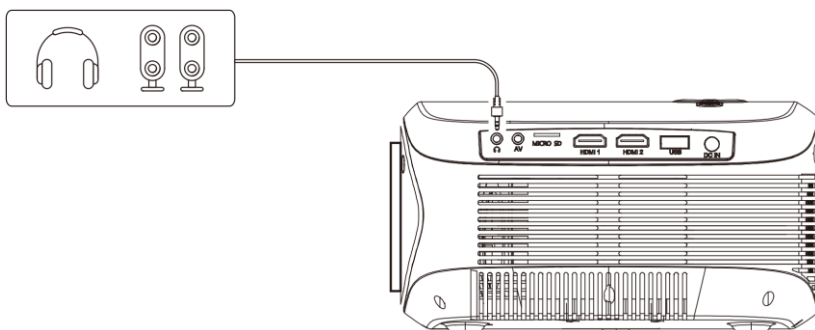

USB-apparaat en MicroSD-kaart "TF-kaart" aansluiten





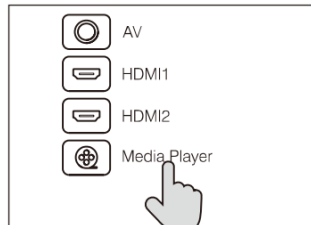
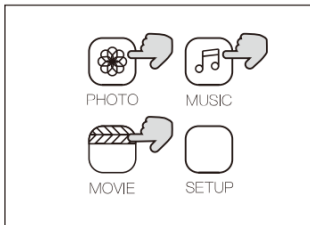
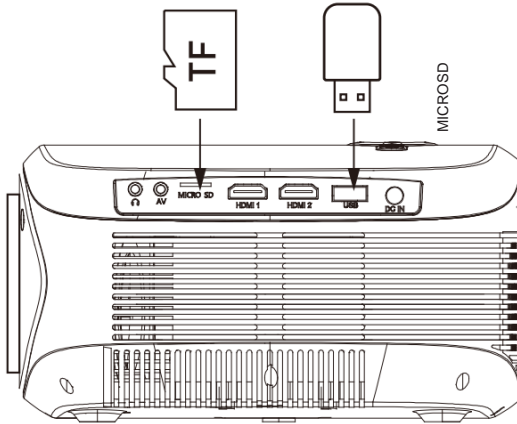









Volg de onderstaande afbeelding om een USB-stick en MicroSD-kaart aan te sluiten.

Schakel de projector uit voordat u het USB-apparaat/de MicroSD-kaart aansluit.







Een MicroSD-kaart of USB-stick gebruiken

Een USB-apparaat/MicroSD-kaart aansluiten:

1. Schakel de projector uit voordat u het USB-apparaat/de MicroSD-kaart aansluit.
2. Sluit het USB-apparaat aan op de USB-poort.
3. Druk na het aansluiten op de -toets om de projector in te schakelen. De voedingsindicator licht GROEN op.
4. Druk op de /SOURCE-toets om naar de mediaspelermodus te gaan en gebruik de -toetsen om door deze modus te bladeren.
5. Na de selectie gebruikt u de -toetsen om het pictogram MUSIC/PHOTO/MOVIE (MUZIEK/FOTO/FILM) te zoeken en drukt u op de -toets om te openen. Indien nodig gebruikt u de -toets om Micro SD card (MicroSD-kaart) of USB te selecteren en drukt u op de -toets om te openen.
6. Gebruik de -toetsen om het juiste bestand te zoeken, druk op de -toets om het afspeelbestand te bekijken en druk op de -toets van het apparaat of de -toets van de afstandsbediening om het afspelen te starten.
7. Druk op /▶-toetst om snel vooruit en achteruit te zoeken.
8. Druk op /▶-toets om het volgende of vorige bestand te zoeken.
9. Druk tijdens het afspelen op de -toets om te pauzeren en druk nogmaals om het afspelen te hervatten.

OPMERKING: druk op de -toets om de stroom uit te schakelen en verwijder het USB-apparaat/de MicroSD-kaart uit het apparaat.

Submenu op het fotoscherm	
<ol style="list-style-type: none"> 1. Druk tijdens het afspelen van foto's op de -toets om meer functies weer te geven (figuur 1). 2. Gebruik de /▶-toets om het pictogram te selecteren en druk op de -toets om de speciale functie af te spelen. 	<p>Figuur 1.</p>  <p>Pause Prev. Next Stop Re... music Source PL... Info</p>  <p>Rotate Rotate Zo... Zo... M...</p>
Submenu op het muziekscherm	

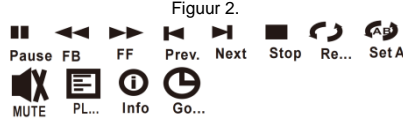
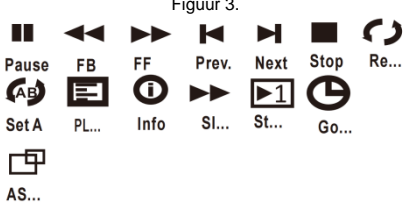
<p>3. Druk tijdens het afspelen van muziek op de OK-toets om meer functies weer te geven (figuur 2).</p> <p>4. Gebruik de ◀/▶-toets om het pictogram te selecteren en druk op de OK-toets om de speciale functie af te spelen.</p>	<p style="text-align: center;">Figuur 2.</p> 
<p>Submenu op het filmscherm</p>	
<p>5. Druk tijdens het afspelen van een film op de OK-toets om meer functies weer te geven (figuur 3).</p> <p>6. Gebruik de ◀/▶-toets om het pictogram te selecteren en druk op de OK-toets om de speciale functie af te spelen.</p>	<p style="text-align: center;">Figuur 3.</p> 

Afspelen via bluetooth

Koppelen met draadloze bluetooth-luidsprekers of soundbar

OPMERKING: Bluetooth staat standaard ingeschakeld wanneer de projector voor het eerst wordt ingeschakeld. Bluetooth kan worden in- of uitgeschakeld via het menu OPTIONS (OPTIES).

1. Schakel bluetooth in op de ontvanger (externe luidsprekers, soundbar, etc.) waarmee u wilt koppelen. *Apparaten zoals smartphones, tablets of computers zijn geen bluetooth-ontvangers en kunnen niet gekoppeld worden met de projector. Om verwarring te voorkomen, moet u bluetooth uitschakelen op alle ontvangers waarmee u niet wilt koppelen.*
2. Schakel de projector in en zorg ervoor dat de bluetooth van de projector ingeschakeld is (zie opmerking hierboven). De projector begint te zoeken naar bluetooth-apparaten in de buurt om mee te koppelen en begint automatisch met het koppelen.
3. Wanneer de koppeling is gelukt, geeft de bluetooth-ontvanger aan dat hij gekoppeld is, meestal met een geluidssignaal of een ander hoorbaar geluid. *Raadpleeg de gebruikshandleiding van uw bluetooth-ontvanger voor meer informatie.*
4. Bij een geslaagde koppeling geeft de projector de naam van de bluetooth-ontvanger weer in de rechterbovenhoek van het hoofdmenu en u het geluid van de projector te horen via de bluetooth-ontvanger.

Na de eerste koppeling blijven de projector en de bluetooth-luidsprekers gekoppeld, tenzij ze handmatig door de gebruiker worden ontkoppeld of worden gewist door een van beide apparaten opnieuw in te stellen. Als dit gebeurt of als u merkt dat een van beide apparaten niet kan koppelen, herhaalt u de bovenstaande stappen.

“Dit product heeft een bluetooth-zendfunctie, u kunt geen bluetooth-geluid ermee ontvangen. Dit betekent dat u draadloos een bluetooth-geluidssignaal kunt verzenden van een extern apparaat, zoals een bluetooth-luidspreker, bluetooth-hoofdtelefoon, audiosysteem met bluetooth-ontvangst...”

Waarschuwing voor geluidsvertraging tijdens bluetooth-uitzending

Het kan zijn dat u een kleine vertraging ervaart tussen het beeld van een film en het geluid dat u uitzendt.

Dit komt door de verschillende bluetooth-chipsets die worden gebruikt in de lcd-projector en uw audioapparaat (luidspreker of hoofdtelefoon).

U kunt proberen het audioapparaat een paar keer uit en weer in te schakelen of opnieuw aan te sluiten. Als dit het probleem niet oplost, kunt u beter een externe

luidspreker of hoofdtelefoon aansluiten met een kabel via de 3,5 mm audio-uitgang (1).

Projectormenu 1.0 gebruiken

Druk op de -toets om het projectormenu te openen. Druk nogmaals erop terug te gaan naar de vorige status.

Beeldmodus	Standaard
Contrast	50
Helderheid	50
Kleur	50
Scherpte	50
Tint	50
Kleurtemperatuur	Gemiddeld
Beeldverhouding	Automatisch
Ruisonderdrukking	Gemiddeld
Screen	

Gebruik de -toetsen om een item te selecteren.

Het geselecteerde item wordt in de rechterbovenhoek van het scherm weergegeven.

1. **Beeldmodus**

Selecteer Levendig, Gebruiker (aangepast), Zacht of Standaard.

2. **Contrast, Helderheid, etc.**

Stel de beeldmodus in op "Gebruiker" om deze instellingen aan te passen. Tint kan alleen worden aangepast in AV en NTSC IN

3. **Kleurtemperatuur**

Selecteer Warm, Koel of Gemiddeld.

4. **Beeldverhouding**

Selecteer 16:9, 4:3 of Automatisch

5. **Ruisonderdrukking**

Selecteer Uit, Laag, Gemiddeld, Hoog of Standaard.

6. **Screen**

Kan alleen worden aangepast in de VGA-modus.

Beeldverhouding	
4:3	Het signaal in een 4:3 beeldverhouding.
16:9	Het signaal in een 16:9 beeldverhouding.

Projectormenu 2.0 gebruiken

Druk op de -toets om het projectormenu te openen. Druk nogmaals erop terug te gaan naar de vorige status.

Geluidsmodus	Standaard
Hoge tonen	50
Lage tonen	50
Balans	0
Automatisch volume	Uit

Gebruik de -toetsen om een item te selecteren.

Het geselecteerde item wordt in de rechterbovenhoek van het scherm weergegeven.

1. Geluidsmodus

Selecteer Music (Muziek), Movie (Film), Gebruiker (aangepast), Sport of Standaard.

2. Hoge tonen, Lage tonen

Stel de geluidsmodus in op "Gebruiker" om deze instellingen aan te passen.

3. Balans

Pas de geluidsbalans aan.

Geluidsmodus - gebruiker	Parameter
Hoge tonen	0-100
Lage tonen	0-100

Projectormenu 3.0 gebruiken

Druk op de -toets om het projectormenu te openen. Druk nogmaals erop terug te gaan naar de vorige status.

Weergavetaal	Nederlands
Bluetooth	
Fabriekinstellingen herstellen	
Paneel draaien	0
Informatie	

Gebruik de -toetsen om een item te selecteren.

Het geselecteerde item wordt in de rechterbovenhoek van het scherm weergegeven.

1. **Weergavetaal**

Selecteer een andere taal, volg hiervoor de onderstaande figuur.

2. **Bluetooth**

Schakel bluetooth in of uit.

3. **Fabriekinstellingen herstellen**

Selecteer Y (Ja) of N (Nee).

4. **Paneel draaien**

Selecteer Draaien 0, Draaien 1, Draaien 2 of Draaien 3.

5. **Informatie**

Geeft de apparaatinformatie weer zoals hieronder.

Specificaties

Type lichtbron	Led
Bluetooth-versie	V5.0
Opbrengst helderheid	Ledlamp 9000 Lumen Opbrengst wit licht 250 Lumen
Eigen resolutie scherm	1920 x 1080
Ondersteunde videoresolutie HDMI-ingang	1080p, 1080i, 720p, 576i, 480p en 480i
Opgenomen vermogen	In gebruik 90 W, stand-by 0,8 W
Voedingsingang meegeleverde adapter	DC 19 V, 4,75 A
DC-ingang meegeleverde adapter	Ingang AC 100-240 V, 50/60 Hz Uitgang DC 19 V, 4,75 A
Schermkleur	7000K-8000 K
Projectiegrootte	35-165 inch
Signaalpoort	AV/HDMI
USB-poort	Ondersteunt USB-apparaten tot 32 GB Ondersteunt mpeg1, Mpeg2, mpeg4, mp3, Jpeg
SD-kaart	Ondersteunt SD-kaarten tot 32 GB Ondersteunt mpeg1, Mpeg2, mpeg4, mp3, Jpeg
Gewicht	1,66 kg
Afmetingen	354 x 197 x 110 mm

Gebruik uitsluitend de voeding vermeld in de gebruikshandleiding.

Informatie	Waarde en precisie
Naam of handelsmerk van de fabrikant, handelsregistratie en adres	-SHENZHEN TEKA TECHNOLOGY CO.,LTD. / BUILDING A, NO. 21, XIFU ROAD, RED STAR COMMUNITY, SONGGANG STREET, BAOAN DISTRICT, SHENZHEN, GUANGDONG PROVINCE, 5181G5 CHINA
Model-ID	TEKA-EA1900475
Ingangsspanning	AC 100-240 V
AC-ingangsfrequentie	50/60 Hz
Uitgangsspanning	19 V
Uitgangsstroom	4,75 A
Uitgangsvermogen	90 W
Gemiddelde actieve efficiëntie	89,8%

Efficiëntie bij lage belasting (10%)	91,3 %
Stroomverbruik bij geen belasting	0,15 W

PROBLEMEN OPLOSSEN

Raadpleeg de volgende tabel alvorens u contact opneemt met de klantenservice.

<p>Er wordt geen beeld geprojecteerd of er verschijnt een bericht "No Signal" (Geen signaal)</p>	<ol style="list-style-type: none"> 1. De voedingsindicator brandt. Als de voedingsindicator niet brandt, controleer dan of de projector op een stopcontact is aangesloten, of het stopcontact is ingeschakeld en druk vervolgens op de aan/uit-toets van de projector. 2. Controleer of de lenskap verwijderd is. 3. Controleer of de kabels goed zijn bevestigd en geïnstalleerd volgens de gebruikershandleiding. 4. De beeldbron is mogelijk niet correct ingesteld. Druk op de Source-toets op het bedieningspaneel of op de afstandsbediening om de juiste instelling te selecteren. 5. Controleer in de menusectie onder Ingangssignaal video of dat correct is ingesteld.
<p>De lamp gaat na een bepaalde tijd uit</p>	<p>Brandt de waarschuwingsindicator rood? Als de waarschuwingsindicator rood brandt, is de projector oververhit waardoor de lamp automatisch uitgeschakeld wordt.</p> <ol style="list-style-type: none"> 1. Laat de projector even afkoelen. 2. Controleer na het afkoelen of de ventilatieopeningen niet geblokkeerd zijn. 3. Controleer of het luchtfilter schoon is en reinig het indien nodig. 4. Schakel de projector in. <p>Als het probleem aanhoudt, neem dan contact op met uw leverancier voor verdere hulp.</p>
<p>Het beeld is bovenaan/onderaan het scherm breder</p>	<p>Dit wordt trapezium genoemd en komt doordat de projectiehoek niet loodrecht op het scherm staat. Gebruik de ingebouwde trapziumfunctie van de projector om het beeld te corrigeren.</p>
<p>Vlekken op het scherm</p>	<p>Gebruik een stofzuiger om de lens te reinigen. Als reinigen het probleem niet verhelpt, neem dan contact op met uw ondersteuningsprovider voor verdere hulp.</p>
<p>De beeldhelderheid is vervaagd</p>	<p>Dit kan mogelijk worden veroorzaakt door het omgevingslicht in de ruimte. Zo niet, dan is de kans groot dat u de lamp moet vervangen.</p>

Vertraging tussen beeld en geluid bij bluetooth	Dit komt door de verschillende bluetooth-chipsets die worden gebruikt in de lcd-projector en uw audioapparaat (luidspreker of hoofdtelefoon met een kabel via de 3,5 mm audio-uitgang (1)).
---	---

Garantie

Lenco verleent service en garantie in overeenstemming met de Europese wetgeving, wat betekent dat u bij reparaties (zowel tijdens als na de garantieperiode) contact dient op te nemen met uw lokale dealer.

Belangrijke opmerking: Het is niet mogelijk om te repareren producten direct naar Lenco te sturen.

Belangrijke opmerking: Als dit apparaat op enigerlei wijze wordt geopend door de gebruiker of een niet-officieel servicecentrum, komt de garantie te vervallen.

Dit apparaat is niet geschikt voor professioneel gebruik. In het geval professioneel gebruik, komen alle garantieverplichtingen van de fabrikant te vervallen.

Disclaimer

Er worden regelmatig updates voor de firmware en/of hardwarecomponenten uitgegeven. Daarom kunnen sommige instructies, specificaties en afbeeldingen in deze documentatie enigszins afwijken van uw specifieke situatie. Alle items beschreven in deze handleiding, zijn alleen bestemd ter illustratie en zijn mogelijk niet van toepassing op een bepaalde situatie. Aan de beschrijving in deze handleiding kunnen geen wettelijke rechten of aanspraken worden ontleend.

Het oude apparaat afdanken



Dit symbool geeft aan dat het betreffende elektrische product of de batterij in Europa niet als algemeen huishoudelijk afval mag worden afgevoerd. Om ervoor te zorgen dat het product en de batterij op de juiste manier worden verwerkt, dient u deze af te danken in overeenstemming met de toepasselijke lokale wetgeving met betrekking tot de verwijdering van elektrische apparatuur of batterijen. U helpt hierdoor natuurlijke hulpbronnen te behouden en de normen voor milieubescherming bij de behandeling en verwijdering van elektrisch afval te verbeteren (richtlijn afgedankte elektrische en elektronische apparatuur).

CONFORMITEITSVERKLARING

Hierbij verklaart Commaxx dat de radioapparatuur van type[Lenco PA-900] in overeenstemming is met Richtlijn 2014/53/EU. De volledige tekst van de EU-conformiteitsverklaring is beschikbaar op het volgende internetadres:

https://commaxx-certificates.com/doc/lpj-900_doc.pdf

Type RF	Frequentiebereik: (MHz)	Vermogen (dBm)
Bluetooth	2402-2480	<6

Service

Bezoek voor meer informatie en helpdeskondersteuning

www.lenco.com

Commaxx B.V. Wiebachstraat 37, 6466 NG Kerkrade, Nederland

VORSICHT:

Eine andere als die hier beschriebene Benutzung der Bedienelemente oder Einstellung oder Durchführung von Abläufen kann zu einer Aussetzung gefährlicher Strahlung führen.

VORSICHTSMASSNAHMEN VOR DER BENUTZUNG

BEFOLGEN SIE IMMER FOLGENDE ANWEISUNGEN:

1. Blockieren oder bedecken Sie keine Lüftungsöffnungen. Wenn Sie das Gerät auf ein Regal stellen, lassen Sie um das gesamte Gerät 5 cm (2") Freiraum.
2. Stellen Sie das Gerät entsprechend den Anweisungen der mitgelieferten Bedienungsanleitung auf.
3. Halten Sie das Gerät von Hitzequellen wie Radiatoren, Heizern, Öfen, Kerzen oder anderen hitzeerzeugenden Produkten oder offenen Flammen fern. Das Gerät darf nur bei gemäßigttem Klima verwendet werden. Sehr kalte oder heiße Umgebungen sind zu vermeiden. Arbeitstemperatur zwischen 0° und 35° C.
4. Meiden Sie bei der Benutzung des Produkts die Nähe starker Magnetfelder.
5. Elektrostatische Entladungen können die normale Benutzung dieses Gerätes stören. Sollte dies geschehen, führen Sie einfach einen Reset aus und starten Sie dann das Gerät entsprechend den Anweisungen dieser Bedienungsanleitung neu. Gehen Sie besonders bei Datenübertragungen mit dem Gerät vorsichtig um und führen Sie diese nur in einer anti-elektrostatischen Umgebung aus.
6. Warnung! Niemals Gegenstände durch die Lüftungsschlitze oder Öffnungen in das Gerät stecken. In diesem Gerät fließt Hochspannung und das Hineinstecken von Gegenständen kann zu Stromschlag und/oder Kurzschluss interner elektrischer Bauteile führen. Spritzen/gießen Sie aus dem gleichen Grund weder Wasser noch andere Flüssigkeiten auf das Gerät.
7. Benutzen Sie das Gerät nicht in nasser oder feuchter Umgebung wie Bad, Dampfküche oder in der Nähe von Schwimmbecken.
8. Das Gerät darf weder Tropf- noch Spritzwasser ausgesetzt werden und es dürfen keine mit Flüssigkeit gefüllten Behälter wie z. B. Vasen auf das Gerät oder in der Nähe des Gerätes gestellt werden.
9. Benutzen Sie das Gerät nicht, wenn Kondensation entstehen kann. Wenn Sie das Gerät in einem warmen, feuchten Raum mit Dampf benutzen,

können Wassertropfen oder Kondensation in das Gerät eindringen und u. U. zu Fehlfunktionen des Gerätes führen. Schalten Sie in diesem Fall das Gerät für 1 bis 2 Stunden aus, bevor Sie es erneut einschalten, wobei Sie darauf achten sollten, dass das Gerät vollständig getrocknet ist, bevor Sie es wieder einschalten.

10. Obwohl dieses Gerät unter größter Sorgfalt hergestellt und vor Auslieferung mehrmals überprüft wurde, können trotzdem wie bei jedem anderen elektrischen Gerät auch Probleme auftauchen. Trennen Sie das Gerät bei Rauchentwicklung, starker Hitzeentwicklung oder jeder anderen unnatürlichen Erscheinung sofort vom Stromnetz.
11. Dieses Gerät ist durch eine Stromquelle wie auf dem Typenschild angegeben zu betreiben. Halten Sie bei Unsicherheiten über die Art Ihrer Stromversorgung in Ihrer Wohnung Rücksprache mit Ihrem Händler oder Ihrem Stromversorger.
12. Halten Sie das Produkt von Nagetieren fern. Nagetiere lieben es, an Netzkabeln zu nagen.
13. Benutzen Sie für die Reinigung ein weiches, trockenes Tuch. Benutzen Sie niemals Lösungsmittel oder Flüssigkeiten auf Ölbasis. Benutzen Sie zum Entfernen hartnäckiger Flecken ein feuchtes Tuch mit mildem Reinigungsmittel.
14. Der Hersteller haftet nicht für Beschädigungen oder Datenverluste aufgrund von Fehlfunktion, Zweckentfremdung oder Modifikation des Gerätes oder aufgrund des Wechsels der Batterie.
15. Unterbrechen Sie die Verbindung nicht während einer Formatierung oder einer Datenübertragung. Bei Unterbrechung drohen Datenverlust und Datenbeschädigung.
16. Wenn das Gerät eine USB-Wiedergabefunktion besitzt, stecken Sie den USB-Stick direkt in das Gerät. Verwenden Sie kein USB-Verlängerungskabel, weil die erhöhte Störungsanfälligkeit zu Datenverlust führen kann.
17. Das Typenschild befindet sich an der Unter- oder Rückseite des Geräts.
18. Dieses Gerät ist nicht zur Benutzung durch Personen (einschließlich Kinder) mit physischen, sensorischen oder mentalen Beeinträchtigungen oder ohne ausreichende Erfahrung vorgesehen, es sei denn, sie werden durch eine für ihre Sicherheit verantwortliche Person beaufsichtigt oder wurden in die ordnungsgemäße Bedienung des Gerätes durch eine für ihre Sicherheit verantwortliche Person eingewiesen.
19. Dieses Produkt ist nur für den nicht-professionellen Gebrauch und nicht für gewerbliche oder industrielle Zwecke bestimmt.

20. Stellen Sie sicher, dass das Gerät in einer stabilen Position aufgestellt ist. Schäden, die durch Verwendung dieses Produkts in einer instabilen Position, durch Vibrationen, Stöße oder Nichtbeachtung der anderen in diesem Handbuch enthaltenen Warnungen und Sicherheitsmaßnahmen entstehen, werden nicht durch die Garantie abgedeckt.
21. Öffnen Sie nicht das Gehäuse dieses Geräts.
22. Stellen Sie dieses Gerät niemals auf andere elektrische Geräte.
23. Halten Sie Kinder von den Plastiktüten fern.
24. Benutzen Sie nur vom Hersteller spezifizierte Erweiterungen/Zubehörteile.
25. Lassen Sie alle Wartungs-/Reparaturarbeiten von qualifiziertem Servicepersonal ausführen. Eine Reparatur/Wartung ist notwendig, wenn das Gerät in irgendeiner Weise wie beispielsweise am Netzkabel oder am Netzstecker beschädigt wurde oder wenn Flüssigkeit in das Gerät gelangt ist bzw. Gegenstände in das Gerät gefallen sind, das Gerät Regen oder Feuchtigkeit ausgesetzt war, es heruntergefallen ist oder nicht ordnungsgemäß funktioniert.
26. Langes Hören lauter Töne aus einem Musikgerät kann zu zeitweiligem oder permanentem Hörverlust führen.
27. Wenn zum Lieferumfang des Produkts ein Netzkabel oder ein Netzadapter gehört:
 - Wenn irgendwelche Probleme auftreten, trennen Sie das Gerät vom Stromnetz und setzen Sie sich anschließend mit einer qualifizierten Fachkraft in Verbindung.
 - Um die Stromzufuhr vollständig zu unterbrechen, muss der Netzstecker des Geräts aus der Steckdose gezogen werden.
 - Treten Sie nicht auf den Netzadapter und klemmen Sie ihn auch nicht ein. Seien Sie besonders im näheren Bereich des Netzsteckers und an der Stelle vorsichtig, an der das Netzkabel aus dem Gerät herausgeführt wird. Stellen Sie keine schweren Gegenstände auf den Netzadapter, da er dadurch beschädigt werden kann. Halten Sie das gesamte Gerät außerhalb der Reichweite von Kindern! Durch Spielen mit dem Netzkabel können sie sich ernsthafte Verletzungen zuziehen.
 - Trennen Sie das Gerät während eines Gewitters oder bei längerer Nichtbenutzung vom Stromnetz.
 - Die Netzsteckdose muss sich in der Nähe des Gerätes befinden und einfach zu erreichen sein.
 - Überlasten Sie Steckdosen und Verlängerungsleitungen nicht. Eine Überlastung kann zu Brandgefahr bzw. Stromschlag führen.

- Geräte der Schutzklasse 1 müssen Sie an eine Netzsteckdose mit Schutzleiter anschließen.
 - Geräte der Schutzklasse 2 benötigen keinen Schutzleiteranschluss.
 - Greifen Sie beim Abziehen von der Netzsteckdose am Netzstecker. Ziehen Sie ihn nicht durch Zerren am Kabel heraus. Das kann zu einem Kurzschluss führen.
 - Verwenden Sie weder ein beschädigtes Netzkabel noch einen beschädigten Netzstecker oder eine lockere Steckdose. Missachtung kann zu Brand oder Stromschlag führen.
28. Wenn das Produkt mit einer Fernbedienung mit Batterien/Knopfzellen geliefert wird oder das Produkt eine derartige Fernbedienung umfasst:
Warnung:
- Die Batterie nicht verschlucken – Verätzungsgefahr.
 - Dieses Produkt bzw. die mit diesem Produkt ausgelieferte Fernbedienung enthält eine Knopfzellenbatterie, die bei Verschlucken innerhalb von nur 2 Stunden schwere Verbrennungen verursachen und zum Tod führen kann.
 - Halten Sie neue und gebrauchte Batterien von Kindern fern.
 - Falls sich das Batteriefach nicht richtig schließen lässt, stellen Sie die Benutzung des Gerätes ein und halten Sie es von Kindern fern.
 - Wenn Sie vermuten, dass Batterien verschluckt oder in eine Körperöffnung eingeführt worden sind, suchen Sie umgehend eine(n) Ärztin/Arzt auf.
29. Warnhinweise bzgl. der Verwendung von Batterien:
- Es besteht Explosionsgefahr, wenn die Batterie nicht ordnungsgemäß ersetzt wird. Tauschen Sie die Batterie nur gegen eine Batterie des gleichen Typs aus.
 - Die Batterie darf während der Benutzung, Aufbewahrung oder des Transports weder sehr hohen oder sehr niedrigen Temperaturen noch niedrigem Luftdruck in großen Höhenlagen ausgesetzt werden.
 - Die Auswechslung der Batterie mit einem falschen Batterietyp kann zum Explodieren der Batterie oder zum Entweichen von entflammbarem Gas oder Auslaufen von entflammbarer Flüssigkeit aus der Batterie führen.
 - Die Entsorgung der Batterie in Feuer oder einem heißen Ofen oder das mechanische Zerkleinern oder Zerteilen der Batterie kann zu Explosionen führen.
 - Das Verbleiben der Batterie in einer Umgebung mit sehr hohen Temperaturen kann zum Explodieren der Batterie oder zum

Entweichen von entflammbarem Gas oder zum Auslaufen von entflammbarer Flüssigkeit aus der Batterie führen.

- Eine einem sehr niedrigen Luftdruck ausgesetzte Batterie kann explodieren oder es kann aus einer einem sehr niedrigen Luftdruck ausgesetzten Batterie entflammbares Gas entweichen oder entflammbare Flüssigkeit auslaufen.
- Legen Sie besonderes Augenmerk auf den ökologischen Aspekt der Batterieentsorgung.

INSTALLATION

- Packen Sie alle Teile aus und entfernen Sie danach die Schutzmaterialien.
- Schließen Sie das Gerät erst an das Stromnetz an, nachdem Sie die Netzspannung überprüft haben und alle anderen notwendigen Anschlüsse hergestellt sind.

Schließen Sie das Gerät nicht an das Stromnetz an, bevor Sie die Netzspannung überprüft und alle anderen Anschlüsse vorgenommen haben:



Hauptgerät



Fernbedienung
(2 X AAA-
Batterien nicht
enthalten)

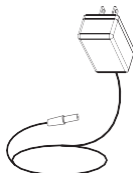

AC-
Netzadapter

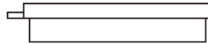

Objektivabdeckung

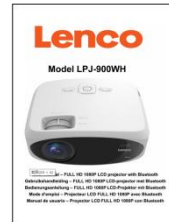

Bedienungsanleitung

Entfernen und Schließen der Objektivabdeckung

Nehmen Sie die Objektivabdeckung vor dem Gebrauch ab.

Schließen Sie die Objektivabdeckung **nach dem Gebrauch**.

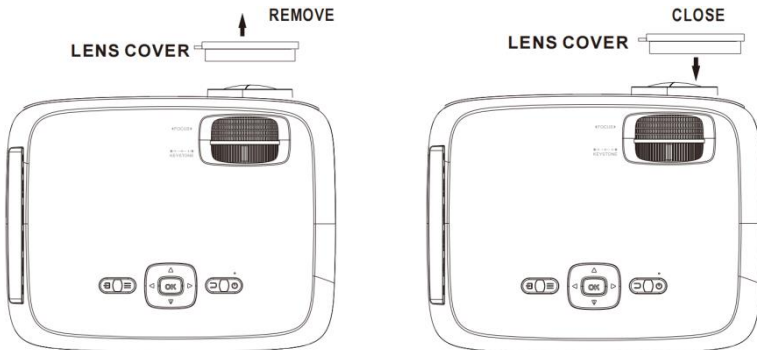

EN	DE
LENS COVER	OBJEKTIVABDECKUNG
REMOVE	ENTFERNEN
CLOSE	SCHLIESSEN

Aufstellen Ihres Projektors

Ihr Projektor kann in vier verschiedenen Konfigurationen aufgestellt werden (siehe Abbildung unten):

Tischmontage vorne:

Wählen Sie diese Position, bei welcher der Projektor vor der Leinwand aufgestellt wird. Dies ist die gebräuchlichste Art, den Projektor für eine schnelle Einrichtung und Mobilität aufzustellen.



FRONT TISCH

Deckenmontage vorne:

Wählen Sie diese Position, wenn der Projektor kopfüber an der Decke vor der Leinwand montiert ist.

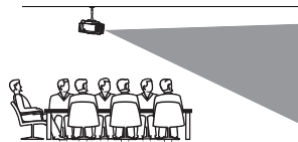

VORNE DECKEN

HINWEIS: Für die Montage des Projektors an der Decke ist eine Projektorhalterung erforderlich.

Tischmontage hinten:

Wählen Sie diese Position, wenn Sie den Projektor an der Rückseite der Leinwand aufstellen möchten.

HINWEIS: Dazu ist eine spezielle Rückprojektionswand erforderlich.



Deckenmontage hinten:

Wählen Sie diese Position, wenn der Projektor kopfüber an der Decke an der Rückseite der Projektionsfläche angebracht werden soll.

HINWEIS: Dass eine Projektorhalterung und eine Rückprojektionsleinwand erforderlich sind, um den Projektor an der Decke zu montieren.



Zur Verringerung der Bildverzerrung

Es wird empfohlen, den Projektor so nah wie möglich an die Mitte der Leinwand zu bringen.

Quadratisch/Rechteckig

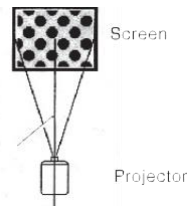

EN	DE
Screen	Bildschirm
Projector	Projektor

Abstand zwischen Projektor und Leinwand

Messen Sie den Abstand zwischen dem Projektor und der Stelle, an der Sie die Leinwand aufstellen möchten. Dies ist der Projektionsabstand und die Bildschirmdiagonale, die in Zoll angegeben wird.

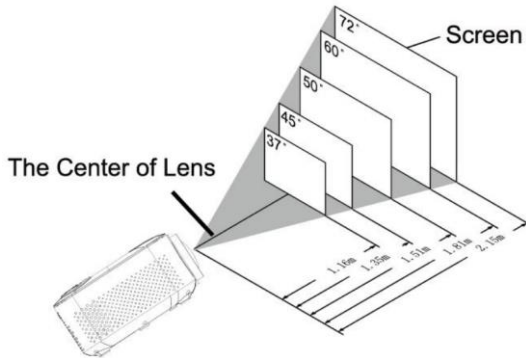

EN	DE
The Center of Lens	Die Mitte des Objektivs
Screen	Bildschirm

Bildschirmdiagonale Zoll	Diagonale der Leinwand CM	Projektionsabstand Zoll	Projektionsabstand CM
37	94	46	116
45	114	53	135
50	127	59	151
60	152	71	181
72	183	85	215
100	254	142	360

Aufstellen des Projektors an der Decke

Wenn Sie den Projektor an der Decke montieren, vergewissern Sie sich, dass Sie eine Projektorhalterung kaufen, die für diese Verwendung empfohlen wird, und befolgen Sie die mit der Halterung gelieferten Anweisungen. Bevor Sie den Projektor an der Decke montieren, vergewissern Sie sich bitte, dass die Deckenstruktur das Gewicht des Projektors und der Halterung tragen kann. Im Zweifelsfall wenden Sie sich bitte an einen Installationsfachmann.

HINWEIS: Projektorhalterung und Schraube(n) nicht im Lieferumfang enthalten

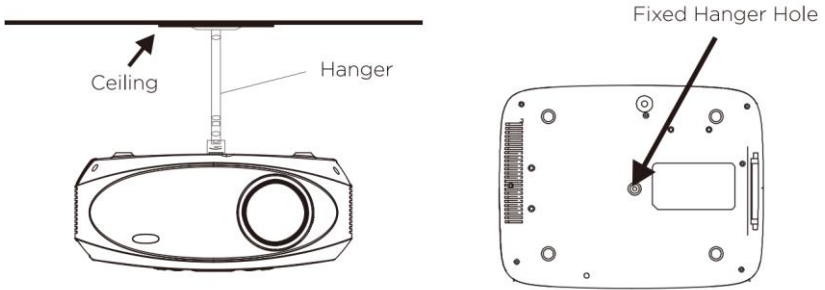

EN	DE
Ceiling	Decke
Hanger	Aufhängung
Fixed Hanger Hole	Festes Aufhängeloch

Einstellen der vertikalen Position

Folgen Sie der Abbildung unten, um die vertikale Position einzustellen.

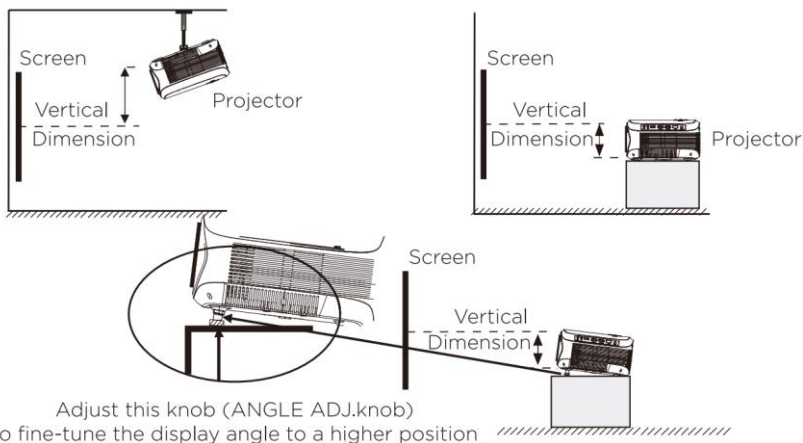

EN	DE
Screen	Bildschirm
Vertical Dimension	Vertikale Abmessung
Projector	Projektor
Adjust this knob (ANGLE ADJ.knob) to fine-tune the display angle to a higher position	Stellen Sie diesen Knopf (ANGLE ADJ.knob) ein, um den Anzeigewinkel auf eine höhere Position einzustellen.

Einstellen von Fokus und Trapezkorrektur

Folgen Sie der nachstehenden Abbildung, um den Fokus und den trapezförmigen Bildschirm einzustellen.

Stellen Sie die Schärfe ein, indem Sie das Einstellrad drehen und dabei die Bildpunkte in der Nähe der Mitte des Bildschirms beobachten. Die optimale Schärfe ist erreicht, wenn die Pixel deutlich sichtbar sind. Je nach Größe der projizierten Leinwand kann die Schärfe an den Rändern der Leinwand weniger scharf sein als in der Mitte der Leinwand.

FOCUS ADJ. KNOB
Then sharpen the image by rotating focus knob.



FOKUS ADJ. KNOPF Durch Drehen des Fokusknopfes wird das Bild schärfer.

Das Trapezbild entsteht, wenn der Projektorstrahl in einem Winkel auf die Leinwand projiziert wird. Durch die Trapezkorrektur wird das verzerrte Bild wieder in eine rechteckige oder quadratische Form gebracht.

TRAPEZOIDAL ADJ. KNOB

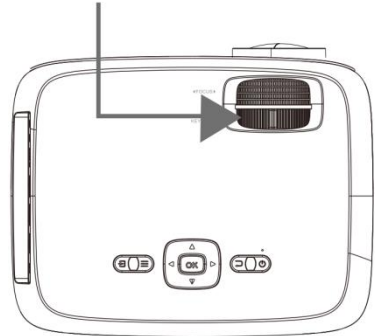

TRAPEZKORREKTUR. KNOPF

Bedienelemente der Fernbedienung

Sendeleistung

Drücken zum Einschalten.
Langes Drücken zum Ausschalten.

◀◀ Zurück/Weiter ▶▶

Drücken, um zwischen Kapiteln oder Titeln zu springen.

■ Beenden

Drücken Sie diese Taste, um die Wiedergabe zu stoppen.

Spiegeln

Drücken Sie diese Taste, um das Anzeigebild um 180° zu drehen.

▶|Wiedergabe/Pause

Drücken Sie diese Taste, um ein einzelnes Kapitel oder einen einzelnen Titel abzuspielen oder anzuhalten.

Pfeile/OK

Drücken Sie diese Taste, um in den Einstellungen und anderen Menüs zu navigieren und Auswahlen zu bestätigen.

Menu

Drücken Sie diese Taste, um auf die Projektoreinstellungen zuzugreifen.

Gehe zu/Zahlentastefeld

Drücken Sie diese Taste, um bestimmte Kapitel- oder Titelnummern einzugeben.
Verwenden Sie die Play-Taste, um die Wiedergabe zu starten.

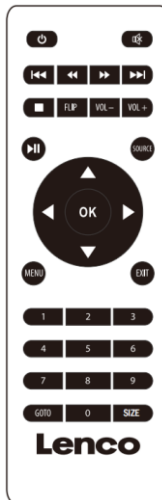

Stummschaltung

Drücken Sie diese Taste, um die Lautstärke zu dämpfen.

◀◀ Zurück/Vorwärts ▶▶

Drücken Sie diese Taste, um ein einzelnes Kapitel oder einen einzelnen Titel zu durchsuchen.

VOL+/VOL-

Drücken Sie diese Taste, um den Audiopegel einzustellen.

Source

Drücken Sie diese Taste, um die Medienquelle zu wählen (AV, PC, HDMI, MEDIA).

Exit

Drücken Sie, um das Menü zu verlassen.

size

Drücken Sie Größe, um das Seitenverhältnis zwischen 16:9 / 4:3 umzuschalten.

Batterie der Fernbedienung einlegen/entfernen

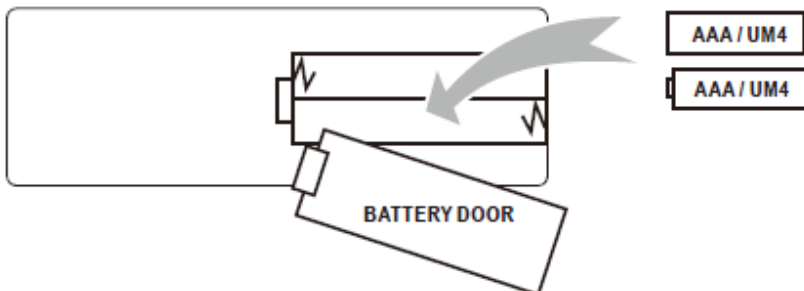

Entfernen Sie die Abdeckung des Batteriefachs auf der Rückseite Ihrer Fernbedienung, indem Sie diese vorsichtig aufheben. Die Batterieabdeckung kann dann abgehoben werden. Legen Sie die richtigen Batterien ein (2 AAA-Batterien, nicht im Lieferumfang enthalten) und beachten Sie dabei die Polaritätsmarkierungen. Bringen Sie abschließend die Abdeckung wieder an.

HINWEIS:

- Die Batterien dürfen nicht übermäßiger Hitze wie direktem Sonnenlicht oder Feuer ausgesetzt werden.
- Achten Sie beim Einlegen der Batterien auf die richtige Polarität.
- Mischen Sie alte und neue Batterien nicht.
- Verwenden Sie nur Batterien des Typs AAA/LR03/UM4
- Werfen Sie die Batterien nicht ins Feuer, da sie explodieren können. Versuchen Sie niemals, eine Einwegbatterie wieder aufzuladen.
- Mischen Sie keine Alkali-, Standard- (Kohle-Zink) oder wiederaufladbaren (Ni-Cad, Ni-Mh, etc.) Batterien.

Erläuterung

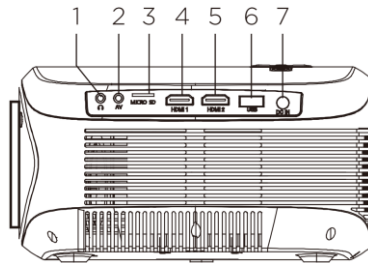
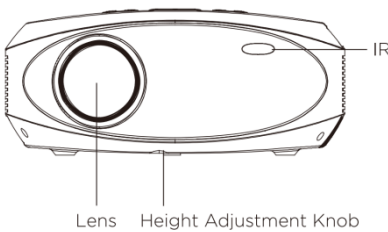
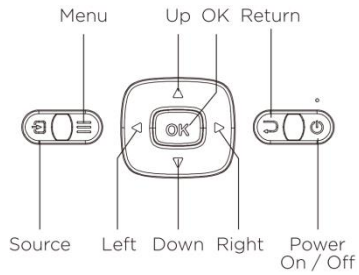
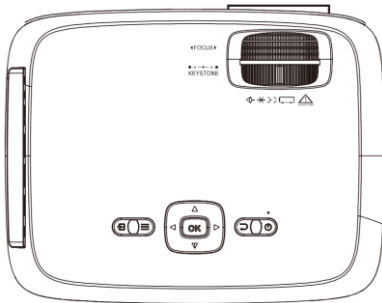

EN	DE
Menu	Menü
Up	Nach oben
OK	OK
Return	Zurück
Source	Quelle
Left	Links
Down	Unten
Right	Rechts
Power On / Off	Einschalten / Ausschalten
IR	IR
Lens	Objektiv
Height Adjustment Knob	Höheneinstellknopf

Hauptbetrieb

- | | |
|-----------------------------|----------------------|
| 1. 3,5 mm-Audioausgang | 5. HDMI-Eingang 2 |
| 2. 3,5 mm AV-Eingang | 6. USB-Port |
| 3. Micro SD-Kartenanschluss | 7. DC-Stromanschluss |
| 4. HDMI-Eingang 1 | |

Bedienelemente

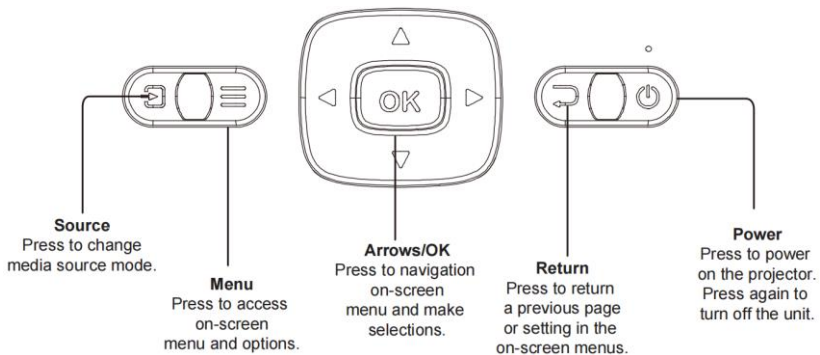

EN	DE
Source	Quelle
Press to change media source mode.	Drücken, um den Medienquellenmodus zu ändern.
Menu	Menü
Press to access on-screen menu and options.	Drücken Sie diese Taste, um auf das Bildschirmmenü und die Optionen zuzugreifen.
Arrows/OK	Pfeile/OK
Press to navigation on-screen menu and make selections.	Drücken, um im Bildschirmmenü zu navigieren und eine Auswahl zu treffen.
Return	Zurück

Press to return a previous page or setting in the on-screen menus.	Drücken Sie diese Taste, um zu einer vorherigen Seite oder Einstellung in den Bildschirmmenüs zurückzukehren.
Power	Sendeleistung
Press to power on the projector. Press again to turn off the unit.	Drücken Sie , um den Projektor einzuschalten. Drücken Sie erneut, um das Gerät auszuschalten.

Netzadapter installieren

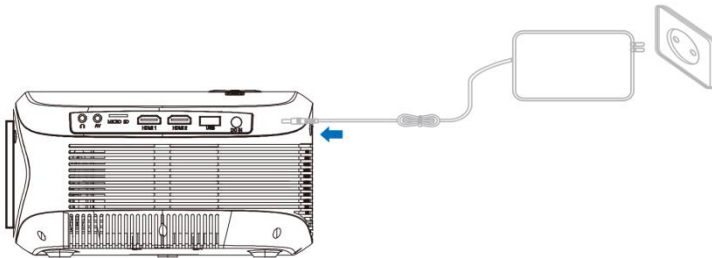

Schließen Sie den Netzadapter wie unten abgebildet an.

Schließen Sie zuerst den runden Anschluss an den Projektor und dann den Adapter an das Stromnetz an.



Anschließen von HDMI

Folgen Sie der nachstehenden Abbildung, um ein Gerät mit einem HDMI-Kabel anzuschließen.

1. Schalten Sie den Projektor aus, bevor Sie das HDMI-Kabel anschließen.
2. Drücken Sie nach dem Anschließen die Taste , um den Projektor einzuschalten, und die Betriebsanzeige leuchtet GRÜN
3. Drücken Sie die /SOURCE-Taste, um in den HDMI-Modus zu wechseln, und das Video des HDMI-Geräts wird auf dem Projektorbildschirm angezeigt. Es gibt 2 HDMI-Eingänge, die HDMI1-Schnittstelle entspricht

HDMI 1 im SOURCE-Modus, und die HDMI2-Schnittstelle entspricht HDMI 2 im SOURCE-Modus.

- Drücken Sie die Taste , um das Gerät auszuschalten.

HDMI-HD-Signaleingang

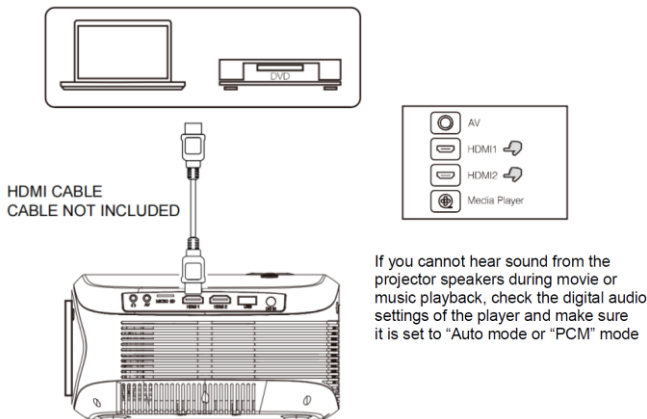



EN	DE
HDMICABLE CABLE NOT INCLUDED	HDMIKABEL NICHT ENTHALTEN
If you cannot hear sound from the projector speakers during movie or music playback, check the digital audio settings of the player and make sure it is set to "Auto mode or "PCM" mode	Wenn Sie während der Film- oder Musikwiedergabe keinen Ton aus den Projektorlautsprechern hören, überprüfen Sie die digitalen Audioeinstellungen des Players und vergewissern Sie sich, dass sie auf "Auto-Modus" oder "PCM"-Modus eingestellt sind

- Verwendung eines MHL-HDMI-Kabels:
Dieser Projektor ist mit MHL-Kabeln kompatibel: Das bedeutet, dass Sie Ihr Smartphone oder Tablet (sofern MHL-kompatibel) anschließen und mit einem MHL-Kabel (nicht im Lieferumfang enthalten) in HD von Ihrem Smartphone oder Tablet auf den Projektor streamen können.
- Verwendung eines Chromecast-Dongles:
Die HDMI-Anschlüsse sind mit der Verwendung eines Chromecast-Dongles kompatibel, mit dem Sie drahtlos von Ihrem Smartphone oder Tablet streamen können.

Anschließen einer AV-Quelle

Folgen Sie der Abbildung unten, um ein Gerät mit einem AV-Kabel anzuschließen.

1. Schalten Sie das Gerät aus, bevor Sie das AV-Kabel anschließen.
2. Verwenden Sie das AV-Kabel, um ein Gerät wie in der Abbildung unten gezeigt anzuschließen.
3. Drücken Sie nach dem Anschließen die Taste , um den Projektor einzuschalten, und die Betriebsanzeige leuchtet GRÜN
4. Drücken Sie die /SOURCE -Taste, um in den AV-Modus zu wechseln, und das Video des AV-Geräts wird auf dem Projektorbildschirm angezeigt.
5. Drücken Sie die Taste , um das Gerät auszuschalten.

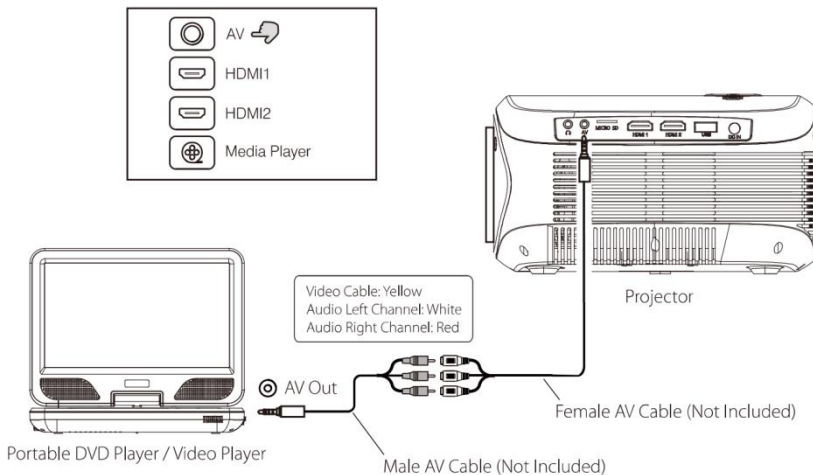

EN	DE
Portable DVD Player/Video Player	Tragbarer DVD-Player/Videoplayer
AV Out	AV-Ausgang
Video Cable: Yellow	Videokabel: Gelb
Audio Left Channel: White	Audio Linker Kanal: Weiß
Audio Right Channel: Red	Audio Rechter Kanal: Rot
Male AV Cable (Not Included)	Männliches AV-Kabel (nicht im Lieferumfang enthalten)
Female AV Cable (Not Included)	Weibliches AV-Kabel (nicht im Lieferumfang enthalten)
Projector	Projektor

Anschließen eines Audiogeräts

Folgen Sie der Abbildung unten, um ein Gerät mit einem Audiokabel anzuschließen.

1. Drücken Sie die Taste , um den Projektor vor dem Anschließen auszuschalten.
2. Verwenden Sie das Audiokabel, um die Geräte wie in der Abbildung unten gezeigt anzuschließen.
3. Nachdem Sie beide Geräte angeschlossen haben, hören Sie den Ton über das angeschlossene Gerät.
4. Schalten Sie beide Geräte nach dem Gebrauch aus.

Station Verstärker

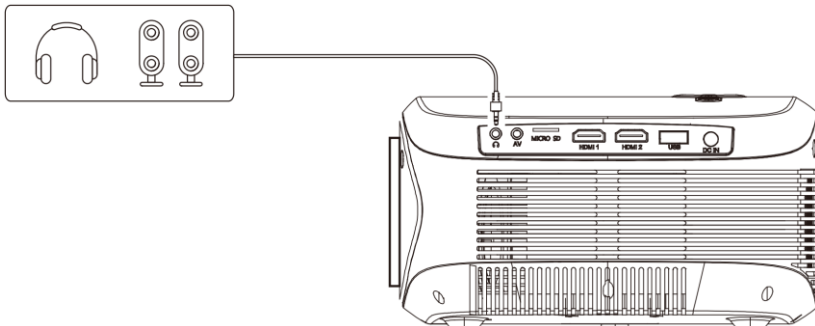

USB-Gerät und Micro-SD-Karte "TF" anschließen





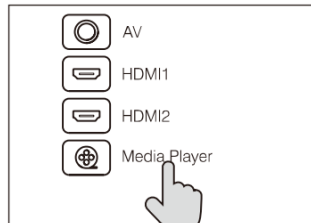
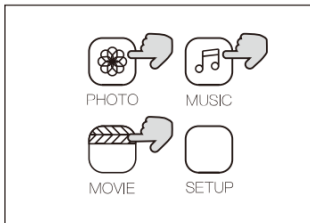
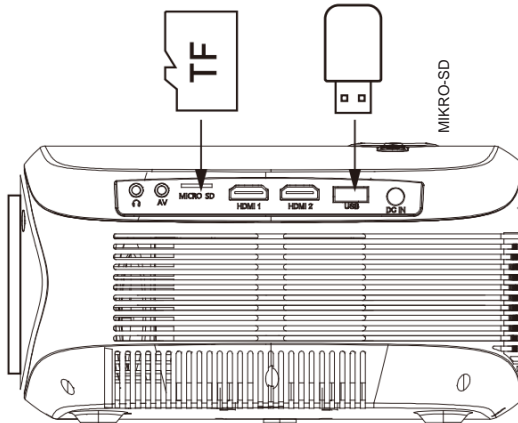

Folgen Sie der Abbildung unten, um einen USB-Stick und eine Micro-SD-Karte anzuschließen.

Schalten Sie den Projektor aus, bevor Sie die USB/Micro SD-Karte anschließen.









Verwenden einer Micro SD-Karte oder eines USB-Sticks











Schließen Sie das USB-/Micro-SD-Gerät an:

1. Schalten Sie das Gerät aus, bevor Sie die USB-/Micro-SD-Karte anschließen.
2. Schließen Sie das USB-Gerät an den USB-Anschluss an.
3. Drücken Sie nach dem Anschluss die Taste , um den Projektor einzuschalten, und die Betriebsanzeige leuchtet GRÜN.
4. Drücken Sie die /SOURCE -Taste, um den MEDIAPLAYER-Modus aufzurufen und mit den Tasten  zu suchen.
5. Verwenden Sie nach der Auswahl die Tasten , um das Symbol MUSIC(MUSIK)/PHOTO(FOTO)/MOVIE(FILM) zu suchen, und drücken Sie die Taste  zum Aufrufen, verwenden Sie ggf. die Taste / , um Micro-

SD-Karte oder USB auszuwählen, und drücken Sie die Taste  zum Aufrufen.

6. Verwenden Sie die Tasten , um die richtige Datei zu suchen und drücken Sie die Taste , um eine Vorschau der Datei anzuzeigen und drücken Sie die Taste  des Geräts oder die Taste  der Fernbedienung, um die Wiedergabe zu starten.
7. Drücken Sie die Taste , um schnell vorwärts und rückwärts zu suchen.
8. Drücken Sie die Taste , um die nächste oder vorherige Datei zu suchen.
9. Drücken Sie während der Wiedergabe die Taste , um die Wiedergabe anzuhalten, und drücken Sie erneut, um sie fortzusetzen.

HINWEIS: Entfernen Sie das USB/Micro SD-Kartengerät und drücken Sie die Taste , um das Gerät auszuschalten.

Untermenü auf dem Foto-Bildschirm	
<ol style="list-style-type: none"> 1. Drücken Sie während der Wiedergabe von Fotos die Taste  und weitere Funktionen werden angezeigt (Abb. 1). 2. Wählen Sie mit der Taste  ein Symbol aus und drücken Sie die Taste , um die Sonderfunktion abzuspielen. 	<p>Abbildung 1.</p>  <p>Pause Prev. Next Stop Re... music Source PL... Info</p>  <p>Rotate Rotate Zo... Zo... M...</p>
Untermenü auf dem Musikbildschirm	
<ol style="list-style-type: none"> 3. Drücken Sie während der Musikwiedergabe die Taste  und weitere Funktionen werden angezeigt (Abb. 2). 4. Wählen Sie mit der Taste  ein Symbol aus und drücken Sie die Taste , um die Sonderfunktion abzuspielen. 	<p>Abb. 2.</p>  <p>Pause FB FF Prev. Next Stop Re... Set A</p>  <p>MUTE PL... Info Go...</p>
Untermenü auf dem Bildschirm Film	

5. Drücken Sie während der Wiedergabe eines Films die Taste **OK** und es werden weitere Funktionen angezeigt (Abb. 3).
6. Wählen Sie mit der Taste **◀/▶** ein Symbol aus und drücken Sie die Taste **OK**, um die Sonderfunktion abzuspielen.

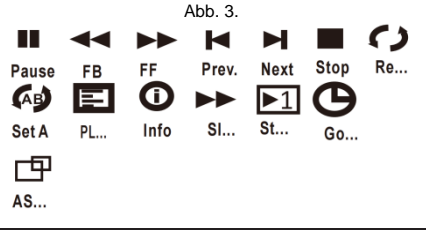

Verwendung der Bluetooth-Wiedergabe

Koppeln mit drahtlosen Bluetooth-Lautsprechern oder einer Soundbar

HINWEIS: Bluetooth ist standardmäßig eingeschaltet, wenn der Projektor zum ersten Mal eingeschaltet wird. Bluetooth kann über das Menü OPTIONEN EIN- oder AUSGESCHALTET werden.

1. Aktivieren Sie Bluetooth an dem Empfänger (externe Lautsprecher, Soundbar usw.), mit dem Sie eine Verbindung herstellen möchten. *Geräte wie Smartphones, Tablets oder Computer sind keine Bluetooth-Empfänger und können nicht mit dem Projektor verbunden werden. Um Verwirrung zu vermeiden, sollten Sie Bluetooth bei allen Empfängern deaktivieren, mit denen Sie keine Verbindung herstellen möchten.*
2. Schalten Sie den Projektor ein und vergewissern Sie sich, dass die Bluetooth-Funktion des Projektors eingeschaltet ist (siehe Hinweis oben). Der Projektor beginnt mit der Suche nach Bluetooth-Geräten in der Nähe, mit denen eine Verbindung hergestellt werden kann, und startet automatisch das Pairing.
3. Wenn das Pairing erfolgreich war, sollte der Bluetooth-Empfänger die Verbindung mit einem Gong oder einem anderen hörbaren Geräusch anzeigen. *Weitere Informationen finden Sie im Benutzerhandbuch Ihres Bluetooth-Empfängers.*
4. Wenn die Verbindung erfolgreich hergestellt wurde, zeigt der Projektor den Namen des Bluetooth-Empfängers oben rechts im Hauptmenü an, und der vom Projektor wiedergegebene Ton wird über den Bluetooth-Empfänger wiedergegeben.

Nach der anfänglichen Kopplung bleiben der Projektor und die Bluetooth-Lautsprecher gekoppelt, es sei denn, der Benutzer hebt die Kopplung manuell auf oder sie wird durch ein Zurücksetzen eines der Geräte gelöscht. Wenn dies der Fall ist oder Sie feststellen, dass eines der beiden Geräte keine Verbindung herstellen kann, wiederholen Sie die oben genannten Schritte.

"Dieses Produkt verfügt über eine Bluetooth-Übertragungsfunktion, Sie können damit keinen Bluetooth-Ton empfangen: das bedeutet, dass Sie drahtlos ein Bluetooth-Tonsignal an ein externes Gerät wie einen Bluetooth-Lautsprecher, einen Bluetooth-Kopfhörer, ein Audiosystem mit Bluetooth-Empfang,... übertragen können"

Warnung über Tonverzögerung während der Bluetooth-Übertragung

Möglicherweise bemerken Sie eine geringe Verzögerung zwischen der Bild- und der Tonübertragung.

Das liegt daran, dass im LCD-Projektor und in Ihrem Audiogerät (Lautsprecher oder Kopfhörer) unterschiedliche Bluetooth-Chipsätze verbaut sind.

Sie können versuchen, das Audiogerät ein paar Mal zu stoppen und wieder anzuschließen, aber wenn das Problem nicht gelöst wird, schließen Sie besser einen externen Lautsprecher oder Kopfhörer mit einem Kabel über die Audioausgangsbuchse (1) an.

Verwenden des Projektormenüs 1.0

Drücken Sie die Taste , um das Projektormenü aufzurufen. Drücken Sie erneut, um zum vorherigen Status zurückzukehren.

Bildmodus	Standard
Kontrast	50
Helligkeit	50
Farbe	50
Schärfe	50
Farbton	50
Farbtemperatur	Mittel
Bildseitenverhältnis	Auto
Rauschunterdrückung	Mitte
Bildschirm	

Verwenden Sie die Tasten , um ein Element auszuwählen.

Das ausgewählte Element wird oben rechts auf dem Bildschirm angezeigt.

1. Bildmodus

Wählen Sie Lebendig, Benutzer (benutzerdefiniert), Weich oder Standard

2. Kontrast, Helligkeit, etc.

Stellen Sie Bildmodus auf "Benutzer", um diese Einstellungen anzupassen. Der Farbton kann nur bei AV und NTSC IN eingestellt werden.

3. Farbtemperatur

Wählen Sie Warm, Kühl oder Mittel.

4. Bildseitenverhältnis

Wählen Sie 16:9, 4:3 oder Auto

5. Rauschunterdrückung

Wählen Sie Aus, Niedrig, Mittel, Hoch oder Standard

6. Bildschirm

Kann nur im VGA-Modus eingestellt werden.

Bildseitenverhältnis	
4:3	Das Signal in einem Projektionsbild mit einem Seitenverhältnis von 4:3.
16:9	Das Signal in einem Projektionsbild mit einem Seitenverhältnis von 16:9.

Projektormenü 2.0 verwenden

Drücken Sie die Taste , um das Projektormenü aufzurufen. Drücken Sie erneut, um zum vorherigen Status zurückzukehren.

Ton-Modus	Standard
Höhen	50
Bässe	50
Balance	0
Automatische Lautstärke	Aus

Verwenden Sie die Tasten , um ein Element auszuwählen.

Das ausgewählte Element wird oben rechts auf dem Bildschirm angezeigt.

1. **Ton-Modus**

Wählen Sie Musik, Film, Benutzer (benutzerdefiniert), Sport oder Standard.

2. **Höhen, Bässe**

Stellen Sie Tonmodus auf "Benutzer", um diese Einstellungen anzupassen.

3. **Balance**

Stellen Sie die Audiobalance ein.

Tonmodus - Benutzer	Parameter
Höhen	0-100
Bässe	0-100

Verwenden des Projektormenüs 3.0

Drücken Sie die Taste , um das Projektormenü aufzurufen. Drücken Sie erneut, um zum vorherigen Status zurückzukehren.

OSD-Sprache	Deutsch
Bluetooth	
Werkseinstellungen wiederherstellen	
Bedienfeld Drehen	0
Info	

Verwenden Sie die Tasten , um ein Element auszuwählen.

Das ausgewählte Element wird oben rechts auf dem Bildschirm angezeigt.

1. **OSD-Sprache**

Wählen Sie eine andere Sprache, siehe Abbildung unten.

2. **Bluetooth**

Schalten Sie Bluetooth EIN oder AUS.

3. **Werkseinstellungen wiederherstellen**

Wählen Sie Y oder N.

4. **Bedienfeld Drehen**

Wählen Sie Drehen 0, Drehen 1, Drehen 2, Drehen 3.

5. **INFO**

Zeigt die Geräteinformationen wie unten beschrieben an.

Technische Daten

Lichtquelle Typ	LED
Bluetooth-Version	V5.0
Helligkeit Leistung	LED-Lampe 9000 Lumen Weiße Lichtleistung 250 Lumen
Anzeige Native Auflösung	1920 x 1080
HDMI-Eingang Unterstützte Videoauflösung.	1080p, 1080i, 720p, 576i, 480p und 480i
Leistungsaufnahme	Betrieb 90 W; Standby 0,8 W
Stromeingang Inklusive Adapter anschließen	DC 19V, 4,75A
Mitgelieferter Adapter Schließen Sie den DC-Eingang des Geräts an	Eingang AC100-240V, 50/60Hz Ausgang DC19V, 4,75 A
Farbe der Anzeige	7000K-8000K
Größe der Projektion	35-165 inch
Signal-Anschluss	AV/HDMI
USB-Port	Unterstützt USB-Geräte bis zu 32GB Unterstützt die Formate mpeg1, mpeg2, mpeg4, mp3, Jpeg
SD-Karte	Unterstützt SD-Karten bis zu 32 GB Unterstützt die Formate mpeg1, mpeg2, mpeg4, mp3, Jpeg
Gewicht	1,66 KG
Abmessungen	354 x 197 x 110 mm

Benutzen Sie nur die in der Bedienungsanleitung angegebene Stromversorgung

Information	Werte und detaillierte Angaben
Name des Herstellers oder der Handelsmarke, kommerzielle Zulassung und Anschrift	-SHENZHEN TEKA TECHNOLOGY CO.,LTD. / BUILDING A, NO. 21, XIFU ROAD, RED STAR COMMUNITY, SONGGANG STREET, BAOAN DISTRICT, SHENZHEN, GUANGDONG PROVINCE, 5181G5 CHINA
Modellidentifikator	TEKA-EA1900475
Eingangsspannung	AC 100–240 V
Wechselstromfrequenz des AC-Eingangs	50/60 Hz
Ausgangsspannung	19 V

Ausgangsstrom	4,75 A
Ausgangsleistung	90 W
Durchschnittliche Effizienz bei Normallast	89,8 %
Effizienz bei Niederlast (10 %)	91,3 %
Leistungsaufnahme bei Nulllast	0,15 W

PROBLEMBEHEBUNG

Bevor Sie sich an den Kundendienst wenden, überprüfen Sie bitte selbst anhand der folgenden Tabelle.

<p>Es wird kein Bild projiziert oder die Meldung "No Signal" (Kein Signal) wird angezeigt</p>	<ol style="list-style-type: none"> 1. Die Betriebsanzeige leuchtet. Wenn sie nicht leuchtet, überprüfen Sie, ob der Projektor an das Stromnetz angeschlossen und die Steckdose eingeschaltet ist, und drücken Sie dann die NetztaSte am Projektor. 2. Überprüfen Sie, ob die Objektivabdeckung entfernt wurde. 3. Vergewissern Sie sich, dass die Kabel ordnungsgemäß angeschlossen und wie im Benutzerhandbuch beschrieben verlegt sind. 4. Die Bildquelle ist möglicherweise nicht richtig eingestellt. Drücken Sie die Taste Quelle auf dem Bedienfeld oder der Fernbedienung, um die richtige Einstellung zu wählen. 5. Vergewissern Sie sich im Menü unter Videoeingangssignal, dass es richtig eingestellt ist.
<p>Die Lampe (Glühbirne) schaltet sich nach einer gewissen Zeit aus</p>	<p>Leuchtet die Warnleuchte rot? Wenn ja, ist der Projektor überhitzt und die Lampe schaltet sich automatisch aus.</p> <ol style="list-style-type: none"> 1. Lassen Sie den Projektor einige Augenblicke abkühlen. 2. Vergewissern Sie sich nach dem Abkühlen, dass die Lüftungsschlitze nicht blockiert sind. 3. Prüfen Sie, ob der Luftfilter sauber ist, und reinigen Sie ihn bei Bedarf. 4. Schalten Sie den Projektor ein. <p>Wenn das Problem weiterhin besteht, wenden Sie sich bitte an Ihren Support-Anbieter, um weitere Unterstützung zu erhalten.</p>
<p>Das Bild ist am oberen/unteren Rand des Bildschirms breiter</p>	<p>Dies wird als Trapezverzerrung bezeichnet und ist darauf zurückzuführen, dass der Projektionswinkel nicht senkrecht zur Leinwand ist. Verwenden Sie zur Korrektur die eingebaute Trapezfunktion des Projektors, um das Bild zu korrigieren.</p>
<p>Flecken auf der Leinwand</p>	<p>Verwenden Sie einen Staubsauger, um das Objektiv zu reinigen. Wenn die Reinigung keine Abhilfe schafft, wenden Sie sich bitte an Ihren Support-Anbieter, um weitere Unterstützung zu erhalten.</p>

Die Bildhelligkeit hat nachgelassen	Dies kann möglicherweise durch das Umgebungslicht im Raum verursacht werden. Wenn nicht, müssen Sie wahrscheinlich die Lampe (Glühbirne) austauschen.
Verzögerung zwischen Bild und Ton bei Bluetooth	Dies liegt an den unterschiedlichen Bluetooth-Chipsätzen, die im LCD-Projektor und in Ihrem Audiogerät (Lautsprecher oder Kopfhörer per Kabel über die Audioausgangsbuchse (1)

Garantie

Lenco bietet Leistungen und Garantien im Einklang mit Europäischem Recht. Setzen Sie sich deshalb im Falle von Reparaturen (sowohl während als auch nach Ablauf der Garantiezeit) mit Ihrem Fachhändler in Verbindung.

Wichtiger Hinweis: Es ist nicht möglich, Produkte für Reparaturen direkt an Lenco zu schicken.

Wichtiger Hinweis: Wenn dieses Gerät aus welchem Grund auch immer durch ein nicht offizielles Servicezentrum geöffnet oder durch dieses Servicezentrum darauf zugegriffen wurde, erlischt die Garantie.

Dieses Gerät ist nicht für professionelle Zwecke geeignet. Falls das Gerät für professionelle Zwecke eingesetzt wird, erlöschen alle Garantieverpflichtungen seitens des Herstellers.

Haftungsausschluss

Aktualisierungen der Firmware und/oder Hardware-Komponenten werden regelmäßig durchgeführt. Aus diesem Grund können einige der Anweisungen, Spezifikationen und Abbildungen in dieser Dokumentation von dem Ihnen vorliegenden Gerät geringfügig abweichen. Alle in diesem Handbuch beschriebenen Elemente dienen nur zur Illustration und treffen auf Ihre individuelle Situation möglicherweise nicht zu. Aus der in diesem Handbuch getätigten Beschreibung können keine Rechtsansprüche oder Leistungsanforderungen geltend gemacht werden.

Entsorgung des Altgeräts



Dieses Symbol zeigt an, dass das entsprechende Produkt oder dessen Akku/Batterie in Europa nicht mit dem normalen Hausmüll entsorgt werden darf. Um die ordnungsgemäße Abfallbehandlung des Produkts und dessen Akku/Batterie zu gewährleisten, müssen diese im Einklang mit allen anwendbaren örtlichen Vorschriften zur Entsorgung von Elektrogeräten und Akkus/Batterien entsorgt werden. Dadurch helfen Sie, natürliche Ressourcen zu schonen und Umweltschutzstandards zur Verwertung und Entsorgung von Altgeräten aufrecht zu halten (Richtlinie über Entsorgung Elektrischer und Elektronischer Altgeräte).

KONFORMITÄTSERKLÄRUNG

Hiermit erklärt Commaxx, dass das Funkgerät Typ [Lenco LPJ-900] der Richtlinie 2014/53/EU entspricht. Den vollständigen Text der EU-Konformitätserklärung finden Sie unter der folgenden Internetadresse:

https://commaxx-certificates.com/doc/lpj-900_doc.pdf

Typ HF	Frequenzbereich (MHz)	Leistung (dBm)
Bluetooth	2402–2480	<6

Service

Für weitere Informationen und Hilfestellungen besuchen Sie bitte www.lenco.com

Commaxx B.V., Wiebachstraat 37, 6466 NG Kerkrade, Niederlande

ATTENTION :

L'utilisation de commandes ou de réglages ou l'exécution de procédures autres que celles spécifiées dans ce manuel peut entraîner une exposition à des rayonnements dangereux.

PRÉCAUTIONS AVANT UTILISATION

GARDEZ CES INSTRUCTIONS À L'ESPRIT :

1. Ne couvrez pas et n'obtenez pas les ouvertures de ventilation. Lorsque l'appareil est placé sur une étagère, laissez un espace libre de 5 cm autour de l'appareil.
2. L'installation doit être effectuée conformément au guide d'utilisation fourni.
3. Gardez l'appareil à l'écart des sources de chaleur telles que les radiateurs, les systèmes de chauffage, les cuisinières, les bougies et autres équipements générant de la chaleur ou une flamme nue. L'appareil ne peut être utilisé que dans des climats modérés. Les environnements extrêmement froids ou chauds doivent être évités. La température de fonctionnement doit se trouver entre 0° et 35° C.
4. Évitez d'utiliser l'appareil à proximité de champs magnétiques puissants.
5. Des décharges électrostatiques peuvent perturber le fonctionnement normal de cet appareil. Dans ce cas, réinitialisez et redémarrez l'appareil en suivant le guide d'utilisation. Pendant le transfert de fichiers, manipulez l'appareil avec précaution dans un environnement privé d'électricité statique.
6. Avertissement ! N'introduisez jamais un objet dans l'appareil par les ouvertures et fentes de ventilation. Des tensions élevées sont présentes dans l'appareil, l'insertion d'un objet peut entraîner une électrocution ou court-circuiter certains composants. Pour les mêmes raisons, ne versez pas d'eau ou de liquide sur l'appareil.
7. N'utilisez pas l'appareil dans des endroits humides tels qu'une salle de bain, une cuisine pleine de vapeur ou à proximité d'une piscine.
8. L'appareil ne doit pas être exposé à des écoulements ou des éclaboussures et aucun objet contenant un liquide, tel qu'un vase, ne doit être posé sur ou près de l'appareil.
9. N'utilisez pas cet appareil lorsque de la condensation est possible. Lorsque l'appareil est utilisé dans une pièce chaude et humide, des gouttelettes d'eau ou de la condensation peuvent se former à l'intérieur de l'appareil et affecter son fonctionnement adéquat. Si tel est le cas, laissez

l'appareil hors tension pendant 1 ou 2 heures avant de le mettre en marche : l'appareil doit être sec avant toute remise en marche.

10. Cet appareil est fabriqué avec le plus grand soin et vérifié plusieurs fois avant la sortie de l'usine, cependant il est toujours possible, comme pour tout appareil électrique, que des problèmes surviennent. Si vous remarquez de la fumée, une accumulation excessive de chaleur ou tout autre phénomène inattendu, vous devez immédiatement débrancher la fiche de la prise de courant principale.
11. Cet appareil doit fonctionner avec la source d'alimentation indiquée sur la plaque signalétique. Si vous n'êtes pas sûr de votre type d'alimentation électrique, contactez le revendeur ou la compagnie d'électricité locale.
12. Gardez à l'écart des rongeurs. Les rongeurs aiment mordre les cordons électriques.
13. Pour nettoyer l'appareil, utilisez un chiffon doux et sec. N'utilisez pas de solvant ni d'autre liquide à base de pétrole. Pour enlever les taches tenaces, utilisez un chiffon humide imbibé d'une solution de détergent diluée.
14. Le fournisseur n'est pas responsable des dommages ou pertes de données causés par un dysfonctionnement, une utilisation abusive, une modification de l'appareil ou un remplacement de la batterie.
15. Ne coupez aucune connexion lorsque l'appareil effectue un formatage ou transfert de fichiers. Autrement, les données risquent d'être corrompues ou perdues.
16. Si l'appareil dispose d'une fonction de lecture USB, il faut brancher la clé USB directement sur l'appareil. N'utilisez pas de câble de rallonge USB, car cela peut provoquer des interférences susceptibles de causer la perte de données.
17. L'étiquette des caractéristiques est indiquée sur le panneau inférieur ou arrière de l'appareil.
18. Cet appareil n'est pas destiné à être utilisé par des personnes (enfants y compris) souffrant de handicaps physiques, sensoriels ou mentaux, ou manquant d'expérience et de connaissances, sauf si elles sont sous surveillance ou ont reçu des instructions sur l'utilisation correcte de l'appareil par la personne responsable de leur sécurité.
19. Cet appareil est réservé à un usage non professionnel, et non pas à un usage commercial ou industriel.
20. Vérifiez que l'appareil est en position stable. La garantie ne couvre pas les dégâts occasionnés par l'utilisation de cet appareil en position instable, soumis à des vibrations ou chocs, ou par le non-respect de tout autre avertissement ou précaution contenus dans ce guide d'utilisation.

21. N'ouvrez jamais cet appareil.
22. Ne placez jamais cet appareil sur un autre appareil électrique.
23. Ne laissez pas les sacs en plastique à la portée des enfants.
24. N'utilisez que des pièces/accessoires recommandés par le fabricant.
25. Confiez tout entretien à un personnel de service qualifié. Une réparation est nécessaire lorsque l'appareil a été endommagé de quelque façon que ce soit, par exemple lorsque le cordon d'alimentation ou sa fiche est endommagée, lorsqu'un liquide a été renversé ou des objets ont été introduits dans l'appareil, lorsqu'il a été exposé à la pluie ou à l'humidité, ne fonctionne pas correctement ou s'il est tombé.
26. Une exposition prolongée à des sons puissants produits par des lecteurs personnels de musique peut entraîner une perte auditive temporaire ou permanente.
27. Si l'appareil est livré avec un câble d'alimentation ou un adaptateur secteur :
 - En cas de problème, débranchez le cordon d'alimentation secteur et confiez l'entretien à un personnel qualifié.
 - Pour interrompre complètement l'alimentation électrique, vous devez débrancher la fiche d'alimentation secteur de l'appareil, car elle constitue le dispositif de déconnexion.
 - Ne marchez pas sur l'adaptateur secteur et ne le pincez pas. Faites très attention, en particulier lorsque vous êtes à proximité des fiches et du point de sortie du câble. Ne placez aucun objet lourd sur l'adaptateur secteur, il pourrait l'endommager. Gardez l'appareil hors de portée des enfants ! Les enfants pourraient se blesser gravement s'ils jouent avec le cordon d'alimentation.
 - Débranchez cet appareil pendant les orages ou lorsqu'il n'est pas utilisé pendant une longue durée.
 - La prise secteur doit être installée près de l'appareil et être facilement accessible.
 - Ne surchargez pas les prises de courant ou les rallonges. Une surcharge peut entraîner un incendie ou une électrocution.
 - Un appareil de classe 1 doit être branché sur une prise secteur disposant d'une mise à la terre.
 - Les appareils de classe 2 ne nécessitent pas de mise à la terre.
 - Tirez toujours sur la fiche lorsque vous la retirez de la prise d'alimentation secteur. Ne tirez pas sur le cordon d'alimentation. Cela pourrait provoquer un court-circuit.

- N'utilisez pas un cordon ou une fiche d'alimentation endommagé(e) ni une prise desserrée. Cela pourrait entraîner une électrocution ou un incendie.
28. Si l'appareil contient ou est livré avec une télécommande contenant des piles boutons/piles :
- Avertissement :
- « N'avalez pas les piles ! Risque de brûlure chimique » ou équivalent.
 - [Télécommande fournie] Ce produit contient une pile bouton qui, si elle est avalée, peut provoquer de graves brûlures internes en seulement 2 heures et peut entraîner la mort.
 - Gardez les piles neuves et usées hors de la portée des enfants.
 - Si le compartiment à pile ne se ferme pas correctement, cessez d'utiliser l'appareil et gardez-le hors de portée des enfants.
 - Si vous pensez que les piles ont été avalées ou ingérées d'une manière ou d'une autre, consultez immédiatement un médecin.
29. Avertissements sur l'utilisation des piles :
- Risque d'explosion si la pile n'est pas remplacée correctement. Ne les remplacez que par des piles du même type ou d'un type équivalent.
 - Les piles ne doivent pas être soumises à des températures extrêmement élevées ou basses, à une faible pression d'air à haute altitude pendant l'utilisation, le stockage ou le transport.
 - Tout remplacement de pile par un type incorrect peut entraîner une explosion ou une fuite de liquide ou de gaz inflammable.
 - L'élimination d'une pile dans le feu ou dans un four chaud, l'écrasement ou le découpage mécanique peut entraîner une explosion.
 - Laisser une pile dans un environnement à température extrêmement élevée peut entraîner une explosion ou une fuite de liquide ou de gaz inflammable.
 - Une pile soumise à une pression d'air extrêmement basse peut entraîner une explosion ou une fuite de liquide ou de gaz inflammable.
 - Une attention particulière doit être portée sur les aspects environnementaux d'élimination des piles.

INSTALLATION

- Déballez tous les composants et enlevez les matériaux de protection.
- Ne branchez pas l'appareil sans avoir vérifié la tension secteur et sans avoir effectué toutes les autres connexions.

Ne branchez pas l'unité au secteur avant d'avoir vérifié la tension du secteur et avant d'avoir effectué toutes les autres connexions. Contenu de la boîte :



Module principal



Télécommande
(2 piles AAA
non fournies)

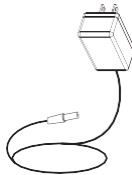

Adaptateur
d'alimentation
secteur

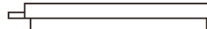

Cache de l'objectif



Guide
d'utilisation

Enlever et remettre le cache de l'objectif

Retirez le cache de l'objectif avant toute utilisation

Fermez le cache de l'objectif **après utilisation.**

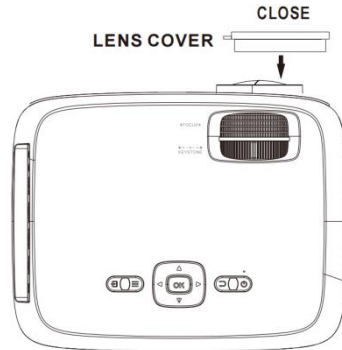

EN	FR
LENS COVER	CACHE DE L'OBJECTIF
REMOVE	ENLEVER
CLOSE	FERMER

Placement de votre projecteur

Le projecteur peut être installé selon quatre configurations différentes (voir photo ci-dessous) :

Montage sur une table à l'avant :

Sélectionnez cette position quand le projecteur est placé devant l'écran. C'est la façon la plus courante de positionner le projecteur pour des raisons d'installation rapide et de portabilité.



TABLE À L'AVANT

Montage au plafond à l'avant :

Sélectionnez cette position quand le projecteur est monté à l'envers au plafond devant l'écran.

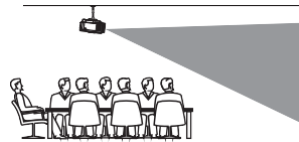

PLAFOND À L'AVANT

REMARQUE : Un support de projecteur est nécessaire pour monter le projecteur au plafond.

Montage sur une table à l'arrière :

Sélectionner cette position si vous voulez placer le projecteur derrière l'écran.

REMARQUE : Un écran de projection arrière est nécessaire.



TABLE À L'ARRIÈRE

Montage au plafond à l'arrière :
Sélectionnez cette position quand le projecteur est monté à l'envers au plafond derrière l'écran.

REMARQUE : Un support de projecteur et un écran de projection arrière sont nécessaires pour monter le projecteur au plafond.



Réduire la distorsion de l'image

Il est recommandé de déplacer le projecteur de manière à ce qu'il soit au plus près du centre de l'écran.

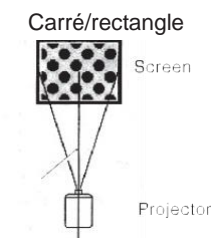

EN	FR
Screen	Écran
Projector	Projecteur

Distance entre le projecteur et l'écran

Mesurez la distance entre le projecteur et l'endroit où vous souhaitez positionner l'écran. Elle représente la distance de projection et la diagonale d'écran exprimée en pouces.

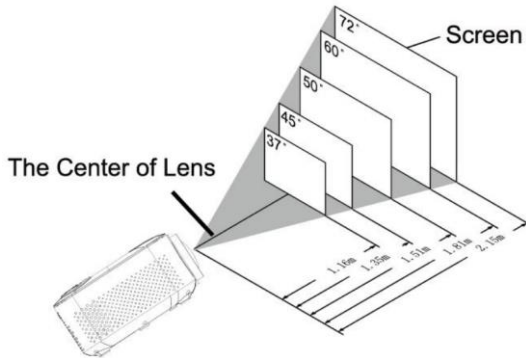

EN	FR
The Center of Lens	Le centre de l'objectif
Screen	Écran

Diagonale de l'écran en pouces	Diagonale de l'écran en cm	Distance de projection en pouces	Distance de projection en cm
37	94	46	116
45	114	53	135
50	127	59	151
60	152	71	181
72	183	85	215
100	254	142	360

Placement de votre projecteur au plafond

Lorsque vous montez le projecteur au plafond, assurez-vous d'acheter un support de projecteur recommandé pour cette utilisation et suivez les instructions qui l'accompagnent. Avant d'installer le projecteur au plafond, vérifiez que la structure du plafond peut supporter le poids du projecteur et du support. En cas de doute, demandez l'avis d'un professionnel de l'installation.

REMARQUE : Vis et support de projecteur non fournis

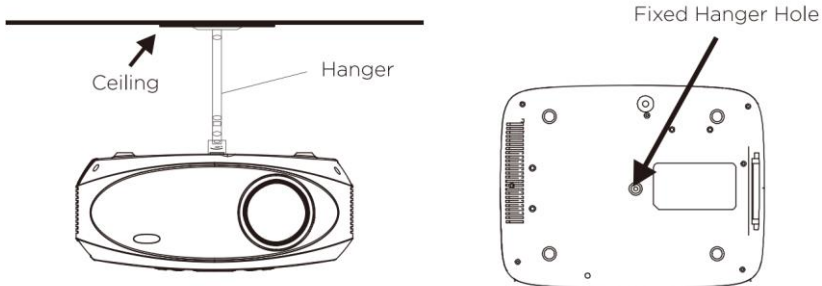

EN	FR
Ceiling	Plafond
Hanger	Suspension
Fixed Hanger Hole	Trou de suspension fixe

Ajuster la position verticale

Observez l'image ci-dessous pour régler la position verticale.

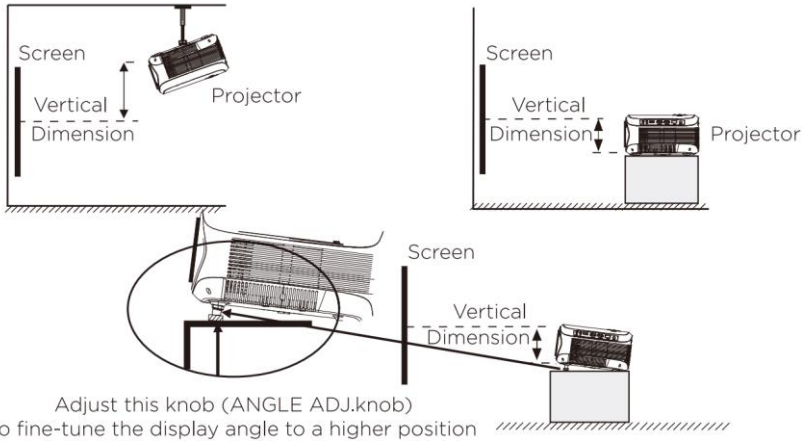

EN	FR
Screen	Écran
Vertical Dimension	Dimension verticale
Projector	Projecteur
Adjust this knob (ANGLE ADJ.knob) to fine-tune the display angle to a higher position	Tournez cette molette (molette de RÉGLAGE DE L'ANGLE) pour régler avec précision l'angle d'affichage sur une position plus élevée

Régler la mise au point et la distorsion

Observez l'image ci-dessous pour régler la mise au point et le trapézoïde de l'écran.

Régler la mise au point en tournant la molette de réglage tout en observant les pixels de l'image près du centre de l'écran. La mise au point optimale est obtenue lorsque les pixels sont clairement visibles. En fonction de la taille de l'écran projeté, la mise au point près des bords de l'écran peut être moins nette qu'au centre de l'écran.

FOCUS ADJ. KNOB
Then sharpen the image by rotating focus knob.



MOLETTE DE RÉGLAGE DE LA MISE AU POINT Ensuite, affinez l'image en tournant la molette de mise au point.

La distorsion d'image apparaît lorsque le faisceau est projeté à l'écran selon un angle. La correction de distorsion permettra de restaurer l'image déformée vers une forme carrée ou rectangulaire.

TRAPEZOIDAL ADJ. KNOB

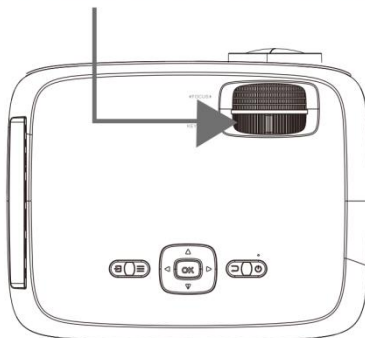

MOLETTE DE RÉGLAGE DU TRAPÈZE

Commandes de la télécommande

Puissance

Appuyez sur cette touche pour allumer.
Appuyez longuement sur cette touche pour éteindre.

◀◀ Précédent/Suivant ▶▶

Appuyez sur cette touche pour passer d'un chapitre à l'autre ou d'une piste à l'autre.

■ Stop

Appuyez sur cette touche pour arrêter la lecture.

Flip

Appuyez sur cette touche pour faire tourner l'image de 180°.

▶||Lecture/pause

Appuyez sur cette touche pour lire ou interrompre un chapitre individuel ou une piste.

Flèches/OK

Appuyez sur ces touches pour naviguer et confirmer les sélections dans Réglages et les autres menus.

Menu

Appuyez sur cette touche pour accéder aux paramètres du projecteur.

Go To/Clavier numérique

Appuyez sur ces touches pour accéder à un numéro de chapitre ou de piste spécifique. Utilisez la touche Lecture pour commencer la lecture.

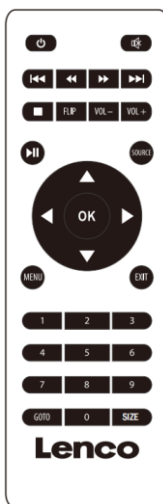

Sourdine

Appuyez sur cette touche pour couper le volume.

◀◀ Revenir en arrière/Avancer ▶▶

Appuyez sur ces touches pour rechercher une piste ou un chapitre particulier.

VOL+/VOL-

Appuyez sur ces touches pour régler le niveau sonore.

Source

Appuyez sur cette touche pour sélectionner la source multimédia (AV, PC, HDMI, MEDIA).

Exit

Appuyez sur cette touche pour quitter le menu.

Size

Appuyez sur Size pour changer le format d'image entre 16:9/4:3

Installer/enlever les piles de la télécommande

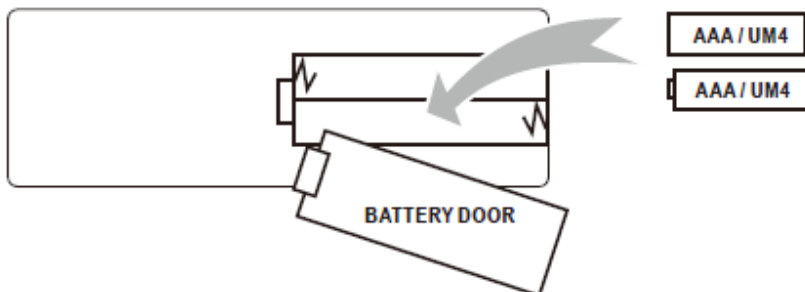

Retirez le couvercle du compartiment à piles à l'arrière de votre télécommande en le faisant glisser avec précaution pour l'ouvrir. Le couvercle du compartiment à piles peut être soulevé à ce moment. Mettez en place les piles appropriées (2 piles AAA non fournies) en respectant la polarité. Puis, remplacez le couvercle.

REMARQUES :

- Les piles ne doivent pas être exposées à une chaleur excessive comme celle résultant d'une exposition directe aux rayons du soleil ou aux flammes.
- Assurez-vous de vérifier la polarité lors de l'installation des piles.
- Ne mélangez pas des piles neuves et usées.
- Utilisez uniquement des piles de type AAA/LR03/UM4.
- Ne jetez pas les piles au feu, car elles pourraient exploser. N'essayez jamais de recharger les piles à usage unique.
- Ne mélangez pas les piles alcalines, standard (carbone-zinc) ou les piles rechargeables (Ni-cad, Ni-MH, etc.).

Explication

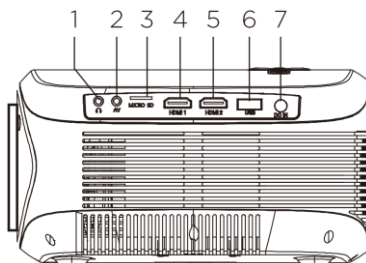
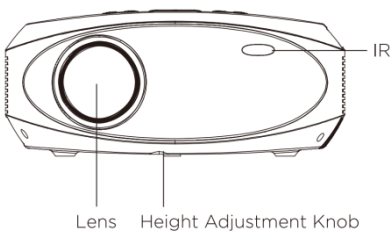
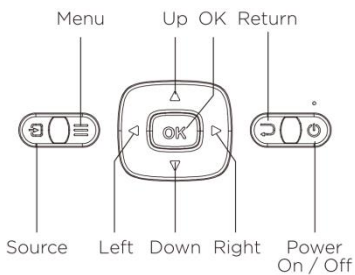

EN	FR
Menu	Menu
Up	Haut
OK	OK
Return	Retour
Source	Source
Left	Gauche
Down	Bas
Right	Droite
Power On / Off	Mise en marche/Arrêt
IR	IR
Lens	Objectif
Height Adjustment Knob	Molette de réglage de la hauteur

Utilisation

- | | |
|----------------------------------|----------------------------|
| 1. Sortie audio de 3,5 mm. | 5. Entrée HDMI 2 |
| 2. Entrée AV de 3,5 mm | 6. Port USB |
| 3. Emplacement de carte Micro SD | 7. Prise d'alimentation CC |
| 4. Entrée HDMI 1 | |

Commandes

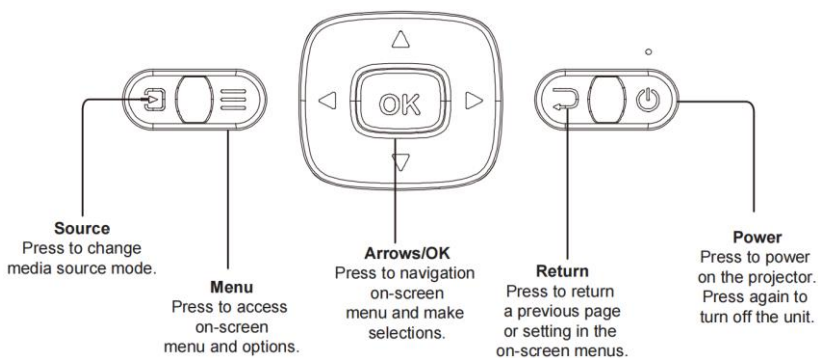

EN	FR
Source	Source
Press to change media source mode.	Appuyez sur cette touche pour changer le mode de la source multimédia.
Menu	Menu
Press to access on-screen menu and options.	Appuyez sur cette touche pour accéder au menu et aux options à l'écran.
Arrows/OK	Flèches/OK
Press to navigation on-screen menu and make selections.	Appuyez cette touche pour naviguer sur le menu à l'écran et effectuer des sélections.

Return	Retour
Press to return a previous page or setting in the on-screen menus.	Appuyez sur cette touche pour revenir à une page ou à un réglage précédent du menu à l'écran.
Power	Puissance
Press to power on the projector. Press again to turn off the unit.	Appuyez sur cette touche pour allumer le projecteur. Appuyez de nouveau sur cette touche pour éteindre l'appareil.

Installer l'adaptateur secteur

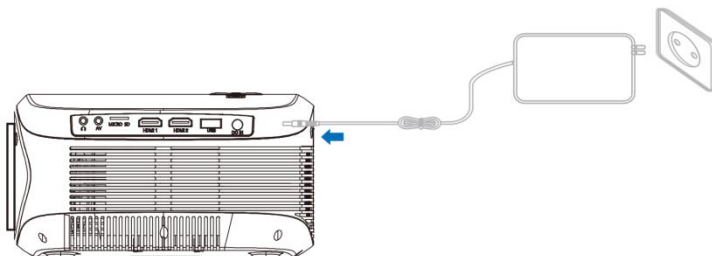

Observez l'image ci-dessous pour brancher l'adaptateur secteur.

Branchez d'abord le connecteur rond au projecteur, puis l'adaptateur au réseau.



Connexion HDMI

Observez l'image ci-dessous pour brancher un appareil pourvu d'un câble HDMI.

1. Éteignez le projecteur avant de brancher le câble HDMI.
2. Après avoir effectué le branchement, appuyez sur la touche  pour allumer le projecteur, le témoin d'alimentation devient VERT à ce moment
3. Appuyez sur la touche /SOURCE pour accéder au mode HDMI et la vidéo de l'appareil HDMI s'affichera sur l'écran de projection. Il y a 2 entrées HDMI, l'interface HDMI1 correspond à HDMI 1 en mode SOURCE, et l'interface HDMI2 correspond à HDMI 2 en mode SOURCE.

4. Appuyez sur la touche  pour éteindre l'appareil.

Entrée du signal HDMI HD

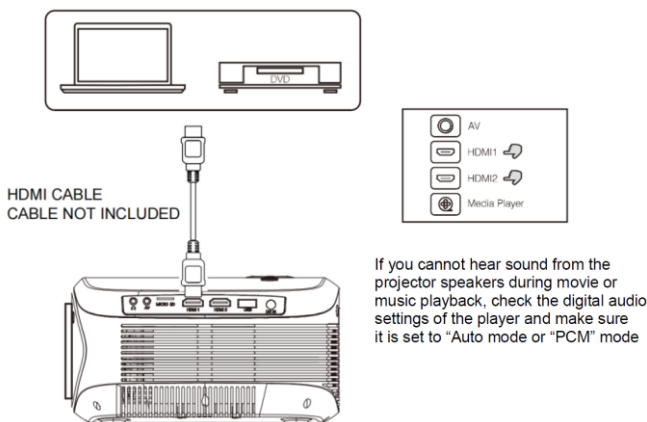



EN	FR
HDMICABLE CABLE NOT INCLUDED	CÂBLE HDMI CÂBLE NON FOURNI
If you cannot hear sound from the projector speakers during movie or music playback, check the digital audio settings of the player and make sure it is set to "Auto mode or "PCM" mode	Si vous ne parvenez pas à entendre le son des haut-parleurs du projecteur pendant la lecture de film ou l'écoute de musique, vérifiez les paramètres de l'audio numérique du lecteur et assurez-vous que celle-ci est réglée sur le mode « Auto » ou « PCM »

- Utiliser un câble HDMI MHL :
Ce projecteur est compatible avec les câbles MHL : cela signifie que vous pouvez connecter votre smartphone ou tablette (en cas de compatibilité MHL) et diffuser en HD depuis votre smartphone ou tablette vers le projecteur avec un câble MHL (non fourni).
- Utilisation d'un dongle Chromecast :
Les connecteurs HDMI sont compatibles avec l'utilisation d'un dongle Chromecast pour vous permettre de diffuser sans fil à partir de votre smartphone ou tablette

Connecter une source AV

Observez l'image ci-dessous pour brancher un appareil pourvu d'un câble AV.

1. Éteignez l'appareil avant de brancher le câble AV.
2. Servez-vous du câble AV pour connecter un dispositif comme illustré dans l'image ci-dessous.
3. Après avoir effectué le branchement, appuyez sur la touche  pour allumer le projecteur, le témoin d'alimentation devient VERT à ce moment
4. Appuyez sur la touche /SOURCE pour accéder au mode AV et la vidéo de l'appareil AV s'affichera sur l'écran de projection.
5. Appuyez sur la touche  pour éteindre l'appareil.

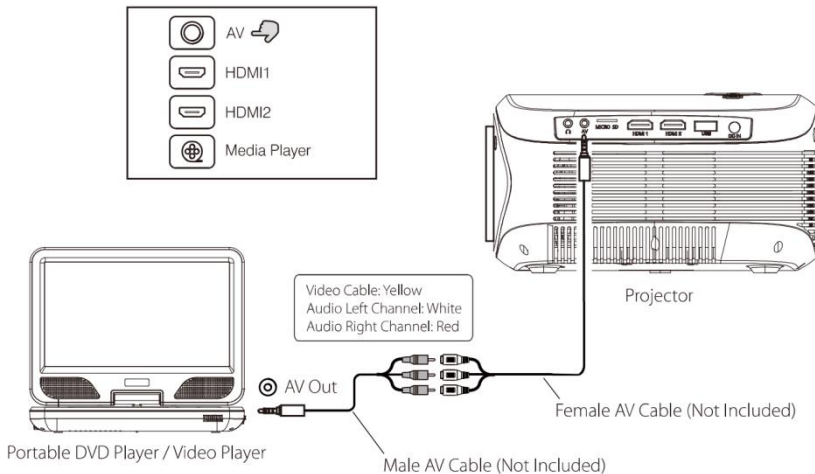

EN	FR
Portable DVD Player/Video Player	Lecteur DVD portable/lecteur vidéo
AV Out	Sortie AV
Video Cable: Yellow	Câble vidéo : Jaune
Audio Left Channel: White	Canal audio gauche : Blanc
Audio Right Channel: Red	Canal audio droit : Rouge
Male AV Cable (Not Included)	Câble AV mâle (non fourni)
Female AV Cable (Not Included)	Câble AV femelle (non fourni)
Projector	Projecteur

Connexion d'un appareil audio

Observez l'image ci-dessous pour brancher un appareil pourvu d'un câble audio.

1. Appuyez sur la touche  pour couper l'alimentation de votre projecteur avant d'effectuer le branchement.
2. Utilisez le câble audio pour relier les appareils comme l'illustre l'image ci-dessous.
3. Après avoir relié les deux appareils, vous entendrez l'appareil connecté émettre le son.
4. Éteignez les deux appareils après utilisation.

Amplificateur de station

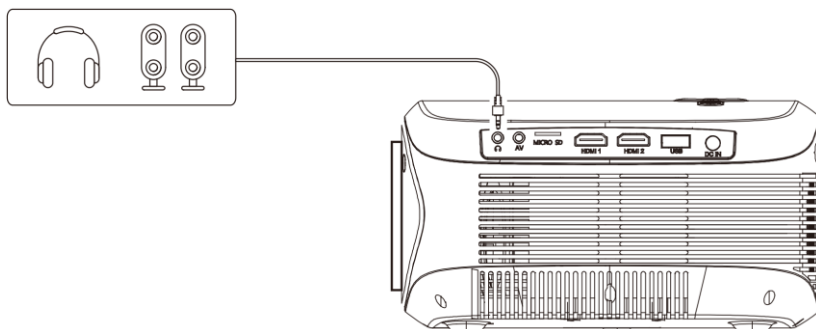

Connexion de clé USB et de carte Micro SD « TF »





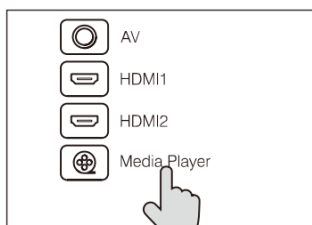
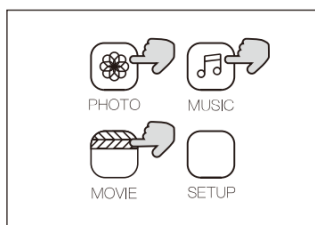
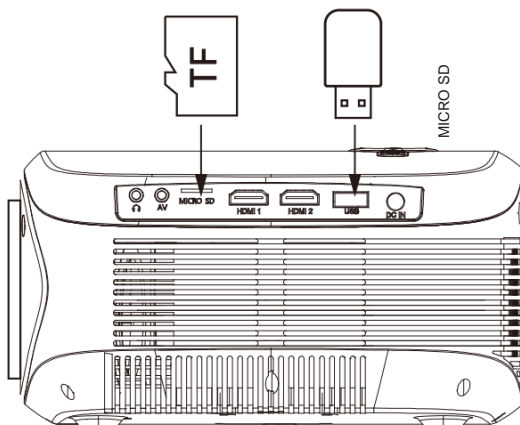

Observez l'image pour connecter une clé USB et une carte Micro SD.

Éteignez le projecteur avant de connecter la clé USB/carte Micro SD.











Utilisation d'une carte Micro SD ou une clé USB









Connectez le dispositif USB/Micro SD :

1. Éteignez l'appareil avant de connecter la clé USB/carte Micro SD.
2. Branchez le dispositif USB au port USB.
3. Après avoir effectué le branchement, appuyez sur la touche  pour allumer le projecteur, le témoin d'alimentation devient VERT à ce moment.
4. Appuyez sur la touche /SOURCE pour saisir et utiliser les touches  pour rechercher le mode LECTEUR MULTIMÉDIA.
5. Après la sélection, utilisez les touches  pour rechercher l'icône MUSIC/PHOTO/MOVIE (MUSIQUE/PHOTO/FILM) et appuyez sur la touche  pour accéder, si nécessaire, utilisez la touche  pour sélectionner

une carte Micro SD ou une clé USB et appuyez sur la touche  pour accéder.

6. Utilisez les touches  pour rechercher le fichier approprié et appuyez sur la touche  pour prévisualiser le fichier de lecture, puis sur la touche  de l'appareil ou la touche  de la télécommande pour démarrer la lecture.
7. Appuyez sur la touche  pour rechercher rapidement en avant et en arrière.
8. Appuyez sur la touche  pour rechercher le fichier suivant ou précédent.
9. Pendant la lecture, appuyez sur la touche  pour interrompre et une nouvelle fois pour reprendre.

REMARQUE : Retirez la carte Micro SD/clé USB, appuyez sur la touche  pour d'abord éteindre.

Sous-menu de l'écran Photo	
<ol style="list-style-type: none"> 1. Pendant le visionnage de photos, appuyez sur la touche  pour afficher plus de fonctions (figure 1). 2. Utilisez la touche  pour sélectionner une icône et appuyez sur la touche  pour exécuter une fonction particulière. 	<p>Figure 1.</p>  <p>Pause Prev. Next Stop Re... music Source PL... Info</p> <p>Rotate Rotate Zo... Zo... M...</p>
Sous-menu de l'écran Musique	
<ol style="list-style-type: none"> 3. Pendant l'écoute de la musique, appuyez sur la touche  pour afficher plus de fonctions (figure 2). 4. Utilisez la touche  pour sélectionner une icône et appuyez sur la touche  pour exécuter une fonction particulière. 	<p>Figure 2.</p>  <p>Pause FB FF Prev. Next Stop Re... Set A</p> <p>MUTE PL... Info Go...</p>
Sous-menu de l'écran Film	



5. Pendant le visionnage de films, appuyez sur la touche  pour afficher plus de fonctions (figure 3).
6. Utilisez la touche  pour sélectionner une icône et appuyez sur la touche  pour exécuter une fonction particulière.

Figure 3.



Utilisation de la lecture Bluetooth

Appairage de haut-parleurs ou de barre de son sans fil Bluetooth

REMARQUE : Le Bluetooth est activé par défaut lorsque le projecteur s'allume la première fois. Le Bluetooth peut être activé ou désactivé dans le menu OPTIONS.

1. Activez le Bluetooth sur le récepteur (haut-parleurs externes, barre de son, etc.) auquel vous souhaitez vous connecter. *Les appareils tels que les smartphones, tablettes, ou ordinateurs ne sont pas des récepteurs Bluetooth et ne se connecteront pas au projecteur. Pour éliminer toute confusion, vous devez désactiver le Bluetooth sur tous les récepteurs auxquels vous ne souhaitez pas vous connecter.*
2. Allumez le projecteur et assurez-vous que le Bluetooth du projecteur est activé (lire la remarque ci-dessus). Le projecteur commence la recherche des périphériques Bluetooth à proximité pour s'y connecter, et entamera automatiquement l'appairage.
3. Lorsque l'appairage a réussi, le récepteur Bluetooth devrait indiquer qu'il est connecté, habituellement avec une sonnerie ou un autre bruit audible. *Consultez le manuel de votre récepteur Bluetooth pour plus d'informations.*
4. Lorsque la connexion a réussi, le projecteur affiche le nom du récepteur Bluetooth sur la partie supérieure droite de l'écran du Main Menu (Menu Principal), et le son joué par le projecteur sera entendu à travers le récepteur Bluetooth.

Après l'appairage initial, le projecteur et les haut-parleurs Bluetooth vont rester appairés à moins que l'utilisateur ne les dissocie manuellement, ou que l'appairage soit effacé à la suite d'une réinitialisation de l'un des appareils. Si cela se produit ou vous constatez que l'un ou l'autre appareil n'arrive pas à se connecter, répétez les étapes ci-dessus.

« Ce produit est doté d'une fonction de transmission Bluetooth, vous ne pouvez pas l'utiliser pour recevoir de son Bluetooth : cela signifie que vous pouvez transmettre sans fil un signal sonore Bluetooth à un appareil externe comme une enceinte Bluetooth, un casque Bluetooth, une chaîne audio avec réception Bluetooth... »

Avertissement relatif au décalage du son pendant la transmission par Bluetooth

Il serait possible que vous ressentiez un léger décalage entre l'image d'un film et le son que vous transmettez.

Cela est dû aux différents chipsets Bluetooth utilisés dans le projecteur LCD et votre appareil audio (haut-parleur ou écouteur).

Vous pouvez essayer d'arrêter et de reconnecter l'appareil audio quelques fois, mais si le problème n'est pas résolu, il vaut mieux connecter un haut-parleur externe ou un casque d'écoute par câble à travers la prise d'écouteur (1).

Utilisation du menu du projecteur 1.0

Appuyez sur la touche  pour accéder au menu du projecteur. Appuyez de nouveau sur cette touche pour revenir à l'état précédent.

Mode Image	Standard
Contraste	50
Luminosité	50
Couleur	50
Netteté	50
Teinte	50
Température de couleur	Intermédiaire
Format d'image	Automatique
Réduction du bruit	Intermédiaire
Écran	

Utilisez les touches  pour sélectionner une rubrique.

La rubrique sélectionnée s'affiche dans le coin supérieur droit de l'écran.

1. Mode Image

Permet de sélectionner Vif, Utilisateur (personnalisé), Tamisé, ou Standard

2. Contraste, luminosité, etc.

Permet de régler l'image en mode Utilisateur pour régler ces paramètres. La teinte ne peut être réglée que pour les entrées AV et NTSC.

3. Température de couleur

Permet de sélectionner Chaud, Froid, ou Intermédiaire.

4. Format d'image

Permet de sélectionner 16:9, 4:3, ou Automatique

5. Réduction du bruit

Permet de sélectionner Désactivé, Faible, Moyen, Élevé ou Valeur par défaut

6. Écran

Ce réglage n'est possible qu'en mode VGA

Format d'image	
4:3	Le signal présente une image de projection au format 4:3.
16:9	Le signal présente une image de projection au format 16:9.

Utilisation du menu du projecteur 2.0

Appuyez sur la touche  pour accéder au menu du projecteur. Appuyez de nouveau sur cette touche pour revenir à l'état précédent.

Mode Son	Standard
Aigu	50
Grave	50
Équilibrage	0
Volume automatique	Arrêt

Utilisez les touches  pour sélectionner une rubrique.

La rubrique sélectionnée s'affiche dans le coin supérieur droit de l'écran.

1. **Mode Son**

Permet de sélectionner Musique, Film, Utilisateur (personnalisé), Sports, ou Standard.

2. **Aigus, Graves**

Permet de régler le son en mode Utilisateur pour régler ces paramètres.

3. **Équilibrage**

Permet de régler la balance audio.

Mode son - Utilisateur	Paramètre
Aigu	0-100
Grave	0-100

Utilisation du menu du projecteur 3.0

Appuyez sur la touche  pour accéder au menu du projecteur. Appuyez de nouveau sur cette touche pour revenir à l'état précédent.

Langue de l'affichage à l'écran	Français
Bluetooth	
Rétablir les réglages d'usine	
Rotation du panneau	0
Info	

Utilisez les touches  pour sélectionner une rubrique.

La rubrique sélectionnée s'affiche dans le coin supérieur droit de l'écran.

1. Langue de l'affichage à l'écran

Permet de sélectionner une autre langue, suivez la figure ci-dessous.

2. Bluetooth

Permet d'activer ou de désactiver le Bluetooth.

3. Rétablir les réglages d'usine

Permet de sélectionner Y (O) ou N (N).

4. Rotation du panneau

Permet de sélectionner rotation 0, rotation 1, rotation 2, rotation3 .

5. INFO

Permet d'afficher les informations comme illustré ci-dessous.

Spécifications

Type de source lumineuse	LED
Version Bluetooth	V 5.0
Luminosité produite	Ampoule LED 9000 Lumens Lumière blanche produite 250 lumens
Résolution native de l'affichage	1920 x 1080
Résolution vidéo prise en charge par l'entrée HDMI.	1080p, 1080i, 720p, 576i, 480p et 480i
Consommation	90 W en fonctionnement ; 0,8 W en veille
Puissance en entrée Adaptateur de branchement inclus	19 VCC, 4,75 A
Adaptateur fourni Entrée CC de branchement de l'appareil	Entrée 100-240 VCA~50/60 Hz Sortie 19 VCC, 4,75 A
Couleurs d'affichage	7 000 K-8 000 K
Format de projection	35 - 165 pouces
Port de signal	AV/HDMI
Port USB	Prise en charge de clé USB jusqu'à 32 Go Formats pris en charge : mpeg1, mpeg2, mpeg4, mp3, JPEG
Carte SD	Prise en charge de cartes SD jusqu'à 32 Go Formats pris en charge : mpeg1, mpeg2, mpeg4, mp3, JPEG
Poids	1,66 kg
Dimension	354 x 197 x 110 mm

Utilisez uniquement l'alimentation électrique indiquée dans le mode d'emploi

Informations	Valeur et précision
Nom ou marque du fabricant, enregistrement commercial et adresse	-SHENZHEN TEKA TECHNOLOGY CO.,LTD. / BÂTIMENT A, N° 21, XIFU ROAD, RED STAR COMMUNITY, SONGGANG STREET, DISTRICT DE BAOAN, SHENZHEN, PROVINCE DE GUANGDONG, 5181G5 CHINE
Identifiant du modèle	TEKA-EA1900475
Tension d'entrée	100 - 240 VCA
Fréquence d'entrée CA	50/60 Hz
Tension de sortie	19 V
Courant de sortie	4,75 A
Puissance de sortie	90 W

Efficacité active moyenne	89,8 %
Efficacité à faible charge (10 %)	91,3 %
Pas de consommation d'énergie à vide	0,15 W

DÉPANNAGE

Avant de communiquer avec le service client, nous vous prions de bien vouloir vérifier par vous-même le tableau suivant.

<p>Pas d'image projetée ou message « No Signal (Pas de signal) » affiché</p>	<ol style="list-style-type: none">1. Le témoin d'alimentation est allumé. S'il n'est pas allumé, vérifiez que le projecteur est branché sur le secteur, que la prise est sous tension, puis appuyez sur le touche marche/arrêt du projecteur.2. Vérifiez que le cache de l'objectif a été enlevé.3. Vérifiez que les câbles sont bien mis et installés selon le mode d'emploi.4. La source de l'image peut ne pas être configurée correctement. Appuyez sur le touche Source du panneau de commande ou de la télécommande pour sélectionner le bon réglage.5. Vérifiez dans la section Menu sous le signal d'entrée vidéo pour vous assurer qu'il a été réglé correctement.
<p>La lampe (ampoule) s'éteint après un certain temps</p>	<p>Le témoin d'avertissement est-il rouge ? Si oui, le projecteur est en surchauffe et éteint la lumière automatiquement.</p> <ol style="list-style-type: none">1. Laissez le projecteur refroidir pendant quelques instants.2. Une fois qu'il a refroidi, vérifiez que rien ne bloque les orifices de ventilation.3. Vérifiez que le filtre à air est propre et nettoyez-le si nécessaire.4. Allumez le projecteur. <p>Si le problème persiste, veuillez contacter votre fournisseur de support technique pour obtenir de l'aide.</p>
<p>L'image est plus large en haut/bas de l'écran</p>	<p>C'est ce qu'on appelle une distorsion et elle est due à l'angle de projection non perpendiculaire à l'écran. Pour corriger ce problème, utilisez la fonction de réglage de distorsion intégrée au projecteur pour ajuster l'image.</p>
<p>Taches sur l'écran</p>	<p>Nettoyez l'objectif à l'aide d'un aspirateur. Si le nettoyage ne résout rien, contactez votre fournisseur de support technique pour obtenir de l'aide.</p>

La luminosité de l'image s'est atténuée	Cela pourrait être causé par la lumière ambiante de la pièce. Sinon, il se peut que vous ayez à remplacer la lampe (ampoule).
Retard entre l'image et le son en Bluetooth	Ceci est dû aux différents chipsets Bluetooth utilisés dans le projecteur LCD et votre appareil audio (haut-parleur ou casque par câble via la prise de sortie audio (1)).

Garantie

Lenco propose un service et une garantie conformément à la législation européenne, ce qui signifie qu'en cas de besoin de réparation (aussi bien pendant et après la période de garantie), vous pouvez contacter le revendeur le plus proche.

Remarque importante : Il n'est pas possible de renvoyer l'appareil pour réparation directement à Lenco.

Remarque importante : Si l'appareil est ouvert ou modifié de quelque manière que ce soit par un réparateur non agréé, la garantie est annulée.

Cet appareil ne convient pas à une utilisation professionnelle. En cas d'utilisation professionnelle, les obligations de garantie du fabricant sont annulées.

Clause de non-responsabilité

Des mises à jour du micrologiciel ou des composants matériels sont régulièrement effectuées. Ainsi, certaines instructions, spécifications et images de la présente documentation peuvent être légèrement différentes. Tous les éléments décrits dans ce manuel sont donnés uniquement à des fins d'illustration et peuvent ne pas s'appliquer à une situation particulière. Aucun droit juridique ou légal ne peut être obtenu à partir de la description faite dans ce manuel.

Mise au rebut de l'appareil usagé



Ce symbole indique que le produit électrique concerné ainsi que les piles ne doivent pas être jetés avec les autres déchets ménagers en Europe. Pour assurer le traitement correct des déchets de l'appareil et des piles, il faut les éliminer conformément aux lois locales applicables sur l'élimination des équipements électriques et des piles. En faisant cela, vous contribuez à la conservation des ressources

naturelles et à l'amélioration des normes de protection de l'environnement dans le traitement et l'élimination des déchets électriques (Directive sur les déchets d'équipements électriques et électroniques).

DÉCLARATION DE CONFORMITÉ

Par la présente, Commaxx déclare que le type d'équipement radio auquel appartient [Lenco LPJ-900] est conforme à la directive 2014/53/EU. Le texte intégral de la déclaration de conformité UE est disponible à l'adresse Internet suivante :

https://commaxx-certificates.com/doc/lpj-900_doc.pdf

Type RF	Plage de fréquences (MHz)	Puissance (dBm)
Bluetooth	2 402-2 480	<6

Réparation

Pour plus d'informations et pour bénéficier de l'aide du service d'assistance, visitez le site suivant www.lenco.com

Commaxx B.V. Wiebachstraat 37, 6466 NG Kerkrade, Pays-Bas.

PRECAUCIÓN:

Un uso de los controles, unos ajustes o un rendimiento de los procedimientos distintos a los especificados aquí puede resultar en una exposición peligrosa a la radiación.

PRECAUCIONES PREVIAS AL USO

TENGA ESTAS INSTRUCCIONES EN CUENTA:

1. No cubra ni obstruya las aberturas de ventilación. Si coloca el dispositivo sobre una estantería, deje una separación de 5 cm (2") alrededor de todo el dispositivo.
2. Instálelo en conformidad con el manual del usuario incluido.
3. Mantenga el dispositivo apartado de fuentes de calor como radiadores, calentadores, estufas, velas y otros productos que generen calor o llamas abiertas. El aparato solo puede utilizarse en climas moderados. Deben evitarse los entornos muy fríos o cálidos. La temperatura de funcionamiento es de entre 0 °C y 35 °C.
4. Evite utilizar el dispositivo cerca de campos magnéticos intensos.
5. Las descargas electrostáticas pueden perturbar el uso normal de este dispositivo. En tal caso, solo tiene que seguir el manual de instrucciones para restablecer y reiniciar el dispositivo. Durante la transmisión de archivos, por favor manéjelo con cuidado y opérelo en un entorno libre de electricidad estática.
6. ¡Advertencia! Nunca introduzca objetos en las aberturas o conductos de ventilación del producto. Alto voltaje fluye a través del producto e insertar un objeto puede provocar una descarga eléctrica o un cortocircuito en sus componentes internos. Por el mismo motivo, no derrame agua ni líquidos sobre el producto.
7. No lo utilice en áreas mojadas o húmedas, como cuartos de baño, cocinas con mucho vapor o cerca de piscinas.
8. No se debe exponer el dispositivo a goteos ni salpicaduras y debe asegurarse de que no haya objetos llenos de líquidos, como jarrones, encima ni cerca del aparato.
9. No utilice este dispositivo si puede haber condensación. Cuando se utilice la unidad en una sala cálida y húmeda, pueden aparecer gotas de agua o condensación dentro de la unidad y esta puede no funcionar correctamente; deje la unidad apagada durante 1 o 2 horas antes de encender la alimentación: la unidad debe estar seca antes de encenderla.

10. Aunque este dispositivo está fabricado con el máximo cuidado y se ha comprobado varias veces antes de salir de fábrica, todavía es posible que se puedan producir problemas, igual que con todos los aparatos eléctricos. Si detecta humo, una acumulación excesiva de calor o cualquier otro fenómeno inesperado, deberá desconectar inmediatamente el enchufe de la toma de corriente.
11. Este dispositivo debe estar conectado a una fuente de alimentación conforme a lo indicado en la etiqueta de especificaciones. Si no está seguro del tipo de fuente de alimentación de su hogar, consulte con su distribuidor o su empresa eléctrica local.
12. Manténgalo alejado de los roedores. Los roedores muerden los cables eléctricos.
13. Utilice un trapo suave y húmedo para limpiar el dispositivo. No utilice disolventes ni líquidos con base de gasolina. Puede usar un paño húmedo con detergente diluido para eliminar las manchas persistentes.
14. El proveedor no asume ninguna responsabilidad por daños o datos perdidos como consecuencia de un funcionamiento incorrecto, uso incorrecto, modificación del dispositivo o sustitución de la batería.
15. No interrumpa la conexión mientras se formatea el dispositivo o esté transfiriendo archivos. De lo contrario, los datos podrían quedar dañados o perderse.
16. Si la unidad tiene una función de reproducción USB, se debe conectar directamente el dispositivo de memoria USB a la unidad. No utilice cables de extensión USB ya que pueden crear interferencias que causen una pérdida de datos.
17. La etiqueta de clasificación está marcada en el panel inferior o trasero del aparato.
18. Este aparato no está diseñado para su uso por personas (incluyendo niños) con discapacidades físicas, sensoriales o mentales o con falta de experiencia o conocimientos, salvo que estén bajo supervisión o hayan recibido formación sobre el uso correcto del dispositivo por parte de una persona responsable de su seguridad.
19. Este producto está destinado únicamente al uso no profesional y no al uso comercial ni industrial.
20. Compruebe que la unidad está ajustada en una posición estable. Los daños causados por las vibraciones o sacudidas derivadas del uso del producto en una posición inestable o el incumplimiento de otras advertencias o precauciones incluidas en este manual del usuario no estarán cubiertos por la garantía.
21. Nunca retire la carcasa del aparato.

22. Nunca coloque el aparato sobre otros equipos eléctricos.
23. No permita que los niños accedan a las bolsas de plástico.
24. Utilice solo los accesorios especificados por el fabricante.
25. Solicite todo el trabajo de mantenimiento a personal de servicio cualificado. El aparato deberá ser reparado cuando quede dañado de cualquier forma, por ejemplo, si el cable de alimentación o el enchufe están dañados, se ha derramado líquido o han caído objetos sobre él, ha quedado expuesto a la lluvia o a la humedad, no funciona con normalidad, o se ha caído al suelo.
26. La exposición prolongada a sonidos fuertes de reproductores personales de música puede provocar una pérdida temporal o permanente de audición.
27. Si el producto incluye un cable de alimentación o un adaptador de CA:
 - Si hubiera algún problema, desconecte el cable de CA y solicite su mantenimiento al personal cualificado.
 - Para cortar por completo la entrada de alimentación, deberá desconectar el enchufe de alimentación del aparato de la red eléctrica, ya que el elemento de desconexión es el enchufe del aparato.
 - No pise ni pellizque el adaptador de corriente. Tenga mucho cuidado, en especial cerca de los enchufes y el punto de salida del cable. No coloque objetos pesados sobre el adaptador de corriente, ya que podría dañarlo. ¡Mantenga todo el dispositivo fuera del alcance de los niños! Si juegan con el cable de alimentación, pueden sufrir lesiones graves.
 - Desenchufe el dispositivo durante tormentas eléctricas o si no se utiliza durante largos periodos.
 - La toma debe estar instalada cerca del equipo y ser fácilmente accesible.
 - No sobrecargue las tomas de CA ni los cables de extensión. Una sobrecarga podría provocar un incendio o una descarga eléctrica.
 - Los dispositivos con una construcción de clase 1 deben estar conectados a una toma eléctrica con conexión a tierra protectora.
 - Los dispositivos con una construcción de clase 2 no requieren una conexión a tierra.
 - Sujete siempre el enchufe cuando lo extraiga de la toma de corriente. No estire del cable eléctrico. Podría provocar un cortocircuito.
 - No utilice cables de alimentación o enchufes deteriorados o tomas sueltas. Podría provocar un incendio o descarga eléctrica.

28. Si el producto contiene o se entrega con un mando a distancia que contiene pilas de botón:
- Advertencia:
- «No ingiera la pila, existe riesgo de quemaduras químicas» o equivalente.
 - [El mando a distancia que se incluye con] Este producto contiene una pila de botón que, de ser ingerida, puede causar graves quemaduras internas en tan solo 2 horas, y puede provocar la muerte.
 - Mantenga las pilas nuevas y usadas fuera del alcance de los niños.
 - Si el compartimento de las pilas no cierra bien, deje de usar el producto y manténgalo fuera del alcance de los niños.
 - Si cree que puede haber ingerido una pila, solicite inmediatamente atención médica.
29. Precauciones sobre el uso de las pilas:
- Existe peligro de explosión si se sustituye la pila por una de tipo incorrecto. Sustitúyalas únicamente por pilas del mismo tipo o equivalentes.
 - No se puede someter las pilas a temperaturas muy altas o bajas, ni a presiones de aire bajas a altitudes altas durante el uso, almacenamiento o transporte.
 - La sustitución de una pila por una de tipo incorrecto puede resultar en una explosión o fuga del líquido o gas inflamable.
 - Arrojar una pila al fuego o a un horno caliente, o aplastarla o cortarla con medios mecánicos, puede resultar en una explosión.
 - Dejar una pila en un entorno con temperaturas muy altas puede resultar en una explosión o fuga del líquido o gas inflamable.
 - Someter una pila a presiones de aire muy bajas puede resultar en una explosión o la fuga del líquido o gas inflamable.
 - Se debe prestar atención a los aspectos medioambientales sobre la eliminación de baterías.

INSTALACIÓN

- Desempaquete todas las piezas y retire el material protector.
- No conecte la unidad a la corriente sin comprobar la tensión eléctrica y que se han hecho todas las demás conexiones.

No conecte la unidad a la corriente sin comprobar la tensión eléctrica y que se han hecho todas las demás conexiones. Incluido en el paquete:



Unidad principal



Mando (2 pilas
AAA no
incluidas)

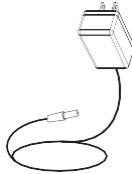

Adaptador
eléctrico CA



Tapa del objetivo

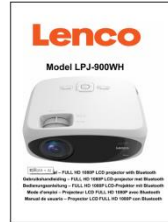

Manual del
usuario

Retirada y cierre la tapa del objetivo

Retire la tapa del objetivo antes de utilizarlo

Cierre la tapa del objetivo **después de usarlo.**

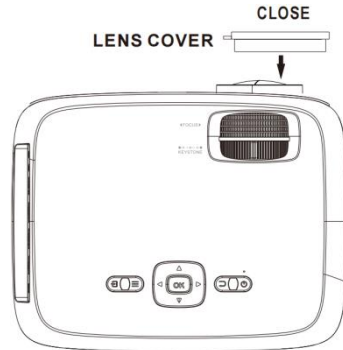

EN	ES
LENS COVER	TAPA DEL OBJETIVO
REMOVE	RETIRAR
CLOSE	CERRAR

Colocación del proyector

Su proyector puede instalarse en cuatro configuraciones diferentes (consulte la imagen siguiente):

Frontal de montaje de la mesa:

Seleccione esta ubicación con el proyector colocado delante de la pantalla. Esta es la forma más común de colocar el proyector para una rápida instalación y portabilidad.



Frontal para montaje en techo:

Seleccione esta ubicación cuando el proyector esté montado boca abajo en el techo delante de la pantalla.

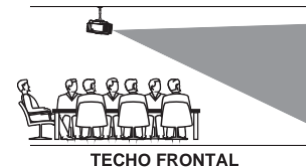

NOTA: Para montar el proyector en el techo se necesita un soporte para proyector.

Parte trasera de montaje de la mesa:

Seleccione esta ubicación si desea colocar el proyector en la parte trasera de la pantalla.

NOTA: Se necesita una pantalla de retroproyección especial.



Montaje posterior en techo:

Seleccione esta ubicación cuando el proyector esté montado boca abajo en el techo en la parte posterior de la pantalla.

NOTA: Se necesita un soporte para proyector y una pantalla de retroproyección para montar el proyector en el techo.



TECHO TRASERO

Para reducir la distorsión de la imagen

Se recomienda colocar el proyector lo más cerca posible del centro de la pantalla.

Cuadrado/Rectángulo

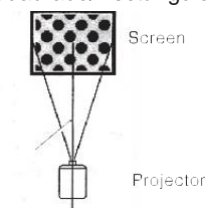

EN	ES
Screen	Pantalla
Projector	Proyector

Distancia entre el proyector y la pantalla

Mida la distancia entre el proyector y el lugar donde desea colocar la pantalla. Es la distancia de proyección y la diagonal de la pantalla indicada en pulgadas.

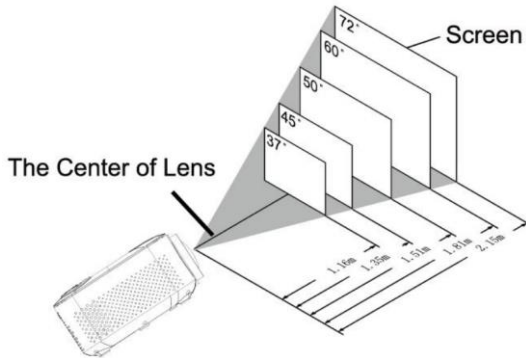

EN	ES
The Center of Lens	El centro de la lente
Screen	Pantalla

Diagonal de pantalla Pulgadas	Diagonal de pantalla CM	Distancia de proyección Pulgadas	Distancia de proyección CM
37	94	46	116
45	114	53	135
50	127	59	151
60	152	71	181
72	183	85	215
100	254	142	360

Colocación del proyector en el techo

Cuando monte el proyector en el techo, asegúrese de adquirir un soporte de proyector recomendado para este uso y siga las instrucciones que vienen con el soporte. Antes de instalar el proyector en el techo, compruebe que la estructura del techo puede soportar el peso del proyector y del soporte. En caso de duda, pida consejo a un instalador profesional.

NOTA: Soporte para proyector y tornillo(s) no incluidos

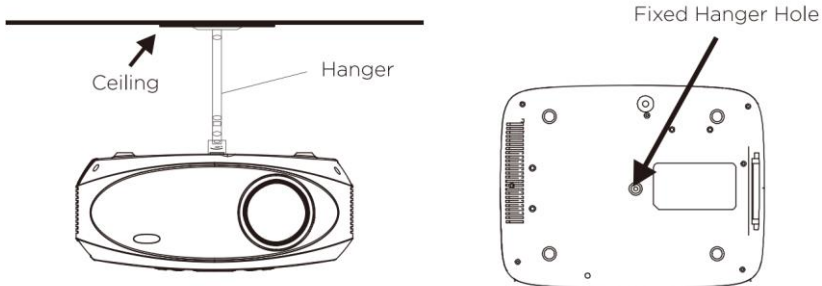

EN	ES
Ceiling	Techo
Hanger	Gancho
Fixed Hanger Hole	Agujero de suspensión fija

Ajuste la posición vertical

Consulte la imagen siguiente para ajustar la posición vertical.

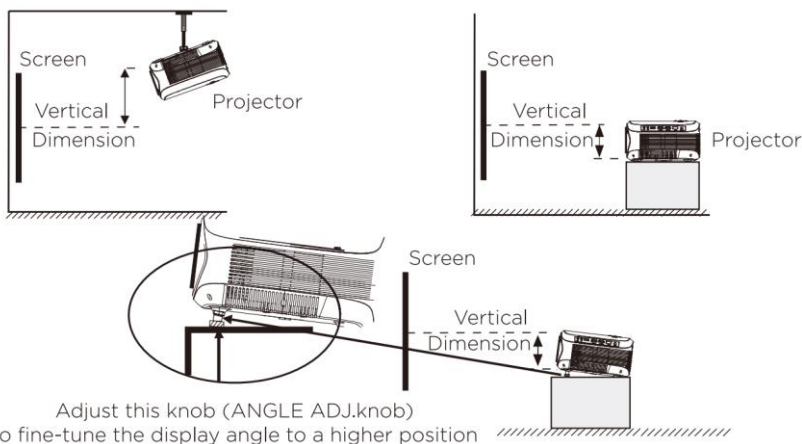

EN	ES
Screen	Pantalla
Vertical Dimension	Dimensión vertical
Projector	Proyector
Adjust this knob (ANGLE ADJ.knob) to fine-tune the display angle to a higher position	Ajuste este mando (rueda de ajuste de ángulo) para afinar el ángulo de visualización a una posición más alta

Ajuste el enfoque y la distorsión trapezoidal

Consulte la imagen siguiente para ajustar el enfoque y la pantalla trapezoidal.

Ajuste el enfoque girando la rueda de ajuste mientras observa los píxeles de la imagen cerca del centro de la pantalla. El enfoque óptimo se obtiene cuando los píxeles son claramente visibles. Dependiendo del tamaño de la pantalla proyectada, el enfoque cerca de los bordes de la pantalla puede ser menos nítido que en el centro de la pantalla.

FOCUS ADJ. KNOB
Then sharpen the image by rotating focus knob.

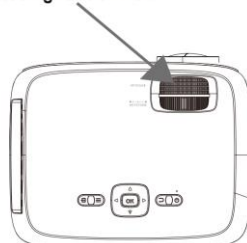

RUEDA DE AJUSTE DE ENFOQUE A

continuación, enfoque la imagen girando el botón de enfoque.

La imagen trapezoidal se crea cuando el haz del proyector se proyecta en ángulo sobre la pantalla. La corrección trapezoidal restaurará la imagen distorsionada a una forma rectangular o cuadrada.

TRAPEZOIDAL ADJ. KNOB

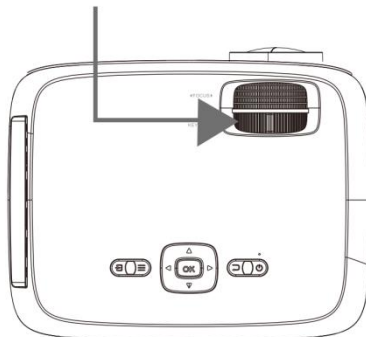

RUEDA DE AJUSTE TRAPEZOIDAL

Mando a distancia

Alimentación

Pulse para encenderla.

Pulsación larga para apagar.

◀◀ Anterior/Siguiente ▶▶

Pulse para saltar entre capítulos o pistas.

■ **Detener**

Pulse para detener la reproducción.

Flip

Pulse para voltear la imagen de la pantalla 180°.

▶ **Reproducir/Pausar**

Pulse para reproducir o poner en pausa un capítulo o pista individual.

Flechas/OK

Pulse para navegar y confirmar selecciones en Ajustes y otros menús.

Menu

Pulse para acceder a los Ajustes del proyector.

Ir a/Teclado numérico

Pulse para introducir números específicos de capítulos o pistas. Utilice el botón de reproducción para iniciar la reproducción.

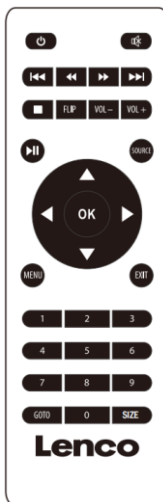

Silencio

Pulse para silenciar el volumen.

◀◀ Atrás/Adelante ▶▶

Pulse para buscar en un capítulo o pista individual.

VOL+ / VOL-

Pulse para ajustar el nivel de audio.

Source

Pulse para seleccionar la fuente multimedia (AV, PC, HDMI, MEDIA).

Exit

Pulse para salir del menú.

Size

Pulse tamaño para cambiar la relación de aspecto entre 16:9 / 4:3

Insertar/Retirar las pilas del mando a distancia

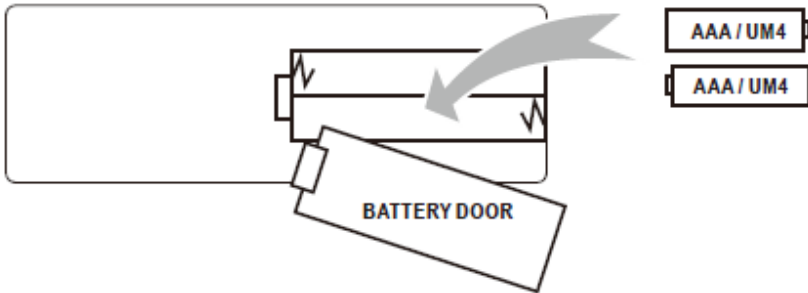

Retire la tapa del compartimento de las pilas situada en la parte posterior del mando deslizándola con cuidado para abrirla. A continuación, podrá retirar la tapa de las pilas. Coloque las pilas adecuadas (2 X AAA no incluidas), teniendo en cuenta las marcas de polaridad. Por último, vuelva a colocar la cubierta.

NOTAS:

- Las pilas no deben exponerse a un calor excesivo, como la luz solar directa o el fuego.
- Asegúrese de comprobar la polaridad correcta al instalar las pilas
- No mezcle pilas usadas y nuevas.
- Utilice únicamente pilas del tipo AAA/LR03/UM4
- No arroje las pilas al fuego porque pueden explotar. Nunca intente recargar una pila de un solo uso.
- No mezcle pilas alcalinas, estándar (carbono-zinc) o recargables (ni-cad, ni-mh, etc.).

Explicación

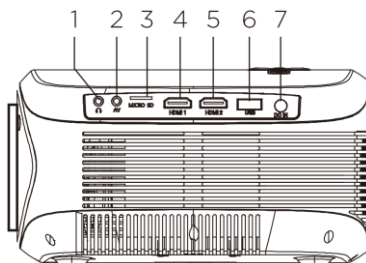
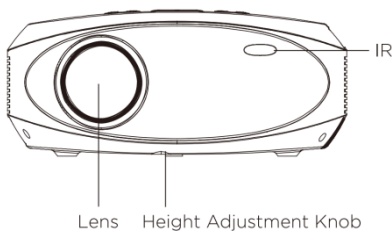
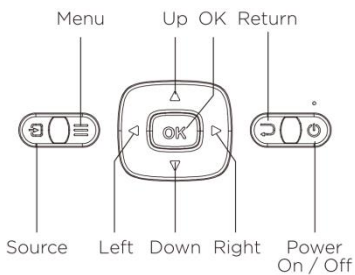
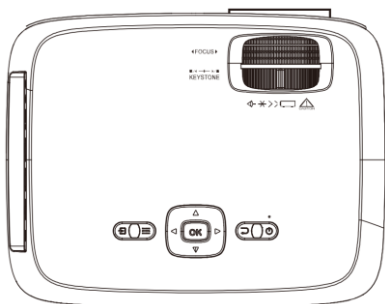

EN	ES
Menu	Menú
Up	Arriba
OK	ACEPTAR
Return	Devuelva
Source	Fuente
Left	Izquierda
Down	Abajo
Right	Derecha
Power On / Off	Encendido / Apagado
IR	IR
Lens	Lente
Height Adjustment Knob	Rueda de ajuste de altura

Operación principal

- | | |
|--------------------------------|---------------------------------|
| 1. Salida de audio de 3,5 mm | 5. Entrada HDMI 2 |
| 2. Entrada AV de 3,5 mm | 6. Puerto USB |
| 3. Puerto para tarjeta microSD | 7. Puerto de alimentación de CC |
| 4. Entrada HDMI 1 | |

Controles

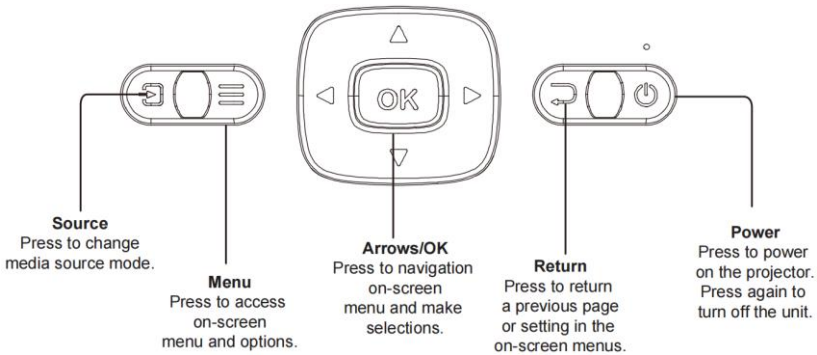

EN	ES
Source	Fuente
Press to change media source mode.	Pulse para cambiar el modo de fuente multimedia.
Menu	Menú
Press to access on-screen menu and options.	Pulse para acceder al menú en pantalla y a las opciones.
Arrows/OK	Flechas/OK
Press to navigation on-screen menu and make selections.	Pulse para navegar por el menú en pantalla y realizar selecciones.
Return	Devuelva
Press to return a previous page or setting in the on-screen menus.	Pulse para volver a una página o ajuste anterior en los menús en pantalla.

Power	Alimentación
Press to power on the projector. Press again to turn off the unit.	Pulse para encender el proyector. Pulse de nuevo para apagar la unidad.

Instale el adaptador de corriente

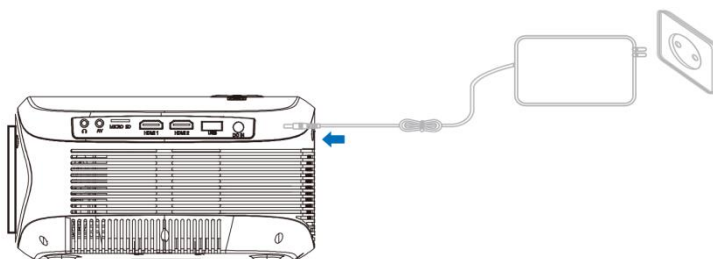

Consulte la imagen siguiente para conectar el adaptador de corriente.

Conecte primero el conector redondo al proyector y después el adaptador a la red eléctrica.



Conectar por HDMI

Consulte la imagen siguiente para conectar un dispositivo con un cable HDMI.

1. Apague el proyector antes de conectar el cable HDMI.
2. Tras la conexión, pulse el botón  para encender el proyector y el indicador de encendido se iluminará en VERDE
3. Pulse el botón /SOURCE para pasar al modo HDMI y el vídeo del dispositivo HDMI se mostrará en la pantalla del proyector. Hay 2 entradas HDMI, la interfaz HDMI1 corresponde a HDMI 1 en modo SOURCE , y la interfaz HDMI2 corresponde a HDMI 2 en modo SOURCE.
4. Pulse el botón  para apagar la unidad.

Entrada de señal HDMI HD

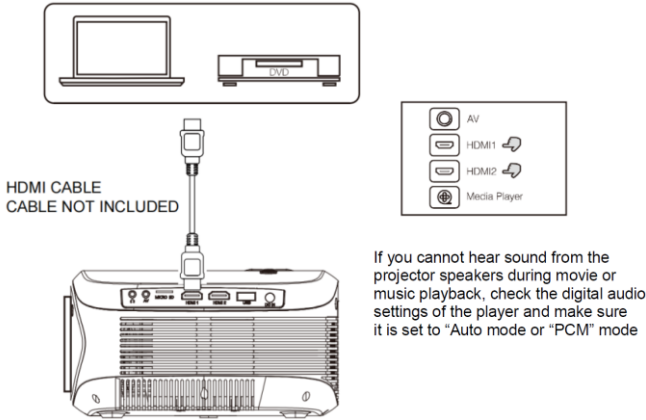



EN	ES
HDMICABLE CABLE NOT INCLUDED	CABLE HDMI NO INCLUIDO
If you cannot hear sound from the projector speakers during movie or music playback, check the digital audio settings of the player and make sure it is set to "Auto mode or "PCM" mode	Si no puede oír el sonido de los altavoces del proyector durante la reproducción de películas o música, compruebe los ajustes de audio digital del reproductor y asegúrese de que está ajustado en modo Auto o en modo PCM

- Utilizar un cable HDMI MHL:
Este proyector es compatible con cables MHL: esto significa que puede conectar su smartphone o tableta (si son compatibles con MHL) y transmitir en HD desde su smartphone o tableta al proyector con un cable MHL (no incluido).
- Utilizando un dongle Chromecast:
Los conectores HDMI son compatibles con el uso de un dongle Chromecast para poder transmitir de forma inalámbrica desde su smartphone o tableta

Conexión de una fuente AV

Consulte la imagen siguiente para conectar un dispositivo con un cable AV.

1. Apague la unidad antes de conectar el cable AV.

- Utilice el cable AV para conectar un dispositivo como se muestra en la imagen inferior.
- Tras la conexión, pulse el botón  para encender el proyector y el indicador de encendido se iluminará en VERDE
- Pulse el botón /SOURCE para pasar al modo AV y el vídeo del dispositivo AV se mostrará en la pantalla del proyector.
- Pulse el botón  para apagar la unidad.

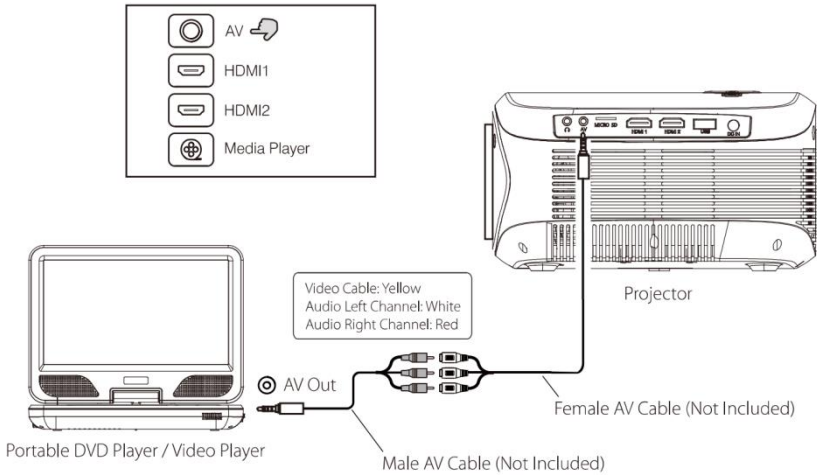

EN	ES
Portable DVD Player/Video Player	Reproductor de DVD portátil/Reproductor de vídeo
AV Out	Salida AV
Video Cable: Yellow	Cable de vídeo: Amarillo
Audio Left Channel: White	Canal izquierdo de audio: Blanco
Audio Right Channel: Red	Canal derecho de audio: Rojo
Male AV Cable (Not Included)	Cable AV macho (no incluido)
Female AV Cable (Not Included)	Cable AV hembra (no incluido)
Projector	Proyector

Conexión de un dispositivo de audio

Consulte la imagen siguiente para conectar un dispositivo con un cable de audio.

1. Pulse el botón  para apagar el proyector antes de conectarlo.
2. Utilice el cable de audio para conectar los dispositivos como se muestra en la imagen inferior.
3. Una vez conectados ambos aparatos, oirá el sonido a través del aparato conectado.
4. Apague ambos dispositivos después de utilizarlos.

Amplificador de estación

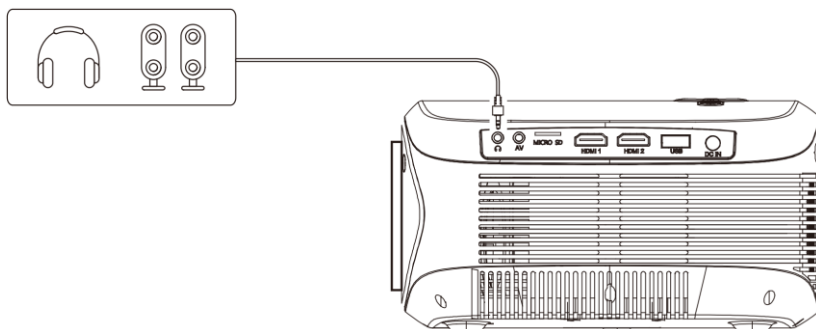

Conecte el dispositivo USB y la tarjeta microSD "TF"





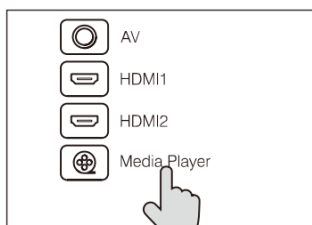
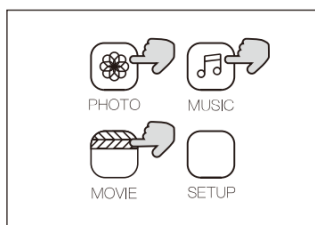
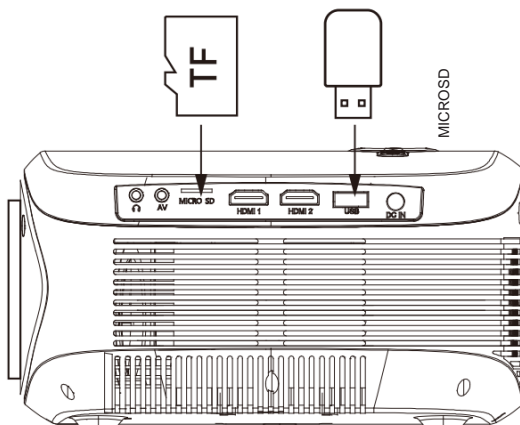

Consulte la imagen siguiente para conectar una memoria USB y una tarjeta microSD.







Apague el proyector antes de conectar la tarjeta USB/microSD.



















Uso de una tarjeta microSD o una memoria USB

Conecte el dispositivo USB/microSD:

1. Apague la unidad antes de conectar la tarjeta USB/microSD.
2. Conecte el dispositivo USB al puerto USB.
3. Tras la conexión, pulse el botón  para encender el proyector y el indicador de encendido se iluminará en VERDE.
4. Pulse el botón /SOURCE para entrar y utilice los botones  para buscar el modo MEDIAPLAYER (REPRODUCTOR MULTIMEDIA).
5. Tras la selección, utilice los botones  para buscar el icono MUSIC (MÚSICA)/PHOTO (FOTO)/MOVIE (PELÍCULA) y pulse el botón  para entrar, si es necesario, utilice el botón  para seleccionar tarjeta microSD o USB y pulse el botón  para entrar.

6. Utilice los  para buscar el archivo correcto y pulse el botón  para previsualizar el archivo de reproducción y pulse el  de la unidad o el botón  del mando a distancia para iniciar la reproducción.
7. Pulse el botón  para buscar hacia delante y hacia atrás rápidamente.
8. Pulse el botón  para buscar el archivo siguiente o el anterior.
9. Durante la reproducción, pulse el botón  para hacer una pausa y púlselo de nuevo para reanudarla.

NOTA: Retire el dispositivo USB/tarjeta microSD, pulse el botón  para desconectar la alimentación PRIMERO.

Submenú en la pantalla Foto	
<ol style="list-style-type: none"> 1. Mientras reproduce fotos, pulse el botón  y aparecerán más funciones (figura 1). 2. Utilice el botón  para seleccionar el icono y pulse el botón  para reproducir la función especial. 	<p style="text-align: center;">Figura 1.</p>  <p style="text-align: center;">Pause Prev. Next Stop Re... music Source PL... Info</p>  <p style="text-align: center;">Rotate Rotate Zo... Zo... M...</p>
Submenú en la pantalla Música	
<ol style="list-style-type: none"> 3. Mientras reproduce música, pulse el botón  y aparecerán más funciones (figura 2). 4. Utilice el botón  para seleccionar el icono y pulse el botón  para reproducir la función especial. 	<p style="text-align: center;">Figura 2.</p>  <p style="text-align: center;">Pause FB FF Prev. Next Stop Re... Set A</p>  <p style="text-align: center;">MUTE PL... Info Go...</p>
Submenú en la pantalla Película	
<ol style="list-style-type: none"> 5. Mientras reproduce una película, pulse el botón  y aparecerán más funciones (figura 3). 6. Utilice el botón  para seleccionar el icono y pulse el botón  para reproducir la función especial. 	<p style="text-align: center;">Figura 3.</p>  <p style="text-align: center;">Pause FB FF Prev. Next Stop Re...</p>  <p style="text-align: center;">Set A PL... Info SI... St... Go...</p>  <p style="text-align: center;">AS...</p>

Reproducción por Bluetooth

Emparejamiento con altavoces inalámbricos Bluetooth o barra de sonido

NOTA: El Bluetooth está activado por defecto cuando el proyector se enciende por primera vez. El Bluetooth puede activarse o desactivarse desde el menú OPTIONS (OPCIONES).

1. Active la función Bluetooth en el receptor (altavoces externos, barra de sonido, etc.) al que desee conectarse. *Los dispositivos como teléfonos inteligentes, tabletas u ordenadores no son receptores Bluetooth y no se conectarán al proyector. Para evitar confusiones, debe desactivar Bluetooth en todos los receptores a los que no desee conectarse.*
2. Encienda el proyector y asegúrese de que el Bluetooth del proyector está activado (consulte la nota anterior). El proyector comenzará a buscar dispositivos Bluetooth cercanos a los que conectarse e iniciará automáticamente el emparejamiento.
3. Cuando se haya emparejado correctamente, el receptor Bluetooth debería indicar que está conectado, normalmente con un timbre u otro ruido audible. *Consulte el manual de usuario de su receptor Bluetooth para obtener más información.*
4. Cuando se haya conectado correctamente, el proyector mostrará el nombre del receptor Bluetooth en la parte superior derecha de la pantalla del menú principal, y el sonido reproducido desde el proyector se escuchará a través del receptor Bluetooth.

Tras el emparejamiento inicial, el proyector y los altavoces Bluetooth permanecerán emparejados a menos que el usuario los desempareje manualmente o se borren debido a un reinicio de cualquiera de los dispositivos. Si esto ocurre o si observa que alguna de las unidades no puede conectarse, repita los pasos anteriores.

«Este producto tiene una función de transmisión de Bluetooth, no puede recibir sonido por Bluetooth en él: esto significa que solo puede transmitir una señal de sonido por Bluetooth a un dispositivo externo, como un altavoz o unos auriculares Bluetooth, un sistema de audio con Bluetooth, etc.»

Advertencia sobre el retraso del sonido durante la transmisión por Bluetooth

Es posible que experimente un breve retraso entre la imagen de una película y el sonido que transmite.

Esto se debe a los diferentes chipsets de Bluetooth que usan el proyector LCD y su dispositivo de audio (altavoz o auriculares).

Puede intentar parar y volver a conectar el dispositivo de audio unas cuantas veces, pero si el problema no se soluciona es mejor que conecte el altavoz externo o los auriculares por cable a través de la toma de salida de audio (1)

Uso del menú del proyector 1.0

Pulse el botón  para entrar en el menú del proyector. Pulse de nuevo para volver al estado anterior.

Modo de imagen	Estándar
Contraste	50
Brillo	50
Color	50
Nitidez	50
Matiz	50
Temperatura de color	Medio
Relación de aspecto	Automático
Reducción del ruido	Medio
Pantalla	

Utilice los botones   para seleccionar un elemento.

El elemento seleccionado aparece en la parte superior derecha de la pantalla.

1. Modo de imagen

Seleccione Vívido, Usuario (personalizado), Suave o Estándar

2. Contraste, Brillo, etc.

Establezca el modo de imagen en "Usuario" para ajustar estas configuraciones. El tono solo puede ajustarse en AV y NTSC IN

3. Temperatura de color

Seleccione Cálido, Frío o Medio.

4. Relación de aspecto

Seleccione 16:9, 4:3 o Auto

5. Reducción del ruido

Seleccione Apagado, Bajo, Medio, Alto o Predeterminado

6. Pantalla

Solo se puede ajustar en modo VGA

Relación de aspecto	
4:3	La señal en una imagen de proyección con relación de aspecto 4:3.
16:9	La señal en una imagen de proyección con relación de aspecto 16:9.

Uso del menú del proyector 2.0

Pulse el botón  para entrar en el menú del proyector. Pulse de nuevo para volver al estado anterior.

Modo Sonido	Estándar
Agudos	50
Graves	50
Equilibrio	0
Volumen automático	Desactivado

Utilice los botones   para seleccionar un elemento.

El elemento seleccionado aparece en la parte superior derecha de la pantalla.

1. **Modo Sonido**

Seleccione Música, Película, Usuario (personalizado), Deportes o Estándar.

2. **Agudos, Graves**

Establezca el modo de sonido en "Usuario" para ajustar estas opciones.

3. **Equilibrio**

Ajuste el balance de audio.

Modo Sonido - Usuario	Parámetro
Agudos	0-100
Graves	0-100

Uso del menú del proyector 3.0

Pulse el botón  para entrar en el menú del proyector. Pulse de nuevo para volver al estado anterior.

Idioma OSD	Español
Bluetooth	
Restablecer ajustes de fábrica	
Rotación del panel	0
Información	

Utilice los botones  para seleccionar un elemento.

El elemento seleccionado aparece en la parte superior derecha de la pantalla.

1. Idioma OSD

Seleccione un idioma diferente, consulte la figura siguiente.

2. Bluetooth

Active o desactive el Bluetooth.

3. Restablecer ajustes de fábrica

Seleccione Y o N.

4. Rotación del panel

Seleccione Rotación 0, Rotación 1, Rotación 2, Rotación 3.

5. INFORMACIÓN

Visualice la información de la unidad como se indica a continuación.

Especificaciones

Tipo de fuente de luz	Led
Versión de Bluetooth	V 5.0
Salida de luminosidad	Bombilla LED 9000 lúmenes Salida de luz blanca 250 lúmenes
Resolución nativa de la pantalla	1920 x 1080
Entrada HDMI Resolución de vídeo admitida.	1080p, 1080i, 720p, 576i, 480p y 480i
Consumo eléctrico	En funcionamiento 90 W; en espera 0,8 W
Entrada de alimentación, adaptador incluido	19 VCC, 4,75 A
Adaptador incluido, entrada de CC de la unidad	Entrada 100-240 VCA, 50/60 Hz Salida 19 VCC, 4,75 A
Color de la pantalla	7000K-8000K
Tamaño de proyección	35-165 pulgadas
Puerto de señales	AV/HDMI
Puerto USB	Admite dispositivos USB de hasta 32 GB Compatible con los formatos mpeg1, Mpeg2,mpeg4, mp3, Jpeg
Tarjeta SD	Admite tarjetas SD de hasta 32 GB Compatible con los formatos mpeg1, Mpeg2,mpeg4, mp3, Jpeg
Peso	1,66 kg
Dimensiones	354 x 197 x 110 mm

Use únicamente la alimentación descrita en las instrucciones de usuario

Información	Valor y precisión
Nombre de los fabricantes o marcas registradas, registro comercial y dirección	-SHENZHEN TEKA TECHNOLOGY CO.,LTD. / BUILDING A, NO. 21, XIFU ROAD, RED STAR COMMUNITY, SONGGANG STREET, BAOAN DISTRICT, SHENZHEN, GUANGDONG PROVINCE, 5181G5 CHINA
Identificador de modelo	TEKA-EA1900475
Tensión de entrada	CA 100-240 V
Frecuencia CA de entrada	50/60 Hz
Tensión de salida	19 V
Corriente de salida	4,75 A
Potencia de salida	90 W
Eficiencia activa media	89,8 %

Eficiencia con carga baja (10 %)	91,3 %
Consumo energético sin carga	0,15 W

RESOLUCIÓN DE PROBLEMAS

Antes de ponerse en contacto con el servicio de atención al cliente, trate de resolver el problema usted mismo con la siguiente tabla.

<p>No se proyecta ninguna imagen o aparece el mensaje "No Signal"(No hay señal)</p>	<ol style="list-style-type: none"> 1. La luz de encendido está encendida. Si no está encendida, compruebe que el proyector está enchufado a la red eléctrica, que la toma está conectada y, a continuación, pulse el botón de encendido del proyector. 2. Compruebe que se ha retirado la tapa del objetivo. 3. Compruebe que los cables están bien sujetos e instalados según el manual del usuario. 4. Puede que la fuente de la imagen no esté ajustada correctamente. Pulse el botón Source del panel de control o del mando a distancia, para seleccionar el ajuste correcto. 5. Compruebe en la sección Menú, en Señal de entrada de vídeo, que se ha ajustado correctamente.
<p>La lámpara (bombilla) se apaga después de un periodo de tiempo</p>	<p>¿Está rojo el indicador luminoso de advertencia? Si es así, el proyector se está sobrecalentando, lo que apaga la luz automáticamente.</p> <ol style="list-style-type: none"> 1. Deje enfriar el proyector unos instantes. 2. Una vez enfriado, compruebe que nada bloquea las rejillas de ventilación. 3. Compruebe que el filtro de aire está limpio y límpielo si es necesario. 4. Encienda el proyector. <p>Si el problema persiste, póngase en contacto con su proveedor de asistencia para obtener más ayuda.</p>
<p>La imagen es más ancha en la parte superior/inferior de la pantalla</p>	<p>Esto se denomina distorsión trapezoidal y se debe a que el ángulo de proyección no es perpendicular a la pantalla. Para corregir utilice la función trapezoidal incorporada en el proyector para ajustar la imagen.</p>
<p>Manchas en la pantalla</p>	<p>Utilizar un aspirador para limpiar el objetivo. Si la limpieza no resuelve el problema, póngase en contacto con su proveedor de asistencia técnica para obtener más ayuda.</p>
<p>El brillo de la imagen se ha desvanecido</p>	<p>Esto podría deberse a la luz ambiental de la habitación. Si no es así, lo más probable es que tenga que sustituir la lámpara (bombilla).</p>

Retraso entre la imagen y el sonido en Bluetooth

Esto se debe a los diferentes chipsets Bluetooth utilizados en el proyector LCD y su dispositivo de audio (altavoz o auriculares por cable a través de la toma de salida de audio (1)

Garantía

Lenco ofrece servicio y garantía en conformidad con las leyes europeas, por lo que en caso de requerir una reparación (tanto durante como después del periodo de garantía) debe ponerse en contacto con su distribuidor local.

Nota importante: No es posible enviar directamente a Lenco los productos que necesiten reparación.

Nota importante: Si se abre la unidad o se accede a su interior en modo alguno en un centro de mantenimiento no oficial, la garantía quedará anulada.

El dispositivo no es adecuado para un uso profesional. En caso de realizar un uso profesional, todas las obligaciones de garantía del fabricante quedarán anuladas.

Aviso legal

Se realizan actualizaciones del firmware y/o componentes de hardware de manera periódica. Por tanto, algunas instrucciones, especificaciones e imágenes de estos documentos podrían diferir ligeramente de su modelo concreto. Todos los elementos descritos en esta guía son únicamente para fines ilustrativos y pueden no corresponderse a su modelo concreto. Las descripciones de este manual no otorgarán ningún derecho legal.

Eliminación de un dispositivo usado



Este símbolo indica que el producto eléctrico o batería pertinente no debe eliminarse con los residuos domésticos generales en Europa. Para garantizar un tratamiento correcto de los residuos del producto y las pilas, elimínelos en conformidad con las leyes locales vigentes para la eliminación de equipos eléctricos y pilas. Al hacerlo, ayudará a preservar los recursos naturales y mejorar los niveles de protección del

medio ambiente en el tratamiento y eliminación de residuos eléctricos (Directiva sobre residuos de aparatos eléctricos y electrónicos).

DECLARACIÓN DE CONFORMIDAD

Por el presente, Commaxx declara que el equipo de radio tipo [Lenco LPJ-900] cumple con la directiva 2014/53/UE. El texto completo de la declaración UE de conformidad está disponible en la siguiente dirección de Internet:

https://commaxx-certificates.com/doc/lpj-900_doc.pdf

Tipo de radiofrecuencia	Rango de frecuencia (MHz)	Potencia (dBm)
Bluetooth	2402-2480	<6

Servicio

Bezoek voor meer informatie en helpdeskondersteuning

www.lenco.com

Commaxx B.V. Wiebachstraat 37, 6466 NG Kerkrade, Países Bajos.

FORSIGTIG:

Hvis enheden ikke anvendes, justeres og behandles i overensstemmelse med brugervejledningen, kan det resultere i farlig stråling.

FORHOLDSREGLER FØR IBRUGTAGNING

HUSK DISSE ANVISNINGER:

1. Tildæk eller blokér ikke ventilationsåbningerne. Hvis enheden placeres på en hylde, skal der altid være 5 cm (2") frirum på alle sider af enheden.
2. Installér enheden iht. anvisningerne i den medfølgende betjeningsvejledning.
3. Hold enheden på afstand af varmekilder som fx radiatorer, varmeapparater, ovne, stearinlys og andre varmegenererende produkter samt åben ild. Apparatet er udelukkende beregnet til brug i et tempereret klima. Undgå stærk varme og kulde. Driftstemperatur mellem 0°- 35° C.
4. Undlad at anvende enheden nær stærke magnetfelter.
5. Elektrostatisk udladning kan forstyrre denne enheds normale drift. Sker det, skal du blot nulstille og genstarte enheden iht. anvisningerne i betjeningsvejledningen. Under filoverførsel skal du handle med omhu og betjene enheden i et område fri for statisk elektricitet.
6. Advarsel! Stik aldrig genstande ind i enheden gennem ventilationsåbninger eller sprækker. Produktet indeholder strømførende dele, og hvis du stikker en genstand ind i enheden, kan det medføre elektrisk stød og/eller kortslutning af de indre dele. Af samme grund må du ikke spilde vand eller væske på produktet.
7. Benyt ikke enheden på våde eller fugtige steder som fx på et badeværelse, i et dampfyldt køkken eller nær en swimmingpool.
8. Apparatet må ikke udsættes for dryp eller -stænk. Undlad at placere væskefyldte beholdere, som fx vaser, ovenpå eller nær apparatet.
9. Brug ikke enheden på steder, hvor der kan opstå kondens. Hvis enheden anvendes i et varmt, fugtigt rum, kan der dannes vanddråber eller kondens inde i enheden, og i så fald kan den muligvis ikke fungere korrekt. Lad enheden være slukket i 1-2 timer, inden du tænder den igen. Enheden skal være tør, før du igen tilslutter strømm.
10. Trods det, at enheden er fremstillet med yderste omhu og kontrolleret flere gange før afsendelse fra fabrikken, kan det stadig forekomme, som med alle elektriske apparater, at der opstår problemer. Hvis du oplever røg eller overdreven varmeudvikling eller andre uventede fænomener, bør du omgående tage stikket ud af stikkontakten.

11. Denne enhed skal drives af en strømkilde som den, der er angivet på mærkepladen. Hvis du ikke er sikker på, hvilken forsyningsspænding, der anvendes i dit hjem, bør du søge vejledning hos din forhandler eller det lokale elselskab.
12. Hold ledninger udenfor gnaveres rækkevidde. Gnavere holder af at gnave i ledninger.
13. Rengør enheden med en blød, tør klud. Brug ikke opløsningsmidler eller benzinbaserede væsker. Hårdnakkede pletter kan fjernes med en let fugtet klud med en mild sæbeopløsning.
14. Producenten er ikke ansvarlig for skade eller mistede data, der skyldes fejlfunktion, misbrug, ændringer af enheden eller udskiftning af batterier.
15. Undlad at afbryde forbindelsen, mens enheden formateres, eller der overføres filer. I modsat fald kan data blive beskadiget eller gå tabt.
16. Hvis enheden er udstyret med funktion til USB-afspilning, skal USB-sticken sættes direkte i apparatet. Brug ikke et USB-forlænger-kabel, da et sådant kan skabe interferens og føre til tab af data.
17. Mærkepladen findes i apparatets bund eller på bagpanelet.
18. Denne enhed må ikke bruges af personer (inkl. børn) med nedsatte fysiske motoriske eller mentale evner eller manglende erfaring, medmindre de er blevet instrueret i brugen af en person, der er ansvarlig for deres sikkerhed, og er under dennes opsyn.
19. Produktet er udelukkende beregnet til ikke-professionel brug, ikke til kommerciel eller industriel anvendelse.
20. Sørg for, at enheden er placeret stabilt. Skade, der skyldes anvendelse af produktet i en ustabil position, vibrationer, stød eller manglende overholdelse af de retningslinjer og andre advarsler, der er udstukket i denne brugervejledning, dækkes ikke af garantien.
21. Fjern aldrig kabinettet på dette apparat.
22. Placér ikke dette apparat ovenpå andet elektrisk udstyr.
23. Lad ikke børn få adgang til plastposer.
24. Brug kun tilslutninger/tilbehør, der er angivet af producenten.
25. Overlad alt servicearbejde til et kvalificeret serviceværksted. Service er påkrævet, hvis produktet er blevet beskadiget på nogen måde, fx hvis ledningen eller stikket er blevet beskadiget, hvis der er blevet spildt væske eller tabt genstande ned i apparatet, hvis kabinettet er blevet beskadiget, hvis apparatet har været udsat for regn eller fugt, hvis det ikke fungerer korrekt, eller hvis det er blevet tabt.
26. Hvis du lytter til høj musik fra en bærbar musikafspiller i længere tid, kan det medføre midlertidigt eller permanent høretab.

27. Hvis produktet leveres med strømkabel eller strømforsyning til vekselstrøm:
- Hvis der opstår problemer, skal du koble enheden fra strømkilden og overlade al service til kvalificerede teknikere.
 - Hvis du vil slukke enheden helt, skal du tage stikket til strømforsyningen ud af stikkontakten, da dette er apparatets hovedafbryder.
 - Undlad at træde på eller klemme strømforsyningen. Vær forsigtig, især nær de steder, hvor stik og kabler er fastgjort. Undlad at placere tunge genstande på strømforsyningen, da dette vil kunne beskadige den. Hold hele enheden udenfor børns rækkevidde! Hvis børn leger med strømkabler, kan de komme slemt til skade.
 - Tag stikket ud af stikkontakten i tordenvejr, samt hvis du ikke skal bruge enheden i længere tid.
 - Enheden skal placeres nær stikkontakten, og der skal altid være let adgang til den stikkontakt, enheden er tilsluttet.
 - Undlad at overbelaste stikkontakter eller forlængerledninger. Overbelastning kan medføre brand eller elektrisk stød.
 - Enheder med klasse 1-opbygning bør forbindes til en stikkontakt med jord.
 - Enheder med klasse 2-opbygning kræver ikke jordforbindelse.
 - Hold altid i stikket, når du tager det ud af stikkontakten. Træk ikke i ledningen. Dette kan medføre kortslutning.
 - Brug ikke en beskadiget ledning eller stik eller en løs stikkontakt. Gør du det, kan det medføre brand eller elektrisk stød.
28. Hvis produktet indeholder eller leveres med en fjernbetjening indeholdende knapcellebatterier:
- Advarsel:
- "Slug ikke batteriet, der er risiko for kemisk forbrænding" eller tilsvarende.
 - [Fjernbetjeningen leveres med] Dette produkt indeholder et knapcellebatteri, der, hvis det sluges, kan forårsage kraftig indre forbrænding på blot 2 timer og kan medføre dødsfald.
 - Hold nye og brugte batterier udenfor børns rækkevidde.
 - Hvis batterirummet ikke kan lukkes sikkert, skal du holde op med at bruge produktet og holde det udenfor børns rækkevidde.
 - Hvis du tror, et batteri kan være blevet slugt eller placeret inden i nogen del af kroppen, skal du omgående søge lægehjælp.
29. Advarsler omkring brug af batterier:

- Eksplosionsfare, hvis batteriet udskiftes med et andet af forkert type. Udskift udelukkende med samme eller tilsvarende type.
- Batteriet må ikke udsættes for ekstremt høje eller lave temperaturer eller lavt lufttryk ved stor højde under brug, opbevaring eller transport.
- Udskiftning af et batteri med et andet af forkert type kan medføre eksplosion eller lækage af brændbar væske eller gas.
- Bortskaffelse af batterier ved afbrænding eller i en varm ovn eller ved mekanisk knusning eller opskæring af et batteri kan medføre en eksplosion.
- Hvis et batteri efterlades i omgivelser med ekstremt høje temperaturer, kan det medføre eksplosion eller lækage af brændbar væske eller gas.
- Hvis et batteri udsættes for ekstremt lavt lufttryk, kan det medføre eksplosion eller lækage af brændbar væske eller gas.
- Tænk på miljøet ved bortskaffelse af brugte batterier.

INSTALLATION

- Udpak alle dele, og fjern beskyttelsesmaterialerne.
- Slut ikke enheden til lysnettet, før du har kontrolleret forsyningsspændingen og foretaget alle nødvendige tilslutninger.

Slut ikke enheden til lysnettet, før du har kontrolleret forsyningsspændingen og foretaget alle nødvendige tilslutninger. Kassen indeholder:



Hovedenhed



Fjernbetjening
(2 AAA-batterier medfølger ikke)

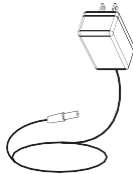

Strømforsyning



Linsedæksel

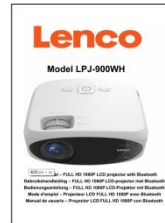

Brugervejledning

Fjern, og sæt linsedæksel på

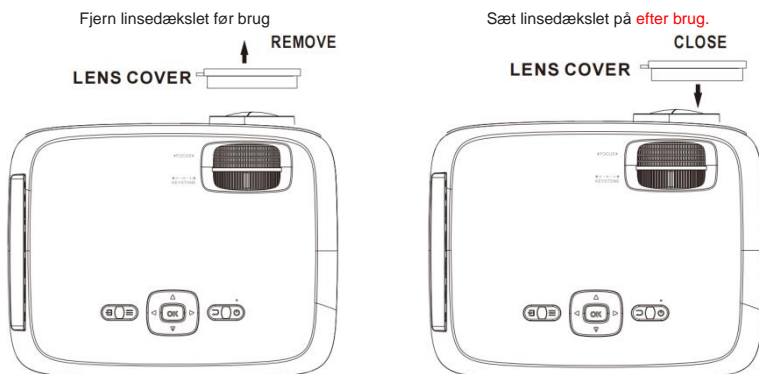

EN	DA
LENS COVER	LINSEDAEKSEL
REMOVE	FJERN
CLOSE	SÆT PÅ

Placering af din projektor

Din projektor kan placeres på fire forskellige måder (se billedet nedenfor):

Bordplacering foran:

Vælg denne placering, hvor projektoren er placeret foran skærmen. Det er den mest almindelig måde at placere projektoren og giver hurtig opsætning og bærbarhed.



BORDPLACERING FORAN

Loftsplacering foran:

Vælg denne placering, hvor projektoren er placeret med bunden i vejret i loftet foran skærmen.

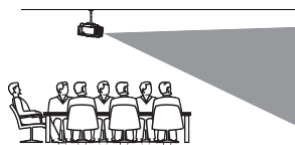

LOFTSPLACERING FORAN

BEMÆRK: Der skal bruges et projektorbeslag til placering af projektoren i loftet.

Bordplacering bagved:

Vælg denne placering, hvis du ønsker at placere projektoren bag ved skærmen.

BEMÆRK: Der kræves en særlig skærm til projicering bagfra.



BORDPLACERING BAGVED

Loftplacering bagved:

Vælg denne placering, hvor projektoren er placeret med bunden i vejret bagved skærmen.

BEMÆRK: Der skal bruges et projektorbeslag og en skærm til projicering bagfra, når projektoren placeres i loftet bagved skærmen.



LOFTSPLACERING BAGVED

Reduktion af billedforvrængning

Det anbefales at flytte projektoren så tæt til midten af skærmen som muligt.

Firkant/rektangel

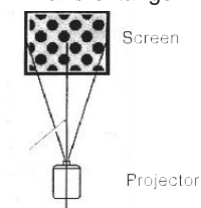

EN	DA
Screen	Skærm
Projector	Projektør

Afstand mellem projektor og skærm

Mål afstanden mellem projektoren og det ønskede placeringssted. Det er projiceringsafstanden og skærmens diagonal angivet i tommer.

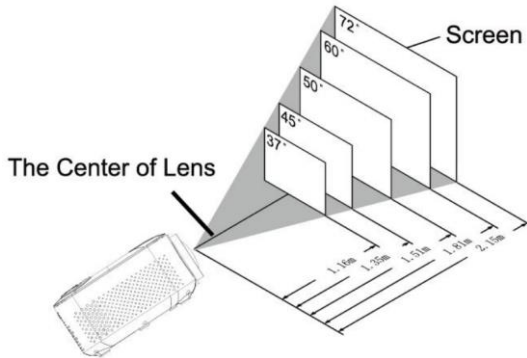

EN	DA
The Center of Lens	Midten af linsen
Screen	Skærm

Skærmdiagonal i tommer	Skærmdiagonal i cm	Projiceringsafstand i tommer	Projiceringsafstand i cm
37	94	46	116
45	114	53	135
50	127	59	151
60	152	71	181
72	183	85	215
100	254	142	360

Placering af projektor i loftet

Hvis du ønsker at placere projektoren i loftet, skal du sørge for at købe et projektorbeslag, der anbefales til denne brug, og følge anvisningerne, der fulgte med beslaget. Kontrollér før placeringen i loftet, at loftet kan bære vægten af projektoren og beslaget. Spørg en professional installatør til råds, hvis du er i tvivl.

BEMÆRK: Projektorbeslag og skruer medfølger ikke

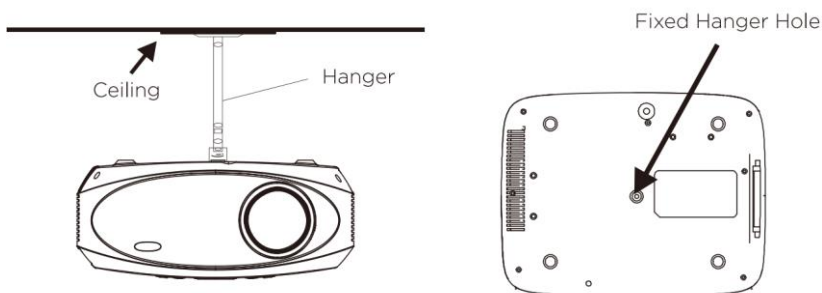

EN	DA
Ceiling	Loft
Hanger	Ophæng
Fixed Hanger Hole	Hul til fast ophæng

Justér lodret placering

Følg billedet nedenfor, når du justerer den lodrette placering.

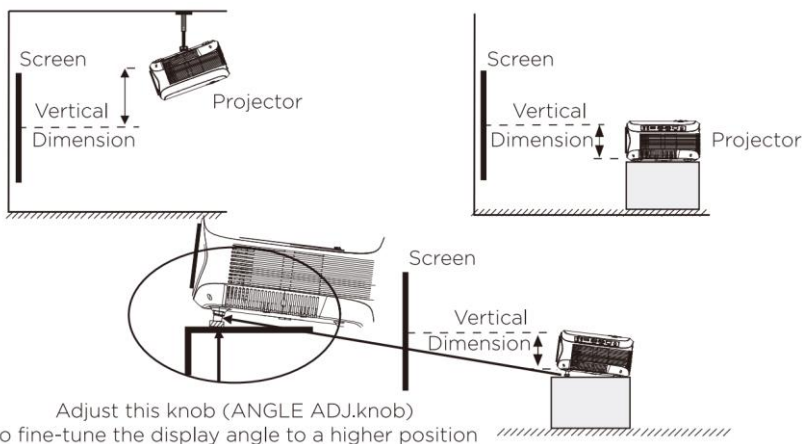

EN	DA
Screen	Skærm
Vertical Dimension	Lodret justering
Projector	Projektor
Adjust this knob (ANGLE ADJ.knob) to fine-tune the display angle to a higher position	Justér denne knap (ANGLE ADJ.knob) for at finjustere visningsvinklen til en højere placering

Justér fokus og trapez

Følg billedet nedenfor for at justere fokus og trapez på skærmen.

Justér fokus ved at dreje justeringshjulet, mens du holder øje med billedpixelerne i nærheden af midten af skærmen. Den bedste fokus er opnået, når pixelerne er klart synlige. Afhængigt af den projicerede skærmstørrelse kan fokus i nærheden af skærmkanterne muligvis være mindre skarp end i midten af skærmen.

FOCUSADJ. KNOB
Then sharpen the image by rotating focus knob.



FOKUSJUSTERINGS KNAK Gør derefter billedet skarpere ved at dreje fokusknappen.

Et trapezbillede opstår, når projektorstrålen projiceres op på skærmen i en vinkel. Trapezkorrektionen gendanner det forvrængede billede til en rektangulær eller kvadratisk form.

TRAPEZOIDAL ADJ. KNOB

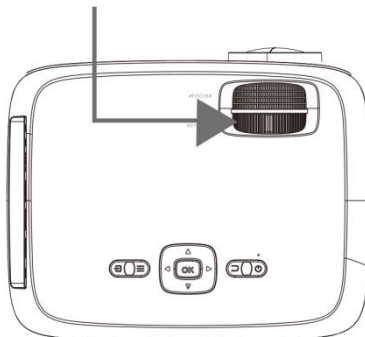

TRAPEZJUSTERINGS KNAK

Knapper på fjernbetjening

Tænd/sluk

Tryk for at tænde.

Tryk længe for at slukke.

◀◀ **Forrige/næste** ▶▶

Tryk for at springe mellem kapitler eller musiknumre.

■ **Stop**

Tryk for at stoppe afspilning.

Spejlvend

Tryk for at spejlvende billedet 180°.

▶|| **Afspil/sæt på pause**

Tryk for at afspille eller sætte et enkelt kapitel eller musiknummer på pause.

■ **Pile/OK**

Tryk for at navigere og bekræfte valg i indstillinger og andre menuer.

Menu

Tryk for at få adgang til projektorens indstillinger.

Gå til/numerisk tastatur

Tryk for at indtaste et specifikt kapitel eller musiknummer. Brug knappen Afspil for at starte afspilningen.

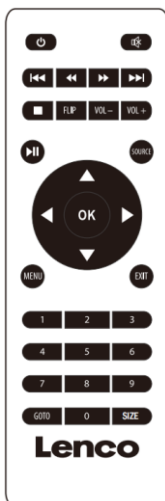

Slå lyd fra/til

Tryk for at slå lyden fra.

◀◀ **Tilbage/fremad** ▶▶

Tryk for at søge i et individuelt kapitel eller musiknummer.

VOL+/VOL-

Tryk for at justere lydniveauet.

Kilde

Tryk for at vælge mediekilde (AV, PC, HDMI, MEDIE).

Afslut

Tryk for at afslutte menuen.

Billedformat

Tryk for at skifte billedformat mellem 16:9 og 4:3

Sæt batteri i/tag batteri ud af fjernbetjening

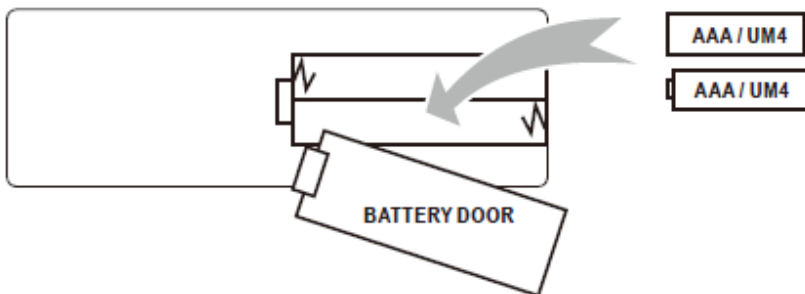

Fjern dækslet til batterirummet på bagsiden af din fjernbetjening ved forsigtigt at skubbe det. Dækslet kan derefter løftes væk. Sæt de rigtige batterier i (2 AAA-batterier, medfølger ikke). Vær opmærksom på mærkningen af polerne. Sæt derefter dækslet på igen.

BEMÆRKNINGER:

- Batterier må ikke udsættes for ekstrem varme såsom direkte sollys og ild.
- Kontrollér, at polerne vender rigtigt, når du sætter batterierne i
- Bland ikke gamle og nye batterier.
- Brug kun batteritypen AAA/LR03/UM4
- Kast ikke batterier ind i flammer. De kan eksplodere. Genoplad aldrig engangsbatterier.
- Bland ikke alkaline, standard- (brunsten) eller genopladelige (ni-cad, ni-mh osv.) batterier sammen.

Beskrivelse

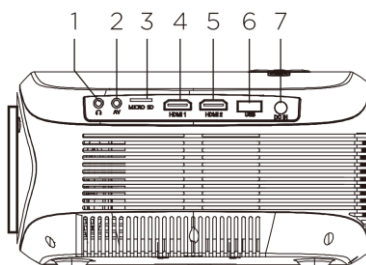
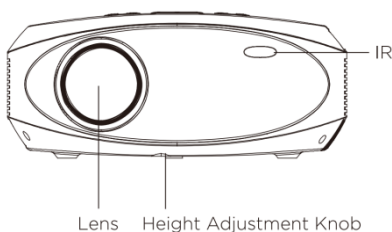
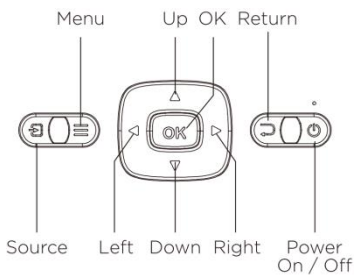

EN	DA
Menu	Menu
Up	Op
OK	OK
Return	Tilbage
Source	Kilde
Left	Venstre
Down	Ned
Right	Højre
Power On / Off	Tænd/sluk
IR	IR
Lens	Linse
Height Adjustment Knob	Højdejusteringsknap

Betjening

- | | |
|----------------------------|-----------------------|
| 1. 3,5 mm lydudgang | 5. HDMI-indgang 2 |
| 2. 3,5 mm AV-indgang | 6. USB-port |
| 3. Holder til microSD-kort | 7. Port til jævnstrøm |
| 4. HDMI-indgang 1 | |

Kontrolknapper

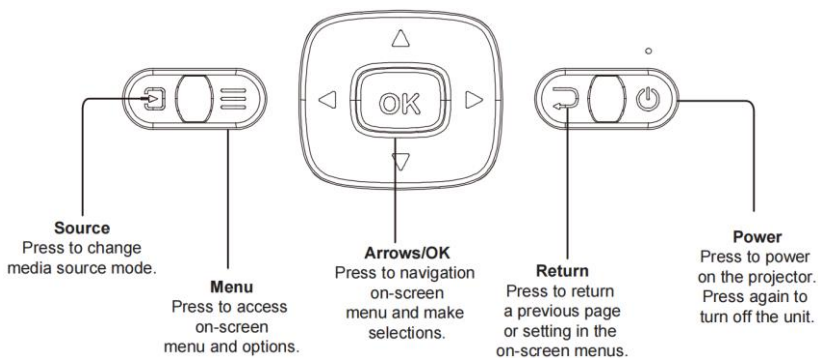

EN	DA
Source	Kilde
Press to change media source mode.	Tryk for at skifte tilstand for mediekilde.
Menu	Menu
Press to access on-screen menu and options.	Tryk for at få adgang til skærmmenu og valgmuligheder.
Arrows/OK	Pile/OK
Press to navigation on-screen menu and make selections.	Tryk for at navigere i skærmmenu og foretage valg.
Return	Tilbage
Press to return a previous page or setting in the on-screen menus.	Tryk for at vende tilbage til forrige side eller indstilling i skærmmenuerne.
Power	Tænd/sluk
Press to power on the projector. Press again to turn off the unit.	Tryk for at tænde projektoren. Tryk igen for at slukke projektoren.

Tilslut strømforstyrning

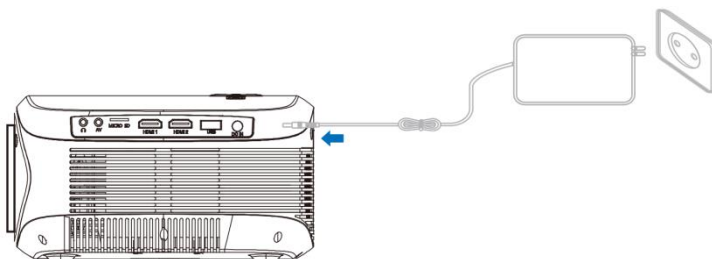

Følg billedet nedenfor for at tilslutte strømforstyrningen.

Slut først det runde stik til projektoren, og slut derefter strømforstyrningen til elnettet.



Tilslut HDMI

Følg billedet nedenfor for at tilslutte en enhed med et HDMI-kabel.

1. Sluk projektoren, før du tilslutter HDMI-kablet.
2. Tryk efter tilslutningen på knappen  for at tænde projektoren. Lysdioden for strøm lyser grønt
3. Tryk på knappen /KILDE for at aktivere HDMI-tilstanden. Videoen fra HDMI-enheden vises på projektorskærmen. Der er 2 HDMI-indgange. HDMI1-grænsefladen svarer til HDMI1 i KILDE-tilstand, og HDMI2-grænsefladen svarer til HDMI2 i KILDE-tilstand.
4. Tryk på knappen  for at slukke enheden.

HDMI-signalindgang i HD

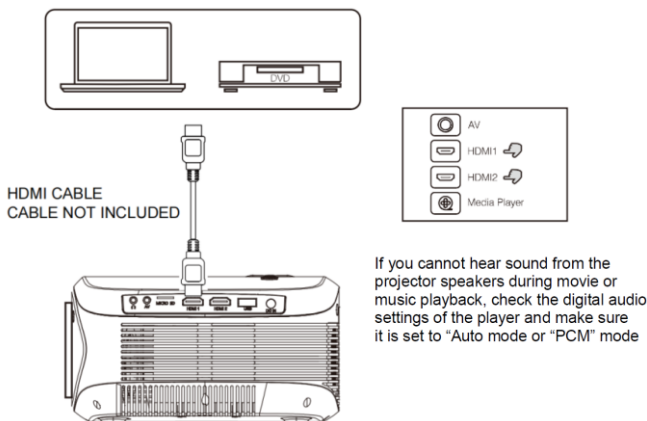



EN	DA
HDMICABLE CABLE NOT INCLUDED	HDMI-KABEL MEDFØLGER IKKE
If you cannot hear sound from the projector speakers during movie or music playback, check the digital audio settings of the player and make sure it is set to "Auto mode or "PCM" mode	Hvis du ikke kan høre lyd fra projektorhøjttalerne under afspilningen af film eller musik, skal du kontrollere indstillingerne for digital lyd for afspilleren og sørge for, at den er indstillet til "Auto mode" eller "PCM"

- Brug af MHL HDMI-kabel:
Projektoren er kompatibel med MHL-kabler: Dette betyder, at du kan tilslutte din smartphone eller tablet (hvis de er MHL-kompatible) og streame i HD fra smartphonen eller tabletten til projektoren med et MHL-kabel (medfølger ikke).
- Brug af Chromecast-dongle:
HDMI-stikkene er kompatible med en Chromecast-dongle, der sætter dig i stand til at streame trådløst fra din smartphone eller tablet

Tilslut en AV-kilde

Følg billedet nedenfor for at tilslutte en enhed med et AV-kabel.

1. Sluk enheden, før du tilslutter AV-kablet.
2. Brug AV-kablet til at tilslutte en enhed som vist i billedet nedenfor.

3. Tryk efter tilslutningen på knappen  for at tænde projektoren. Lysdioden for strøm lyser grønt
4. Tryk på knappen /KILDE for at aktivere AV-tilstanden. Vgideoen fra AV-enheden vises på projektorskærmen.
5. Tryk på knappen  for at slukke enheden.

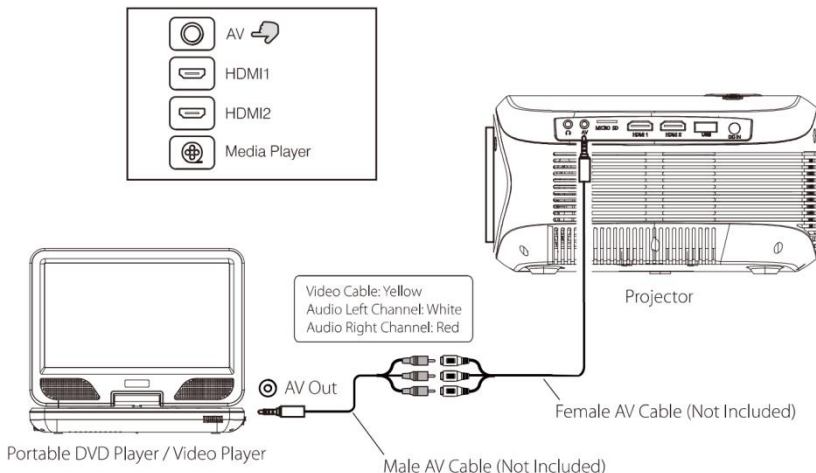

EN	DA
Portable DVD Player/Video Player	Bærbar DVD-afspiller/video-afspiller
AV Out	AV-udgang
Video Cable: Yellow	Videokabel: Gul
Audio Left Channel: White	Venstre lydkanal: Hvid
Audio Right Channel: Red	Højre lydkanal: Rød
Male AV Cable (Not Included)	AV-kabel med hanstik (medfølger ikke)
Female AV Cable (Not Included)	AV-kabel med hunstik (medfølger ikke)
Projector	Projektør

Tilslut en lydenhed

Følg billedet nedenfor for at tilslutte en enhed med et lyd kabel.

1. Tryk på knappen  for at slukke strømmen til din projektor før tilslutningen.
2. Brug lyd kablet til at tilslutte enheden som vist i billedet nedenfor.
3. Efter tilslutning af begge enheder høres lyden gennem den tilsluttede enhed.
4. Sluk begge enheder efter brugen.

Stationsforstærker

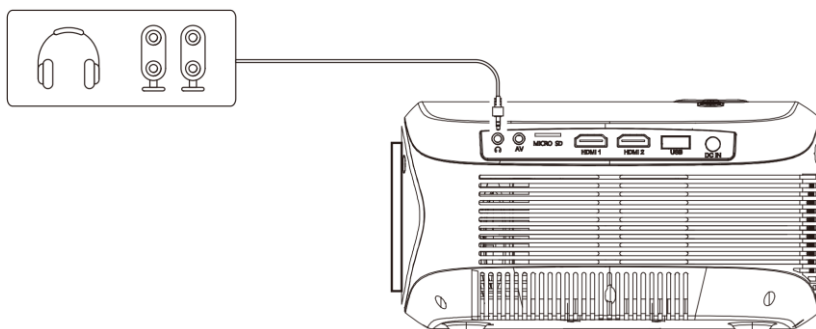

Tilslut USB-enhed og microSD-kort "TF"





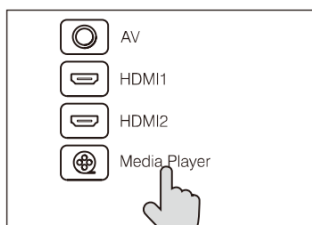
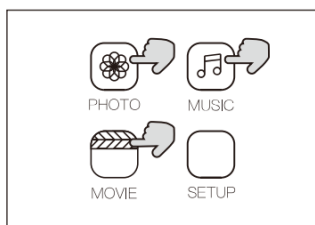
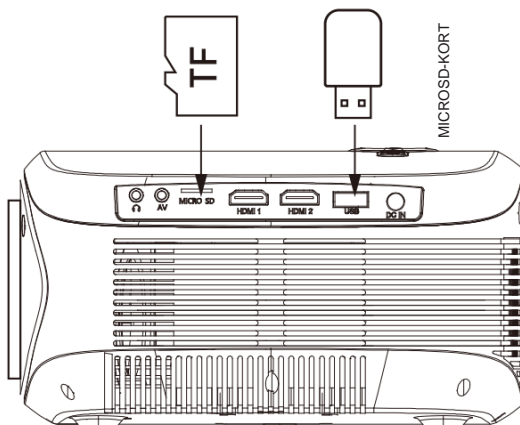





Følg billedet nedenfor for at tilslutte en USB-stick og et microSD-kort.



Sluk projektoren, før du tilslutter USB-sticken/microSD-kortet.













Brug af et microSD-kort eller en USB-stick

Tilslut USB-/microSD-enheden:

1. Slut enheden, før du tilslutter en USB-stick/et microSD-kort.
2. Slut USB-enheden til USB-porten.
3. Tryk efter tilslutningen på knappen  for at tænde projektoren. Lysdioden for strøm lyser grønt.
4. Tryk på knappen  **SOURCE** (KILDE) for at aktivere og bruge knapperne  til at søge i tilstanden MEDIAPLAYER (MEDIÆAFSPILLER).
5. Brug efter valget knapperne  for at søge i ikonet MUSIC/PHOTO/MOVIE (MUSIK/FOTO/FILM), og tryk på knappen  for at åbne. Brug om nødvendigt knappen  for at vælge microSD-kortet eller USB-sticken, og tryk på knappen  for at åbne.
6. Brug knapperne  til at søge efter den korrekte fil, og tryk på knappen  for at forhåndsvisse afspilningsfilen. Tryk på knappen  på enheden eller på knappen  på fjernbetjeningen for at starte afspilningen.

7. Tryk på knappen  for hurtigt at søge fremad eller baglæns.
8. Tryk på knappen  for at søge efter næste eller forrige fil.
9. Tryk på knappen  under afspilningen for at sætte afspilningen på pause, og tryk igen for at fortsætte.

BEMÆRK: Tryk først på knappen  for at slukke strømmen. Nu kan du fjerne USB-/microSD-kortenheden.

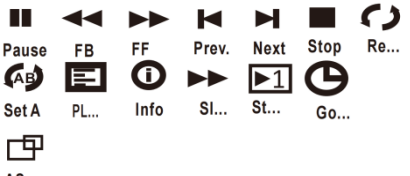
Undermenu på skærmen til fotos	
<ol style="list-style-type: none"> 1. Tryk under afspilningen af fotos på knappen  for at få vist flere funktioner (figur 1). 2. Brug knappen  til at vælge et ikon, og tryk på knappen  for at afspille den specielle funktion. 	<p style="text-align: center;">Figur 1.</p>  <p>Pause Prev. Next Stop Re... music Source PL... Info</p> <p>Rotate Rotate Zo... Zo... M...</p>
Undermenu på skærmen til musik	
<ol style="list-style-type: none"> 3. Tryk under afspilningen af musik på knappen  for at få vist flere funktioner (figur 2). 4. Brug knappen  til at vælge et ikon, og tryk på knappen  for at afspille den specielle funktion. 	<p style="text-align: center;">Figur 2.</p>  <p>Pause FB FF Prev. Next Stop Re... Set A</p> <p>MUTE PL... Info Go...</p>
Undermenu på skærmen til film	
<ol style="list-style-type: none"> 5. Tryk under afspilningen af en film på knappen  for at få vist flere funktioner (figur 3). 6. Brug knappen  til at vælge et ikon, og tryk på knappen  for at afspille den specielle funktion. 	<p style="text-align: center;">Figur 3.</p>  <p>Pause FB FF Prev. Next Stop Re...</p> <p>Set A PL... Info Sl... St... Go...</p> <p>AS...</p>

Brug Bluetooth-afspilning

Parring med trådløse Bluetooth-højtalere eller lyd bjælke

BEMÆRK: Når projektoren tændes første gang, er Bluetooth slået til som standard. Bluetooth kan slås til eller fra i menuen for valgmuligheder.

1. Aktivér Bluetooth på modtageren (eksterne højttalere, lyd bjælke osv.), som du ønsker at tilslutte. *Enheder såsom smartphones, tabletter eller computere er ikke Bluetooth-modtagere og kan ikke tilsluttes projektoren. For at undgå forvirring skal du deaktivere Bluetooth på alle modtagere, som ikke skal tilsluttes.*
2. Tænd projektoren, og kontrollér, at Bluetooth på projektoren er slået til (se bemærkning ovenfor). Projektoren søger nu efter Bluetooth-enheder i nærheden, som kan tilsluttes, og begynder automatisk parringen.
3. Efter parringen angiver Bluetooth-modtageren, at den er tilsluttet, normalt med et bip eller en anden hørlig lyd. *Se brugermanualen til din Bluetooth-modtager, hvis du ønsker flere oplysninger.*
4. Efter tilslutningen viser projektoren Bluetooth-modtagerens navn i øverste højre hjørne af skærmen med hovedmenuen, og lyden afspillet fra projektoren kan nu høres via Bluetooth-modtageren.

Projektoren og Bluetooth-højtalerne opretholder parringen efter den første parring, medmindre brugeren manuelt annullerer parringen, eller parringen annulleres på grund af en nulstilling af en af enhederne. Gentag trinnene ovenfor, hvis dette sker, eller hvis du oplever, at en af enhederne ikke kan oprette forbindelse.

“Dette produkt har en Bluetooth sende-funktion, du kan ikke modtage lyd via Bluetooth med det: Det betyder, at du kan sende trådløse Bluetooth lydsignaler til en ekstern enhed, som fx en Bluetooth-højtaler, Bluetooth-hovedtelefoner, lydssystem med Bluetooth-modtagelse...”

Advarsel om lydforsinkelse under Bluetooth-overførsel

Du kan muligvis opleve en lille forsinkelse mellem billedet i en film og lyden, som du overfører.

Det skyldes, at der bruges forskellige Bluetooth-chipsæt i LCD-projektoren og din lydenhed (højtaler eller hovedtelefon).

Du kan forsøge at afbryde og oprette forbindelse til lydenheden et par gange, men hvis problemet ikke kan løses, er det bedre, at du tilslutter den eksterne højtaler eller hovedtelefon via et kabel sat i lydudgangsstikket (1)

Brug af Projektormenu 1.0

Tryk på knappen  for at åbne projektormenuen. Tryk igen for at vende tilbage til forrige tilstand.

Billedtilstand	Standard
Kontrast	50
Lysstyrke	50
Farve	50
Skarphed	50
Farvetone	50
Farvetemperatur	Middel
Skærmformat	Automatisk
Støjreduktion	Middel
Skærm	

Brug knapperne  for at vælge et element.

Det valgte element vises i øverste højre hjørne af skærmen.

1. Billedtilstand

Select Vivid (Levende), User (custom) (Bruger (brugerdefineret)), Soft (Blød) eller Standard

2. Kontrast, lysstyrke osv.

Indstil billedtilstand til "User" (Bruger) for at justere indstillingerne. Tint (Farvetone) kan kun justeres i AV og NTSC IND

3. Farvetemperatur

Vælg Warm (Varm), Cool (Kølig) eller Medium (Middel).

4. Skærmformat

Vælg 16:9, 4:3 eller Auto (Automatisk)

5. Støjreduktion

Vælg Off (Fra), Low (Lav), Middle (Middel), High (Høj) eller Default (Standard)

6. Skærm

Kan kun justeres i VGA-tilstand

Skærmformat	
4:3	Signalet i et projiceringsbillede i skærmformatet 4:3.
16:9	Signalet i et projiceringsbillede i skærmformatet 16:9.

Brug af Projektormenu 2.0

Tryk på knappen  for at åbne projektormenuen. Tryk igen for at vende tilbage til forrige tilstand.

Lydtilstand	Standard
Diskant	50
Bas	50
Balance	0
Automatisk lydstyrke	Fra

Brug knapperne  for at vælge et element.
Det valgte element vises i øverste højre hjørne af skærmen.

1. **Lydtilstand**

Vælg Music (Musik), Movie (Film), User (custom) (Bruger (brugerdefineret)), Sport eller Standard.

2. **Diskant og bas**

Indstil lydtilstanden til "User" (Bruger) for at justere indstillingerne.

3. **Balance**

Justér lydbalancen.

Lydtilstand – bruger	Parameter
Diskant	0-100
Bas	0-100

Brug af Projektormenu 3.0

Tryk på knappen  for at åbne projektormenuen. Tryk igen for at vende tilbage til forrige tilstand.

OSD-sprog	Dansk
Bluetooth	
Gendan fabriksindstillinger	
Rotér panel	0
Oplysninger	

Brug knapperne  for at vælge et element.

Det valgte element vises i øverste højre hjørne af skærmen.

1. **OSD-sprog**

Vælg andet sprog. Følg figuren nedenfor.

2. **Bluetooth**

Slå Bluetooth til og fra.

3. **Gendan fabriksindstillinger**

Vælg Y (J) eller N.

4. **Rotér panel**

Vælg rotér 0, rotér 1, rotér 2, rotér 3.

5. **OPLYSNINGER**

Viser oplysninger om enheden som nedenfor.

Specifikationer

Type af lyskilde	LED
Bluetooth-version	V5.0
Lysstyrkeoutput	LED-pære, 9.000 lumen Output af hvidt lys, 250 lumen
Indbygget skærmopløsning	1920 x 1080
Videopløsning understøttet af HDMI-indgang.	1080p, 1080i, 720p, 576i, 480p og 480i
Strømforbrug	90 W ved drift, 0,8 W i standby
Strømindgang med medfølgende adapter	19 V jævnstrøm, 4,75 A
Jævnstrømsindgang med medfølgende adapter	Indgangsvekselstrøm 100-240 V, 50/60 Hz Udgangsjævnstrøm på 19 V, 4,75 A
Skærmfarve	7.000K-8.000K
Projiceringsstørrelse	35-165 tommer
Signalport	AV/HDMI
USB-port	Understøtter USB-enheder på op til 32 GB Understøttede formater: mpeg1, mpeg2, mpeg4, mp3, jpeg
SD-kort	Understøtter SD-kort på op til 32 GB Understøttede formater: mpeg1, mpeg2, mpeg4, mp3, jpeg
Vægt	1,66 kg
Mål	354 x 197 x 110 mm

Brug kun den strømforsyning, der er angivet i betjeningsvejledningen.

Information	Værdi
Producentens navn eller varemærke, kommercielle registrering og adresse	SHENZHEN TEKA TECHNOLOGY CO., LTD. BUILDING A, NO. 21, XIFU ROAD, RED STAR COMMUNITY, SONGGANG STREET, BAOAN DISTRICT, SHENZHEN, GUANGDONG PROVINCE, 5181G5 KINA
Modelnr.	TEKA-EA1900475
Indgangsspænding	100-240 V vekselstrøm
AC-indgangsfrekvens	50/60 Hz
Udgangsspænding	19 V
Udgangsstrøm	4,75 A
Udgangseffekt	90 W
Gns. aktiv effektivitet	89,8 %

Effektivitet ved lav belastning (10 %)	91,3 %
Strømforbrug ved ingen belastning	0,15 W

FEJLFINDING

Du bedes tjekke følgende tabel, før du kontakter kundeservice.

Der vises intet billede, eller beskeden "No Signal" (Intet signal) vises	<ol style="list-style-type: none">1. Lysdioden for strøm er tændt. Kontrollér, at projektoren er sat til elnettet, at stikkontakten er tændt, og tryk derefter på tænd/sluk-knappen på projektoren, hvis lysdioden ikke lyser.2. Kontrollér, at linsedækslet er fjernet.3. Kontrollér, at kablerne er forsvarligt sat i i henhold til brugervejledningen.4. Billedkilden er muligvis ikke indstillet korrekt. Tryk på knappen til kilde på kontrolpanelet eller fjernbetjeningen for at vælge den korrekte indstilling.5. Kontrollér i menusektionen under videoindgangssignalet, at det er indstillet korrekt.
Lampen (pæren) slukkes efter en periode	<p>Lyser lysdioden for advarsel rødt? Hvis den gør det, overopheder projektoren, hvilket tænder lysdioden automatisk.</p> <ol style="list-style-type: none">1. Lad projektoren køle af i et stykke tid.2. Kontrollér derefter, at ventilationsåbningerne ikke er blokerede.3. Kontrollér, at luftfilteret er rent. Rengør om nødvendigt.4. Tænd projektoren. <p>Bed din supportudbyder om hjælp, hvis problemet fortsætter.</p>
Billedet er bredere i toppen og i bunden af skærmen	Det kaldes trapez og skyldes, at projiceringsvinklen ikke er lodret i forhold til skærmen. Justér billedet med projektorens indbyggede trapezfunktion.
Pletter på skærmen	Rengør linsen med en støvsuger. Bed din supportudbyder om hjælp, hvis rengøring ikke løser problemet.
Lysstyrken i billedet er svag	Det skyldes muligvis det omgivende lys i værelset. Er dette ikke tilfældet, skal du muligvis udskifte lampen (pæren).
Forsinkelse mellem billede og lyd i Bluetooth	Det skyldes, at der bruges forskellige Bluetooth-chipsæt i LCD-projektoren og din lydenhed (højtaler eller hovedtelefon via kabel over lydudgangsstikket (1))

Garanti

Lenco tilbyder service og garanti i overensstemmelse med europæisk lovgivning, hvilket betyder, at i tilfælde af reparation (både under og efter garantiperiodens udløb) bør du kontakte din lokale forhandler.

Vigtig meddelelse: Det er ikke muligt at sende produktet direkte til Lenco, hvis det kræver reparation.

Vigtig meddelelse: Hvis enheden åbnes eller på nogen måde tilgås af et ikke-godkendt servicecenter, bortfalder garantien.

Denne enhed er ikke egnet til professionel brug. I tilfælde af professionel brug bortfalder alle garantiforpligtelser fra producentens side.

Ansvarsfraskrivelse

Firmware og/eller hardwarekomponenter opdateres regelmæssigt. Derfor kan visse dele af vejledningen, specifikationerne og illustrationerne i vejledningen variere en smule fra dit faktiske produkt. Alle elementer, der beskrives i denne vejledning, er kun til illustration og gælder måske ikke i den givne situation. Ingen juridisk ret eller rettighed kan opnås fra beskrivelsen i denne vejledning.

Bortskaffelse af udtjente enheder



Dette symbol angiver, at det relevante elektriske produkt eller batteri indenfor Europa ikke må bortskaffes med almindeligt husholdningsaffald. For at sikre korrekt affaldsbehandling af produktet og batteriet skal du bortskaffe dem i overensstemmelse med gældende lokal lovgivning om bortskaffelse af elektrisk udstyr eller batterier. På den måde hjælper du med at bevare naturressourcer og forbedre miljøbeskyttelsen indenfor behandling og bortskaffelse af elektrisk affald (Direktiv om affald af elektrisk og elektronisk udstyr).

OVERENSSTEMMELSESERKLÆRING

Hermed erklærer Commaxx, at radioudstyrstypen [Lenco LPJ-900] er i overensstemmelse med direktiv 2014/53/EU. EU-overensstemmelseserklæringens fulde tekst kan findes på følgende internetadresse:

https://commaxx-certificates.com/doc/lpj-900_doc.pdf

Type RF	Frekvensområde (MHz)	Effekt (dBm)
Bluetooth	2402-2480	< 6

Service

Gå ind på www.lenco.com for at få yderligere oplysninger og support fra vores helpdesk

Commaxx B.V., Wiebachstraat 37, NL-6466 NG Kerkrade, Holland.

VAR FÖRSIKTIG:

Att använda kontroller eller justeringar eller utföra andra förfaranden än de som anges häri kan leda till att du utsätts för farlig strålning.

FÖRSIKTIGHETSÅTGÄRDER INNAN ANVÄNDNING**HA DESSA INSTRUKTIONER I ÅTANKE:**

1. Täck inte över eller blockera några ventilationsöppningar. När enheten placeras på en hylla bör det lämnas 5 cm ledigt utrymme runt hela enheten.
2. Montera i enlighet med den medföljande användarmanualen.
3. Håll enheten borta från värmekällor såsom radiatorer, värmare, spisar, ljus och andra värmegenererande produkter eller öppen eld. Apparaten kan endast användas i måttliga klimat. Extremt kalla eller varma omgivningningar bör undvikas. Drifttemperatur mellan 0 och 35 °C.
4. Undvik att använda enheten nära starka magnetfält.
5. Elektrostatisk urladdning kan störa den normala användningen av den här enheten. Återställ och starta om enheten enligt instruktionsboken om så är fallet. Hantera försiktigt och använd i en statiskt fri miljö vid filöverföring.
6. Varning! För aldrig in ett föremål i produkten genom ventilerna eller öppningarna. Högspänning flödar genom produkten och om du för in ett föremål kan det orsaka elektriska stötar och/eller kortslutning av interna komponenter. Spill inte vatten eller vätska på produkten av samma anledning.
7. Använd inte i våta eller fuktiga områden såsom badrum, ångfyllda kök eller i närheten av simbassänger.
8. Apparaten får inte utsättas för dropp eller stänk och se till att inga föremål fyllda med vätskor såsom vaser placeras på eller i närheten av den.
9. Använd inte den här enheten när kondens kan uppstå. När enheten används i ett varmt och fuktigt rum kan vattendroppar eller kondens uppstå inuti enheten och enheten kanske inte fungerar som den ska. Låt enheten vara avstängd i en eller två timmar innan du slår på strömmen igen. Enheten ska vara torr innan strömmen slås på.
10. Även om denna enhet tillverkas med största omsorg och kontrolleras flera gånger innan den lämnar fabriken är det fortfarande möjligt att problem kan uppstå vilket gäller alla elektriska apparater. Om du märker rök, kraftig uppbyggnad av värme eller andra oväntade fenomen ska du omedelbart dra ur kontakten ur eluttaget.
11. Enheten måste drivas med en strömkälla såsom anges på de särskilda märkningskraven. Kontakta din återförsäljare eller lokala elbolag om du är osäker på vilken typ av strömförsörjning som används i ditt hem.

12. Håll borta från gnagare. Gnagare tycker om att bita på elkablar.
13. Använd en mjuk och torr trasa för att rengöra enheten. Använd inte lösningsmedel eller bensinbaserade vätskor. För att ta bort allvarliga fläckar kan du använda en fuktig trasa med utspätt rengöringsmedel.
14. Leverantören ansvarar inte för skador eller förlorade data orsakade av fel, missbruk, modifiering av enheten eller batteribyte.
15. Avbryt inte anslutningen när enheten formaterar eller överför filer. Data kan då bli skadade eller förloras.
16. Om enheten har en funktion med USB-uppspelning bör USB-minnet anslutas direkt till enheten. Använd inte en USB-förlängningskabel eftersom den kan orsaka störningar som kan leda till att data tappas bort.
17. Klassificeringsetiketten har markerats på apparatens undersida eller baksida.
18. Den här enheten är inte avsedd för att användas av personer (inklusive barn) med fysiska, sensoriska eller psykiska funktionshinder eller brist på erfarenhet och kunskap såvida de inte är under övervakning av eller har fått instruktioner om korrekt användning av enheten av den person som ansvarar för deras säkerhet.
19. Den här produkten är endast avsedd för icke-professionell användning och inte för kommersiellt eller industriellt bruk.
20. Se till att enheten är justerad till en stabil position. Skador orsakade av att använda den här produkten i ett instabilt läge med vibrationer eller stötar eller av att inte följa någon annan varning eller försiktighetsåtgärd i denna användarmanual täcks inte av garantin.
21. Ta aldrig bort höljet på denna apparat.
22. Placera aldrig apparaten på annan elektrisk utrustning.
23. Låt inte barn ha tillgång till plastpåsar.
24. Använd endast tillbehör som anges av tillverkaren.
25. Överlåt all service till kvalificerad servicepersonal. Service krävs när apparaten har skadats på något sätt såsom på strömkabeln eller strömkontakten, när vätska har spillts eller föremål fallit in i den, när den har utsatts för regn eller fukt och inte fungerar normalt eller har tappats.
26. Långvarig exponering för höga ljud från personliga musikspelare kan leda till tillfällig eller permanent hörselnedsättning.
27. Om produkten levereras med strömkabel eller nätadapter:
 - Koppla bort nätadaptern och hänvisa service till kvalificerad personal om ett problem uppstår.
 - För att helt koppla bort strömtillförseln ska apparatens strömkontakten kopplas bort från elnätet eftersom frånkoppling av enheten är via dess strömkontakt.

- Trampa inte på nätadaptern och kläm den inte. Var mycket försiktig och då särskilt nära kontakter och kabelns uttag. Placera inte tunga föremål på nätadaptern då detta kan skada den. Håll hela enheten utom räckhåll för barn! När de leker med strömkabeln kan de skada sig själva.
 - Koppla ur denna enhet under åskväder eller när den inte används under en längre period.
 - Eluttaget måste finnas nära utrustningen och måste vara lättillgängligt.
 - Överbelasta inte eluttaget eller förlängningsladdar. Överbelastning kan orsaka brand eller elektriska stötar.
 - Enheter med klass 1-konstruktion bör anslutas till ett vägguttag med skyddsjord.
 - Enheter med klass 2-konstruktion kräver ingen jordad anslutning.
 - Håll alltid i kontakten när du drar ut den ur vägguttaget. Dra inte i strömkabeln. Detta kan orsaka en kortslutning.
 - Använd inte en skadad strömkabel, strömkontakt eller ett löst vägguttag. Om du gör detta kan det orsaka brand eller elektriska stötar.
28. Om produkten innehåller eller levereras med en fjärrkontroll som innehåller mynt/cellbatterier:
- Varning:
- "Svälj inte batterier då kemiska brännskador" eller motsvarande kan uppstå.
 - [Fjärrkontrollen som medföljer] Den här produkten innehåller ett mynt/knappcells batteri som om det sväljs kan orsaka allvarliga interna brännskador på bara två timmar och kan leda till dödsfall.
 - Håll nya och använda batterier borta från barn.
 - Om batterifacket inte går att stänga ordentligt bör du sluta använda produkten och hålla den borta från barn.
 - Om du tror att batterier har svalts eller finns någonstans i kroppen ska du omedelbart söka läkarvård.
29. Varning om användning av batterier:
- Explosionsrisk om batteriet byts ut felaktigt. Byt endast ut mot samma eller motsvarande typ.
 - Batteriet får inte vid användning, förvaring eller transport utsättas för extremt höga eller låga temperaturer samt lågt lufttryck vid hög höjd.
 - Att byta ut ett batteri mot en felaktig typ kan leda till en explosion eller läckage av brandfarlig vätska eller gas.

- Kassering av ett batteri i eld, en varm ugn, mekaniskt krossning eller skärning av det kan resultera i en explosion.
- Att lämna ett batteri i en omgivning med extremt hög temperatur kan resultera i en explosion eller läckage av brandfarlig vätska eller gas.
- Ett batteri som utsätts för extremt lågt lufttryck kan leda till en explosion eller läckage av brandfarlig vätska eller gas.
- Miljöaspekterna bör uppmärksammas när det gäller kassering av batterier.

MONTERING

- Packa upp alla delar och ta bort skyddsmaterialet.
- Anslut inte enheten till elnätet innan du kontrollerar nätspänningen och att alla andra anslutningar har gjorts.

Anslut inte enheten till elnätet innan du kontrollerar nätspänningen och att alla andra anslutningar har gjorts. Förpackningen innehåller:



Huvudenhet



Fjärrkontroll
(2 st AAA-
batterier ingår
ej)

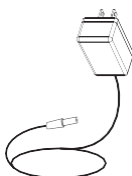

Nätadapter

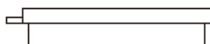

Linsskydd



Bruksanvisning

Ta bort och stänga linsskyddet

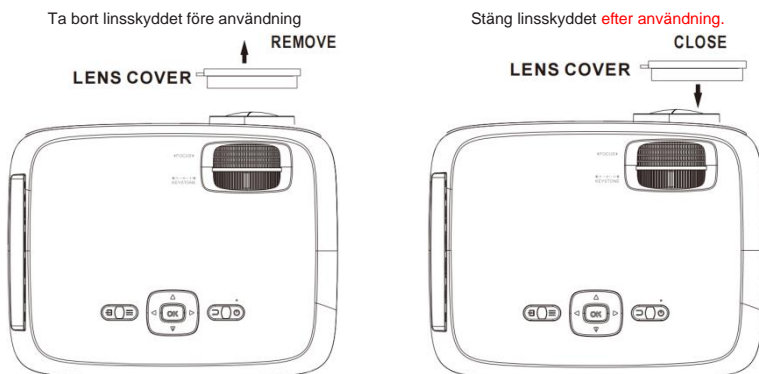

EN	SW
LENS COVER	LINSSKYDD
REMOVE	TA BORT
CLOSE	STÄNG

Placera projektorn

Projektorn kan installeras i fyra olika konfigurationer (se bilden nedan):

Bordsmontering, framför:

Välj denna placering när projektorn är placerad framför duken. Detta är det vanligaste sättet att placera projektorn. Det går snabbt och gör den enkel att flytta.



BORD, FRAMFÖR

Takmontering, framför:

Välj denna placering när projektorn är monterad upp och ner i taket framför duken.

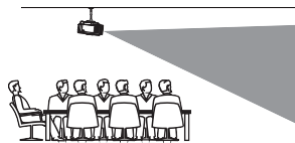

TAK, FRAMFÖR

OBS: Ett projektorfäste krävs för att montera projektorn i taket.

Bordsmontering, bakom:

Välj denna placering om du vill placera projektorn bakom duken.

OBS: En speciell bakprojektionsduk krävs.



BORD, BAKOM

Takmontering, bakom:

Välj denna placering när projektorn är monterad upp och ner i taket bakom duken.

OBS: Ett projektorfäste och en bakprojektionsduk krävs för att montera projektorn i taket.

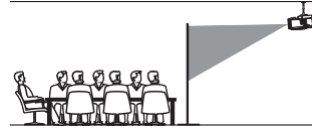

TAK, BAKOM

Minska bildförvrängningen

Vi rekommenderar att projektorn flyttas så nära dukens mitt som möjligt.

Fyrkant/rektangel



Screen



Projector

EN	SW
Screen	Duk
Projector	Projektor

Avstånd mellan projektorn och duken

Mät avståndet mellan projektorn och den plats där du vill placera duken. Detta är projektionsavståndet och dukens diagonal, angiven i tum.

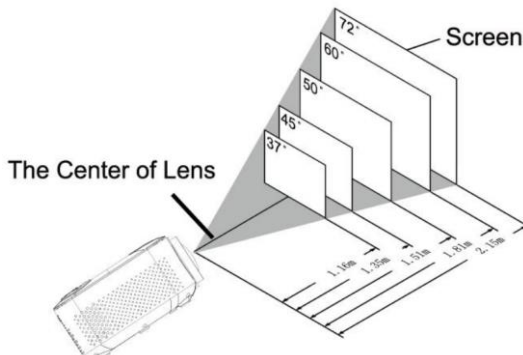

EN	SW
The Center of Lens	Linsens mitt
Screen	Duk

Dukens diagonal i tum	Dukens diagonal i cm	Projektionsavstånd i tum	Projektionsavstånd i cm
37	94	46	116
45	114	53	135
50	127	59	151
60	152	71	181
72	183	85	215
100	254	142	360

Placera projektorn i taket

Vid takmontering ska du köpa ett projektorfäste som rekommenderas för användning med denna projektor och följa anvisningarna som medföljer fästet. Innan projektorn installeras i taket ska det kontrolleras att takets hållfasthet är tillräcklig för projektorns och fästets vikt. Rådfråga en installatör om du är osäker.

OBS: Projektorfäste och skruv(ar) ingår inte

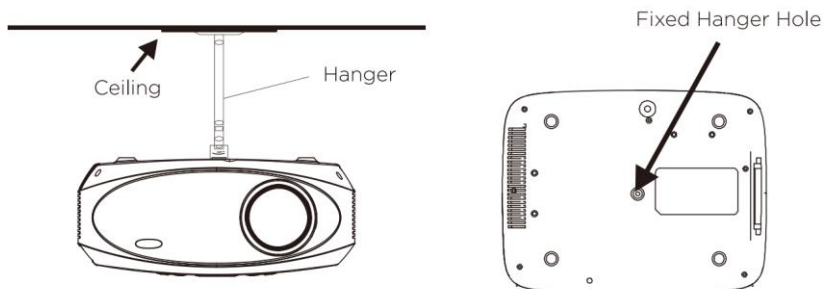

EN	SW
Ceiling	Tak
Hanger	Takfäste
Fixed Hanger Hole	Fast upphängningshål

Ställa in den vertikala positionen

Följ bilden nedan för att ställa in den vertikala positionen.

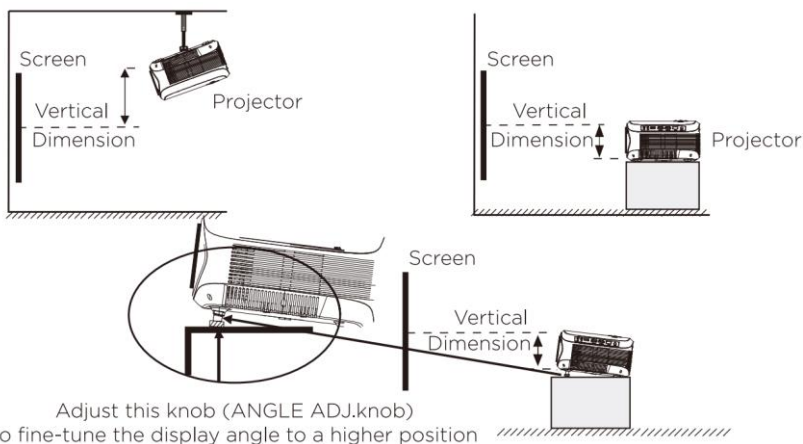

EN	SW
Screen	Duk
Vertical Dimension	Vertikalt avstånd
Projector	Projektor
Adjust this knob (ANGLE ADJ.knob) to fine-tune the display angle to a higher position	Vrid på det här vredet (VINKELINST.) om du vill finjustera visningsvinkeln till ett högre läge.

Ställa in fokus och keystone

Följ bilden nedan för att justera skärpan och keystone på duken.

Ställ in skärpan genom att vrida kontrollratten medan du tittar på bildpixlarna nära dukens mittpunkt. Optimal skärpa erhålls när pixlarna syns tydligt. Beroende på projektdukens storlek kan skärpan vid dukens kanter vara mindre skarp än mitt på duken.

FOCUSADJ. KNOB
Then sharpen the image by rotating focus knob.



FOKUSINSTÄLLNINGS- VRED Gör sedan bilden skarp genom att vrida på fokusvredet.

En keystonebild skapas när projektorstrålen projiceras i en vinkel på duken. Keystone-korrigering återställer den förvrängda bilden till en rektangulär eller kvadratisk form.

TRAPEZOIDAL ADJ. KNOB

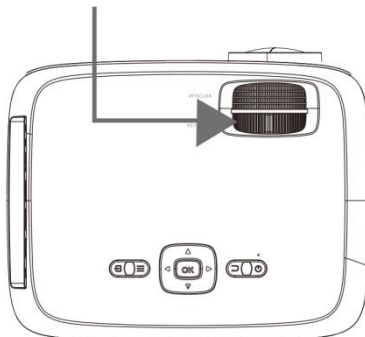

KEYSTONE-INST.- VRED

Fjärrkontrollens reglage

- På/av**
Tryck för att slå PÅ.
Håll intryckt för att stänga AV.
- ◀◀ Föregående/nästa ▶▶**
Tryck för att hoppa mellan kapitel eller spår.
- Stopp**
Tryck för att stoppa uppspelningen.
- FLIP (vänd)**
Tryck för att vända bilden som visas 180 grader.
- ▶|| Uppspelning/paus**
Tryck för att spela upp eller pausa ett enskilt kapitel eller spår.
- Pilar/OK**
Tryck för att navigera och bekräfta val i Inställningar och andra menyer.
- MENU**
Tryck för att komma till projektorns inställningar.
- Gå till/sifferknappsats**
Tryck för att ange specifika kapitel- eller spårnummer. Tryck på uppspelningsknappen för att börja spela upp.

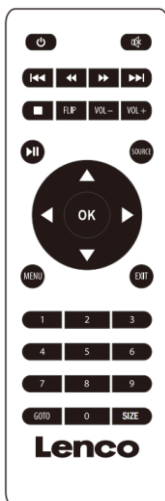

Ljudlös

Tryck för att stänga av ljudet.

◀◀ Framåt/bakåt ▶▶

Tryck för att bläddra i ett enskilt kapitel eller spår.

VOL+/VOL-

Tryck för att justera ljudnivån.

Source

Tryck för att välja mediakälla (AV, PC, HDMI, MEDIA).

Exit

Tryck för att gå ur meny.

Size

Tryck för att växla bildförhållande mellan 16:9/4:3

Sätta i/ta ur fjärrkontrollens batteri

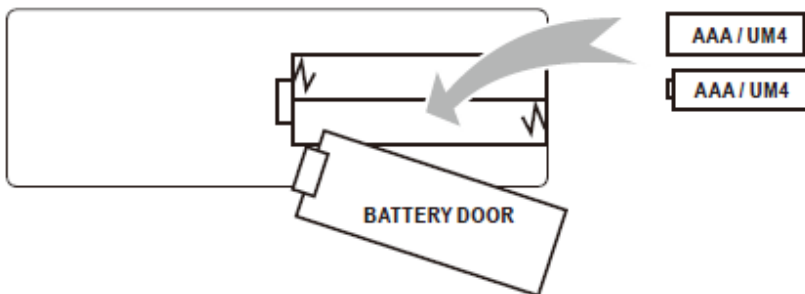

Ta bort locket till batteriluckan på fjärrkontrollens baksida genom att försiktigt skjuta upp det. Batterilocket kan sedan tas bort. Sätt i rätt batterier (2 st AAA-batterier, medföljer ej) och observera polaritetsmarkeringarna. Sätt tillbaka locket igen.

OBS:

- Batterierna får inte utsättas för kraftig värme som direkt solljus och eld.
- Var uppmärksam på rätt polaritet när du sätter i batterierna
- Blanda inte gamla och nya batterier.
- Använd endast batterier av typ AAA/LR03/UM4
- Kasta inte batterier i eld eftersom de kan explodera. Försök aldrig ladda ett engångsbatteri.
- Blanda inte alkaliska batterier, standardbatterier (kol-zink) eller uppladdningsbara batterier (nicd, NiMH, etc.).

Förklaring

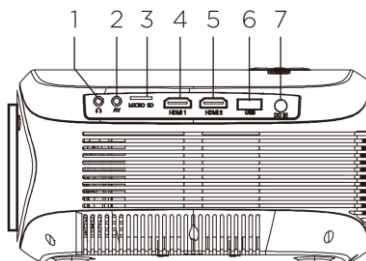
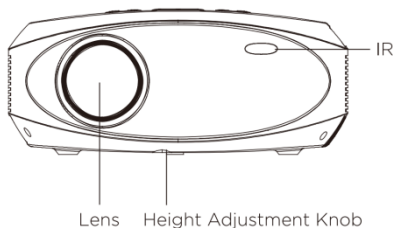
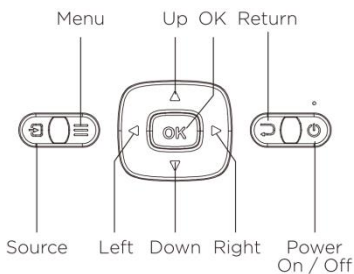
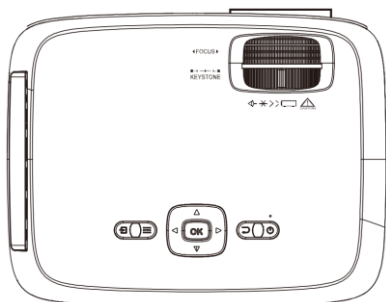

EN	SW
Menu	Meny
Up	Upp
OK	OK
Return	Tillbaka
Source	Källa
Left	Vänster
Down	Ned
Right	Höger
Power On / Off	Ström på/av
IR	IR
Lens	Lins
Height Adjustment Knob	Vred för höjdställning

Grundläggande användning

- | | |
|--------------------------|------------------|
| 1. 3,5 mm ljudutgång | 5. HDMI-ingång 2 |
| 2. 3,5 mm AV-ingång | 6. USB-port |
| 3. Port för MicroSD-kort | 7. DC-ingång |
| 4. HDMI-ingång 1 | |

Reglage

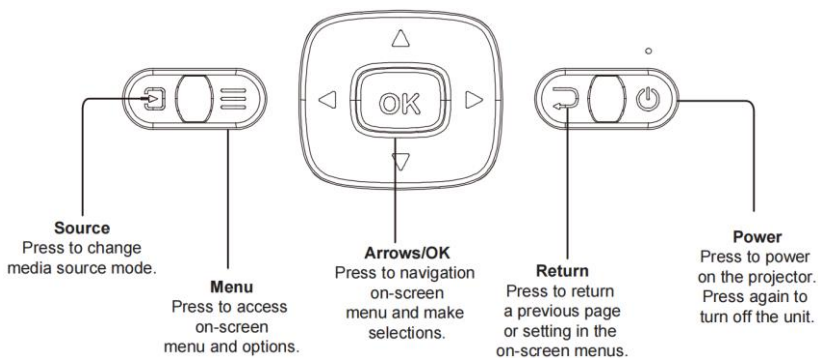

EN	SW
Source	Källa
Press to change media source mode.	Tryck för att ändra läge för mediakällan.
Menu	Meny
Press to access on-screen menu and options.	Tryck för att komma till menyn och alternativen på skärmen.
Arrows/OK	Pilar/OK
Press to navigation on-screen menu and make selections.	Tryck för att navigera i skärmens meny och göra val.
Return	Tillbaka
Press to return a previous page or setting in the on-screen menus.	Tryck för att gå tillbaka till en tidigare sida eller inställning i menyerna på skärmen.
Power	På/av
Press to power on the projector. Press again to turn off the unit.	Tryck för att slå på projektorn. Tryck igen för att stänga av enheten.

Installera nätadaptern

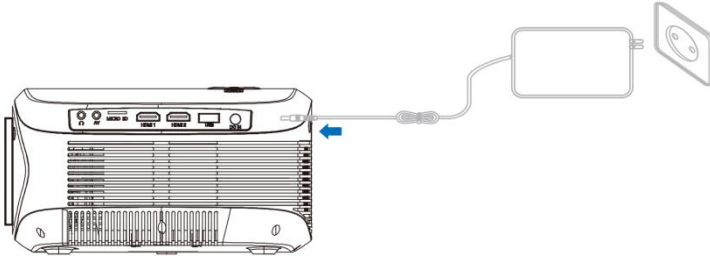

Följ bilden nedan för att ansluta nätadaptern.

Anslut först den runda kontakten till projektorn och sedan adaptern till elnätet.



Ansluta HDMI

Följ bilden nedan för att ansluta en enhet med en HDMI-kabel.

1. Stäng av projektorn innan du ansluter HDMI-kabeln.
2. Efter anslutning trycker du på knappen  för att slå på projektorn. Strömindikatore börjar lysa GRÖNT
3. Tryck på knappen  **SOURCE** för att gå till HDMI-läge. Videon från HDMI-enheten visas på projektorduken. Det finns två HDMI-ingångar. HDMI1-gränssnittet motsvarar HDMI 1 i läget SOURCE och HDMI2-gränssnittet motsvarar HDMI 2 i läget SOURCE.
4. Tryck på knappen  så stängs enheten av.

Signalgång för HDMI HD

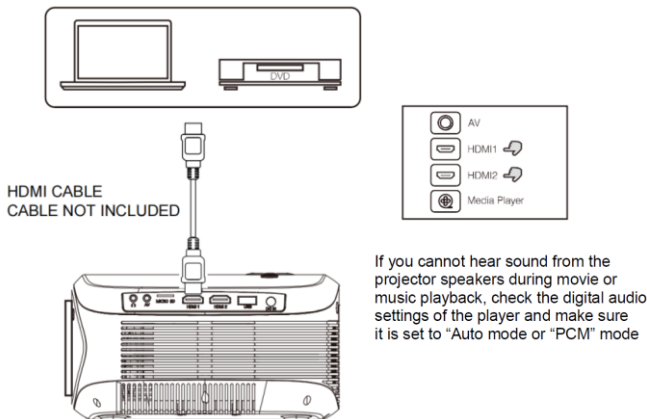



EN	SW
HDMICABLE CABLE NOT INCLUDED	HDMI-KABEL INGÅR EJ
If you cannot hear sound from the projector speakers during movie or music playback, check the digital audio settings of the player and make sure it is set to "Auto mode or "PCM" mode	Om du inte hör något ljud från projektorns högtalare under film- eller musikuppspelning ska du kontrollera spelarens digitala ljudinställningar och se till att den är inställd på "Auto mode" eller "PCM mode".

- Använda en MHL-HDMI-kabel:
Den här projektorn är kompatibel med MHL-kablar. Det betyder att du kan ansluta din smartphone eller surfplatta (om denna är MHL-kompatibel) och streama i HD från din smartphone eller surfplatta till projektorn med en MHL-kabel (ingår ej).
- Använda en Chromecast-dongel:
HDMI-kontakterna är kompatibla med användning av Chromecast-dongel så att du kan streama trådlöst från din smartphone eller surfplatta

Ansluta en AV-källa

Följ bilden nedan för att ansluta en enhet med en AV-kabel.

1. Stäng av enheten innan du ansluter AV-kabeln.
2. Använd AV-kabeln för att ansluta en enhet som bilden nedan visar.

3. Efter anslutning trycker du på knappen  för att slå på projektorn. Strömindikatorn börjar lysa GRÖNT
4. Tryck på knappen  SOURCE för att gå till AV-läge. Videon från AV-enheten visas på projektorduken.
5. Tryck på knappen  så stängs enheten av.

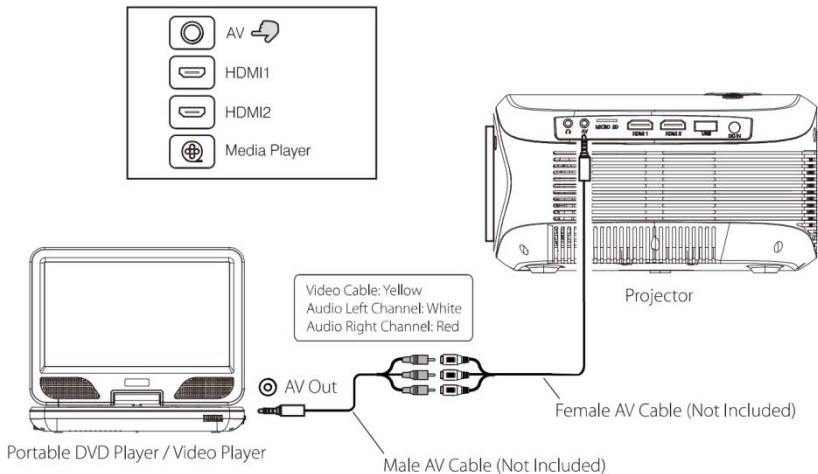

EN	SW
Portable DVD Player/Video Player	Bärbar DVD-spelare/videospelare
AV Out	AV ut
Video Cable: Yellow	Videokabel: Gul
Audio Left Channel: White	Ljud vänster kanal: Vit
Audio Right Channel: Red	Ljud höger kanal: Röd
Male AV Cable (Not Included)	AV-kabel, hane (ingår ej)
Female AV Cable (Not Included)	AV-kabel, hona (ingår ej)
Projector	Projektor

Ansluta en ljudenhet

Följ bilden nedan för att ansluta en enhet med en ljudkabel.

1. Tryck på knappen  för att stänga av strömmen till projektorn innan du ansluter.
2. Använd ljudkabeln för att ansluta en enhet som bilden nedan visar.
3. När du har anslutit båda enheterna kommer du att höra ljudet genom den anslutna enheten.
4. Stäng av båda enheterna efter användning.

Stationsförstärkare

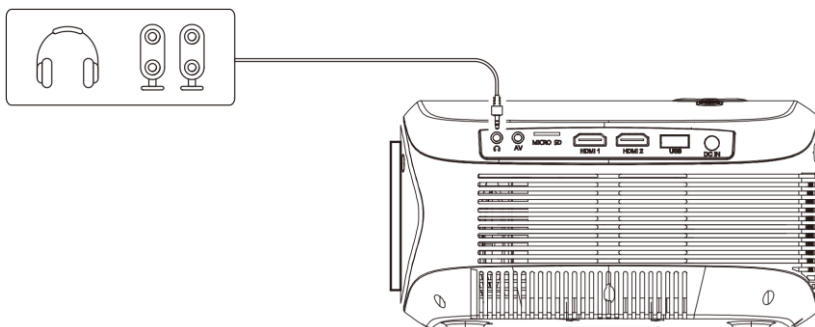

Ansluta USB-enhet och MicroSD-kort ”TF-kort”





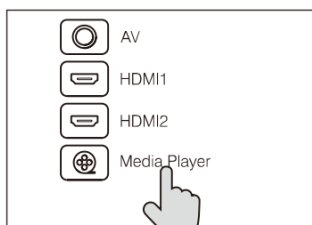
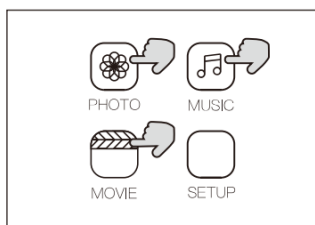
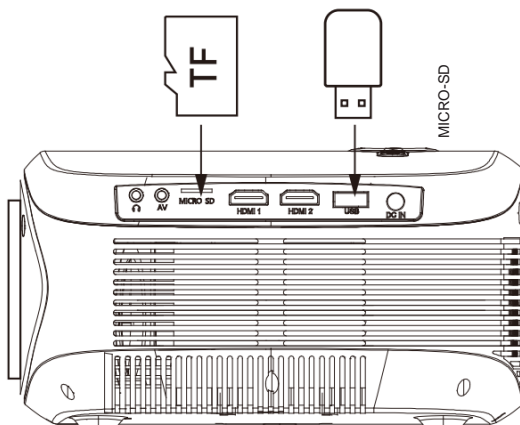

Följ bilden nedan för att ansluta ett USB-minne och ett MicroSD-kort.







Stäng av projektorn innan du ansluter USB-minnet/MicroSD-kortet.













Använda ett MicroSD-kort eller USB-minne

Ansluta USB-minnet/Micro SD-enheten:

1. Stäng av enheten innan du ansluter USB-minnet/MicroSD-kortet.
2. Anslut USB-enheten till USB-porten.
3. Efter anslutning trycker du på knappen  för att slå på projektorn. Strömindikatorn börjar lysa GRÖNT.
4. Tryck på knappen  **SOURCE** för att gå till mediaspelaren använd knapparna  för att bläddra i detta läge.
5. När du har gjort valet använder du knapparna  för att söka efter MUSIC/PHOTO/MOVIE-ikonen (musik/foto/film) och trycker på knappen  för att öppna. Om det behövs använder du knappen  för att välja MicroSD eller USB och trycker på knappen  för att öppna.

- Använd knapparna  för att hitta rätt fil och tryck på knappen  för att förhandsgranska uppspelningsfilen. Tryck sedan på knappen  på enheten eller på knappen  på fjärrkontrollen för att börja uppspelningen.
- Tryck på knappen  för att snabb söka framåt och bakåt.
- Tryck på knappen  för att söka efter nästa eller föregående fil.
- Under uppspelning kan du trycka på knappen  för att pausa och trycka igen för att återuppta uppspelningen.

OBS: Tryck på knappen  för att stänga av strömmen INNAN USB-enheten/MicroSD-kortet tas bort.

Undermeny på fotoskärmen	
<ol style="list-style-type: none"> När du spelar upp bilder kan du trycka på knappen  så visas fler funktioner (figur 1). Använd knappen  för att välja ikon och tryck på knappen  för att spela upp specialfunktionen. 	<p>Figur 1.</p>  <p>Pause Prev. Next Stop Re... music Source PL... Info</p> <p>Rotate Rotate Zo... Zo... M...</p>
Undermeny på musikskärmen	
<ol style="list-style-type: none"> När du spelar upp musik kan du trycka på knappen  så visas fler funktioner (figur 2). Använd knappen  för att välja ikon och tryck på knappen  för att spela upp specialfunktionen. 	<p>Figur 2.</p>  <p>Pause FB FF Prev. Next Stop Re... Set A</p> <p>MUTE PL... Info Go...</p>
Undermeny på filmskärmen	
<ol style="list-style-type: none"> När du spelar upp en film kan du trycka på knappen  så visas fler funktioner (figur 3). Använd knappen  för att välja ikon och tryck på knappen  för att spela upp specialfunktionen. 	<p>Figur 3.</p>  <p>Pause FB FF Prev. Next Stop Re...</p> <p>Set A PL... Info Sl... St... Go...</p> <p>AS...</p>

Använda Bluetooth-uppspelning

Para ihop med trådlösa Bluetooth-högtalare eller trådlös soundbar

OBS: Bluetooth är PÅ som standard när projektorn slås på för första gången. Bluetooth kan slås PÅ eller AV från menyen OPTIONS (alternativ).

1. Aktivera Bluetooth på mottagaren (externa högtalare, soundbar, etc.) som du vill ansluta till. *Enheter som smartphones, surfplattor eller datorer är inte Bluetooth-mottagare och kommer inte att ansluta till projektorn. För att undvika förvirring bör du inaktivera Bluetooth på alla mottagare som du inte vill ansluta till.*
2. Slå på projektorn och kontrollera att projektorns Bluetooth är PÅ (se anmärkning ovan). Projektorn börjar söka efter Bluetooth-enheter i närheten att ansluta till och startar automatiskt ihopparning.
3. När ihopparningen lyckats ska Bluetooth-mottagaren indikera att den är ansluten, vanligtvis med en ringsignal eller annat ljud. *Se Bluetooth-mottagarens bruksanvisning för mer information.*
4. Efter lyckad parning visar projektorn namnet på Bluetooth-mottagaren i huvudmenyns övre högra hörn och du kan höra ljudet från projektorn genom Bluetooth-mottagaren.

Efter den första ihopparningen förblir projektorn och Bluetooth-högtalarna ihopparade såvida kopplingen inte tas bort manuellt av användaren eller raderas på grund av att någon av enheterna återställs. Om detta händer eller om du upptäcker att någon av enheterna inte kan paras ihop upprepar du stegen ovan.

”Denna produkt har en funktion för överföring av Bluetooth, men det går inte ta emot något Bluetooth-ljud på den. Detta betyder att du trådlöst kan överföra en Bluetooth-ljudsignal till en extern enhet som en Bluetooth-högtalare, Bluetooth-hörlurar, ljudsystem med Bluetooth-mottagning ...”

Varning gällande ljudfördröjning under Bluetooth-överföring

Det kan förekomma en liten fördröjning mellan bilden och ljudet från den film du spelar upp.

Detta beror på att olika kretsuppsättningar för Bluetooth används i LCD-projektorn och din ljudenhet (högtalare eller hörlurar).

Du kan prova att stänga av och slå på eller återansluta ljudenheten några gånger. Om detta inte löser problemet är det bättre att ansluta en extern högtalare eller hörlurar med en kabel via ljudutgången (1).

Använda Projektormeny 1.0

Tryck på knappen  så kommer du till projektorns meny. Tryck igen för att gå tillbaka till föregående status.

Bildläge	Standard
Kontrast	50
Ljusstyrka	50
Färg	50
Skärpa	50
Färgton	50
Färgtemperatur	Medium
Sidförhållande	Auto.
Brusreducering	Mellan
Duk	

Använd knapparna  för att välja ett objekt.

Det valda objektet visas uppe till höger på skärmen.

1. Bildläge

Välj Livfull, Användare (anpassad), Mjuk eller Standard.

2. Kontrast, ljusstyrka, etc.

Ställ in Bildläge på "Användare" för att justera dessa inställningar. Färgton kan endast justeras i lägena AV och NTSC IN

3. Färgtemperatur

Välj Varm, Kall eller Mellan.

4. Sidförhållande

Välj 16:9, 4:3 eller Automatiskt

5. Brusreducering

Välj Av, Låg, Mellan, Hög eller Standard

6. Duk

Kan endast justeras i VGA-läge

Sidförhållande	
4:3	Signalen i en projiceringsbild med bildförhållandet 4:3.
16:9	Signalen i en projiceringsbild med bildförhållandet 16:9.

Använda Projektormeny 2.0

Tryck på knappen  så kommer du till projektorns meny. Tryck igen för att gå tillbaka till föregående status.

Ljudläge	Standard
Diskant	50
Bas	50
Balans	0
Automatisk volym	Av

Använd knapparna  för att välja ett objekt.
Det valda objektet visas uppe till höger på skärmen.

1. **Ljudläge**

Select Music (Välj Musik), Movie (Film), Användare (anpassad), Sport eller Standard.

2. **Diskant, bas**

Ställ in ljudläge på "Användare" för att justera dessa inställningar.

3. **Balans**

Justera ljudbalansen.

Ljudläge – Användare	Parameter
Diskant	0–100
Bas	0–100

Använda Projektormeny 3.0

Tryck på knappen  så kommer du till projektorns meny. Tryck igen för att gå tillbaka till föregående status.

OSD-språk	Svenska
Bluetooth	
Återställ grundinställningar	
Rotera panelen	0
Info	

Använd knapparna  för att välja ett objekt.
Det valda objektet visas uppe till höger på skärmen.

- 1. OSD-språk**
Välj ett annat språk. Följ bilden nedan.
- 2. Bluetooth**
Slå PÅ eller stäng AV Bluetooth.
- 3. Återställ grundinställningar**
Välj Y (ja) eller N (nej).
- 4. Rotera panelen**
Välj rotera 0, rotera 1, rotera 2, rotera 3.
- 5. INFO**
Visa enhetsinformationen enligt nedan.

Specifikationer

Typ av ljuskälla	LED
Bluetooth-version	V5.0
Utgående ljusstyrka	LED-lampa 9 000 Lumen Utgående vitt ljus 250 Lumen
Skärmens ursprungliga upplösning	1 920 x 1 080
Videoupplösning som stöds vid HDMI-ingång.	1080p, 1080i, 720p, 576i, 480p och 480i
Energiförbrukning	Drift 90 W, Standby 0,8 W
Strömingång med medföljande adapter	DC 19 V, 4,75 A
DC-ingång med medföljande adapter	Ingång AC 100-240 V,50/60 Hz Utgång DC 19 V, 4,75 A
Färg på skärmen	7000–8000 K
Projektionsstorlek	35–165 tum
Signalport	AV/HDMI
USB-port	Stöder USB-enheter upp till 32 GB Stöd för formaten mpeg1, mpeg2, mpeg4, mp3, jpeg
SD-kort	Stöder SD-kort upp till 32 GB Stöd för formaten mpeg1, mpeg2, mpeg4, mp3, jpeg
Vikt	1,66 kg
Mått	354 x 197 x 110 mm

Använd endast den strömförsörjning som anges i bruksanvisningen

Information	Värde och precision
Tillverkarens namn eller varumärke, kommersiell registrering och adress	-SHENZHEN TEKA TECHNOLOGY CO.,LTD. / BUILDING A, NO. 21, XIFU ROAD, RED STAR COMMUNITY, SONGGANG STREET, BAOAN DISTRICT, SHENZHEN,GUANGDONG PROVINCE, 5181G5, KINA
Modellbeteckning	TEKA-EA1900475
Inspänning	AC 100–240 V
Inspänningens frekvens	50/60 Hz
Utspänning	19 V
Utström	4,75 A
Uteffekt	90 W

Genomsnittlig verkningsgrad i aktivt läge	89,8 %
Effektförbrukning vid låg belastning (10 %)	91,3 %
Effektförbrukning utan belastning	0,15 W

FELSÖKNING

Se följande tabell innan du kontaktar kundtjänst.

Ingen bild projiceras eller meddelandet "No Signal" (ingen signal) visas	<ol style="list-style-type: none">1. Strömlampan lyser. Om den inte lyser ska du kontrollera att projektorn är ansluten till ett eluttag och att eluttaget har ström. Tryck sedan på projektorns strömknapp.2. Kontrollera att linsskyddet har tagits bort.3. Kontrollera att kablarna är ordentligt anslutna och isatta enligt bruksanvisningen.4. Bildkällan kanske inte är korrekt inställd. Tryck på knappen Source (källa) på kontrollpanelen eller fjärrkontrollen för att välja rätt inställning.5. Kontrollera att videoingångssignalen är korrekt inställd i menyn.
Lampan (glödlampan) slocknar efter en viss tid	<p>Lyser varningsindikatorn rött? Då är projektorn överhettad och lampan har släckts automatiskt.</p> <ol style="list-style-type: none">1. Låt projektorn svalna en stund.2. Kontrollera att ventilationsöppningarna inte är blockerade när projektorn har svalnat.3. Kontrollera att luftfiltret är rent och rengör det vid behov.4. Starta projektorn. <p>Kontakta din supportleverantör för ytterligare hjälp om problemet kvarstår.</p>
Bilden är bredare längst upp/längst ned på duken	<p>Detta kallas keystone och beror på att projektionsvinkeln inte är vinkelrät mot duken. Använd projektorns inbyggda keystone-funktion för att korrigera bilden.</p>
Fläckar på duken	<p>Rengör linsen med en dammsugare. Kontakta din supportleverantör för ytterligare hjälp om rengöring inte löser problemet.</p>
Bildens ljusstyrka har bleknat	<p>Detta kan orsakas av det omgivande ljuset i rummet. Om inte behöver förmodligen glödlampan bytas ut.</p>
Fördröjning mellan bild och ljud i Bluetooth	<p>Detta beror på att olika kretsuppsättningar för Bluetooth används i LCD-projektorn och din ljudenhet (högtalare eller hörlurar via kabel genom ljudutgången (1)).</p>

Garanti

Lenco erbjuder service och garanti i enlighet med europeisk lagstiftning, vilket innebär vid fall av reparationer (både under och efter garantins giltighetsperiod) ska du kontakta din lokala återförsäljare.

Viktigt: det går inte att skicka produkter som behöver repareras direkt till Lenco.

Viktigt: om denna enhet öppnas eller på något sätt tas omhand av ett icke-officiellt servicecenter så upphör garantin.

Denna enhet är inte lämplig för yrkesmässig användning. Vid yrkesmässig användning, upphör samtliga garantier från tillverkaren att gälla.

Friskrivningsklausul

Uppdateringar av hård mjukvara och/eller hårdvarukomponenter görs regelbundet. Därmed kan vissa anvisningar, specifikationer och bilder i denna dokumentation skilja sig något från din särskilda situation. Alla artiklar beskrivna in denna guide är endast för illustration och kan inte tillämpas på någon speciell situation. Inga juridiska rättigheter eller anspråk kan erhållas från beskrivningen i denna manual.

Bortskaffande av gammal enhet



Denna symbol anger att den relevanta elektriska produkten eller batteriet ska inte kasseras i det allmänna hushållsavfallet i Europa. När den korrekta avfallsbehandlingen för produkten och batteriet ska säkerställas, ska elektrisk utrustning eller batterier kasseras i enlighet med varje krav på tillämplig lokal lagstiftning. Genom detta handlande, bidrar du till att återvinna naturresurser och förbättra normer för miljöskydd och kassering av elektrisk avfall (elektrisk och elektronisk utrustning).

FÖRSÄKRAN OM ÖVERENSSTÄMMELSE

Härmed intygar Commaxx att radioutrustningen av typen [Lenco LPJ-900] överensstämmer med direktiv 2014/53/EU. Den fullständiga texten gällande EU-försäkran om överensstämmelse finns på följande internetadress:

https://commaxx-certificates.com/doc/lpj-900_doc.pdf

RF-typ	Frekvensområde (MHz)	Effekt (dBm)
Bluetooth	2 402–2 480	< 6

Service

För mer information och support från vår kundtjänst, gå till www.lenco.com

Commaxx B.V. Wiebachstraat 37, 6466 NG Kerkrade, Nederländerna.